

SENCOR®

SRC 150



FELHASZNÁLÓI KÉZIKÖNYV

RÁDIÓS ÉBRESZTŐÓRA KETTŐS RIASZTÁSSAL
ÉS ALVÁSIDŐZÍTŐVEL

HU

TARTALOM

| | |
|---|------|
| KEZELŐELEMEK ELHELYEZÉSE | HU-1 |
| TELEPÍTÉS | HU-2 |
| A TARTALÉK AKKUMULÁTOR BESZERELÉSE | HU-2 |
| AZ ÓRA, A 12/24 ÓRÁS IDŐFORMÁTUM ÉS AZ ISMÉTELT ÉBRESZTÉSEK | |
| IDŐTARTAMÁNAK BEÁLLÍTÁSA | HU-2 |
| AZ ÉBRESZTŐÓRÁK BEÁLLÍTÁSA..... | HU-2 |
| AZ ÉBRESZTŐÓRA KIKAPCSOLÁSA ÉS ÚJ BEÁLLÍTÁSA A KÖVETKEZŐ NAPRA..... | HU-3 |
| ISMÉTELT ÉBRESZTÉS (SNOOZE) MÓDJA | HU-3 |
| A KIJELZŐ FÉNYEREJÉNEK BEÁLLÍTÁSA..... | HU-3 |
| AZ ALVÁSIDŐZÍTŐ HASZNÁLATA | HU-3 |
| AZ ANTENNA BEÁLLÍTÁSA AZ FM HULLÁMSÁVHOZ..... | HU-3 |
| A RÁDIÓ HALLGATÁSA AZ FM HULLÁMSÁVON..... | HU-3 |
| A BEÁLLÍTHATÓ MEMÓRIAHELYEK HASZNÁLATA | HU-4 |
| AZ IDŐZÍTETT KIKAPCSOLÁS HASZNÁLATA | HU-4 |
| HIBAELHÁRÍTÁS | HU-4 |
| A TERMÉK KARBANTARTÁSA..... | HU-4 |
| MŰSZAKI ADATOK | HU-5 |
| UTASÍTÁSOK ÉS TÁJÉKOZTATÓ A HASZNÁLT CSOMAGOLÓANYAGOKRA VONATKOZÓAN.... | HU-5 |
| HASZNÁLT ELEKTROMOS ÉS ELEKTRONIKUS BERENDEZÉSEK MEGSEMISÍTÉSE | HU-5 |

RÁDIÓS ÉBRESZTŐÓRA KETTŐS RIASZTÁSSAL ÉS ALVÁSIDŐZÍTŐVEL

KEZELŐELEMEK ELHELYEZÉSE ELŐLNÉZET



1. 1. ÉBRESZTŐ
2. 2. ÉBRESZTŐ
3. IDŐ
4. PM JELZÉS
5. ALVÁS
6. ALVÁSIDŐZÍTŐ
7. MEMÓRIA

FELÜLNÉZET

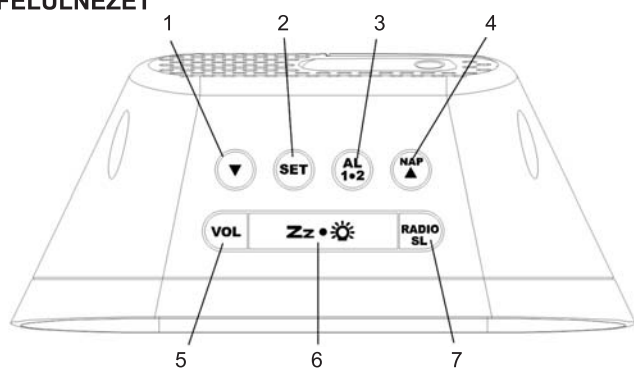

1. LE
2. BEÁLLÍTÁS/MEMÓRIA
3. 1-2 ÉBRESZTŐ
4. ALVÁS/FEL
5. HANGERŐ
6. SZUNDTÍTÁS/NÉMÍTÁS
7. RÁDIÓ/ALVÁS

HÁTULNÉZET

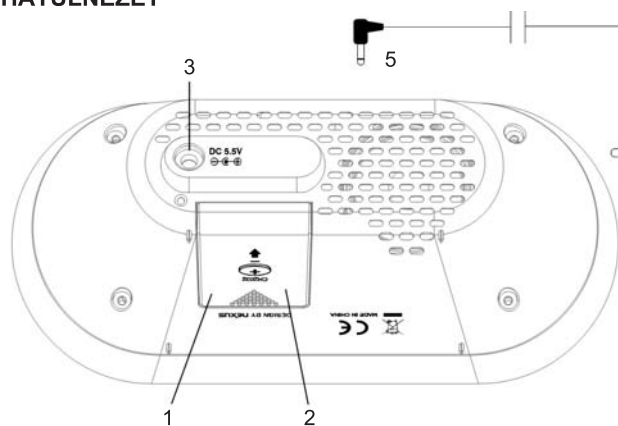

1. ELEMTARTÓ REKESZ FEDELE
2. HELYEZZEN AZ ELEMTARTÓ REKESZBE 1 x CR2032 ELEMET
3. EGYENÁRAMÚ CSATLAKOZÓ
4. VÁLTÓÁRAM/EGYENÁRAM ADAPTER
5. DUGJA BE A VÁLTÓÁRAM/EGYENÁRAM ADAPTER CSATLAKOZÓJÁT

TELEPÍTÉS

Csatlakoztassa a váltóáram/egyenáram adaptert a csatlakozóba, majd az egyenáramú csatlakozót dugja be a készülék hátsó oldalába. A rádiós ébresztőóra üzemkész.

A TARTALÉK AKKUMULÁTOR BESZERELÉSE

A rádiós ébresztőórának szüksége van egy CR2032 típusú lítium akkumulátorra (nem a csomag része), hogy biztosítsa az ébresztőóra tápellátását egy rövidebb áramkimaradás esetén.

1. Helyezze a készüléket előoldalával lefelé egy sima felületre.
2. Csúsztassa ki és emelje le az akkumulátorfedelelet a készülék alsó oldalán.
3. Tegyen be az elemtároló rekeszbe egy CR2032 típusú lítium akkumulátort úgy, hogy a „+” oldala felfelé legyen, a jelölésnek megfelelően.
4. Tegye vissza a helyére az akkumulátorfedelelet.

Ha megszakad a váltóáram-ellátás, a LED-kijelző kialszik és sem a rádió, sem a riasztó nem fog működni. A tartalék akkumulátor elmenti az időt és a készülék minden beállított értékét. Győződjön meg róla, hogy új CR2032 típusú lítium akkumulátort használ. Egy új CR2032 típusú lítium akkumulátor képes az óra adatait megszakítás nélkül körülbelül 3 napig tárolni.

AZ ÓRA, A 12/24 ÓRÁS IDŐFORMÁTUM ÉS AZ ISMÉTELT ÉBRESZTÉSEK IDŐTARTAMÁNAK BEÁLLÍTÁSA

1. Nyomja meg egyszer a **SET / MEM** gombot, az óra számjegyei villognak. Nyomja meg a **▲** vagy **▼** gombot az aktuális óra beállításához (nyomva tartva gyorsabban lépegethet).
2. Nyomja meg újra a **SET / MEM** gombot, a percek számjegyei villognak. Nyomja meg a **▲** vagy a **▼** gombot a percek beállításához.
3. Ismét nyomja meg a **SET/MEM** gombot, a kijelzőn megjelenik és villog a **24Hr** felirat. Nyomja meg a **▲** vagy a **▼** gombot az időformátum kiválasztásához „**12Hr**” vagy „**24Hr**”.
4. Ismét nyomja meg a **SET/MEM** gombot, a kijelzőn megjelenik és villog a **05** felirat. Nyomja meg a **▲** vagy **▼** gombot az ismételt ébresztések időtartamának (5 – 60 perc) kiválasztásához.
5. A beállítás üzemmódból való kilépéshez nyomja meg újra a **SET /MEM** gombot, vagy kb. 10 másodpercig egyetlen gombot se nyomjon meg.

Megjegyzés:

Ha 12 órás időformátumot választ, a kijelző alsó részén közepén megjelenik egy P (PM) ikon a délután jelzésére; itt nincs kijelzés AM (délelőtt).

AZ ÉBRESZTŐÓRÁK BEÁLLÍTÁSA

1. Nyomja meg egyszer az **AL 1.2** gombot, az **A1** ikon és az óra számjegyei villognak. Nyomja meg a **▲** vagy a **▼** gombot az óra beállításához az 1. ébresztőn.
2. Nyomja meg újra az **AL 1.2** gombot a percek beállításához. Nyomja meg a **▲** vagy a **▼** gombot a percek beállításához az 1. ébresztőn.
3. Ismét nyomja meg a **AL 1.2** gombot, a LED-kijelzőn megjelenik az „**OFF**” (ébredtés kikapcsolva) felirat. Az ébredtés hangforrásának kiválasztásához nyomja meg a **▲** vagy **▼** gombot az:

rd = ébredtés rádióval

bu = ébredtés hangjelzéssel

OFF = ébredtés kikapcsolva opciók közül

4. Nyomja meg újra a **AL 1.2** gombot, az **A2** ikon és az óra számjegyei villognak. Nyomja meg a **▲** vagy a **▼** gombot az óra beállításához az 2. ébresztőn. A 2. ébresztő beállításához ismétlje meg a 2) és 3) lépést.
5. A beállítás üzemmódból való kilépéshez nyomja meg újra a **AL1.2** gombot, vagy kb. 10 másodpercig egyetlen gombot se nyomjon meg. Ha a rádióval vagy hangjelzéssel történő ébredtést választotta, bekapcsol a megfelelő ébredtés, amelyet az **A1** és / vagy a **A2** ikon jelez a kijelző bal oldalán.

AZ ÉBRESZTŐÓRA KIKAPCSOLÁSA ÉS ÚJ BEÁLLÍTÁSA A KÖVETKEZŐ NAPRA

Amikor az 1. vagy a 2. ébresztő megszólal, villog a megfelelő **A1** vagy **A2** ikon. Nyomja meg egyszer az **AL 1.2** gombot az ébresztés kikapcsolásához és új beállításához a következő napra. Ezután a **A1** vagy **A2** ikon tovább világít a kijelzőn.

Megjegyzés:

Amikor az ébresztő szól, a **▲ / NAP** vagy **RADIO / SLEEP** megnyomása bekapcsolja az alvásidőzítőt vagy a rádiót és kikapcsolja arra a napra az ébresztést.

ISMÉTELT ÉBRESZTÉS (SNOOZE) MÓDJA

(alapbeállítás szerint az ismételt ébresztés időtartama 5 perc)

Amikor az ébresztő szól, a **SNOOZE / DIMMER** egyszeri megnyomására a riasztás kikapcsol, és a beállított idő elteltével kapcsol be újra.

Megjegyzés:

Amennyiben beindul a második ébresztés, miközben szól, vagy ismételt ébresztés módban van az első ébresztés, a második ébresztés előnyt élvez az elsővel szemben (az első riasztás a következő napra áll át).

A KIJELZŐ FÉNYEREJÉNEK BEÁLLÍTÁSA

Nyomja meg a **SNOOZE.DIMMER** gombot a LED kijelző fényerejének beállításához. Ez csak akkor lehetséges, ha a rádió ki van kapcsolva, vagy nem szól a készülék.

AZ ALVÁSIDŐZÍTŐ HASZNÁLATA

Az alvásidőzítő lehetővé teszi a pihenést, és az automatikus ébredést 5, 15, 30, 45, 60 vagy 90 perc után.

1. Nyomja meg egyszer a **▲ / NAP** gombot, a kijelzőn megjelenik a nap ikon és az alvás alapbeállítás szerinti ideje „05” (5 perc).
2. Nyomja meg újra a **▲ / NAP** gombot a kívánt alvásidő kiválasztásához. Ha 5 másodpercig nem nyom meg gombot, újra az óra jelenik meg.
3. A nap ikon világít, ha az alvásidőzítő számol. Ha az alvásidőzítő eléri a 0-t, megszólal a riasztás és a nap ikon villogni kezd. Nyomja meg egyszer a **▲ / NAP** gombot a riasztás kikapcsolásához, a nap ikon kialszik.

AZ ANTENNA BEÁLLÍTÁSA AZ FM HULLÁMSÁVHOZ

Tekerje le teljesen az FM rádió drótantennáját és irányítsa az FM hullámok legjobb vételére. Az antennáról ne szedje le a szigetelést, ne cserélje le, és ne csatlakoztassa más antennákhoz.

A RÁDIÓ HALLGATÁSA AZ FM HULLÁMSÁVON

1. A rádió bekapcsolásához nyomja meg egyszer a **SLEEP/RADIO** gombot, a kijelzőn megjelenik az „ON” felirat, majd a rádió frekvenciájára vonatkozó adat **MHz-ben**.
2. Nyomja meg a **▲ / ▼** gombot a rádió kívánt csatornára való hangoláshoz. Nyomja meg hosszan a **▲ / ▼** gombot a következő csatorna kereséséhez.
3. A hangerő beállításához nyomja meg egyszer a **🔊** gombot, a kijelzőn megjelenik az „L07” felirat, nyomja meg a **▲ / ▼** gombot a hangerő beállításához **L01**-től (minimum) **L15**-ig (maximum)
4. Nyomja meg a **SNOOZE.DIMMER**-t a rádió kikapcsolásához.

Megjegyzés:

Tartsa távol a rádiót izzó világítótestektől vagy más elektromos készülékektől, amelyek a rádió zavarását okozhatják.

A BEÁLLÍTHATÓ MEMÓRIAHELYEK HASZNÁLATA

A rádiós ébresztőóra összesen 10 memóriahellyel rendelkezik az FM csatornák beállítására. Ezek lehetővé teszik kedvenc csatornáinak beállítását és gyors elérését.

1. Kapcsolja be a rádiót és válassza ki az elmenteni kívánt csatornát.
2. Nyomja meg hosszan a **SET / MEM** gombot, amíg meg nem jelenik a „MEM” felirat és villogni kezd a „01” szám. Nyomja meg egyszer a **SET / MEM** gombot az 1. memóriahely elfoglalásához.
3. Nyomja meg a ▲ vagy ▼ gombot a következő elmenteni kívánt csatorna kiválasztásához. Nyomja meg hosszan a **SET / MEM** gombot, amíg meg nem jelenik a „MEM” felirat és villogni kezd a „01” szám. Nyomja meg egyszer a ▲ vagy ▼ gombot, megjelenik a „02” szám. Nyomja meg egyszer a **SET / MEM** gombot az 02. memóriahely elfoglalásához.
4. A 3-10. memóriahelyek beállításához ismételje a 2. és 3. lépést.
5. **Annak érdekében, hogy bármikor elérhesse a beállított csatornákat**, nyomja meg egyszer a **SET / MEM** gombot, amikor a rádió be van kapcsolva.
6. A beállított csatorna módosításához válassza ki a másik csatornát és ismételje a 2-4. lépéseket. Ez megszünteti az eredeti beállítást.

AZ IDŐZÍTETT KIKAPCSOLÁS HASZNÁLATA

1. Nyomja meg kétszer a **RADIO/SLEEP** gombot az időzített kikapcsolás üzemmódba való belépéshez. Az időzített kikapcsolás „SL” ikonja és a kikapcsolás ideje „05” (5 perc) a kijelzőn villogni fog.
2. Nyomja meg újra a **RADIO/SLEEP** gombot az időzített kikapcsolás idejének beállításához 15, 30, 45, 60, 75 vagy 90 percre.
3. Ha a kijelző újra az órát mutatja, nyomja meg egyszer a **RADIO/SLEEP** gombot a kikapcsolásig hátralévő idő megjelenítéséhez.
4. A rádió a beállított kikapcsolási idő elérkeztéig szólni fog, majd kikapcsol.
5. Ha a beállított kikapcsolási idő előtt szeretné kikapcsolni a rádiót, nyomja meg egyszer a **SNOOZE.DIMMER** gombot.

HIBAEELHÁRÍTÁS

Amennyiben az ébresztőóra nem a megfelelő időt mutatja vagy nem működik megfelelően, amit elektrosztatikus kisülés vagy más zavarás okozhat, húzza ki az egyenáramú csatlakozót, hogy megszakítsa a tápellátást a váltóáramú hálózatról (és vegye ki a tartalék akkumulátort). A rádiós ébresztőóra beállítása visszaáll a gyári beállításra, és újra be kell állítani.

A TERMÉK KARBANTARTÁSA

1. A rádiós ébresztőórát stabil felületre, a közvetlen napsugárzástól, túlzott hő- és páraforrástól távol helyezze el.
2. Óvja a bútort, amikor egy készüléket fából készült, lakkozott felületre helyez, a készülék és a bútor közé tegyen terítőt vagy védőanyagot.
3. A készüléket csak szappanos vízzel enyhén megnedvesített ronggyal tisztítsa. Az erősebb szerek, mint benzín, oldószer vagy hasonló anyagok károsíthatják a készülék felületét. Győződjön meg róla tisztítás előtt, hogy a készülék ki van húzva a hálózatról.
4. Ne használjon vegyesen régi és új elemeket. Ne kombináljon alkáli, hagyományos (szén-cink) vagy tölthető (nikkel-kadmium) elemeket.
5. Ha a készüléket hosszabb ideig, pl. egy hónapig vagy még tovább, nem használja, vegye ki az elemeket, hogy megóvja őket az esetleges korróziótól. Amennyiben az elemtároló rekesz berozsdásodik vagy beszennyeződik, alaposan tisztítsa meg és vegye ki az elemeket.

MŰSZAKI ADATOK

| | |
|--------------------------------------|--|
| A riasztás időtartama | 1 óra (intervallum: 3 percig bekapcsolva, 9 percig kikapcsolva) |
| Az ismételt ébresztések időtartama | 5 – 60 perc |
| Az alvásidőzítő időtartama | 5 perc |
| Az alvásidőzítő lehetőségei | 5, 15, 30, 45, 60, 90 perc, vagy KIKAPCSOLVA |
| Az időzített kikapcsolás lehetőségei | 5, 15, 30, 45, 60, 90 perc, vagy KIKAPCSOLVA |
| Hangerő | L01 (minimum) – L15 (maximum) |
| Beállítható rádió-memóriahelek száma | 10 |
| Alapbeállítás: | |
| Időformátum | 24 órás |
| Idő | 0:00 |
| 1. és 2. ébresztés | 0:00 |
| Hangerő | L07 (7. szint) |
| Az ismételt ébresztések időtartama | 05 (5 perc) |
| FM rádió tartomány | 87,5 – 108 MHz |
| Tápellátás | DC 5,5 V, 500 mA adapter (mellékelve) |
| Tartalék elemek | CR2032 nem tartozék |
| Méret | 63 x 150 x 70 mm |
| Tömeg | 175 g |

SRC 150 W - fehér kijelző és szürke színű keret

SRC 150 R - piros kijelző és piros színű keret

UTASÍTÁSOK ÉS TÁJÉKOZTATÓ A HASZNÁLT CSOMAGOLÓANYAGOKRA VONATKOZÓAN

A használt csomagolóanyagokat az önkormányzat által kijelölt hulladéklerakó helyre helyezze el!

HASZNÁLT ELEKTROMOS ÉS ELEKTRONIKUS BERENDEZÉSEK MEGSEMISÍTÉSE



Ez a jelzés a terméken vagy a kísérő dokumentációban azt jelzi, hogy az elektromos vagy elektronikus termék nem dobható háztartási hulladék közé. A helyes megsemmisítéshez és újrafelhasználáshoz ezen termékeket kijelölt hulladékgyűjtő helyre adja le. Az EU országokban vagy más európai országokban a termékek visszaválthatóak az eladóhelyen azonos új termék vásárlásánál. A termék helyes megsemmisítésével segít megelőzni az élőköznyezetre és emberi egészségre kockázatos lehetséges veszélyek kialakulását amelyek a hulladék helytelen kezelésével adódhatnak. További részletekről érdeklődjön a helyi hatóságnál vagy a legközelebbi gyűjtőhelyen. Az ilyen fajta hulladék helytelen megsemmisítése a helyi előírásokkal összhangban bírsággal sújtható.

Vállalkozások számára a Európai Unióban

Ha meg akarja semmisíteni az elektromos vagy elektronikus berendezést, kérje a szükséges információkat az eladójától vgy szállítójától.

Megsemmisítés Európai Unión kívüli országban

Ez a jelzés az Európai Unióban érvényes. Ha meg akarja semmisíteni a terméket, kérje a szükséges információkat a helyes megsemmisítésről a helyi hivataloktól vagy az eladójától.



Ez a termék teljesíti minden rá vonatkozó EU irányelv alapvető követelményét.

Változtatások a szövegben, kivitelben és műszaki jellemzőkben előzetes figyelmeztetés nélkül történhetnek és minden módosításra vonatkozó jog fenntartva.