

SENCOR®

SPT 1400



MANUALUL UTILIZATORULUI

CD PLAYER STEREO PORTABIL CU RADIO AM/FM

RO

AVERTIZARE

AVERTIZARE: Modificările sau schimbările aduse acestui dispozitiv, care nu sunt aprobate în mod expres de partea responsabilă cu conformitatea pot anula autoritatea utilizatorului de a utiliza echipamentul.

Notă: Acest echipament a fost testat și s-a constatat că este conform cu limitele pentru un dispozitiv digital de Clasa B, așa cum prevede secțiunea 15 din Regulamentul FCC.

Aceste limite sunt concepute să asigure o protecție rezonabilă față de interferențele periculoase dintr-o locuință. Acest echipament generează, folosește și poate emite energie de radio frecvență și, dacă nu este instalat și utilizat în acord cu instrucțiunile, poate provoca interferențe dăunătoare comunicațiilor radio. Totuși, nu există nicio garanție că nu vor apărea interferențe în anumite condiții de instalare. Dacă acest echipament provoacă interferențe dăunătoare la recepția radio sau de televiziune, care pot fi determinate prin pornirea și oprirea echipamentului, utilizatorul este îndemnat să încerce să corecteze aceste interferențe prin una dintre măsurile următoare:

- reorientarea sau re poziționarea antenei de recepție;
- creșterea distanței dintre echipament și receptor;
- conectarea echipamentului într-o priză cu un circuit diferit de cel în care este conectat receptorul;
- consultarea unui distribuitor sau a unui tehnician radio/TV cu experiență.

„Acest echipament este conform cu limitele pentru expunerea la radiații RF FCC stabilite pentru un mediu necontrolat.

Acest echipament trebuie instalat și utilizat păstrând o distanță minimă de 20 de centimetri între dispozitiv și corpul dvs.”

MĂSURI IMPORTANTE DE SIGURANȚĂ

AVERTIZARE: PENTRU A PREÎNȚĂMPINA INCENDIILE SAU ELECTROCUTAREA, NU EXPUNEȚI ACEST APARAT LA PLOAIE SAU UMEZEALĂ



Simbolul unui fulger cu săgeată, încadrat într-un triunghi echilateral este menit să avertizeze utilizatorul privind prezența unor „tensiunii periculoase” neizolate în carcasa produselor, ce poate avea o magnitudine suficientă pentru a reprezenta un pericol de electrocutare pentru persoane.



Semnul exclamării încadrat într-un triunghi echilateral este menit să avertizeze utilizatorul de prezența unor instrucțiuni de utilizare și întreținere importante (servisare) din manualul care însoțește aparatul.

Următoarea etichetă trebuie fixată pe unitate, precizând procedura corespunzătoare pentru operarea fascicului laser.

1. ACEASTĂ ETICHETĂ ESTE FIXATĂ ÎN POZIȚIA ILUSTRATĂ PENTRU A INFORMA UTILIZATORUL ÎN PRIVINȚA FAPTULUI CĂ APARATUL CONȚINE O COMPONENTĂ LASER.
2. ETICHETA DE AVERTIZARE CARE INFORMEAZĂ CU PRIVIRE LA RADIAȚII ESTE AMPLASATĂ ÎN INTERIORUL APARATULUI. AȘA CUM ESTE PREZENTAT ÎN ILUSTRATIE, PENTRU A AVERTIZA CU PRIVIRE LA ALTE MĂSURI PRIVIND UNITATEA. ECHIPAMENTUL CONȚINE UN LASER CE EMITE RAZE LASER ÎN CONFORMITATE CU LIMITELE UNUI PRODUS LASER DIN CLASA 1.

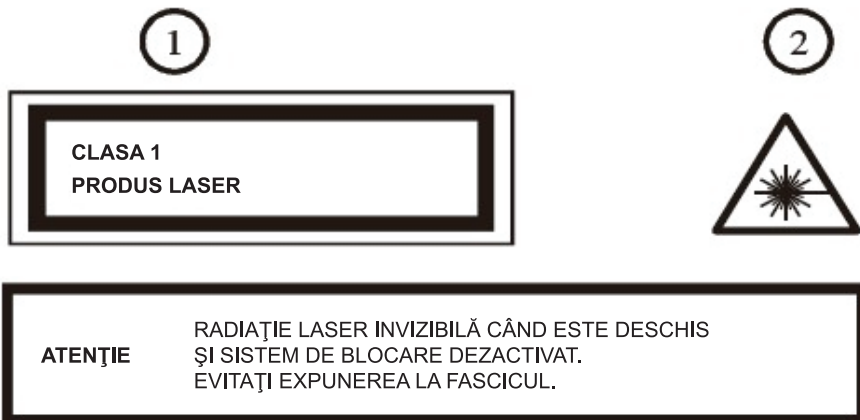

Acest produs este unul de Clasa II sau un aparat electric cu izolație dublă. Acesta a fost conceput în așa fel încât nu necesită împământare.

INSTRUCȚIUNI DE SIGURANȚĂ

- 1, CITIȚI INSTRUCȚIUNILE - Toate instrucțiunile de siguranță și de operare trebuie citite înainte de a utiliza aparatul.
- 2, PĂSTRAȚI INSTRUCȚIUNILE - Instrucțiunile de siguranță și de operare trebuie păstrate pentru consultare ulterioară.
- 3, ATENȚIE LA AVERTIZĂRI - Trebuie să se respecte toate avertizările de pe aparat și din instrucțiunile de operare.
- 4, RESPECTAȚI INSTRUCȚIUNILE - Toate instrucțiunile privind utilizarea și operarea trebuie respectate.
- 5, APĂ ȘI UMEZEALĂ - Pentru a reduce pericolul de incendiu sau electrocutare, nu expuneți acest aparat la ploaie sau umezeală. Aparatul nu trebuie expus la picături sau stropi de apă și nu trebuie să se așeze obiecte pline cu lichid, cum ar fi vasele, pe aparat.
- 6, VENTILAȚIE - Aparatul trebuie amplasat astfel încât locația sau poziția sa să nu interfereze cu ventilația corespunzătoare a acestuia. De exemplu, aparatul nu trebuie așezat pe pat, canapea, covor sau alte suprafețe similare care pot bloca orificiile de ventilație; într-un sistem încorporat, cum ar fi o bibliotecă sau un dulap, care ar putea împiedica circulația aerului prin orificiile de ventilație
AVERTIZARE: Consultați informațiile electrice și de siguranță de pe carcasa inferioară externă înainte de a instala sau utiliza aparatul.
- 7, CĂLDURĂ - Aparatul trebuie așezat departe de surse de căldură, cum ar fi radiatoare, sobe sau alte aparate (inclusiv amplificatoare) ce produc căldură.
- 8, SURSA DE ALIMENTARE - Aparatul trebuie conectat doar la tipul de sursă de alimentare precizat în instrucțiunile de operare sau marcat pe aparat.
- 9, PROTEJAREA CABLULUI DE ALIMENTARE – Cablurile de alimentare trebuie poziționate în așa fel încât să nu se calce pe ele sau să fie ciupite de obiectele puse peste sau lângă ele, acordând o atenție sporită ștecherelor, prizelor și a punctului în care iese din aparat.
- 10, LINII DE ALIMENTARE - O antenă exterioară trebuie amplasată la distanță de liniile de alimentare.
- 11, PERIOADELE DE NEUTILIZARE – Cablul de alimentare al aparatului trebuie deconectat de la priză atunci când aparatul nu va fi utilizat pentru o perioadă lungă de timp.
- 12, PĂTRUNDEREA OBIECTELOR și a LICHIDELOR - Trebuie să fiți atenți să nu permiteți căderea obiectelor și vărsarea lichidelor prin orificiile carcasei.
- 13, DETERIORĂRI CE NECESITĂ REPARAȚII - Aparatul trebuie reparat de personal de service calificat atunci când:
 - A. Cablul sau ștecherul de alimentare a fost deteriorat.
 - B. Au căzut obiecte sau lichide în carcasa aparatului.
 - C. Aparatul a fost expus la ploaie.
 - D. Aparatul a fost scăpat pe jos sau carcasa a fost deteriorată.
 - E. Aparatul pare să nu funcționeze normal sau observați o modificare a performanțelor.
- 14, REPARAȚII - Utilizatorul nu trebuie să încerce să repare aparatul dincolo de limite descrise în instrucțiunile de operare. Toate celelalte reparații trebuie încredințate personalului de service calificat.

NOTE:

- 1), Este de preferat să lăsați CD-ul în interiorul aparatului chiar și atunci când nu îl utilizați. Acest lucru previne acumularea prafului pe lentilele optice.
- 2), Un CD murdar sau zgâriat poate sări. Curățați sau înlocuiți CD-ul.
- 3), Dacă apare o eroare de afișare sau o defecțiune, deconectați cablul c.a. și scoateți toate bateriile (dacă este cazul) pentru a opri afișajul. Apoi reconectați alimentarea.
 - Nu trebuie să se plaseze surse de flăcări deschise, cum ar fi lumânări aprinse, pe aparat.
 - Trebuie să se acorde atenție aspectelor ecologice legate de eliminarea bateriei.
 - Utilizați aparatul în climate moderate.
 - Aparatul nu trebuie expus la picături sau stropi de apă și nu trebuie să se așeze obiecte pline cu lichid, cum ar fi vasele, pe aparat.
 - Ștecherul de alimentare sau dispozitivul de cuplare al aparatului trebuie utilizate ca dispozitiv de deconectare; dispozitivul de deconectare trebuie să fie întotdeauna disponibil pentru utilizare.

ÎNAINTE DE OPERARE

INFORMAȚII REFERITOARE LA CD-URI.

Deoarece discurile murdare, deteriorate sau deformată pot deteriora unitatea, trebuie să fiți atenți la următoarele aspecte:

- 1, a. CD-uri compatibile
Utilizați numai CD-uri cu marca afișată pe disc.
b. CD: numai CD-uri cu semnale audio digitale.



- 2, A. INFORMAȚII PRIVIND MANIPULAREA DISCURILOR
Scoaterea discului din carcasa de depozitare și încărcarea acestuia.
APĂSAȚI GHEARELE DIN CENTRUL CARCASEI DISCULUI.



INTRODUCEȚI-L CU ETICHETA ÎN SUS.



RIDICAȚI-L FĂRĂ A ATINGE SUPRAȚA ÎNREGISTRATĂ. APĂSAȚI USOR PE DISC PENTRU A-L INTRODUCERE.

Nu atingeți suprafața înregistrată reflectorizantă
Nu lipiți și nu scrieți nimic pe suprafața acestuia.
Nu îndoiți CD-urile.

Greșit



3. DEPOZITAREA

După scoaterea unui CD din unitate, puneți-l înapoi în carcasă.

Nu expuneți discurile la lumina directă a soarelui, la temperaturi ridicate emise de un radiator, etc., la umiditate mare sau praf.

Curățarea discurilor

Înainte de a încărca un disc, ștergeți orice urme de praf, mizerie sau amprente cu o cârpă moale. Discurile trebuie curățate cu mișcări circulare, pornind din centru spre margine.



DIN CENTRU SPRE MARGINE

Acest aparat a fost conceput să funcționeze cu CD-uri de 8 cm sau 12 cm care poartă logo-ul de identificare pe ele. Nu utilizați niciodată diluant, benzină, dispozitive de curățat discuri din vinil sau spray antistatic pe CD.

ÎNAINTE DE UTILIZARE - INFORMAȚII PRIVIND AMPLASAREA

- Aveți grijă la condensare
Când vaporii de apă intră în contact cu suprafața rece a unui material, se produc picături de apă. Dacă apare condensul, operarea corectă ar putea fi împiedicată sau aparatul ar putea să nu funcționeze corect.
Cu toate acestea, aceasta nu este o defecțiune, iar unitatea trebuie uscată (pentru aceasta, duceți întrerupătorul de pornire/oprire la poziția PORNIT și lăsați aparatul așa timp de câteva ore).
- Fiți foarte precauți mai ales în următoarele condiții.
 1. Atunci când unitatea este adusă dintr-un mediu rece într-unul cald și există o diferență mare de temperatură.
 2. Când începe să funcționeze un radiator.
 3. Atunci când unitatea este adusă dintr-un spațiu cu aer condiționat într-unul cu temperatură ridicată și umiditate mare.
 4. Atunci când există o diferență mare între temperatura internă a unității și temperatura ambientală, sau în condiții în care condensul apare cu ușurință.
- Protejați-vă unitatea/locul amplasării de ploaie, foc, nisip, praf, substanțe chimice și căldură excesivă (de ex.: în apropierea unui echipament de încălzire sau în mașina parcată la soare).

LOCALIZAREA COMENZILOR

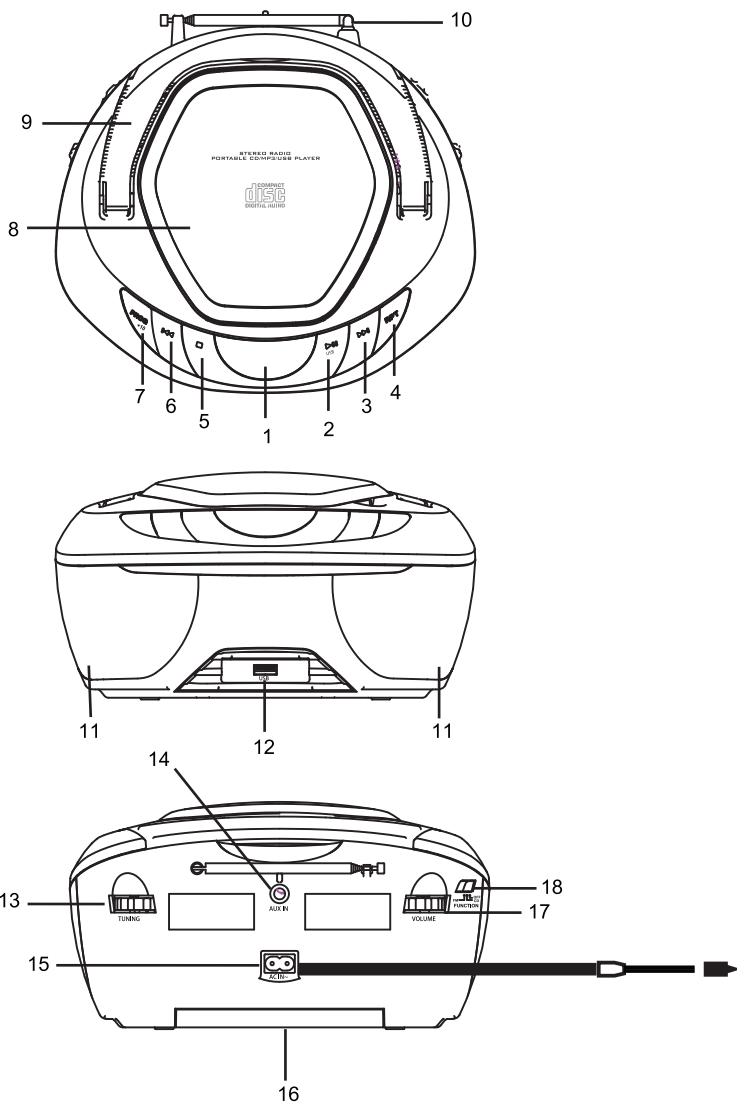

1. Afișaj
2. Playback/Pause/USB
3. Skip+
4. Repeat One/All
5. Stop
6. Skip -
7. Program+10
8. Ușă compartiment CD
9. Mâner
10. Antenă
11. Boxe
12. Port USB
13. Reglare
14. Mufă AUX IN
15. Mufă alimentare c.a. IN
16. Capac compartiment pentru acumulator
17. Volume (Volume)
18. Funcție (Oprire/CD/FM)

COMPONENTE

Cablu de alimentare la 230 V

NOTE IMPORTANTE

Evitați instalarea unității în locațiile descrise mai jos:

- locuri expuse luminii directe a soarelui sau aproape de aparatele care produc căldură, cum ar fi radiatoarele electrice;
- locuri cu praf mult;
- locuri în care sunt permanent vibrații;
- locuri cu umezeală sau umiditate.

SURSE DE ALIMENTARE

Această unitate funcționează la 230 V~ 50 Hz sau cu 6 baterii de 1,5 Vc.c. tip "C" (UM-2). Nu încercați să utilizați radioul cu nicio altă sursă de alimentare. Ați putea deteriora unitatea și ați pierde garanția. Asigurați-vă că priza de alimentare în care conectați această unitate funcționează și este alimentată constant cu energie (nu este oprită).

SURSA DE ALIMENTARE

Pentru a alimenta aparatul, conectați cablul de alimentare la mufa de alimentare cu c.a. din spatele acestuia și la o priză de alimentare normală.

Pentru funcționarea pe acumulator, acest aparat necesită 6 baterii de tip C.

Vă recomandăm să utilizați baterii alcaline (nu sunt incluse).

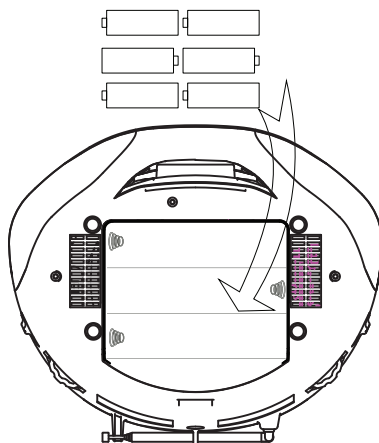

FUNCȚIONAREA CU BATERII

1. Scoateți capacul compartimentului pentru baterii din partea inferioară a unității.
2. Introduceți 6 baterii de 1,5 Vc.c. de tip "C" (UM-2) (nu sunt incluse), respectând diagrama de polaritate din interiorul compartimentului pentru baterii.
3. Puneți la loc capacul compartimentului pentru baterii.

IMPORTANT: Asigurați-vă că bateriile sunt montate corect. Polaritatea greșită poate deteriora unitatea și veți pierde garanția. Pentru cea mai bună performanță și un timp mai lung de funcționare, vă recomandăm să utilizați baterii alcaline de bună calitate.

ATENȚIE

1. Nu combinați baterii vechi cu baterii noi.
2. Nu combinați baterii alcaline, standard (carbon-zinc) sau reîncărcabile (nichel-cadmium).
3. Dacă unitatea urmează să nu fie utilizată pentru o perioadă lungă de timp, scoateți bateriile. Bateriile vechi sau cele care curg pot cauza deteriorarea unității și puteți pierde garanția.
4. Nu aruncați bateriile în foc întrucât pot exploda sau curge.

ÎNLOCUIREA BATERIILOR

Când sunetul emis de unitate devine distorsionat sau operarea CD player-ului pare instabilă, înseamnă că bateriile sunt descărcate. Trebuie să înlocuiți toate bateriile descărcate în același timp, cât mai curând posibil, pentru a evita ca acestea să înceapă să curgă.

În timpul funcționării pe baterii, în modul stand-by aparatul consumă curent electric. Atunci când nu îl utilizați pentru o perioadă lungă de timp, vă recomandăm să scoateți bateriile.

UTILIZAREA RADIOULUI

RADIO FM

- Glisați comutatorul pentru funcții la modul FM
 - Setați frecvența dorită a postului radio selectat rotind butonul de reglare
- * Dacă semnalul este slab sau distorsionat, încercați să setați unghiul și lungimea antenei pentru a îmbunătăți recepția

AUX

- Glisați comutatorul pentru funcții la modul FM
 - Utilizați un cablu cu o mufă jack de 3,5 mm la AUX IN pentru a conecta aparatul la un player audio extern
 - Controlați muzica de pe un player audio extern (Setarea volumului aparatului)
- * Funcția CD va fi anulată când este introdus un cablu în mufa AUX IN

CD sau CD/MP3

- Glisați comutatorul pentru funcții la modul CD
- Introduceți un CD sau CD/MP3 în suportul pentru CD
- CD-ul sau CD/MP3-ul va fi încărcat automat și redarea va începe de la prima piesă
- Apăsăți butonul „Play / Pause / USB” pentru a pune pe pauză redarea (afișajul clipește).
- Pentru a opri redarea, apăsați pe butonul „Stop”.
- Apăsăți lung butonul „Skip +/-” pentru a sări peste melodia următoare sau peste cea anterioară și pentru a găsi rapid punctul de începere a redării

USB/MP3

- Glisați comutatorul pentru funcții la modul CD
- Apăsăți lung butonul „Play / Pause / USB” pentru a comuta la modul USB
- Introduceți un dispozitiv USB în portul USB
- Dispozitivul USB va fi încărcat automat și redarea va începe de la prima piesă
- Apăsăți butonul „Play / Pause / USB” pentru a pune pe pauză redarea (afișajul clipește), apoi apăsați butonul „Stop” pentru a opri redarea
- Apăsăți lung butonul „Skip +/-” pentru a sări peste melodia următoare sau peste cea anterioară și pentru a găsi rapid punctul de începere a redării

* Apăsăți butonul „Prog +10” pentru a sări înainte peste 10 melodii

* Conectați un dispozitiv USB în timpul redării CD-ului, apăsați lung butonul „Play / Pause / USB” pentru a intra în modul USB

REPEAT (Modul CD sau CD/MP3 sau USB/MP3)

- Apăsăți butonul „Repeat One/All” o dată = pentru a repeta o singură melodie
- Apăsăți butonul „Repeat One/All” de două ori = pentru a repeta toate melodiile

PROGRAMMING (Modul CD sau CD/MP3 sau USB/MP3)

- CD = max. 20 de melodii
 - CD / MP3, USB / MP3 = max. 99 de melodii
 - Apăsăți butonul „Prog +10” (înainte de a apăsa butonul „Stop”)
 - Pe afișaj va începe să clipească P01, apăsați butonul „Skip +” sau „Skip -” pentru a selecta o melodie
 - Apăsăți butonul „Prog +10” din nou pentru a salva melodiile selectate
 - Apăsăți butonul „Play / Pause / USB” pentru a reda lista de melodii programată
 - Apăsăți de două ori pe butonul „Stop” pentru a anula lista de melodii programată
- * Funcția de repetare este disponibilă pentru lista de melodii programată

ECONOMISIREA ENERGIEI

Dacă aparatul nu mai funcționează în modul CD sau USB, pentru a economisi energia, sistemul va reveni automat în modul stand-by după 10 minute.

INSTRUCȚIUNI ȘI INFORMAȚII PRIVIND ELIMINAREA MATERIALELOR DE AMBALARE UZATE

Eliminați materialele de ambalare uzate la un centru de deșeuri special din localitatea dvs.



ELIMINAREA ECHIPAMENTELOR ELECTRICE ȘI ELECTRONICE UZATE

Acest simbol de pe produse sau din documentele originale înseamnă că produsele electrice sau electronice uzate nu trebuie aruncate împreună cu gunoiul menajer. Pentru o eliminare, recuperare și reciclare corespunzătoare, predați aceste produse la centrele de colectare desemnate. Sau, alternativ în unele țări din Uniunea Europeană sau în alte țări din Europa, puteți returna produsele la distribuitorul local, atunci când cumpărați un produs echivalent nou.

Eliminarea corectă a acestui produs contribuie la economisirea resurselor naturale prețioase și evită daunele asupra mediului înconjurător provocate de eliminarea necorespunzătoare a deșeurilor. Solicitați mai multe detalii la autoritățile locale sau la unitățile locale de colectare. În conformitate cu regulamentele naționale, se pot aplica amenzi pentru eliminarea incorectă a acestui tip de deșeuri.

Pentru persoanele juridice din țările Uniunii Europene

Dacă doriți să eliminați aparate electrice sau electronice, solicitați informațiile necesare la distribuitor sau furnizor.

Eliminarea în alte țări din afara Uniunii Europene

Acest simbol este valabil în Uniunea Europeană. Dacă doriți să eliminați acest produs, solicitați informațiile necesare referitoare la metoda corectă de eliminare la consiliul local sau la distribuitor.



Acest produs respectă toate cerințele de bază ale directivelor UE aplicabile.

Textul, designul și specificațiile tehnice pot fi modificate fără preaviz și ne rezervăm dreptul de a efectua astfel de modificări.

Versiunea originală este în limba cehă.

Producător: Producător. , Černokostelecká 1621 , CZ 251 01 Říčany, Republica Cehă