

Mikrobangų krosnelė

Naudojimo instrukcija

LT

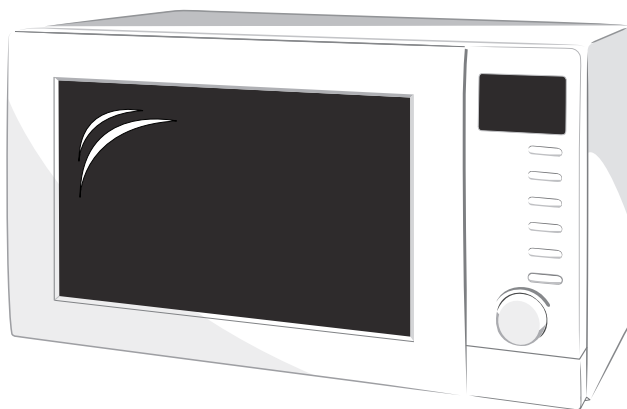

SENCOR[®]

SMW 3817D

Prieš pastatydami ir naudodamiesi šia mikrobangų krosnele pirmąjį kartą, įdėmiai perskaitykite šią naudojimo instrukciją. Naudojimo instrukciją išsaugokite ateičiai.

TURINYS

SAUGUMO PRIEMONĖS APŠVITINIMO MIKROBANGŲ SPINDULIAIS IŠVENGTI	2
TECHNINIAI DUOMENYS	2
PRIEŠ KREIPIANTIS Į TECHNINĖS PRIEŽIŪROS CENTRĄ	3
PASTATYMAS	3
ĮŽEMINIMO INSTRUKCIJOS	3
RADIJO TRIKDŽIAI	3
SAUGOS PRIEMONĖS	4
GAMINIMO MIKROBANGŲ KROSNELĖJE PRINCIPAI	4
NAUDOTINI INDAI	5
PRIETAISO APRAŠYMAS	5
VALDYMO SKYDELIS	6
MIKROBANGŲ KROSNELĖS VALDYMAS	7
VALYMAS IR PRIEŽIŪRA	9
PANAUDOTOS ELEKTRINĖS IR ELEKTRONINĖS ĮRANGOS UTILIZAVIMAS	10

SAUGOS PRIEMONĖS APŠVITINIMO MIKROBANGŲ SPINDULIAIS IŠVENGTI

1. Draudžiama bandyti įjungti krosnelę, esant atidarytomis durelėms, nes tai gali tapti sveikatai kenksmingo apšvitinimo mikrobangų spinduliais priežastimi. Draudžiama savarankiškai reguliuoti ar sugadinti apsauginius užraktus.
2. Draudžiama įterpti bet kokius daiktus tarp krosnelės priekinio skydelio ir durelių. Reikia nuolatos prižiūrėti, kad ant sandarinančio paviršiaus nebūtų susikaupę purvo ar valiklio likučių.
3. Draudžiama naudotis pažeista mikrobangų krosnele. Labai svarbu, kad tinkamai priglustų mikrobangų krosnelės durelės ir nebūtų pažeistos tokios krosnelės dalys:
 - a) Durelės
 - b) Durelių vyriai ir užraktai (pažeisti ar atsipalaidavę)
 - c) Durelių sandarinimo paviršius
4. Krosnelę leidžiama remontuoti ar nustatyti tik kvalifikuotam techninės priežiūros centro specialistui.

TECHNINIAI DUOMENYS

Elektros srovės įtampa:	230 - 240 V
Elektros srovės dažnis:	50 Hz
Nominali galia:	1200 V
Mikrobangų spinduliavimo galia:	700 W
Mikrobangų spinduliavimo dažnis:	2 450 MHz
Triukšmų lygis:	57 dB (A)
Išoriniai matmenys:	452 mm (p) x 334 mm (g) x 262 mm (a)
Vidiniai matmenys:	315 mm (p) x 294 mm (g) x 198 mm (a)
Krosnelės talpa:	17l
Svoris:	Apytikriai 10,5kg

PASTABA: visi aukščiau pateikti duomenys gali būti pakeisti be atskiro įspėjimo.

Mikrobangų krosnelė

SMW 3817D



PRIEŠ KREIPIANTIS Į TECHNINĖS PRIEŽIŪROS CENTRĄ

Jei krosnelė neveikia:

1. Reikia įsitikinti, kad krosnelė tinkamai įjungta į elektros tinklą. Jei ne, elektros laido šakutę ištraukite iš elektros tinklo lizdo, palaukite 10 sekundžių ir vėl įjunkite į elektros tinklo lizdą.
2. Reikia įsitikinti, kad nesuveikė automatinis išjungiklis ir neperdegė saugiklis. Jei ne, patikrinkite elektros tinklo lizdą, į jį įjungdami kito elektros prietaiso elektros laido šakutę.
3. Reikia įsitikinti, kad valdymo skydelyje yra nustatytas tikslus laikas.
4. Reikia įsitikinti, kad krosnelės durelės yra patikimai uždarytos. Esant neuždarytomis krosnelės durelėmis, krosnelės nėra įmanoma įjungti.

JEI, VADOVAUJANTIS AUKŠČIAU PATEIKTA INFORMACIJA, PROBLEMOS IŠSPRĘSTI NEPAVYKO, KREIPKITĖS Į KVALIFIKUOTĄ REMONTO ĮSTAIGOS SPECIALIŠTĄ. DRAUDŽIAMA SAVARANKIŠKAI BANDYTI TAISYTI MIKROBANGŲ KROSNELE.

PASTATYMAS

1. Pasirūpinkite iš krosnelės kameros išimti visas įpakavimo medžiagas, kaip antai, polivinilochlorido paketus, polistirolą ir pan.
2. **IŠPĖJIMAS:** įsitikinkite, kad krosnelė nėra pažeista, pavyzdžiui, durelės netinkamai priglundą ar yra įlenktos, pažeisti durelių ar kitų dalių sandarinimo paviršiai, sugadinti ar atspalaidavę durelių vyriai ir užraktai, sugadintos ir nesandarios durelės. Jei pastebėjote bet kokį krosnelės pažeidimą, nesinaudokite ja ir kreipkitės į kvalifikuotą remonto specialistą.
3. Mikrobangų krosnelę reikia pastatyti ant stabilaus ir tvirto paviršiaus, kuris gali atlaikyti krosnelės, kartu su joje esančiu maistu, svorį.
4. Krosnelės nestatykite šalia šilumos šaltinio, didelio drėgnumo vietoje ar arti greitai užsiliepsnojančių medžiagų.
5. Tinkamam krosnelės veikimui užtikrinti, ji turi būti tinkamai vėdinama. Nuo krosnelės viršaus iki aukščiausio esančių objektų reikia palikti mažiausiai 20 cm tarpą, nuo galinės sienelės iki greta esančių objektų reikia palikti mažiausiai 10 cm tarpą, o nuo abiejų šoninių sienelių – mažiausiai 5 cm tarpus. Draudžiama uždengti bet kokias mikrobangų krosnelės angas. Draudžiama nuimti krosnelės kojeles.
6. **Prietaisas skirtas naudojimui atviroje erdvėje ir jokiū būdu negali būti instaliuojamas į nišą ar virtuvinį baldą.**
7. Draudžiama įjungti krosnelę, kai joje nėra stiklinio besisukančio padėklo, atraminio žiedo ar besisukančio padėklo ašies.
8. Įsitikinkite, kad elektros laidas nepažeistas, jis nėra po krosnele, o taip pat nekontaktuoja su karštais ar aštriais paviršiais.
9. Kad krosnelę bet kada būtų galima greitai išjungti iš elektros tinklo, elektros tinklo lizdas po krosnelės pastatymo turi būti lengvai prieinamas.
10. Draudžiama krosnele naudotis lauke.

ĮŽEMINIMO INSTRUKCIJOS

Šią krosnelę būtina įžeminti. Krosnelės elektros kabelyje yra įžeminimo laidas, prijungtas prie elektros kabelio šakutės įžeminimo kontakto. Elektros kabelio šakutė turi būti įjungta į tinkamai instaliuotą bei įžemintą elektros tinklo lizdą. Elektros srovės nuotėkio atveju įžeminimas sumažina sužalojimo elektros srove grėsmę – elektros srovė nuteka įžeminimo laidu. Krosnelę rekomenduojama įjungti į atskirą tinklo lizdą. Aukštos įtampos naudojimas yra pavojingas ir gali sukelti gaisrą ar kitą nelaimę, galinčią sugadinti mikrobangų krosnelę.

IŠPĖJIMAS! Naudojant netinkamai įžemintą elektros tinklo lizdą, galima patirti elektros smūgį.

- Pastaba:**
1. Jei iškilo kokių nors klausimų, susijusių su krosnelės įžeminimu ar elektros sujungimais, pasikonsultuokite su kvalifikuotu specialistu ar remonto įstaigos specialistu.
 2. Gamintojas, o taip pat šio gaminio pardavėjas netasako už krosnelės pažeidimus, kurių priežastimi tapo netinkamai atlikti krosnelės elektros sujungimai.

RADIJO TRIKDŽIAI

Veikianti mikrobangų krosnelė, gali trikdyti televizoriaus, radijo imtuvo ar panašių prietaisų darbą.

Triukšmai gali būti pašalinami tokiais būdais:

1. Krosnelės dureles ir sandarinimo paviršius išlaikant švariais.
2. Pakeičiant radijo imtuvo ar televizoriaus antenos padėtį.
3. Perkelti mikrobangų krosnelę atokiau nuo radijo imtuvo ar televizoriaus.
4. Mikrobangų krosnelės elektros laido šakutę įjungiant į atskirą tinklo lizdą.

SAUGOS PRIEMONĖS

ĮDĖMAI PERSKAITYKITE IR IŠSAUGOKITE ATEIČIAI

Naudojantis elektros prietaisais, būtina laikytis bendrųjų saugos taisyklių, įskaitant šių:

- Prietaisu draudžiama naudotis asmenims (įskaitant vaikus) su fizine negalia, sensoriniais ar protiniais atsilikimais, ar nepatyrusiems asmenims, nebent jie yra prižiūrimi už jų saugumą atsakingo asmens. Stebėkite vaikus, kad jie nežaistų su elektros prietaisais.

ĮSPĖJIMAS: siekiant išvengti nudegimų, gaisro, sužalojimo elektros srove, traumų bei apšvitinimo mikrobangų spinduliais, būtina laikytis šių taisyklių:

1. Prieš naudodamiesi prietaisu, įdėmiai perskaitykite visą naudojimo instrukciją.
2. Krosnelę leidžiama naudoti tik pagal tiesioginę paskirtį, nurodytą šioje knygelėje. Ši krosnelė skirta tik maisto gaminiui ir paruošimui namuose. Ši krosnelė nėra skirta pramoniniam ar laboratoriniam naudojimui. Krosnelė skirta tik maisto paruošimui namuose. Draudžiama krosnelėje laikyti chemiškai aktyvias medžiagas.
3. Draudžiama įjungti tuščią mikrobangų krosnelę.
4. Draudžiama naudotis krosnele, jei yra pažeistas jos elektros laidas ar elektros laido šakutė, o taip pat, kai yra pažeista pati krosnelė (nukrito ant žemės ir buvo pažeista). Siekiant išvengti galimų pavojų, pažeistą elektros laidą leidžiama pakeisti tik įgaliotojo techninės priežiūros centro specialistui arba kitam kvalifikuotam specialistui.
5. **PERSPĖJIMAS:** Pažeidus dureles ar durelių tarpiklį, nesinaudokite krosnele, kol ji nebus suremontuota įgaliotojo techninės priežiūros centro specialisto ar kito kvalifikuoto specialisto.
6. **PERSPĖJIMAS:** Kam nors kitam nei įgaliotojo techninės priežiūros centro specialistui ar kvalifikuotam specialistui yra pavojinga remontuoti krosnelę ar nuimti dangtelį, apsaugant nuo mikrobangų spindulių.
7. **PERSPĖJIMAS:** Krosnele vaikams leiskite naudotis be priežiūros tik tada, kai jie tai gali daryti savarankiškai ir supranta pavojus, kurie gali kilti, jei krosnele bus naudojama netinkamai.
8. Siekiant išvengti gaisro krosnelės viduje:
Reikia naudoti tik naudojimui mikrobangų krosnelėje skirtus indus.
Maistą kaitinant plastmasiniame ar popieriniame inde, būtina reguliariai tikrinti šildomą maistą, kad krosnelės viduje nekiltų gaisras.
9. Atsiradus dūmams būtina nedelsiant išjungti krosnelę ir ištraukti elektros laido šakutę iš tinklo lizdo. Kad ugnis daugiau neišplistų, krosnelės dureles reikia palikti uždarytas.
10. Draudžiama krosnelės kamera naudoti saugojimo tikslams. Net ir nenaudojamos krosnelės kameroje nepalikite popierinių daiktų, virtuvinių indų ir maisto produktų.
11. **PERSPĖJIMAS:** Skysčiai ir kiti maisto produktai neturi būti šildomi uždaruose induose, nes dėl padidėjusio vidinio slėgio indas gali sprogti.
12. Mikrobangų krosnelėje kaitinamas skystis gali pasiekti virimo temperatūrą, nesant virimo požymių (burbuliukų). Tačiau iš krosnelės išimtas skystis gali staiga užvirti ir apiplikyti. Todėl išimdami skystį, būkite atsargūs.
13. Krosnelėje nederėtų kepti maisto produktų. Karšti riebalai gali pažeisti krosnelės kamerą, indus, o taip pat tapti odos nudegimų priežastimi.
14. Draudžiama mikrobangų krosnelėje kaitinti kiaušinius su lukštu ar kietai virtus kiaušinius, nes jie gali sprogti.
15. Produktus su tvirta žieve, pavyzdžiui, bulves, melionus, obuolius ar riešutus, reikia subadyti, o tik po to kaitinti mikrobangų krosnelėje.
16. Siekdami išvengti nudegimų, visada išmaišykite pašildytą kūdikių maistą ir patikrinkite temperatūrą, o tik po to duokite kūdikiui.
17. Dėl produktų skleidžiamos šilumos, gali įkaisti indas, kuriame jis yra šildomas. Kartais derėtų naudotis virtuvinėmis pirštinėmis.
18. **SVARBU** - indai ir priedai, kuriuos draudžiama naudoti mikrobangų krosnelėje:
- metaliniai greitpuodžiai arba indai su metalinėmis rankenėlėmis arba metalinėmis dekoracijomis;
- popieriniai paketai;
- indai su melaminu paviršiumi;
- standartinius termometrus, kurie naudojami, pavyzdžiui, mėsos temperatūrai išmatuoti ir pan.

GAMINIMO MIKROBANGŲ KROSNELĖJE PRINCIPAI

1. Maistą kruopščiai išdėliokite. Didžiausius maisto gabalėlius sudėliokite indo kraštuose.
2. Nedėkite maisto betarpiškai ant besisukančio stiklinio padėklo. Prieš maistą pašaudami į krosnelę, įdėkite jį į naudojamui mikrobangų krosnelėje tinkamą indą.
3. Nustatykite reikiamą maisto gaminimo trukmę. Pirmiausiai nustatykite mažesnę gaminimo trukmę, o esant

Mikrobangų krosnelė

SMW 3817D



reikalui, padidinkite. Maistą gaminant aukštoje temperatūroje gali atsirasti dūmų arba gaminamas patiekalas gali užsiliepsnoti.

4. Gaminamą maistą rekomenduojama uždengti. Tokiu būdu išvengiama sulčių ištekėjimo iš gaminamo maisto ir užtikrinamas tolygus paruošimas.
5. Norint paspartinti patiekalų tokių kaip mėsainiai ir viščiukai pagaminimą, būtina patiekalą gaminimo metu vieną kartą apversti. Gaminant didelės apimties patiekalą, kaip antai, kepsnį, jį reikia apversti ne mažiau kaip vieną kartą.
6. Kepant kotelukų tipo patiekalus, juos reikia perdėti iš indo centro į kraštus ir atvirkščiai.

NAUDOTINI INDAI

1. Gaminimui mikrobangų krosnelėje idealiai tinka indai, kurie praleidžia mikrobangų spindulius, šildančius gaminamą patiekalą.
2. Mikrobangų spinduliai neprisiskverbia per metalą, tai yra, metalinius indus ar puodelius su metaliniu krašteliu.
3. Mikrobangų krosnelėje draudžiama naudoti indus pagamintus iš perdirbto popieriaus, nes jame gali būti likę metalo dalelių.
4. Geriau naudoti ovalius, o ne kampuotus indus, nes tokių indų kampuose esantis maistas linkęs perkaisti.
5. Naudojimui mikrobangų krosnelėje pritaikytą indą reikia naudoti tik laikantis indo gamintojo rekomendacijų.

Žemiau pateiktoje lentelėje pateikta informacija jums padės pasirinkti tinkamiausią indą.

INDAS	MIKROBANGŲ REŽIMAS
Karščiui atsparus stiklas	Taip
Įprastas stiklas	Ne
Karščiui atspari keramika	Taip
Plastmasiniai indai, pritaikyti naudojimui MK	Taip
Virtuvinis popierius	Taip
Metaliniai padėklai	Ne
Metalinis stovėlis	Ne
Aliuminio folija ir indai iš folijos	Ne

PRIETAISO APRAŠYMAS

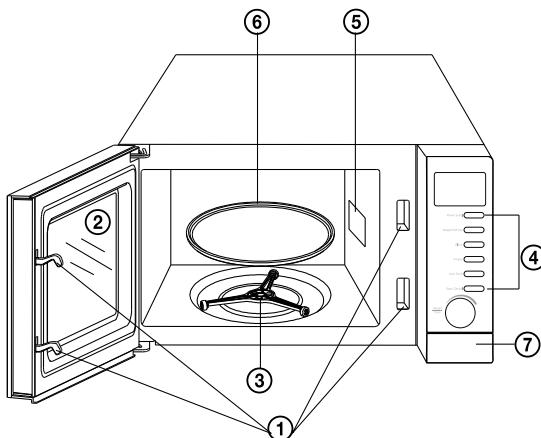

- ① Krosnelės durelių apsauginiai užraktai
- ② Stebėjimo langas durelėse
- ③ Atraminis žiedas
- ④ Valdymo skydelis
- ⑤ Magnetronas
- ⑥ Stiklinis besisukantis padėklas
- ⑦ Durelių atidarymo mygtukas

VALDYMO SKYDELIS

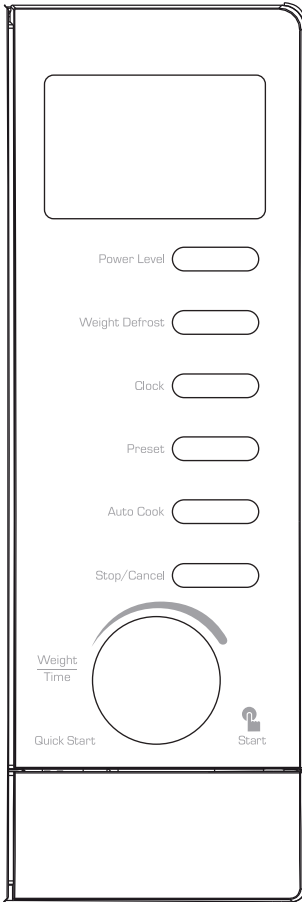

- **DISPLĖJAUS EKRAŅELIS**
 - Atvaizduoja nustatytą gaminimo trukmę, galios lygį, gaminimo režimo indikatorių ir paros laiką.
- **MYGTUKAS POWER LEVEL (MIKROBANGŲ GALIOS LYGIU NUSTATYMAS)**
 - Šiuo mygtuku nustatomas reikiamas mikrobangų galios lygis. Kiekvienąkart paspaudus šį mygtuką, galios lygis pasikeis – žr. toliau pateiktą lentelę.
- **MYGTUKAS WEIGHT DEFROST (ATŠILDYMAS NURODANT SVORĮ)**
 - Paspaudus šį mygtuką, įjungiamas atšildymo nurodant svorį režimas.
- **MYGTUKAS CLOCK (PAROS LAIKAS)**
 - Mikrobangų krosnei esant parengties būsenoje, paspausdami šį mygtuką, nustatykite 12 ar 24 val. laiko skaičiavimo standartą. Šis mygtukas skirtas nustatyti paros laiką.
- **MYGTUKAS PRESET (PIRMINIS IŠRINKIMAS)**
 - Paspaudę šį mygtuką, galėsite išrinkti iš anksto nustatytą pašildymo režimą.
- **MYGTUKAS AUTO COOK (AUTOMATIŠKAS GAMINIMAS)**
 - Paspaudę šį mygtuką, įeisite į automatiško gaminimo meniu, kuriame galėsite pasirinkti dažniausiai gaminamus maisto produktus.
- **MYGTUKAS STOP / CANCEL (SUSTABDYMAS/ATŠAUKIMAS)**
 - Paspauskite šį mygtuką, jei pageidaujate atšaukti nustatymą arba sustabdyti vykdomą programą ir išrinkti naują maisto gaminimo programą.
 - Šį mygtuką paspausdami vieną kartą, sustabdykite gaminimo procesą, o paspausdami du kartus, gaminimo procesą atšaukite.
 - Laikant nuspaustą šį mygtuką, įjungiamas valdymo įtaisų užblokovimo funkcija.
- **PASUKAMAS MYGTUKAS WEIGHT/TIME (TRUKMĖ/SVORIS)**
 - a) Mygtuką pasukdami pagal laikrodžio rodyklę, nustatykite paros laiką.
 - b) Mygtuką pasukdami pagal laikrodžio rodyklę, nustatykite gaminimo trukmę.
 - c) Mygtuką pasukdami pagal laikrodžio rodyklę, nustatykite svorį arba porcijų kiekį.
- **MYGTUKAS START / QUICK START (ĮJUNGIMAS/GREITAS ĮJUNGIMAS)**
 - Paspaudžiant šį mygtuką, įjungiamas išrinkta maisto gaminimo programa.
 - Spaudydami šį mygtuką, nustatykite maisto gaminimo didžiausiu mikrobangų galios lygiu trukmę. Kiekvienąkart paspaudžiant šį mygtuką, gaminimo trukmė padidinama 30 sekundžių.

Mikrobangų krosnelė

SMW 3817D



MIKROBANGŲ KROSNELĖS VALDYMAS

Paspausdus bet kurį mygtuką arba pasukus pasukamą mygtuką, pasigirs garsinis signalas.

Pasibaigus maisto gaminimo programai, displejaus ekranėlyje atsiras „END“ ir pasigirs garsinis signalas. Garsinis signalas bus kartojamas kas 2 minutes, kol nebus atidarytos krosnelės durelės arba paspaustas mygtukas STOP / CANCEL.

Mikrobangų krosnelė bus perjungta į parengties būsenos režimą.

PAROS LAIKO NUSTATYMAS

Vieną arba du kartus paspausdami mygtuką CLOCK, nustatykite 12 arba 24 val. laiko skaičiavimo standartą.

Pavyzdžiui: būtina nustatyti paros laiką 8:30.

1. Vieną arba du kartus paspausdami mygtuką CLOCK, nustatykite 12 arba 24 val. laiko skaičiavimo standartą.
2. Sukite mygtuką WEIGHT/TIME, iki displejaus ekrane bus atvaizduojamas skaičius 8.
3. Paspauskite mygtuką CLOCK. Ims blykčioti minučių parodymai.
4. Sukite mygtuką WEIGHT/TIME pagal laikrodžio rodyklę, iki displejaus ekrane bus atvaizduojama 8:30.
5. Paspausdami mygtuką CLOCK, patvirtinkite nustatytą laiką.

Pastaba: jei pageidaujate, kad maisto gaminimo metu displejaus ekrane būtų atvaizduojami laikrodžio parodymai, vieną kartą paspauskite mygtuką CLOCK.

GAMINIMAS MIKROBANGOMIS

Norėdami maistą gaminti mikrobangomis, pirmiausia paspauskite mygtuką POWER LEVEL. Kiekvieną kart

paspausdus mygtuką POWER LEVEL, keisis galios lygis. Pagal laikrodžio rodyklę pasukdami mygtuką WEIGHT/TIME, nustatykite reikiamą maisto gaminimo trukmę. Įjungę maisto gaminimo režimą, paspauskite mygtuką START/QUICK START. Galima nustatyti maks. 95 minučių maisto gaminimo trukmę.

Spaudydami mygtuką POWER LEVEL, nustatykite galios lygį:

Displejaus ekrane	Mikrobangų galios lygis
100	100%
80	80%
60	60%
40	40%
20	20%
00	0%

Pavyzdžiui, pageidaujate maistą gaminti 5 minutes esant 60% mikrobangų galios lygiui.

1. Paspauskite mygtuką STOP / CANCEL.
2. Spauskite mygtuką POWER LEVEL, iki displejaus ekrane bus atvaizduojamas galios lygis 60%.
3. Pagal laikrodžio rodyklę sukite mygtuką WEIGHT/TIME, iki displejaus ekrane bus atvaizduojama 5:00.
4. Paspausdami mygtuką START/QUICK START, įjunkite krosnelę.

Pastaba: maisto gaminimo metu nustatytą galios lygį galima patikrinti paspaudžiant mygtuką POWER LEVEL. Displejaus ekrane trumpai bus atvaizduojamas nustatytasis galios lygis, o po to iki gaminimo pabaigos likęs laikas. Pasibaigus maisto gaminimo/atšildymo programai, displejaus ekrane bus atvaizduojama „END“ ir bus skleidžiamas garsinis signalas. Paspauskite mygtuką STOP/CANCEL arba atidarykite krosnelės dureles, kad displejaus ekrane būtų atvaizduojami nuliniai parodymai ir galėtumėte nustatyti naują funkciją (prieinamą tolimesniam gaminimui).

GREITAS ĮJUNGIMAS

Ši funkcija įgalina greitai įjungti mikrobangų krosnelę ir nustatyti didžiausią mikrobangų galingumą.

Vieną kartą paspausdami mygtuką START/QUICK START, įjunkite krosnelę 30 sekundžių laikotarpiui. Kiekvieną kartą paspausdami mygtuką START/QUICK START, gaminimo trukmę padidinkite 30 sekundžių. Spausdami šį mygtuką, nustatykite reikiamą gaminimo trukmę. Mikrobangų krosnelė nustatytą laiką veiks didžiausiu pajėgumu. Galima nustatyti maks. 10 minučių gaminimo trukmę.

WEIGHT DEFROST (ATŠILDYMAS NURODANT SVORĮ)

Šios funkcijos dėka galima atšildyti produktus, nurodant jų svorį. Įvedus patiekalo svorį, atšildymo trukmė ir galinumas bus nustatyti automatiškai. Atšildomo produkto svorį galima nustatyti ribose nuo 100 g iki 1800 g. Pavyzdžiui: pageidaujate atšildyti 600 g krevečių.

1. Į krosnelę pašaukite pageidaujamas atšildyti krevetes.
2. Paspauskite mygtuką STOP/CANCEL.
3. Vieną kartą paspauskite mygtuką WEIGHT DEFROST. Displėjaus ekrane bus atvaizduojama 1S, 100 g ir atšildymo ženklelis.
4. Pagal laikrodžio rodyklę sukdami mygtuką WEIGHT/TIME, nustatykite 600 g svorį.
5. Paspausdami mygtuką START/QUICK START, įjunkite atšildymo režimą.

Pastaba: atšildymo procesas yra sudarytas iš 3 etapų. Kiekvieno etapo trukmė sudaro 1/3 bendros atšildymo trukmės. Praėjus 2/3 atšildymo laiko, pasigirs garsinis signalas, kuris primena, kad reikia apversti atšildomą produktą. Displėjaus ekrane blykčios likusi atšildymo trukmė, o atšildymo procesas bus sustabdytas, iki vėl paspausite mygtuką START/QUICK START. Bus vykdomas paskutinis atšildymo proceso etapas.

PROGRAMOS VYKDYMO ATIDĖJIMAS

Tarkime, kad dabar yra 9:00 ryto, o gaminimą būtina pradėti 11:30.

1. Nustatykite maisto gaminimo programą – žr. skyrelį „Gaminimas mikrobangomis“.
2. Paspauskite mygtuką PRESET.
3. Pagal laikrodžio rodyklę sukdami mygtuką WEIGHT/TIME, nustatykite 11:00.
4. Paspauskite mygtuką PRESET.
5. Pagal laikrodžio rodyklę sukdami mygtuką WEIGHT/TIME, nustatykite 11:30.
6. Paspauskite mygtuką PRESET. Displėjaus ekranelyje ims blykčioti laikmačio ženklelis.

Pastaba:

1. Po reikiamos programos išrinkimo, nustatytą gaminimo pradžią galima patikrinti paspaudžiant mygtuką PRESET. Norėdami atsaukti šią funkciją, paspauskite mygtukus PRESET ir STOP/CANCEL. Laikmačio ženklelis nustos blykčioti.
2. Atėjus nustatytam maisto gaminimo pradžios laikui, pasigirs garsinis signalas, o maisto gaminimo procesas prasidės automatiškai.
3. Funkcijų WEIGHT DEFROST ir QUICK START nustatyti nereikia.

GAMINIMAS KOMBINUOTU REŽIMU

Naudojantis šia krosnele, galima užprogramuoti du skirtingus maisto gaminimo etapus.

Pavyzdžiui: būtina nustatyti tokią programą:

Gaminimas mikrobangomis → Gaminimas mikrobangomis (esant sumažintam mikrobangų galios lygiui)

1. Nustatykite gaminimo mikrobangomis programą.
2. Nustatykite kitą gaminimo mikrobangomis programą (esant sumažintam mikrobangų galios lygiui).
3. Paspausdami mygtuką START/QUICK START, įjunkite kombinuoto gaminimo režimą.

Pastaba:

Kiekvienam nustatytam etapui atgalinė laiko atskaita bus vykdoma atskirai. Pasibaigus pirmajam gaminimo etapui, antsisis etapas bus pradėtas vykdyti automatiškai. Gaminant kombinuotu režimu, automatiško gaminimo funkciją (AUTO COOK) galima priskirti tik pirmajam maisto gaminimo etapui. Atšildymo nurodant svorį funkcija (WEIGHT DEFROST) nėra preinama maistą gaminant kombinuotu režimu. Displėjaus ekrane atvaizduojami ženkleliai nurodo duotuoju metu vykdomą etapą. Praėjus bendrai maisto gaminimo trukmei, pasigirs garsinis signalas.

AUTOMATIŠKAS GAMINIMAS

Naudojant šį maisto gaminimo režimą, nereikia nustatyti gaminimo trukmės ir galios lygio. Pakanka tik pasirinkti pageidaujamo pagaminti patiekalo tipą ir įvesti jo svorį. Maisto gaminimo proceso metu kai kuriuos patiekalus būtina apversti, kad jie iškeptų tolygiai.

Pavyzdžiui: pageidaujate pagaminti 400 g daržovių.

1. Paspauskite mygtuką STOP/CANCEL.
2. Keletą kartų paspausdami mygtuką AUTO COOK, pasirinkite produkto tipą.
3. Pagal laikrodžio rodyklę pasukdami mygtuką WEIGHT/TIME, nustatykite 400 g svorį.
4. Paspausdami mygtuką START/QUICK START, įjunkite maisto gaminimo procesą.

Mikrobangų krosnelė

SMW 3817D



Automatiško gaminimo meniu

Kodas	Patiekalas	Pastabos
01	Pienas/kava (200 ml/ puodelis)	1. Produktų pienas/kava ir bulvės kiekį nurodo ne jų svoris, o porcijų skaičius. 2. Kukurūzų spragėsių atveju prieinamas tik vienas pasirinkimas. 3. Prieš virdami makaronus, įpilkite verdančio vandens. 4. Automatiško gaminimo rezultatas priklauso nuo patiekalo formos ir dydžio, o taip pat nuo jūsų poreikių. Jei jūsų netenkina automatiško gaminimo rezultatas, pagal savo poreikis pakoreguokite maisto gaminimo trukmę arba mikrobangų galios lygį.
02	Ryžiai (g)	
03	Makaronai (g)	
04	Bulvės (230 g/vnt.)	
05	Automatiškas pašildymas (g)	
06	Žuvis (g)	
07	Kukurūzų spragėsiai (g)	
08	Pica (g)	

APSAUGA NUO VAIKŲ

Skirta tam, kad maži vaikai negalėtų naudotis krosnele be suaugusiųjų priežiūros. Įjungus šią funkciją, displejaus ekrane ims šviesti apsaugos nuo vaikų funkcijos ženklis, o krosnele nebus įmanoma naudotis.

Funkcijos įjungimas: paspauskite ir laikykite apytikriai 3 sekundes nuspaustą mygtuką STOP/CANCEL, iki pasigirs garsinis signalas ir displejaus ekrane atsiras spynos ženklis.

Įjungus šia funkciją, kai kurie valdymo skydelio mygtukai nefunkcionuos.

Funkcijos išjungimas: paspauskite ir laikykite apytikriai 3 sekundes nuspaustą mygtuką STOP/CANCEL, iki pasigirs garsinis signalas ir displejaus ekrane pranyks spynos ženklis.

VALYMAS IR PRIEŽIŪRA

Prieš atliekant krosnelės valymo darbus, būtina ją išjungti, o po ištraukti elektros laido šakutę iš elektros tinklo lizdo.

1. Prieš naudodamiesi krosnele pirmąjį kartą, grilio grotelės ir stiklinį padėklą nuoplaukite silpna valymo priemone, o po to kruopščiai praskalaukite geriamu vandeniu.
2. Krosnelės kamera turi visada būti švari. Ant krosnelės kameros sienelių užtiškus sultims iš maisto produktų, nuvalykite jas drėgnu skudurėliu. Jei krosnelė labai nešvari, galite naudoti silpną neutralios valymo priemonės tirpalą. Draudžiama naudoti abrazyvines ar agresyvias valymo priemones, nes dėl tokių priemonių panaudojimo gali pakisti ar išblukti krosnelės paviršių spalva.
3. Vidinius krosnelės kameros paviršius reikia valyti drėgnu skudurėliu. Siekiant apsaugoti krosnelės svarbias detales, reikia būti atidiems, kad vanduo nepatektų į krosnelės vėdinimo angas.
4. Dureles, durelių langelį ir durelių sandarinimo paviršius reguliariai valykite, kad ant šių dalių nebūtų jokių maisto likučių. Valymui rekomenduojama naudoti silpną neutralios valymo priemonės tirpalą. Draudžiama valymui naudoti abrazyvines ar agresyvias valymo priemones, kaip antai, benziną ar tirpiklius.
5. Valdymo skydelis turi būti švarus. Valykite jį vandenyje sudrėkintu minkštu skudurėliu. Kad valant vadymo skydelį atsitiktinai nebūtų įjungta krosnelė, krosnelės dureles reikia palikti praviras.
6. Jei dėl gaminamų produktų sklaidžiamos šilumos ant durelių ir durelių sandarinimo paviršių nusėdę garai, nuvalykite juos minkštu skudurėliu. Šis reiškinys gali pasireikšti didelio drėgnumo patalpose. Tai normalus reiškinys.
7. Kartais būtina išimti stiklinį padėklą ir jį nuvalyti. Stiklinį padėklą plaukite muiliname vandenyje arba indų plovimo mašinoje.
8. Kad krosnelė veiktų kuo tyliau, reguliariai reikia valyti atraminį žiedą ir krosnelės kameros grindis. Krosnelės kameros grindis nuvalykite silpnu neutralios valymo priemonės tirpalu. Nuvalę išimtą atraminį žiedą, vėl jį teisingai įstatykite į krosnelę.
9. Norėdami iš krosnelės kameros pašalinti nemalonų kvapą, pastatykite krosnelėje stiklinę (įsitinkinkite, kad ją galima naudoti mikrobangų krosnelėje) su vandeniu bei vienos citrinos žievė, ir leiskite vandeniui virti 5 minutes. Atlikę aukščiau nurodytą procedūrą, nusauskinkite krosnelės kameros paviršius.
10. Prireikus pakeisti krosnelės kameros apšvietimo lemputę, kreipkitės į įrenginį pardavusį asmenį.
11. Krosnelę reguliariai valykite kaip aprašyta aukščiau ir šalinkite iš jos maisto likučius. Naudojantis nešvaria krosnele, galima pažeisti jos paviršius, o dėl jų pažeidimo gali sutrumpėti krosnelės tarnavimo laikas ir iškilti pavojingų situacijų.

NURODYMAI, KAIP IŠMESI PANAUDOTAS PAKAVIMO MEDŽIAGAS MEDŽIAGOS

Išmeskite pakavimo medžiagas į tam skirtą atliekų išmetimo vietą.

ELEKTRONINIŲ IR ELEKTRINIŲ BUITINIŲ PRIETAISŲ IŠMETIMO INSTRUKCIJA



Šis ant gaminių pažymėtas arba originaliuose dokumentuose esantis ženklas reiškia, kad panaudotų elektrinių arba elektroninių įrenginių negalima išmesti kartu su standartinėmis buitinėmis atliekomis. Siekiant šiuos gaminius išmesti, perdirbti ar pakeisti susidėvėjusius įrenginius naujais, juos reikia atiduoti į nustatytus atliekų surinkimo punktus. Arba, alternatyviai, kai kuriose Europos Sąjungos valstybėse narėse arba kitose Europos šalyse įsigydami atitinkamą naują gaminį, senus gaminius galite grąžinti vietos pardavėjams. Tinkamai išmesdami šį gaminį, padėsite tausoti brangius gamtinius išteklius ir išvengti potencialiai neigiamo poveikio aplinkai, kuris gali būti padarytas netinkamai išmetus atliekas. Išsamesnės informacijos pasiteiraukite savo savivaldybėje arba artimiausiame atliekų surinkimo punkte. Atsižvelgiant į nacionalinius teisės aktus, už netinkamą šio tipo atliekų išmetimą gali būti taikomos nuobaudos.

Europos Sąjungos valstybių narių verslo subjektams

Jeigu norite išmesti elektrinius arba elektroninius prietaisus, reikiamos informacijos teiraukitės pas savo pardavėją arba tiekėją.

Atliekų išmetimas kitose, ne Europos Sąjungos šalyse

Šis ženklas galioja Europos Sąjungoje. Jeigu norite išmesti šį gaminį, teiraukitės reikiamos informacijos apie tinkamą atliekų išmetimo būdą vietos savivaldybėje arba pas savo pardavėją.



Šis gaminytis atitinka visus atitinkamus pagrindinius ES reglamentų reikalavimus.

Tekstas, dizainas ir techninė specifikacija gali būti keičiami be išankstinio įspėjimo ir mes pasiliekaime teisę daryti šiuos pakeitimus.