

# Kuchenka mikrofalowa

Instrukcja obsługi

PL

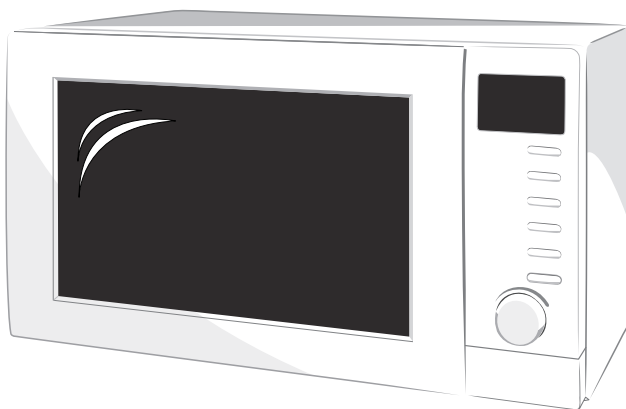

**SENCOR<sup>®</sup>**

SMW 3817D

Przed zainstalowaniem i użyciem kuchenki prosimy starannie przeczytać niniejszą instrukcję obsługi. Instrukcję należy zachować do późniejszego wykorzystania.

**SPIS TREŚCI**

PRZEPISY BEZPIECZEŃSTWA CHRONIĄCE PRZED NIEBEZPIECZEŃSTWEM NAPROMIENIOWANIA MIKROFALAMI	2
DANE TECHNICZNE	2
ZANIM WEZWIESZ SERWIS	3
INSTALACJA	3
INSTRUKCJA BEZPIECZNEGO PODŁĄCZENIA	3
ZAKŁÓCENIA FAL RADIOWYCH	3
ISTOTNE WSKAZÓWKI BEZPIECZEŃSTWA	4
ZASADY PRZYRZĄDZANIA POTRAW W KUCHENCIE MIKROFALOWEJ	4
PRZEWODNIK PO NACZYNIACH KUCHENNYCH	5
OPIS KUCHENKI MIKROFALOWEJ	5
PANEL STERUJĄCY	6
ZALECENIA DO KORZYSTANIA Z KUCHENKI MIKROFALOWEJ	7
KONSERWACJA I CZYSZCZENIE	9
LIKWIDACJA ZUŻYTYCH URZĄDZEŃ ELEKTRYCZNYCH I ELEKTRONICZNYCH	10

**PRZEPISY BEZPIECZEŃSTWA CHRONIĄCE PRZED NIEBEZPIECZEŃSTWEM NAPROMIENIOWANIA MIKROFALAMI**

1. Nie próbuj korzystać z kuchenki mikrofalowej przy otwartych drzwiczkach - możesz zostać narażony na szkodliwe działanie promieniowania mikrofalowego. Ważne jest, aby samemu nie uszkodzić lub nie przerabiać zamka zabezpieczającego drzwiczki kuchenki mikrofalowej.
2. Nie należy blokować drzwiczek i przedniej części kuchenki żadnymi przedmiotami oraz zadbać, żeby na częściach kuchenki z uszczelkami nie gromadził się brud lub pozostałości po środkach czyszczących.
3. Nie korzystaj z kuchenki, jeśli jest uszkodzona. Szczególnie należy przestrzegać, aby drzwiczki kuchenki szczelnie dolegały i nie były uszkodzone następujące elementy urządzenia:
  - a. drzwiczki (żeby nie były pognięte),
  - b. zawiasy i zamek drzwiczek (uszkodzone lub poluzowane),
  - c. uszczelki drzwiczek i innych części.
4. Kuchenkę mikrofalową może regulować lub naprawiać wyłącznie wykwalifikowany pracownik serwisu.

**DANE TECHNICZNE**

Nominalny zakres napięcia:	230 - 240 V
Nominalna częstotliwość:	50 Hz
Nominalna moc:	1200 W
Moc mikrofalowa:	700 W
Częstotliwość robocza:	2 450 MHz
Poziom hałas:	57 dB (A)
Wymiary zewnętrzne	452 mm (sz) x 334 mm (g) x 262 mm (w)
Wymiary wewnętrzne:	315 mm (sz) x 294 mm (g) x 198 mm (w)
Pojemność kuchenki:	17l
Waga:	około 10,5 kg

**UWAGA:** Powyższe dane mogą ulec zmianie.

## ZANIM WEZWIESZ SERWIS

Jeżeli kuchenka mikrofalowa nie działa:

1. Sprawdź, czy kuchenka mikrofalowa jest poprawnie podłączona do sieci elektrycznej. Jeżeli nie, wyłącz wtyczkę przewodu zasilającego z gniazdka, odczekaj 10 sekund i włącz ją ponownie.
2. Sprawdź, czy nie doszło do zwarcia i związanego z tym wyłączenia bezpiecznika. Jeżeli wszystkie wymienione elementy są w porządku, sprawdź gniazdko elektryczne za pomocą innego odbiornika.
3. Sprawdź, czy na panelu sterującym są ustawione odpowiednie wartości.
4. Sprawdź, czy drzwiczki są dobrze zamknięte za pomocą systemu bezpiecznego zamykania drzwiczek. W przeciwnym razie nie dojdzie do wytwarzania mikrofal.

JEŻELI POWYŻSZE OPERACJE NIE POMOGĄ, NALEŻY SKONTAKTOWAĆ SIĘ Z WYKWALIFIKOWANYM KONSERWATOREM. NIE NALEŻY NAPRAWIAĆ LUB PRZERABIAĆ KUCHENKI MIKROFALOWEJ WE WŁASNYM ZAKRESIE.

## INSTALACJA

1. Sprawdź, czy z wnętrza kuchenki został wyjęty cały materiał służący do opakowania, jak: woreczki plastikowe, polistyren itp.
2. **OSTRZEŻENIE:** Sprawdź, czy kuchenka nie została w jakiś sposób uszkodzona, na przykład czy drzwiczki kuchenki nie są źle zamontowane albo pokrzywione, uszkodzone uszczelnienie drzwiczek i innych części, zniszczone albo poluzowane zawiasy drzwiczek lub zamki albo czy wewnątrz kuchenki lub drzwiczki nie są zdeformowane. Jeżeli stwierdzisz jakiegokolwiek uszkodzenia, nie korzystaj z kuchenki i skontaktuj się z wykwalifikowanym konserwatorem.
3. Kuchenka mikrofalowa musi być umieszczona na równej, stabilnej powierzchni, która wytrzyma jej ciężar razem z włożonymi potrawami.
4. Nie należy ustawiać kuchenki blisko źródeł ciepła, w miejscach o podwyższonej wilgotności lub blisko materiałów łatwopalnych.
5. Do poprawnej pracy kuchenka wymaga skutecznej wentylacji. Należy pozostawić wolną przestrzeń 20 cm nad górną częścią kuchenki, 10 cm za jej tylną ścianką i 5 cm po obu stronach. Nie wolno blokować żadnych otworów w kuchence. Nie wolno usuwać nóżek kuchenki.
6. **Produkt jest przeznaczony do zastosowania w wolnej przestrzeni, nigdy jako wbudowany.**
7. Nie wolno używać kuchenki bez wstawionego szklanego talerza obrotowego, pierścienia obrotowego i stojaka napędowego.
8. Sprawdź, czy przewód zasilający nie został uszkodzony, włożony pod spód kuchenki lub nie styka się z gorącymi lub ostrymi powierzchniami.
9. Gniazdko zasilające instalacji elektrycznej musi być łatwo dostępne na wypadek konieczności szybkiego wyłączenia wtyczki przewodu prowadzącego do kuchenki.
10. Nie wolno używać kuchenki na dworze.

## INSTRUKCJA BEZPIECZNEGO PODŁĄCZENIA

Ta kuchenka mikrofalowa musi być połączona z przewodem ochronnym. Kuchenka mikrofalowa jest wyposażona w przewód zasilający, który zawiera przewód ochronny połączony ze stykiem ochronnym we wtyczce. Wtyczka musi być włączona do gniazdka elektrycznego, które jest poprawnie zainstalowane i ma podłączony styk ochronny. W przypadku przebicia izolacji w urządzeniu obwód ochronny obniża ryzyko porażenia prądem elektrycznym - prąd elektryczny jest w tej sytuacji przewodzony przez przewód ochronny. Zalecamy, żeby kuchenka była podłączona do niezależnego obwodu elektrycznego. Zastosowane wysokie napięcie jest niebezpieczne i może spowodować pożar i inne zdarzenia prowadzące do uszkodzenia kuchenki.

**OSTRZEŻENIE!** Niesprawny obwód ochronny instalacji elektrycznej może spowodować zagrożenie porażeniem prądem elektrycznym.

**Uwaga:** 1. Jeżeli mają Państwo jakieś pytania dotyczące obwodu ochronnego lub przepisów elektrycznych, prosimy o skonsultowanie się z wykwalifikowanym elektrykiem lub pracownikiem serwisu.

2. Producent ani sprzedawca nie odpowiadają za żadne uszkodzenia kuchenki lub obrażenia ludzi spowodowane nieprzestrzeganiem zasad postępowania przy podłączeniu obwodu elektrycznego kuchenki.

## ZAKŁÓCENIA ODBIORU RADIOWEGO

Podczas pracy kuchenki mogą powstać zakłócenia odbioru radiowego, telewizyjnego lub innych, podobnych odbiorników. Jeżeli wystąpią zakłócenia, można je ograniczyć w następujący sposób:

1. Urzysywanie drzwiczek i uszczelnienia powierzchni kuchenki w czystości.
2. Skierowanie anteny odbiorczej radia lub telewizora w innym kierunku.
3. Postawienie kuchenki mikrofalowej w większej odległości od odbiornika.
4. Podłączenie kuchenki mikrofalowej do innego gniazdka z niezależnym obwodem elektrycznym.

## ISTOTNE WSKAZÓWKI BEZPIECZEŃSTWA

### PRZECZYTAJ UWAGNIE I ZACHOWAJ DO WGLĄDU.

Przy korzystaniu z kuchenki mikrofalowej należy przestrzegać podstawowych zasad bezpieczeństwa łącznie z następującymi:

- Ten wyrób nie jest przeznaczony dla osób (łącznie z dziećmi) o zmniejszonych predyspozycjach fizycznych, umysłowych albo mentalnych oraz osób o ograniczonej wiedzy i doświadczeniu, nad którymi nie jest sprawowany nadzór, albo którym nie udzielono instrukcji korzystania z tego wyrobu przez osobę odpowiedzialną za ich bezpieczeństwo. Dzieci powinny znajdować się pod nadzorem, który zapewni, żeby nie bawiły się urządzeniem.

**OSTRZEŻENIE:** W celu ograniczenia ryzyka powstania pożaru, porażenia prądem elektrycznym, zranienia osób lub napromieniowania energią mikrofalową:

1. Przed włączeniem odbiornika należy przeczytać wszystkie instrukcje.
2. Należy używać to urządzenie tylko do celów, do których jest przeznaczone i tylko w taki sposób, który jest opisany w tej instrukcji. Ta kuchenka jest przeznaczona wyłącznie do ogrzewania, podgrzewania i suszenia potraw. Nie jest przeznaczona do celów przemysłowych i laboratoryjnych. Do tego urządzenia nie wolno stosować środków żrących.
3. Nie należy włączać pustej kuchenki mikrofalowej.
4. Zabrania się używania urządzenia z uszkodzonym przewodem zasilania lub wtyczką lub jeżeli urządzenie nie działa poprawnie, jest uszkodzone, bądź jest uszkodzone po spadnięciu na podłogę. Jeżeli przewód zasilający został uszkodzony, musi zostać wymieniony przez pracownika serwisu lub inną osobę posiadającą wymagane kwalifikacje, żeby zapobiec powstaniu niebezpiecznej sytuacji.
5. **OSTRZEŻENIE:** Jeżeli uszkodzone są drzwiczki lub ich uszczelnienie, kuchenka nie może być eksploatowana, dopóki nie zostanie naprawiona przez autoryzowany serwis albo wykwalifikowaną osobę.
6. **OSTRZEŻENIE:** Istnieje niebezpieczeństwo dokonywania napraw przez osoby nie posiadające odpowiednich kwalifikacji i uprawnień, jeżeli czynności naprawcze wymagają usunięcia jakichkolwiek osłon chroniących przez promieniowaniem mikrofalowym.
7. **OSTRZEŻENIE:** Używanie kuchenki przez dzieci bez nadzoru jest dopuszczalne tylko wtedy, gdy zachodzą dostateczne przesłanki do tego, że dziecko potrafi eksploatować kuchenkę w sposób bezpieczny i rozumie niebezpieczeństwo wynikające z niewłaściwego jej użycia.
8. Aby ograniczyć ryzyko powstania pożaru wewnątrz kuchenki: Korzystaj wyłącznie z naczyń, które są odpowiednie do stosowania w kuchenkach mikrofalowych. Jeżeli podgrzewa się potrawy w naczyniach plastikowych albo papierowych, należy okresowo sprawdzać kuchenkę, żeby nie doszło do pożaru.
9. Jeżeli zostanie zaobserwowany dym, należy niezwłocznie wyłączyć kuchenkę i wyjąć wtyczkę z gniazdka. Drzwiczki kuchenki pozostawia się zamknięte, żeby uniemożliwić rozszerzenie się ewentualnego ognia.
10. Wnętrze kuchenki nie należy używać do przechowywania żadnych rzeczy. Jeżeli kuchenka nie jest używana, nie należy w niej przechowywać papieru, naczyń kuchennych lub potraw.
11. **OSTRZEŻENIE:** Płyny lub inne potrawy nie mogą być ogrzewane w zamkniętych naczyniach, ponieważ może to spowodować eksplozję.
12. Mikrofalowe podgrzewanie napojów może spowodować opóźnione zagotowanie płynu i dlatego zalecamy ostrożne postępowanie z naczyniem.
13. Nie wolno smażyć potraw w kuchenke. Gorący olej może uszkodzić części kuchenki, naczyń lub nawet spowodować oparzenie naskórka.
14. W kuchenkach mikrofalowych nie wolno podrzewać jajek w skorupkach i jaj ugotowanych w całości na twardo, ponieważ mogą eksplodować.
15. Przed gotowaniem należy opłukać artykuły spożywcze z grubą skórką, np.: ziemniaki, dynię, jabłka i kasztany.
16. Zawartość butelek dla niemowląt i potrawy dla dzieci należy przed podaniem niemowlęciu/dziecku zamieszać albo wstrząsnąć, żeby uniknąć poparzenia.
17. Naczynia kuchenne mogą się rozgrzać w efekcie przenoszenia ciepła od ogrzewanych potraw. Czasami trzeba skorzystać z rękawic ochronnych.
18. **WAŻNE** – naczynia kuchenne i wyposażenie, które nie może być używane w kuchenke mikrofalowej:
  - patelnie metalowe i naczynia z metalową rączką albo z ozdobami metalowymi
  - zszywki w woreczkach plastikowych
  - naczynia o powierzchni wykończonej melaminą
  - zwykłe termometry, które są używane do pomiaru temperatury mięsa itp.

# Kuchenka mikrofalowa

SMW 3817D

PL

## ZASADY PRZYRZĄDZANIA POTRAW W KUCHEŃCE MIKROFALOWEJ

1. Potrawy należy starannie ułożyć. Najgrubsze kawałki potraw należy układać na obwodzie naczynia.
2. Potraw nie przygotowuje się bezpośrednio na szklanym talerzu obrotowym. Potrawy przed wstawieniem do kuchenki należy włożyć do odpowiedniego naczynia.
3. Poprawnie ustawić czas gotowania. Do podgrzewania stosuje się krótkie czasy, w razie potrzeby można je wydłużyć. Podczas przygotowywania potraw w wysokich temperaturach może powstać dym i ogień.
4. Przed podgrzaniem potrawy należy przykryć. Przykrycie potraw zapobiega rozpryskiwaniu soków i pomaga w równomiernym ich ogrzaniu.
5. Do skrócenia czasu przyrządzania potraw z kurczaka i hamburgerów należy je jeden raz obrócić podczas przyrządzania. Duże kawałki potraw, np.: pieczeń należy obrócić przynajmniej jeden raz.
6. Potrawy w rodzaju kotletów mielonych przekłada się podczas podgrzewania z góry na dół i od środka naczynia ku jego brzegom.

## PRZEWODNIK PO NACZYNIACH KUCHENNYCH

1. Idealnym rodzajem naczyń do podgrzewania mikrofalowego jest przezroczyste naczynie, umożliwiające przechodzenie mikrofal do wewnątrz i ogrzewanie potraw.
2. Mikrofałe nie mogą przechodzić przez metal, czyli naczynia lub miski z metalowym brzegiem nie powinny być używane.
3. Do podgrzewania mikrofalowego nie należy używać wyrobów papierowych z recyklingu, ponieważ mogą one zawierać niewielkie cząsteczki metalowe.
4. Należy stosować raczej naczynia okrągłe/owalne niż kwadratowe/prostokątne, potrawy w narożach mają tendencję do przypalania się.
5. Naczynia odpowiednie do kuchenek mikrofalowych powinny być używane zgodnie z zaleceniami producenta. Ten ogólny wykaz pozwoli wam wybrać odpowiednie naczynie.

Poniższy ogólny wykaz pomoże Państwu w wyborze poprawnych naczyń.

Szko żaroodporne	Tak
Szko normalne	Nie
Ceramika żaroodporna	Tak
Naczynia z tworzyw sztucznych do kuchenek mikrofalowych	Tak
Papier kuchenny	Tak
Tace metalowe	Nie
Stojak metalowy	Nie
Folia aluminiowa i naczynia z folii	Nie

## OPIS KUCHEŃKI MIKROFALOWEJ

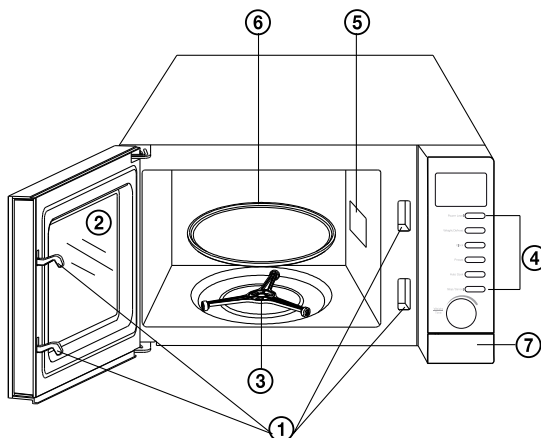

- ① Bezpieczne zamykanie drzwiczek
- ② Szybka
- ③ Pierścień obrotowy (krążek)
- ④ Panel sterujący
- ⑤ Falowód
- ⑥ Szklany talerz obrotowy
- ⑦ Przycisk otwierania drzwiczek

## PANEL STERUJĄCY

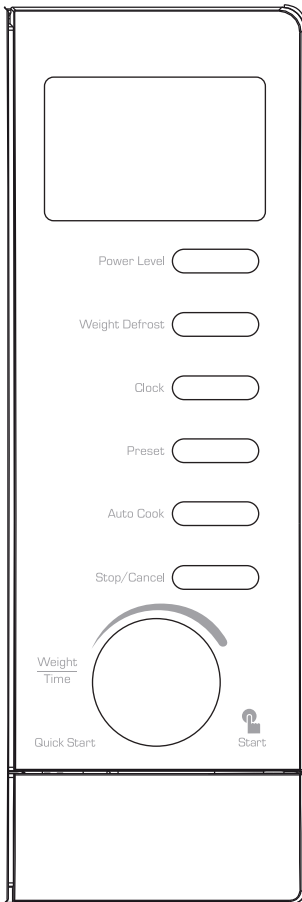

● **WYŚWIETLACZ**

- Na wyświetlaczu pokazuje się czas gotowania, ustawiona moc, ustawiona kontrolka i zegar.

● **Przycisk Power level (ustawienia mocy)**

- Służy do nastawienia mocy kuchenki mikrofalowej. Po każdym wciśnięciu dojdzie do zmiany mocy – por. tabela poniżej w instrukcji.

● **PRZYCISK WEIGHT DEFROST (ROZMRAŻANIE WG WAGI)**

- Wciśnij ten przycisk, aby nastawić program rozmrażania wg wagi włożonych artykułów spożywczych.

● **PRZYCISK CLOCK**

- Wciśnij ten przycisk w trybie czuwania (stand-by) kuchenki mikrofalowej, aby nastawić zegar w formacie 12-godzinny lub 24-godzinny. Przycisk służy do ustawienia zegara.

● **PRZYCISK PRESET (USTAWIENIA WSTĘPNE)**

- Poprzez wciśnięcie przycisku Preset możesz wybrać wstępnie ustawiony program podgrzewania.

● **PRZYCISK AUTO COOK (GOTOWANIE AUTOMATYCZNE)**

- Poprzez wciśnięcie przycisku Auto cook możesz nastawić program automatycznego gotowania najczęściej spożywanych rodzajów potraw.

● **PRZYCISK STOP/CANCEL (WYŁĄCZANIE/ANULOWANIE)**

- Wciśnij ten przycisk, aby anulować ustawienia lub zrestartować kuchenkę mikrofalową przed nastawieniem programu gotowania.
- Wciśnij ten przycisk jeden raz, aby chwilowo zatrzymać gotowanie lub wciśnij przycisk dwa razy, aby anulować cały program gotowania.
- Z przycisku korzysta się również przy uruchamianiu blokady dziecięcej.

● **POKRĘTŁO WEIGHT/TIME (WAGA/CZAS)**

- Przekręć pokrętło w kierunku zgodnym z ruchem wskazówek zegara, aby wprowadzić czas wyłącznie w trybie ustawień czasu.
- Przekręć pokrętło w kierunku zgodnym z ruchem wskazówek zegara, aby wprowadzić czas ogrzewania.

Przekręć pokrętło w kierunku zgodnym z ruchem wskazówek zegara, aby nastawić wagę lub ilość porcji.

● **START/QUICK START (START/SZYBKI START)**

Wciśnij ten przycisk jeden raz, aby uruchomić nastawiony program gotowania.

- Poprzez kilkukrotne wciśnięcie tego przycisku ustaw czas gotowania, a kuchenka będzie automatycznie gotować na pełnej. Jeden przycisk oznacza 30 sekund.

## ZALECENIA DOTYCZĄCE KORZYSTANIA Z KUCHENKI MIKROFALOWEJ

Każdemu wciśnięciu przycisku lub przekręceniu pokrętła towarzyszy sygnał dźwiękowy. Po zakończeniu programu gotowania na wyświetlaczu pojawi się napis „END” oznaczający zakończenie gotowania i włączy się sygnał dźwiękowy. Sygnał dźwiękowy będzie się powtarzał co 2 minuty, dopóki nie zostaną otwarte drzwiczki kuchenki lub jeśli nie zostanie wciśnięty przycisk STOP/CANCEL. Kuchenka powróci następnie do trybu czuwania (stand-by).

## USTAWIENIA ZEGARA CYFROWEGO

Wciśnij przycisk CLOCK/PRESET jeden raz lub dwukrotnie, aby nastawić 12-godzinny lub 24-godzinny format zegara cyfrowego.

Na przykład: Chcesz nastawić 8:30.

1. Wciśnij przycisk CLOCK/PRESET jeden raz, aby nastawić cykl 12-godzinny lub dwa razy, aby nastawić cykl 24-godzinny.
2. Przekręć pokrętło WEIGHT/TIME w kierunku zgodnym z ruchem wskazówek zegara i nastaw zegar na 8:00.
3. Wciśnij jeden raz przycisk CLOCK, a zaczną pulsować minuty.
4. Przekręć pokrętło WEIGHT/TIME w kierunku zgodnym z ruchem wskazówek zegara i nastaw minuty tak, aby wyświetlacz pokazywał 8:30.
5. Wciśnij jeden raz przycisk CLOCK, aby potwierdzić ustawienia.

**Uwaga:** Aby zobaczyć aktualny czas w trakcie gotowania, wciśnij jeden raz na krótko przycisk CLOCK.

## GOTOWANIE MIKROFALOWE

Aby zaprogramować gotowanie mikrofalowe, wciśnij najpierw przycisk POWER LEVEL. Wraz z każdym następnym wciśnięciem przycisku POWER LEVEL będzie się zmieniać ustawienie mocy. Poprzez przekręcenie pokrętła WEIGHT/TIME w kierunku zgodnym z ruchem wskazówek zegara nastaw czas gotowania. Aby uruchomić gotowanie, wciśnij przycisk START/QUICK START. Najdłuższy czas, jaki można nastawić, to 95 minut.

**Poprzez wciśnięcie przycisku POWER LEVEL nastawisz:**

Wyświetlacz	Moc
100	100 %
80	80 %
60	60 %
40	40 %
20	20 %
00	0 %

Na przykład: Jeśli chcesz gotować przez 5 minut przy 60% mocy:

1. Wciśnij przycisk STOP/CANCEL.
2. Wcisnąć przycisk POWER LEVEL tak długo, aż na wyświetlaczu pojawi się 60% mocy.
3. Przekręć pokrętło WEIGHT/TIME w kierunku zgodnym z ruchem wskazówek zegara, dopóki nie pokaże się 5:00.
4. Aby uruchomić gotowanie, wciśnij przycisk START/QUICK START.

**Uwaga:** W trakcie gotowania możesz sprawdzać nastawioną moc wciskając przycisk POWER LEVEL.

Wyświetlacz pokaże nastawioną moc, a następnie automatycznie powróci do trybu odliczania czasu gotowania.

Po zakończeniu programu gotowania/rozmarzania na wyświetlaczu pojawi się napis „END” oznaczający zakończenie gotowania i włączy się sygnał dźwiękowy. Wciśnij przycisk STOP/CANCEL lub otwórz drzwiczki kuchenki, aby wyzerować wyświetlacz przed nastawieniem kolejnej funkcji (aby wyświetlacz był dostępny dla kolejnych funkcji gotowania).

## SZYBKI START

Ta funkcja umożliwia łatwe uruchomienie kuchenki mikrofalowej przy pełnej mocy.

Poprzez jednokrotne wciśnięcie przycisku START/QUICK START uruchomisz kuchenkę na 30 sekund. Poprzez każdorazowe wciśnięcie przycisku START/QUICK START przedłużysz czas gotowania o 30 sekund. Poprzez ponowne wciśnięcie przycisku nastawisz odpowiedni czas gotowania. Kuchenka natychmiast uruchomi gotowanie na maksymalną moc. Maksymalny czas szybkiego gotowania można nastawić do 10 minut.

## WEIGHT DEFROST (ROZMRAŻANIE WEDŁUG WAGI)

Ta funkcja umożliwia rozmrażanie pokarmu według ustawionej wagi. Po ustawieniu wagi czas i moc zostają określone automatycznie. Wagę rozmrażanego pokarmu można ustawić w wartościach od 100 g do 1800 g.

Na przykład: Jeśli chcesz rozmrozić 600 g krewetek.

1. Włóż do kuchenki krewetki, które chcesz rozmrozić.
2. Wciśnij przycisk STOP/CANCEL.
3. Wciśnij jeden raz przycisk WEIGHT DEFROST, a na wyświetlaczu pojawi się 1S, 100g i symbol rozmrażania.
4. Poprzez przekręcenie pokrętki WEIGHT/TIME w kierunku zgodnym z ruchem wskazówek zegara nastaw wagę rozmrażanej potrawy.
5. Aby uruchomić rozmrażanie, wciśnij przycisk START/QUICK START.

**Uwaga:** Proces rozmrażania składa się z 3 etapów. Każdy etap trwa 1/3 całkowitego czasu. Po upływie 2/3 czasu zabrzmi sygnał dźwiękowy, który przypomina, że potrawę należy obrócić. Na wyświetlaczu będzie pulsować czas pozostały do końca rozmrażania, a proces zostanie zatrzymany do momentu wciśnięcia przycisku START/QUICK START. W ten sposób zostanie uruchomiony ostatni etap rozmrażania.

## FUNKCJA OPÓŹNIONEGO STARTU

Załóżmy, że jest 9:00 rano i chcesz rozpocząć gotowanie o 11:30.

1. Nastaw program gotowania – por. akapit „Gotowanie mikrofalowe”.
2. Wciśnij przycisk PRESET.
3. Przekręć pokrętkę MENU/TIME w kierunku zgodnym z ruchem wskazówek zegara i nastaw godziny na 11:00.
4. Wciśnij przycisk PRESET.
5. Przekręć pokrętkę WEIGHT/TIME w kierunku zgodnym z ruchem wskazówek zegara i nastaw minuty na 11:30.
6. Wciśnij przycisk PRESET. Na wyświetlaczu zacznie pulsować symbol timera.

**Uwaga:**

1. Jeśli jest już nastawiona odpowiednia funkcja, sprawdź ustawiony czas poprzez wciśnięcie przycisku PRESET. Aby anulować, wciśnij przycisk PRESET, a zaraz potem STOP/CANCEL. Symbol timera przestanie pulsować.
2. Kiedy nastanie czas uruchomienia gotowania, zabrzmi sygnał dźwiękowy i automatycznie rozpocznie się proces gotowania.
3. Funkcji Weight Defrost i Quick Start nie można wcześniej nastawić.

## PODGRZEWANIE KOMBINOWANE

Ta kuchenka umożliwia programowanie 2 sekwencji gotowania.

Na przykład: Jeśli chcesz nastawić poniższy program:

Gotowanie mikrofalowe → Gotowanie mikrofalowe (na niższym poziomie mocy)

1. Wprowadź program gotowania mikrofalowego.
2. Wprowadź inny program gotowania mikrofalowego (na niższym poziomie mocy).
3. Aby uruchomić gotowanie kombinowane, wciśnij przycisk START/QUICK START.

**Uwaga:**

Każdy nastawiony czas gotowania mikrofalowego będzie odliczany odrębnie. Po upływie czasu pierwszego nastawionego programu kuchenka będzie automatycznie kontynuować pracę na drugim ustawionym programie.

W trybie gotowania kombinowanego można nastawić program automatycznego gotowania (Auto Cook) wyłącznie jako pierwszy etap gotowania. W trybie gotowania kombinowanego nie można nastawić programów rozmrażania według wagi (WEIGHT DEFROST) i szybkiego startu (Quick Start). Symbole na wyświetlaczu pokazują program gotowania, który jest aktualnie włączony. Po upływie całego czasu gotowania mikrofalowego zabrzmi sygnał dźwiękowy.

## GOTOWANIE AUTOMATYCZNE

W tym trybie nie trzeba nastawiać czasu gotowania i mocy. Wybierz tylko rodzaj potrawy i jej wagę/ilość porcji, które chcesz podgrzać. W połowie czasu gotowania należy niektóre potrawy obrócić, aby zapewnić ich równomierne podgrzanie.

Na przykład: Chcesz podgrzać 400 g świeżych warzyw.

1. Wciśnij przycisk STOP/CANCEL.
2. Poprzez wciskanie przycisku AUTO COOK wybierz odpowiedni kod potrawy.
3. Poprzez przekręcenie pokrętki WEIGHT/TIME w kierunku zgodnym z ruchem wskazówek zegara nastaw wagę potrawy.
4. Aby uruchomić gotowanie, wciśnij przycisk START/QUICK START.



# Kuchenka mikrofalowa

SMW 3817D

PL

## Menu gotowania automatycznego

Kod	Potrawa	Uwaga:
01	Mleko/ Kawa (200 ml/ filiżanka)	1. W przypadku pozycji mleko/kawa, ziemniaki parametrem jest liczba porcji a nie waga potrawy.
02	Ryż (g)	2. W przypadku popcornu możliwa jest tylko jedna opcja.
03	Makaron (g)	3. W przypadku makaronu przed rozpoczęciem gotowania należy dodać wrzątek.
04	Ziemniaki (230 g / szt.)	4. Wynik gotowania automatycznego jest zależny od kształtu i wielkości potrawy oraz Twoich preferencji. Jeśli nie będziesz zadowolony z rezultatów gotowania automatycznego, nastaw ręcznie moc i czas gotowania.
05	Ogrzewanie (g)	
06	Ryby (g)	
07	Popcorn (99g)	
08	Pizza (g)	

## ZABEZPIECZENIE DZIECIĘCE

Aby nie dopuścić do przypadkowego uruchomienia kuchenki przez małe dzieci można nastawić funkcję zabezpieczenia rodzicielskiego. Po nastawieniu zabezpieczenia rodzicielskiego nie można uruchomić kuchenki. Aby uruchomić zabezpieczenie rodzicielskie, wciśnij przycisk STOP/CANCEL i przytrzymaj go przez 3 sekundy. Po uruchomieniu zabezpieczenia rodzicielskiego zabrzmi sygnał dźwiękowy i na wyświetlaczu zacznie świecić symbol zamka. Przyciski nie będą reagować na wciskanie. Aby anulować funkcję zabezpieczenia rodzicielskiego, wciśnij ponownie przycisk STOP/CANCEL i przytrzymaj go przez 3 sekundy. Zabrzmi sygnał dźwiękowy, a symbol zamka zgaśnie.

## KONSERWACJA I CZYSZCZENIE

Przed czyszczeniem kuchenkę należy zawsze wyłączyć i wyjąć przewód zasilający z gniazdka elektrycznego.

1. Przed pierwszym użyciem szklany talerz należy umyć w słabym roztworze płynu do mycia naczyń kuchennych, a potem dokładnie opłukać go czystą wodą.
2. Wnętrze kuchenki należy utrzymywać w czystości. Jeżeli ściany kuchenki są pochłapane sokiem z potraw, wytrzyj je wilgotną ściereczką. Jeżeli kuchenka jest bardzo zanieczyszczona, można zastosować słaby roztwór neutralnego środka czyszczącego. Unikaj stosowania sprejów albo środków czystości działających ściernie, ponieważ grozi to zabarwieniem i wyblaknięciem powierzchni.
3. Wewnętrzne elementy kuchenki należy czyścić przy pomocy wilgotnej ściereczki. Aby nie dopuścić do uszkodzenia roboczych części kuchenki, zadbaj o to, żeby woda nie dostała się do otworów wentylacyjnych.
4. Należy starannie czyścić drzwiczki i szybkę kuchenki z obu stron, uszczelkę drzwiczek i współpracujących części z zanieczyszczeń i ewentualnych resztek potraw. Do czyszczenia zalecamy stosować słaby roztwór neutralnego płynu do mycia naczyń. Do czyszczenia nie stosuje się środków działających ściernie, benzyny lub rozpuszczalnika.
5. Wystrzegaj się nawilżenia panelu sterowania. Czyść go lekko wilgotną miękką ściereczką.
6. Jeżeli wnętrze drzwiczek i sąsiednie części zabrudzą się oparami z potraw, należy je wyczyścić miękką ściereczką. Takie zjawisko może wystąpić, jeżeli kuchenka jest używana w miejscu o podwyższonej wilgotności. Jest to ogólnie spotykane zjawisko.
7. Co jakiś czas trzeba wyjąć szklaną tacę i wyczyścić ją. Tacę należy umyć ciepłą wodą z mydłem albo skorzystać ze zmywarki do naczyń.
8. Pierścień obrotowy i dolna wewnętrzna część kuchenki powinny być okresowo czyszczone, żeby ograniczyć powstający hałas. Najprościej wyczyścić spód wnętrza kuchenki słabym roztworem neutralnego środka czyszczącego. Pierścień obrotowy można wyczyścić słabym roztworem neutralnego środka czyszczącego albo w zmywarce do naczyń. Po wyjęciu pierścienia obrotowego z wnętrza kuchenki do czyszczenia trzeba go starannie umyć i włożyć z powrotem.
9. W celu usunięcia nieprzyjemnych zapachów z kuchenki wstaw do wnętrza kuchenki mikrofalowej szklanekę (sprawdź, czy nadaje się do zastosowania w kuchenke mikrofalowej) z wodą z sokiem i skórką z jednej cytryny i pozostaw gotując przy pomocy mikrofalii przez okres 5 minut. Wytrzyj wnętrze kuchenki do sucha delikatną ściereczką.
10. W celu wymiany wewnętrznego oświetlenia kuchenki należy skontaktować się ze sprzedawcą.
11. Kuchenkę należy okresowo czyścić kierując się powyższymi zaleceniami i usuwać z niej ewentualne resztki pokarmowe. Nieutrzymywanie kuchenki w czystości prowadzi do uszkodzenia powierzchni, które może zasadniczo skrócić żywotność urządzenia i spowodować powstanie niebezpiecznej sytuacji.

**WSKAZÓWKI I INFORMACJE DOTYCZĄCE GOSPODARKI ZUŻYTYM OPAKOWANIEM**

Zużyty materiał opakowaniowy należy dostarczyć do punktu przeznaczonego do składowania odpadu, wyznaczonego przez urzędy lokalne.

**UTYLIZACJA ZUŻYTYCH URZĄDZEŃ ELEKTRYCZNYCH I ELEKTRONICZNYCH**

Ten symbol, umieszczony na produktach lub w ich dokumentacji, oznacza, że zużytych wyrobów elektrycznych i elektronicznych nie wolno likwidować wraz ze zwykłym odpadem komunalnym. W celu zapewnienia należytej likwidacji, utylizacji i recyklingu tych wyrobów należy przekazać je do wyznaczonych składnic odpadów. W niektórych krajach Unii Europejskiej lub innych państwach europejskich można zamiast tego zwrócić tego rodzaju wyroby lokalnemu sprzedawcy przy kupnie ekwiwalentnego nowego produktu. Właściwa likwidacja tych produktów pozwoli zachować cenne źródła surowców naturalnych i pomoże w zapobieganiu negatywnemu wpływowi na środowisko naturalne i zdrowie ludzkie, co może spowodować niewłaściwą likwidację odpadów. Szczegółowych informacji udziela Państwu urzędy miejskie lub najbliższe składnice odpadów. W przypadku niewłaściwej utylizacji tego rodzaju odpadu mogą zostać nałożone kary zgodnie z lokalnymi przepisami.

**Dotyczy przedsiębiorców z krajów Unii Europejskiej**

Jeśli chcą Państwo likwidować urządzenia elektryczne i elektroniczne, prosimy o uzyskanie potrzebnych informacji od sprzedawcy lub dostawcy wyrobu.

**Likwidacja wyrobów w krajach spoza Unii Europejskiej**

Ten symbol obowiązuje w Unii Europejskiej. Jeśli chcą Państwo zlikwidować ten wyrób, prosimy o uzyskanie potrzebnych informacji dotyczących prawidłowego sposobu likwidacji od lokalnych urzędów lub od sprzedawcy.



Ten wyrób spełnia wszystkie podstawowe wymagania dyrektyw UE, które go dotyczą.

Zastrzegamy sobie możliwość dokonywania zmian tekstu, designu i danych technicznych wyrobu bez uprzedzenia.