

Mikrovlnná rúra s grilom

Návod na používanie

SK



SENCOR®

SMW 6520DSG

Pred uvedením tohto spotrebiča sa, prosím, oboznámte s návodom na jeho obsluhu, a to i v prípade, že ste už oboznámení s používaním spotrebičov podobného typu. Používajte spotrebič iba tak, ako je opísané v tomto návode na používanie. Návod uschovajte pre prípad ďalšej potreby.

Minimálne počas záruky odporúčame uschovať originálny prepravný kartón, baliaci materiál, pokladničný doklad a záručný list. V prípade prepravy zabaľte spotrebič opäť do originálnej škatule od výrobcu.

SK-1

OBSAH

DÔLEŽITÉ BEZPEČNOSTNÉ POKYNY.....	3
BEZPEČNOSTNÉ OPATRENIA NA ZABRÁNENIE MOŽNÉMU RIZIKU	
VYSTAVENIA SA MIKROVLNNEJ ENERGII.....	4
INŠTRUKCIE O UZEMNENÍ.....	4
RUŠENIE RÁDIOVÝCH VLŔN.....	4
INŠTALÁCIA.....	5
POPIS MIKROVLNNEJ RÚRY.....	6
OVLÁDACÍ PANEL.....	7
ZÁSADY VARENIA V MIKROVLNNEJ RÚRE	8
SPRIEVODCA KUCHYNSKÝMI NÁDOBAMI	8
POKYNY NA POUŽÍVANIE MIKROVLNNEJ RÚRY	9
Rýchly štart.....	9
Nastavenie hodín.....	9
Mikrovlnné varenie	9
Grilovanie a kombinované varenie	10
Rozmrazovanie podľa hmotnosti	10
Automatické varenie.....	10
Funkcia odložený štart	11
Prerušenie a zrušenie režimu	11
Detská poistka	11
ČISTENIE A ÚDRŽBA	12
PRED TÝM, NEŽ ZAVOLÁTE OPRAVÁRA	13
TECHNICKÉ ÚDAJE	13

DŮLEŽITÉ BEZPEČNOSTNÉ POKYNY

ČÍTAJTE POZORNE A USCHOVAJTE PRE BUDÚCE POUŽITIE.

Pri používaní mikrovlnnej rúry sa musia dodržiavať základné bezpečnostné opatrenia vrátane nasledujúcich: Tento prístroj nie je určený pre osoby (vrátane detí) so zníženou fyzickou, zmyslovou alebo mentálnou schopnosťou alebo osoby s obmedzenými skúsenosťami a znalosťami, ak nad nimi nie je vedený odborný dohľad alebo podané inštrukcie zahŕňajúce použitie tohto prístroja osobou zodpovednou za ich bezpečnosť. Deti by mali byť pod dozorom, aby sa zaistilo, že sa s prístrojom nebudú hrať.



Varovanie:

Na obmedzenie rizika vzniku požiaru, zasiahnutia elektrickým prúdom, osobného zranenia alebo vystavenia sa nadmernému množstvu mikrovlnnej energie:

- 1) Pred použitím spotrebiča si prečítajte všetky inštrukcie.
- 2) Používajte tento spotrebič iba na účely, na ktoré je určený a ako je uvedené v tomto návode na obsluhu. Táto rúra je určená výhradne na ohrev, varenie alebo sušenie potravín. Nie je určená na priemyselné a laboratórne účely. Nepoužívajte na tento spotrebič leptavé chemikálie.
- 3) Nezapínajte mikrovlnnú rúru naprázdno.
- 4) Nepoužívajte túto rúru, ak je poškodený napájací kábel alebo zástrčka, v prípade že nefunguje správne, ak je poškodená alebo ak spadla na zem. Ak je napájací kábel poškodený, musí byť vymenený autorizovaným servisným strediskom alebo inou podobne kvalifikovanou osobou, aby sa zabránilo vzniku nebezpečnej situácie.
- 5) **VYSTRAHA:** Ak sú dvierka alebo tesnenie dvierok poškodené, nesmie byť rúra v činnosti, kým nebude opravená autorizovaným servisom alebo preškolenou osobou.
- 6) **VYSTRAHA:** Je nebezpečné pre kohokoľvek iného, než je autorizovaný servis alebo vyškolená osoba, aby vykonával akékoľvek opravy alebo údržbu vedúce k odstráneniu ľubovoľného krytu, ktorý zabezpečuje ochranu pred žiarením mikrovlnnej energie.
- 7) **VYSTRAHA:** Použitie rúry deťmi bez dozoru je povolené iba vtedy, keď sú dané dostatočné pokyny, aby dieťa bolo schopné používať rúru bezpečným spôsobom a rozumelo nebezpečenstvám pri nesprávnom použití.
- 8) Na obmedzenie rizika požiaru vnútri rúry: Používajte iba nádoby, ktoré sú vhodné na použitie v mikrovlnných rúrach. Keď sa ohrieva pokrm v nádobách z plastu alebo papiera, pravidelne kontrolujte rúru, aby nedošlo k vznieteniu.
- 9) Ak spozorujete dym, vypnite spotrebič a vyťahnite vidlicu zo zásuvky. Dvierka rúry nechajte zatvorené, aby sa zabránilo rozšíreniu prípadného ohňa.
- 10) Nepoužívajte vnútro rúry na skladovanie. Ak nepoužívate rúru, nenechávajte vnútri papierové materiály, kuchynský riad alebo potraviny.
- 11) **VYSTRAHA:** Kvapaliny alebo iné pokrmy sa nesmú ohrievať v uzatvorených nádobách, pretože sú náchylné na explóziu.
- 12) Mikrovlnný ohrev nápojov môže spôsobiť oneskorený var, preto buďte opatrní pri manipulácii s nádobou.
- 13) Nepražte v rúre potraviny. Horúci olej môže poškodiť časti rúry, riad alebo dokonca prívodiť popálenie pokožky.
- 14) Vajcia v škrupinách a celé natvrdo uvarené vajcia sa nesmú v mikrovlnných rúrach ohrievať, pretože môžu explodovať.
- 15) Pred varením prepichnete potraviny s hrubou šupkou, ako sú zemiaky, dyne, jablká a gaštany.
- 16) Obsah dojčenských fliaš a detskú stravu je nutné pred podávaním dojčatú/dieťaťu premiešať alebo potrepáť a skontrolovať teplotu, aby sa zabránilo popáleniu.
- 17) Kuchynský riad sa môže stať horúcim v dôsledku preneseného tepla z ohrievaných potravín. Niekedy bude potrebné použiť ochranné rukavice.
- 18) **DŮLEŽITÉ** – kuchynský riad a pomôcky, ktoré sa nesmú v mikrovlnnej rúre používať:
 - kovové panvice alebo riad s kovovou rukoväťou alebo s kovovým zdobením
 - svorky na plastových vreckách
 - riad s povrchovou úpravou z melamínu
 - bežné teploměry, ktoré sa používajú napr. na meranie teploty mäsa a pod.

BEZPEČNOSTNÉ OPATRENIA NA ZABRÁNENIE MOŽNÉMU RIZIKU VYSTAVENIA SA MIKROVLNNEJ ENERGII

- 1) Nepokúšajte sa používať mikrovlnnú rúru pri otvorených dverkách – mohli by ste sa vystaviť škodlivému pôsobeniu mikrovln. Je dôležité, aby ste nepoškodili či neupravovali bezpečnostné zámky dveriek mikrovlnnej rúry.
- 2) Neblokujte prednú časť rúry a dvierka akýmkoľvek predmetom a dbajte na to, aby sa na častiach rúry s tesnením nehromadila špina alebo zvyšky čistiaceho prostriedku.
- 3) Nepoužívajte rúru, ak je poškodená. Je nadmieru dôležité, aby sa dvere rúry náležite zatvárali a aby neboli poškodené nasledujúce časti:
 - a) dvere (aby neboli prehnuté),
 - b) závesy dverí a zámky (poškodené alebo uvoľnené),
 - c) tesnenie dverí a ďalších častí.
- 4) Mikrovlnnú rúru smie nastavovať alebo opravovať iba kvalifikovaný servisný technik.

INŠTRUKCIE O UZEMNENÍ

Táto mikrovlnná rúra musí byť uzemnená. Mikrovlnná rúra je vybavená napájacím káblom, ktorý má uzemňovací drôt s uzemňovacou zástrčkou. Zástrčka musí byť pripojená k zásuvke elektrického prúdu, ktorá je náležite inštalovaná a uzemnená. V prípade vzniku skratu uzemnenie znižuje riziko zásahu elektrickým prúdom – el. prúd je pri skrate vedený cez uzemňovací drôt. Odporúčame, aby bola rúra pripojená k samostatnému elektrickému obvodu. Použitie vysokého napätia je nebezpečné a môže dôjsť k požiaru alebo inej nehode majúcej za následok poškodenie rúry.



Varovanie:

Nesprávne uzemnenie zásuvky môže prívodiť riziko zásahu elektrickým prúdom.

Poznámka:

- 1) Ak máte nejaké otázky týkajúce sa uzemnenia alebo elektrických inštrukcií, konzultujte všetko s kvalifikovaným elektrikárom alebo opravárom.
- 2) Výrobca ani predajca nie je zodpovedný za akékoľvek poškodenia rúry alebo osobné zranenia vzniknuté nedodržaním správneho postupu pri elektrickom zapojení.

RUŠENIE RÁDIOVÝCH VLN

Pri používaní rúry môže dôjsť k rušeniu vášho rádia, televízie alebo podobných prijímačov.

Ak dôjde k rušeniu, môže byť obmedzené nasledujúcimi opatreniami:

- 1) Udržiavaním dverí a tesnenia povrchu rúry v čistote.
- 2) Presmerovaním prijímačej antény rádia alebo televízie.
- 3) Premiestnením mikrovlnnej rúry ďalej od prijímača.
- 4) Zapojením mikrovlnnej rúry do inej zásuvky so samostatným elektrickým obvodom.

INŠTALÁCIA

- 1) Uistite sa, že ste z vnútorného priestoru rúry vybrali všetok obalový materiál ako igelitové vrecká, polystyrén a pod.
- 2) **VAROVANIE:** Skontrolujte, či rúra nie je nejakým spôsobom poškodená, napr. či nie sú dvere rúry zle usadené alebo pretlačené, poškodené tesnenie dverí a ďalších častí, zničené alebo uvoľnené závesy dverí a zámky alebo či nie sú vnútro rúry a dvere pretlačené. Ak zistíte akékoľvek poškodenie, nepoužívajte rúru a kontaktujte kvalifikovaného opravára.
- 3) Mikrovlnná rúra musí byť umiestnená na rovnom, stabilnom povrchu, ktorý udrží jej hmotnosť aj s vloženými potravinami.
- 4) Neumiestňujte rúru blízko tepelných zdrojov, na miesta so zvýšenou vlhkosťou alebo do blízkosti horľavých materiálov.
- 5) Pre správny chod musí mať rúra náležitú ventiláciu. Ponechajte voľný priestor 20 cm nad horným povrchom rúry, 10 cm za jej zadnou časťou a 5 cm po stranách. Neblokujte akékoľvek otvory rúry. Neodstraňujte nožičky rúry.
- 6) **Výrobok je určený na používanie vo voľnom priestore, nie ako vstavaný.**
- 7) Nepoužívajte rúru bez inštalovaného otočného skleneného taniera, otočného prstenca a pohonného ústrojenstva.
- 8) Nikdy nekladte otočný tanier dnom hore. Sklenený tanier nesmie byť nikdy blokovaný alebo inak obmedzený v pohybe. Ak je otočný prstenec alebo sklenený tanier poškodený alebo rozbitý, kontaktujte svojho najbližšieho predajcu alebo autorizované servisné stredisko. Všetky potraviny alebo nádoby vždy umiestnite na sklenený tanier.
- 9) Uistite sa, že nie je napájací kábel poškodený, umiestnený pod spodnou časťou rúry alebo v kontakte s horúcimi alebo ostrými povrchmi.
- 10) Zásuvka elektrického prúdu musí byť ľahko dosiahnuteľná v prípade nutnosti rýchleho vytiahnutia napájacieho kábla.
- 11) Nepoužívajte rúru vonku.

POPIS MIKROVLNNEJ RÚRY

A

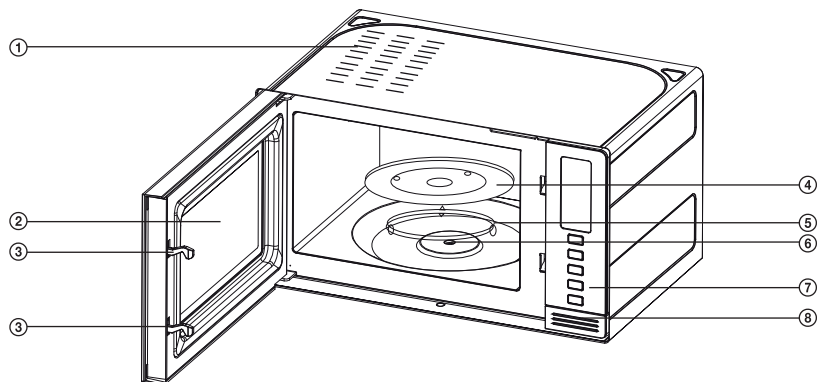

- ① Ventilačné otvory
- ② Pozorovacie okienko
- ③ Systém bezpečnostného uzatvárania dverok
- ④ Sklenený otočný tanier

- ⑤ Otočný prstenec (kruh)
- ⑥ Spojovací diel
- ⑦ Ovládací panel
- ⑧ Tlačidlo na otváranie dverok

Mikrovlnná rúra s grilom

SMW 6520DSG

SK

OVLÁDACÍ PANEL

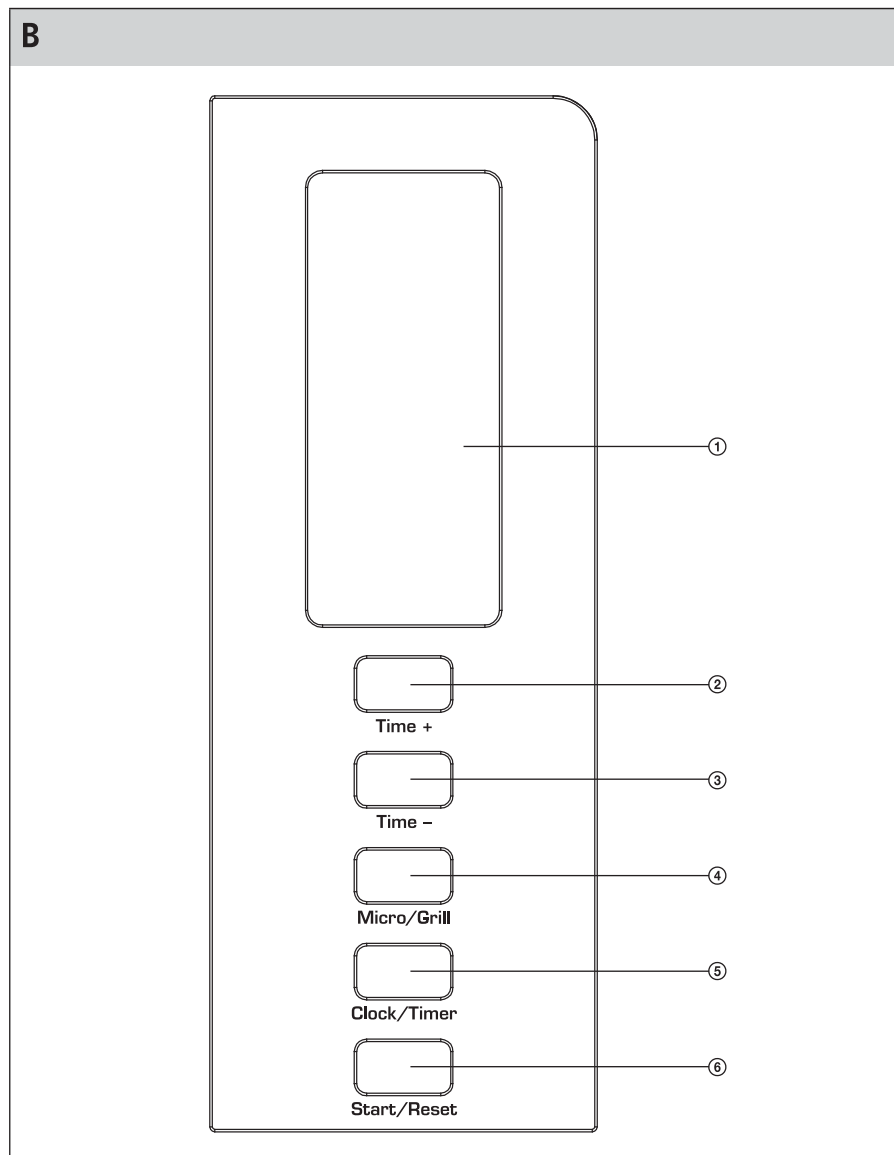

SK-7

POPIS OVLÁDACIEHO PANELU

① Displej

V pohotovostnom režime sa na displeji zobrazujú hodiny. V jednotlivých režimoch varenia displej zobrazuje odpočítavanie nastaveného času a program predvolby.

② TIME +

Tlačidlo TIME + slúži na nastavenie hodín. V režime mikrovlnného a kombinovaného varenia, grilovania a odloženého štartu slúži na nastavenie dĺžky ohrevu. V režime rozmrazovania a automatického varenia slúži na nastavenie hmotnosti.

③ TIME –

Tlačidlo TIME – slúži na nastavenie hodín. V režime mikrovlnného a kombinovaného varenia, grilovania a odloženého štartu slúži na nastavenie dĺžky ohrevu. V režime rozmrazovania a automatického varenia slúži na nastavenie hmotnosti.

④ MICRO/GRILL

Tlačidlom MICRO/GRILL nastavíte výkon mikrovln a grilu, režim kombinovaného a automatického varenia, rozmrazovania. Tlačidlo MICRO/GRILL slúži taktiež na aktiváciu a deaktiváciu detskej poistky.

⑤ CLOCK/TIMER

Tlačidlo CLOCK/TIMER slúži na nastavenie hodín a časovača mikrovlnnej rúry.

⑥ START/RESET

Tlačidlo slúži na spustenie nastaveného programu varenia alebo rozmrazovania. Zároveň slúži na ukončenie nastaveného programu.

ZÁSADY VARENIA V MIKROVLNNEJ RÚRE

- 1) Potraviny starostlivo usporiadajte. Najhrubšie kúsky potravín umiestnite po obvode nádoby.
- 2) Potraviny nepripravujte priamo na sklenenom otočnom tanieri. Potraviny pred vložením do rúry vždy vložte do zodpovedajúcej nádoby.
- 3) Správne nastavte čas varenia. Na varenie použite krátke časy, v prípade potreby ich predĺžte. Pri varení potravín pri vysokých teplotách môže dôjsť k vzniku dymu alebo vznieteniu.
- 4) Pred varením potraviny zakryte. Zakrytie potravín zabráni rozstrekovaniu štiav a napomáha k rovnomernému uvareniu.
- 5) Na urýchlenie varenia potravín, ako sú kurčatá a hamburgery, ich počas varenia raz obráťte. Veľké kusy potravín, ako je pečené mäso, musia byť obrátené aspoň raz.
- 6) Potraviny podobného druhu ako fašírky počas varenia vyrovňajte odhora dole a zo stredu nádoby k jej okraju.

SPRIEVODCA KUCHYNSKÝMI NÁDOBAMI

- 1) Ideálnym typom nádoby na mikrovlnné varenie je priehľadná nádoba, ktorá dovoľuje prechod mikrovln dovnútra a zahrievanie potravín.
- 2) Mikrovlny nemôžu prechádzať kovom, čiže kovový riad alebo misy s kovovým okrajom by sa nemali používať.
- 3) Na mikrovlnné varenie nepoužívajte recyklované papierové výrobky, ktoré môžu obsahovať malé kovové častice.
- 4) Používajte radšej okrúhle/oválne nádoby než štvorcové/obdĺžnikové, potraviny v rohoch majú tendenciu sa prevárať.
- 5) Nádoby vhodné pre mikrovlnné rúry by ste mali používať iba v súlade s pokynmi výrobcu. Tento všeobecný zoznam vám pomôže vybrať správny riad.

Mikrovlnná rúra s grilom

SMW 6520DSG

SK

Teplovzdorné sklo	Áno
Normálne sklo	Nie
Teplovzdorná keramika	Áno
Plastové nádoby na mikrovlnné varenie	Áno
Kuchynský papier	Áno
Kovové podnosy	Nie
Kovový stojan	Nie
Hliníkové fólie a nádoby z fólie	Nie

POKYNY NA POUŽÍVANIE MIKROVLNNEJ RÚRY

Po zapojení zástrčky prívodného kábla do sieťovej zásuvky mikrovlnná rúra zapípa a displej sa rozsvieti. Ide o normálny jav.

Každé stlačenie tlačidla je signalizované pípnutím.

Po ukončení programu varenia mikrovlnná rúra 5x zapípa.

Mikrovlnná rúra sa potom vráti do pohotovostného režimu.

Rýchly štart

V pohotovostnom režime stlačte tlačidlo **Start/Reset** pre spúšťanie ohrevu pri maximálnom výkone počas 1 minúty. Po dokončení varenia rúra 5-krát zapípa.

Nastavenie hodín

Mikrovlnná rúra je vybavená funkciou hodín v 24-hodinovom režime.

- 1) Stlačte tlačidlo **Clock/Timer** a displej sa rozbliká. Pomocou tlačidiel **TIME +** alebo **TIME -** nastavte hodiny.
- 2) Stlačte tlačidlo **Clock/Timer** znovu. Pomocou tlačidiel **TIME +** alebo **TIME -** nastavte minúty.
- 3) Pre potvrdenie a nastavenie hodín stlačte tlačidlo **Clock/Timer**.

Poznámka:

Ak chcete zmeniť čas, je potrebné postupovať od začiatku.

Mikrovlnné varenie

A) Metóda rýchleho varenia

(Napríklad: Chcete ohriať pri 100 % výkone počas 5 minút.)

- 1) Tlačidlami **TIME +** alebo **TIME -** nastavte čas ohrevu 5 minút. Na displeji bude blikať „MICROWAVE“.
- 2) Stlačte tlačidlo **Start/Reset** pre spustenie ohrevu. Na displeji sa zobrazí „MICROWAVE“.

B) Manuálne nastavenie

(Napríklad: Chcete ohriať pri 70 % výkone počas 10 minút.)

- 1) Stlačte tlačidlo **Micro/Grill** a vyberte 70 % výkon (P70). Na displeji bude blikať „MICROWAVE“.
- 2) Tlačidlami **TIME +** alebo **TIME -** nastavte čas ohrevu 10 minút.
- 3) Stlačte tlačidlo **Start/Reset** pre spustenie ohrevu. Na displeji sa zobrazí „MICROWAVE“.

Mikrovlnná rúra s grilom

SMW 6520DSG

Tabuľka výkonu mikrovlnky

Opakovaným stlačením tlačidla **Micro/Grill** vyberiete nasledujúce výkony:

Počet stlačení	Displej	Výkon mikrovlnky
1	P100	100 %
2	P70	70 %
3	P50	50 %
4	P30	30 %
5	P10	10 %

Grilovanie a kombinované varenie

- 1) Stlačte opakovane tlačidlo **Micro/Grill** pre nastavenie režimu grilovania alebo kombinovaného varenia podľa nižšie uvedenej tabuľky.
- 2) Tlačidlami **TIME +** alebo **TIME -** nastavte čas varenia. Maximálny čas varenia je možné nastaviť na 60 minút.
- 3) Stlačte tlačidlo **Start/Reset** na spustenie varenia.



Poznámka:

V režime grilovania sa proces varenia automaticky zastaví v polovici varenia a ozve sa zvuková signalizácia, ktorá vás upozorní na to, že je potrebné otočiť potraviny. Otvorte dvierka a otočte potraviny. Dvierka zatvorte a stlačte tlačidlo **Start/Reset**. Mikrovlnná rúra bude pokračovať v procese varenia.

Ak nechcete potraviny otočiť, po jednej minúte bude mikrovlnná rúra automaticky pokračovať v procese varenia.

Tabuľka výberu režimu varenia

Displej	Režim varenia
G-1	Grilovanie 85 % výkon grilu
G-2	Grilovanie 50 % výkon grilu
C-1	Kombinované varenie 55 % času varenie v režime mikrovln + 45 % času varenie v režime grilovania
C-2	Kombinované varenie 30 % času varenie v režime mikrovln + 70 % času varenie v režime grilovania

Rozmrazovanie podľa hmotnosti

- 1) Stlačte opakovane tlačidlo **Micro/Grill**, kým sa na displeji nezobrazí „dEF“. Súčasne sa na displeji rozblíka „DEFROST“ (rozmrazovanie).
- 2) Tlačidlami **TIME +** alebo **TIME -** nastavte hmotnosť potravín, ktoré chcete rozmraziť. Je možné nastaviť rozmedzie od 100 do 2 000 g.
- 3) Stlačte tlačidlo **Start/Reset** pre spustenie rozmrazovania. Na displeji sa zobrazí „DEFROST“.

Automatické varenie

V prípade použitia tohto režimu varenia nie je nutné nastavovať čas a výkon varenia. Stačí iba zvoliť typ pokrmu, ktorý si želáte variť, a jeho hmotnosť.

- 1) Jedným alebo niekoľkými stlačeniami tlačidla **Micro/Grill** vyberte kód pokrmu podľa tabuľky od „A-1“ do „A-6“. Súčasne sa na displeji rozblíka „AUTO MENU“.
- 2) Tlačidlami **TIMER +** alebo **TIME -** nastavte hmotnosť.

Mikrovlnná rúra s grilom

SMW 6520DSG

SK

3) Stlačte tlačidlo **Start/Reset** pre spustenie varenia. Na displeji sa zobrazí „AUTO MENU“.

Tabuľka predvolieb

Počet stlačení/Hmotnosť (kg)/ Predvolba	A-1 Ryža	A-2 Zelenina	A-3 Mäso	A-4 Cestoviny	A-5 Ryba	A-6 Kurča
1	0,1	0,1	0,2	1	0,1	0,2
2	0,2	0,2	0,3	2	0,2	0,4
3	0,3	0,3	0,4		0,3	0,6
4	0,4	0,4	0,5		0,4	0,8
5	0,5	0,5	0,6		0,5	1,0
6		0,6	0,8		0,6	1,2
7			1,0		0,7	1,4
8					0,8	1,6
9					0,9	1,8
10					1,0	2,0

Funkcia odložený štart

Mikrovlnná rúra je vybavená funkciou odloženého štartu, ktorá umožňuje spustiť ohrev vo vami nastavenom čase počas zvoleného času. Po uplynutí zvoleného času sa mikrovlnná rúra automaticky vypne.

Pred aktiváciou tejto funkcie je potrebné, aby boli hodiny správne nastavené.

Príklad: Je 16:30 a chcete začať ohrev o 18:15 pri 70 % výkone počas 10 minút.

- 1) Stlačte tlačidlo **Clock/Timer** a nastavte čas „18:15“ pomocou tlačidiel **TIME +** a **TIME -** (rovnaký proces ako pri nastavovaní hodín).
- 2) Stlačte tlačidlo **Micro/Grill** a nastavte výkon 70 % (P70). Na displeji sa rozblíka „MICROWAVE“.
- 3) Nastavte čas varenia 10 minút pomocou tlačidiel **TIME +** alebo **TIME -**
- 4) Stlačte tlačidlo **Start/Reset** pre aktiváciu funkcie odloženého štartu. Na displeji sa zobrazí symbol hodín.
- 5) O 18:15 sa aktivuje zvuková signalizácia a prístroj sa zapne.

Poznámka:

Ak nenastavíte výkon ani čas ohrevu, bude mikrovlnná rúra fungovať len ako hodiny.

Prerušenie a zrušenie režimu

- 1) **Po otvorení dvierok**
Stlačte tlačidlo **Start/Reset** pre zrušenie nastavenia alebo programu ohrevu.
- 2) **Dvierka sú zatvorené.**
Stlačte tlačidlo **Start/Reset** pre začatie ohrevu po nastavení programu.
Stlačte tlačidlo **Start/Reset** pre pokračovanie ohrevu, keď bol ohrev prerušený.
Stlačte tlačidlo **Start/Reset** pre ukončenie procesu, ak je príslušný program aktivovaný.

Detská poistka

Pre zabránenie náhodnému spusteniu mikrovlnnej rúry malými deťmi je možné nastaviť funkciu detskej poistky. Po nastavení detskej poistky nebude možné mikrovlnnú rúru ovládať.

Detskú poistku aktivujete stlačením a podržaním tlačidiel **Micro/Grill** a **Clock/Timer** počas 2 sekúnd.

Hneď ako je detská poistka aktivovaná, ozve sa pípnutie a na displeji sa rozsvieti symbol zámky. Jednotlivé tlačidlá potom nebudú reagovať na stlačenie.

Funkciu detskej poistky deaktivujete, ak opäť stlačíte a podržite tlačidlá **Micro/Grill** a **Clock/Timer** počas 2 sekúnd. Ozve sa pípnutie a symbol zámky zhasne.

ČISTENIE A ÚDRŽBA

Pred čistením rúru vždy vypnite a odpojte napájací kábel od zásuvky elektrického prúdu.

- 1) Pred prvým použitím umyte sklenený tanier v slabom roztoku kuchynského saponátu a potom ho dôkladne opláchnite pitnou vodou.
- 2) Udržujte vnútorný priestor rúry v čistote. Ak sú steny rúry postriekané šťavami z potravín, utrite ich vlhkou handričkou. Ak je rúra silne znečistená, môžete použiť slabý roztok neutrálneho čistiaceho prostriedku. Vyhnite sa použitiu sprejov alebo abrazívnych čistiacich prostriedkov, mohlo by dôjsť k sfarbeniu alebo vyblednutiu povrchu.
- 3) Vonkajšie časti rúry by mali byť čistené vlhkou handričkou. Aby nedošlo k poškodeniu prevádzkových častí rúry, dbajte na to, aby voda nevnikla do ventilačných otvorov.
- 4) Pravidelne čistite dverka a okienko rúry po oboch stranách, tesnenie dvierok a prilahlé časti od nečistôt a prípadných zvyškov potravín. Na čistenie odporúčame použiť slabý roztok neutrálneho kuchynského čistiaceho prostriedku. Na čistenie nepoužívajte abrazívne čistiace prostriedky, benzín alebo riedidlá.
- 5) Nedovoľte, aby došlo k zvlhnutiu ovládacieho panelu. Čistite ho jemným vlhkým kusom látky.
- 6) Ak sa vnútro dverí a prilahlé časti zahmlia parou z potravín, vyčistite ich jemnou handričkou. Tento jav sa môže vyskytnúť, ak sa rúra používa na mieste so zvýšenou vlhkosťou. To je normálny jav.
- 7) Občas je nutné vybrať sklenený podnos a vyčistiť ho. Podnos umyte v teplej mydlovej vode alebo umývačke riadu.
- 8) Otáčací kruh a spodnú stranu vnútorného priestoru rúry by ste mali pravidelne čistiť na zamedzenie zvýšeného hluku. Jednoducho vyčistite spodok vnútorného priestoru rúry slabým roztokom neutrálneho čistiaceho prostriedku. Otáčací kruh môžete vyčistiť v slabom roztoku neutrálneho čistiaceho prostriedku alebo v umývačke riadu. Po vybratí otáčacieho kruhu zvnútra rúry kvôli čisteniu ho po umytí náležite vložte späť.
- 9) Na odstránenie zápachu z rúry umiestnite do mikrovlnnej rúry pohár (uistite sa, že je vhodný na použitie v mikrovlnnej rúre) vody so šťavou a šupkou z jedného citróna a nechajte ju variť v mikrovlnnom režime 5 minút. Vytrite dôkladne vnútorný priestor rúry do sucha jemnou handričkou.
- 10) Ak je potrebné vymeniť vnútorné osvetlenie rúry, kontaktujte prosím predajcu.
- 11) Rúru pravidelne čistite podľa vyššie uvedených pokynov a odstraňujte z nej prípadné zvyšky potravín. Neudržiavanie rúry v čistote by mohlo viesť k poškodeniu povrchu, ktoré by mohlo nepriaznivo ovplyvniť životnosť spotrebiča a mať za následok vznik nebezpečnej situácie.

Mikrovlnná rúra s grilom

SMW 6520DSG

SK

PRED TÝM, NEŽ ZAVOLÁTE OPRAVÁRA

Ak mikrovlnná rúra nefunguje:

- 1) Uistite sa, že je rúra náležite pripojená k elektrickej sieti. Ak nie je, odpojte zástrčku napájacieho kábla od zásuvky elektrického prúdu, vyčkajte 10 sekúnd a pripojte ju späť.
- 2) Uistite sa, že nedošlo ku skratu a tým k výpadku ističa. Ak sú vyššie uvedené skutočnosti v poriadku, vyskúšajte elektrickú zásuvku na inom prístroji.
- 3) Uistite sa, že ste na ovládacom paneli nastavili správne hodnoty.
- 4) Uistite sa, že sú dvere náležite zatvorené pomocou bezpečnostného uzamykacieho systému dverí.
V opačnom prípade nedôjde k produkcii mikrovln.

AK VYŠŠIE UVEDENÉ KROKY NEPOMÔŽU, KONTAKTUJTE KVALIFIKOVANÉHO OPRAVÁRA. NESNAŽTE SA UPRAVOVAŤ ALEBO OPRAVOVAŤ MIKROVLNNÚ RÚRU SAMI.

TECHNICKÉ ÚDAJE

Menovitý rozsah napätia:	220 - 240 V
Menovitý kmitočet:	50 Hz
Menovitý príkon:	1 080 W
Mikrovlnný výkon:	700 W
Výkon grilu:	800 W
Prevádzkový kmitočet:	2 450 MHz
Hlučnosť:	60 dB(A)
Vonkajšie rozmery:	454 mm (š) × 330 mm (h) × 262 mm (v)
Vnútorne rozmery:	315 mm (š) × 296 mm (h) × 211 mm (v)
Objem rúry:	20 l
Hmotnosť:	cca 12 kg
Priemer taniera:	24,5 cm

Deklarovaná hodnota emisie hluku tohto spotrebiča je 60 dB(A), čo predstavuje hladinu A akustického výkonu vzhľadom na referenčný akustický výkon 1 pW.

OBSAH DODÁVKY

Mikrovlnná rúra
Otočný prstenec (kruh)
Sklenený otočný tanier

Zmena textu a technických parametrov vyhradená.

POKYNY A INFORMÁCIE O ZAOBCHÁDZANÍ S POUŽITÝM OBALOM

Použitý obalový materiál odložte na miesto určené obcou na ukladanie odpadu.

LIKVIDÁCIA POUŽITÝCH ELEKTRICKÝCH A ELEKTRONICKÝCH ZARIADENÍ

Tento symbol na produktoch alebo v sprievodných dokumentoch znamená, že použité elektrické a elektronické výrobky nesmú byť pridané do bežného komunálneho odpadu. Pre správnu likvidáciu, obnovu a recykláciu odovzdajte tieto výrobky na určené zberné miesta. Alternatívne v niektorých krajinách Európskej únie alebo v iných európskych krajinách môžete vrátiť svoje výrobky miestnemu predajcovi pri kúpe ekvivalentného nového produktu. Správnou likvidáciou tohto produktu pomôžete zachovať cenné prírodné zdroje a napomáhate prevencii potenciálnych negatívnych dopadov na životné prostredie a ľudské zdravie, čo by mohli byť dôsledky nesprávnej likvidácie odpadov. Ďalšie podrobnosti si vyžiadajte od miestneho úradu alebo najbližšieho zberného miesta. Pri nesprávnej likvidácii tohto druhu odpadu môžu byť v súlade s národnými predpismi udelené pokuty.

Pre podnikové subjekty v krajinách Európskej únie

Ak chcete likvidovať elektrické a elektronické zariadenia, vyžiadajte si potrebné informácie od svojho predajcu alebo dodávateľa.

Likvidácia v ostatných krajinách mimo Európskej únie

Tento symbol je platný v Európskej únii. Ak chcete tento výrobok zlikvidovať, vyžiadajte si potrebné informácie o správnom spôsobe likvidácie od miestnych úradov alebo od svojho predajcu.



Tento výrobok spĺňa všetky základné požiadavky smerníc EÚ, ktoré sa naň vzťahujú.

Zmeny v texte, dizajne a technických špecifikáciách sa môžu meniť bez predchádzajúceho upozornenia a vyhradzuje si právo na ich zmenu.