



EL ■ Φούρνος μικροκυμάτων

Μετάφραση του πρωτότυπου εγχειριδίου

ΔΙΑΒΑΖΕΤΕ ΠΡΟΣΕΚΤΙΚΑ ΚΑΙ ΦΥΛΑΣΣΕΤΕ ΓΙΑ ΜΕΛΛΟΝΤΙΚΗ ΧΡΗΣΗ.

- Η παρούσα συσκευή μπορεί να χρησιμοποιείται από παιδιά 8 ετών και άνω και από άτομα με μειωμένες σωματικές ή πνευματικές ικανότητες, ή από άπειρα άτομα μόνο εφόσον επιβλέπονται από κατάλληλο άτομο ή έχουν ενημερωθεί για τον τρόπο χρήσης του προϊόντος με ασφαλή τρόπο και κατανοούν τους πιθανούς κινδύνους από την εσφαλμένη χρήση της.
- Τα παιδιά δεν πρέπει να παίζουν με τη συσκευή.
- Ο καθαρισμός και η συντήρηση μπορούν να εκτελούνται από το χρήστη αλλά όχι από παιδιά χωρίς επίβλεψη.
- Στην περίπτωση που το καλώδιο ρεύματος έχει υποστεί ζημιά, αναθέτετε την επισκευή του σε κάποιο επαγγελματικό κέντρο σέρβις για την αποφυγή πρόκλησης ατυχήματος. Απαγορεύεται η χρήση της συσκευής όταν το καλώδιο ρεύματος είναι φθαρμένο.



Προειδοποίηση:

Αν η πόρτα ή η φλάντζα στεγανοποίησης της πόρτας είναι κατεστραμμένη, τότε ο φούρνος δεν πρέπει να χρησιμοποιείται μέχρι να επιδιορθωθεί από εξουσιοδοτημένο κέντρο σέρβις.



Προειδοποίηση:

Η εκτέλεση επισκευών ή εργασιών συντήρησης που απαιτούν την αφαίρεση οποιουδήποτε καλύμματος που παρέχει προστασία από την ακτινοβολία μικροκυμάτων από οποιοδήποτε μη εκπαιδευμένο πρόσωπο είναι επικίνδυνη.



Προειδοποίηση:

Τα υγρά ή άλλου είδους φαγητό δεν πρέπει να ζεσταίνονται σε κλειστά δοχεία, επειδή μπορεί να εκραγούν.

- Η συσκευή αυτή προορίζεται για οικιακή χρήση και για χρήση σε παρόμοια μέρη όπως:
 - κουζίνες σε καταστήματα, γραφεία και άλλους χώρους εργασίας,
 - στον γεωργικό τομέα,
 - για πελάτες ξενοδοχείων, μοτέλ και άλλων παρόμοιων χώρων,
 - ενοικιαζόμενα δωμάτια.

- Για τη διασφάλιση επαρκούς κυκλοφορίας αέρα, πρέπει να υπάρχει αρκετός ελεύθερος χώρος γύρω από το φούρνο μικροκυμάτων. Φροντίστε να υπάρχει ελεύθερος χώρος 20 cm πάνω από την άνω επιφάνεια του φούρνου, 10 cm από το πίσω μέρος και πλευρικά. Μην εμποδίζετε κανένα από τα ανοίγματα του φούρνου. Μην αφαιρείτε τα πέλματα του φούρνου.
- Χρησιμοποιείτε μόνο δοχεία φαγητού κατάλληλα για χρήση σε φούρνο μικροκυμάτων.
- Μην χρησιμοποιείτε οποιαδήποτε από τα παρακάτω μαγειρικά, επιτραπέζια σκεύη ή μαγειρικά εργαλεία στο φούρνο μικροκυμάτων:
 - Μεταλλικά δοχεία και πιατικά με μεταλλικές λαβές ή με μεταλλικά στοιχεία διακόσμησης,
 - κλιπ ασφαλείας σε πλαστικές σακούλες,
 - πιάτα με επίστρωση μελαμίνης,
 τυπικά θερμομέτρα που χρησιμοποιούνται για τη μέτρηση της θερμοκρασίας του κρέατος κ.λπ.
- Όταν ζεσταίνετε ένα γεύμα σε πλαστικά ή χάρτινα πιάτα, ελέγχετε τακτικά το φούρνο για να μην πιάσουν φωτιά.
- Ο φούρνος μικροκυμάτων έχει σχεδιαστεί για το ζέσταμα φαγητού και ροφημάτων. Η αποξήρανση τροφών ή το στέγνωμα ρούχων και η θέρμανση μαξιλαριών, υποδημάτων για το σπίτι, η πλύση σφουγγαριών, η ύγρανση υφασμάτων και παρόμοιων υλικών μπορεί να προκαλέσουν κίνδυνο τραυματισμού, ανάφλεξη ή πυρκαγιά.
- Αν δείτε να βγαίνει καπνός, απενεργοποιήστε τη συσκευή ή αποσυνδέστε την από την πρίζα και αφήστε την πόρτα της συσκευής κλειστή για να αποτρέψετε την εξάπλωση σε περίπτωση πυρκαγιάς.
- Το ζέσταμα ροφημάτων στο φούρνο μικροκυμάτων μπορεί να προκαλέσει καθυστερημένο βρασμό, γι' αυτό πρέπει να είστε προσεκτικοί κατά το χειρισμό του δοχείου. Για αυτό, να δίνετε ιδιαίτερη προσοχή κατά το χειρισμό της φιάλης.
- Το περιεχόμενο των μπιμπερό και οι βρεφικές τροφές πρέπει να ανακατεύονται ή να ανακινούνται πριν δοθούν στα βρέφη και η θερμοκρασία πρέπει να ελέγχεται για την αποφυγή εγκαυμάτων.
- Τα αυγά με το κέλυφος και τα ολόκληρα βρασμένα αυγά δεν πρέπει να ζεσταίνονται στο φούρνο μικροκυμάτων, επειδή μπορεί να εκραγούν ακόμα και αφού ολοκληρωθεί η διαδικασία ζεστάματος στο φούρνο μικροκυμάτων.

- Καθαρίζετε τακτικά τα υπολείμματα τροφών από την πόρτα και το παράθυρο του φούρνου και από τις δύο πλευρές, τη φλάντζα στεγανοποίησης της πόρτας και τα παρακείμενα εξαρτήματα. Για τον καθαρισμό, προτείνουμε τη χρήση ήπιου διαλύματος απορρυπαντικού κουζίνας. Βεβαιωθείτε ότι δεν παραμένουν υπολείμματα του απορρυπαντικού στο εσωτερικό τοίχωμα.
- Καθαρίζετε το φούρνο τακτικά σύμφωνα με τις οδηγίες που αναφέρονται παραπάνω και αφαιρέστε τυχόν φαγητό που υπάρχει στο εσωτερικό. Αν δεν διατηρήσετε το φούρνο καθαρό, τότε μπορεί να καταστραφεί η επιφάνεια και κατ' επέκταση να μειωθεί η διάρκεια ζωής της συσκευής, αλλά και να προκύψουν επικίνδυνες καταστάσεις.
- Μην καθαρίζετε τη συσκευή με ατμοκαθαριστή.
- Ο φούρνος μικροκυμάτων προορίζεται για χρήση ως αυτόνομη συσκευή. Δεν έχει σχεδιαστεί για χρήση ενσωματωμένος σε ντουλάπι.
- Ο φούρνος μικροκυμάτων δεν πρέπει να τοποθετείται σε ντουλάπι.
- Ο φούρνος μικροκυμάτων πρέπει να τοποθετείται επάνω σε πάγκο με μέγιστο ύψος 900 mm.
- Προτού συνδέσετε τη συσκευή στην πρίζα, ελέγξτε ότι η τάση του ρεύματος στην ετικέτα της συσκευής συμφωνεί με την ηλεκτρική τάση της πρίζας.
- Συνδέετε τη συσκευή μόνο σε σωστά γειωμένη πρίζα.
- Μην χρησιμοποιείτε το φούρνο μικροκυμάτων σε εξωτερικό χώρο και μην τον εκθέτετε στις επιδράσεις του εξωτερικού περιβάλλοντος.
- Μην τοποθετείτε το φούρνο μικροκυμάτων στο περβάζι του παραθύρου, στην επιφάνεια αποστράγγισης του νεροχύτη ή σε ασταθείς επιφάνειες. Τοποθετείτε τη συσκευή πάντα σε σταθερή, επίπεδη και στεγνή επιφάνεια.
- Ποτέ μην χρησιμοποιείτε το φούρνο μικροκυμάτων κοντά στο μπάνιο, στο ντους ή σε πισίνα.
- Μην χρησιμοποιείτε το φούρνο μικροκυμάτων για βιομηχανικούς ή εργαστηριακούς σκοπούς.
- Τα πιάτα φαγητού μπορεί να ζεσταθούν από το φαγητό που έχει ζεσταθεί. Ορισμένες φορές είναι απαραίτητη η χρήση γαντιών κουζίνας.
- Μην επιχειρήσετε να χρησιμοποιήσετε το φούρνο μικροκυμάτων με την πόρτα ανοιχτή. Μπορεί να εκτεθείτε στην επιβλαβή επίδραση των μικροκυμάτων. Μην θέτετε το φούρνο μικροκυμάτων σε λειτουργία όταν είναι άδειος.
- Να είστε ιδιαίτερα προσεκτικοί όταν χειρίζεστε ροφήματα και φαγητά που έχουν ζεσταθεί, επειδή μπορεί να απελευθερωθεί καυτός ατμός.

- Μην τηγανίζετε φαγητό στο φούρνο μικροκυμάτων. Το καυτό λάδι μπορεί να καταστρέψει ορισμένα μέρη του φούρνου, πιάτα ή μπορεί, επίσης, να προκαλέσει εγκαύματα στο δέρμα.
- Πριν από το μαγείρεμα, τρυπήστε το φαγητό με παχιά φλούδα, όπως πατάτες, κολοκύθες, μήλα.
- Όταν δεν χρησιμοποιείτε το φούρνο, μην αφήνετε χάρτινα υλικά, πιάτα φαγητού ή φαγητό στο εσωτερικό του.
- Διατηρείτε καθαρό το εσωτερικό του φούρνου. Αν τα τοιχώματα του φούρνου πιτσιλιστούν με φαγητό, τότε σκουπίστε τα με νωπό πανί. Αν ο φούρνος είναι πολύ λερωμένος, τότε μπορείτε να χρησιμοποιήσετε ένα ήπιο διάλυμα ουδέτερου απορρυπαντικού κουζίνας.
- Μην χρησιμοποιείτε το φούρνο μικροκυμάτων εάν το καλώδιο ρεύματος ή το φις έχουν φθαρεί, εάν δεν λειτουργούν καλά, εάν φέρει σημάδια φθοράς ή εάν έχει πέσει στο πάτωμα. Οποιαδήποτε επισκευή του φούρνου μικροκυμάτων ή αντικατάσταση κατεστραμμένου καλωδίου ρεύματος επιτρέπεται να εκτελείται μόνο από εξουσιοδοτημένο κέντρο σέρβις για την πρόληψη της ύπαρξης επικίνδυνων καταστάσεων.

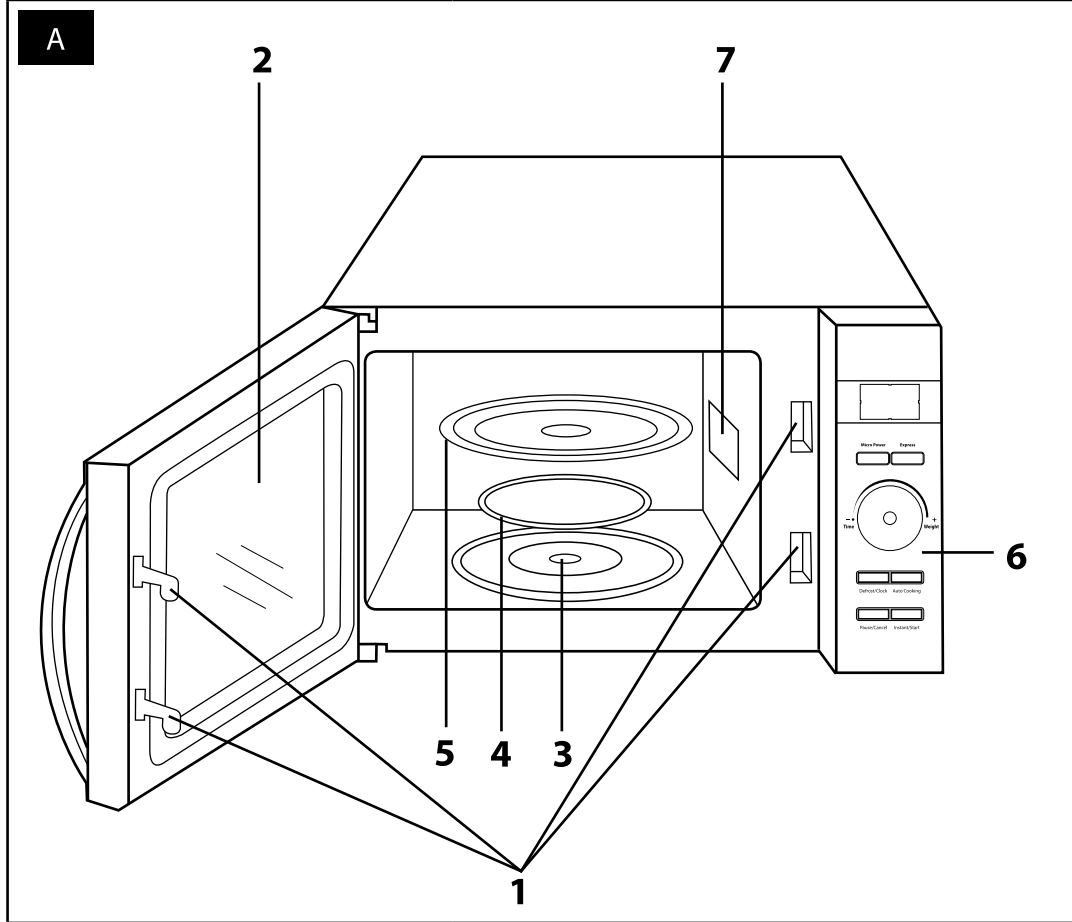

B

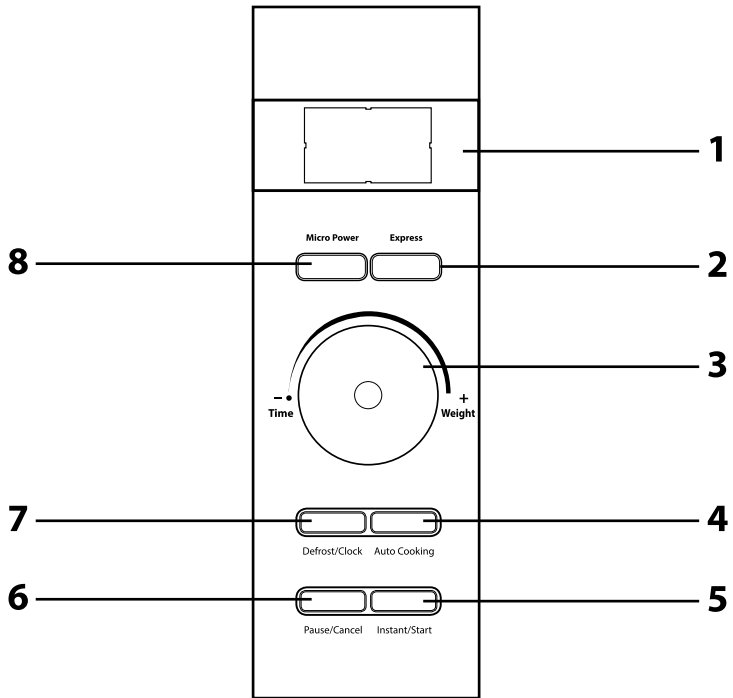



Σημείωση:

Όταν θέσετε σε λειτουργία το φούρνο μικροκυμάτων για πρώτη φορά, ενδέχεται να παρατηρήσετε μια ελαφριά μυρωδιά και καπνό. Πρόκειται για φυσιολογικό γεγονός που θα εξαλειφθεί με τη χρήση. Κατά την πρώτη χρήση, συνιστούμε να τοποθετήσετε ένα μπουλ με νερό στο περιστρεφόμενο πιάτο **A5**, να επιλέξετε το μέγιστο επίπεδο ισχύος και να θέσετε σε λειτουργία το φούρνο για μερικά λεπτά. Με αυτόν τον τρόπο μπορεί να περιοριστεί εύκολα η μυρωδιά.

- Πριν από τη χρήση αυτής της συσκευής, διαβάστε προσεκτικά το εγχειρίδιο χρήσης, ακόμα και στην περίπτωση που είστε ήδη εξοικειωμένοι με τη χρήση παρόμοιων τύπων συσκευών. Χρησιμοποιείτε τη συσκευή μόνο όπως περιγράφεται στο παρόν εγχειρίδιο χρήσης. Φυλάσσετε το εγχειρίδιο χρήσης σε ασφαλές σημείο όπου θα μπορείτε να το βρείτε εύκολα, αν το χρειαστείτε.
- Συνιστούμε να φυλάξετε την αρχική χάρτινη συσκευασία, το υλικό συσκευασίας, την απόδειξη αγοράς μαζί με τη δήλωση ευθύνης του πωλητή, ή την κάρτα εγγύησης, τουλάχιστον για όσο διάστημα δικαιούστε αποζημίωση για ανεπαρκή απόδοση ή κακή ποιότητα της συσκευής. Σε περίπτωση μεταφοράς της συσκευής, συνιστούμε να χρησιμοποιήσετε την αρχική συσκευασία του κατασκευαστή.

ΠΕΡΙΓΡΑΦΗ ΤΗΣ ΣΥΣΚΕΥΗΣ

- A1** Μηχανισμός κλειδώματος πόρτας ασφαλείας
A2 Διαφανές παράθυρο πόρτας
A3 Κεντρικός σύνδεσμος στρφέρας
A4 Βάση περιστρεφόμενου δίσκου
A5 Περιστρεφόμενο πιάτο
A6 Πίνακας ελέγχου
A7 Κάλυμμα μαγνητρού

ΠΕΡΙΓΡΑΦΗ ΤΟΥ ΠΙΝΑΚΑ ΕΛΕΓΧΟΥ

- B1** Οθόνη
B2 Πλήκτρο **Express** (γρήγορο ζέσταμα)
B3 Περιτροφικός διακόπτης
B4 Πλήκτρο **Auto Cooking** (αυτόματο ζέσταμα φαγητού)
B5 Πλήκτρο **Instant/Start** (έναρξη)
B6 Πλήκτρο **Pause/Cancel** (παύση/ακύρωση (ζεστάματος)
B7 Πλήκτρο **Defrost / Clock** (ξεπάγωμα / ρύθμιση ώρας)
B8 **Micro Power** (ρύθμιση ισχύος του φούρνου μικροκυμάτων)

ΠΡΙΝ ΑΠΟ ΤΗΝ ΠΡΩΤΗ ΧΡΗΣΗ

- Πριν από την πρώτη χρήση, αφαιρέστε τη συσκευή και τα εξαρτήματά της από το υλικό συσκευασίας και αφαιρέστε όλες τις διαφημιστικές ετικέτες και τα αυτοκόλλητα από αυτήν. Βεβαιωθείτε ότι η συσκευή ή οποιοδήποτε μέρος της συσκευής δεν έχει φθαρεί.

ΕΓΚΑΤΑΣΤΑΣΗ

1. Βεβαιωθείτε ότι έχετε αφαιρέσει όλα τα υλικά συσκευασίας, όπως πλαστικές σακούλες, πολυστυρένιο, κ.λπ. από το εσωτερικό του φούρνου.



Σημείωση:

Μην αφαιρέτε το κάλυμμα του μαγνητρού **A7**, που είναι τοποθετημένο στη δεξιά πλευρά στο εσωτερικό του φούρνου.



Προειδοποίηση:

Ελέγξτε αν υπάρχει οποιαδήποτε ζημιά στο φούρνο, π.χ. αν η πόρτα του φούρνου έχει τοποθετηθεί εσφαλμένα ή αν έχει κάποιο βαθύλωμα, αν η φλάντζα στεγανοποίησης της πόρτας είναι κατεστραμμένη ή αν οι αθρνώσεις ή οι κλειδαριές είναι χαλαρές. Αν εντοπίσετε κάποια βλάβη, μην χρησιμοποιήσετε το φούρνο και επικοινωνήστε με εξειδικευμένο τεχνικό σέρβις.

2. Ο φούρνος μικροκυμάτων πρέπει να τοποθετείται σε επίπεδη, σταθερή επιφάνεια που να αντέχει το βάρος του ακόμα και μαζί με το φαγητό στο εσωτερικό.
3. Μην τοποθετείτε το φούρνο κοντά σε πηγές θέρμανσης, σε θέσεις με αυξημένη υγρασία ή κοντά σε εύφλεκτα υλικά.
4. Αυτή η συσκευή έχει σχεδιαστεί για χρήση σε ανοιχτό χώρο, δεν έχει σχεδιαστεί για να είναι ενσωματωμένη. Συνεπώς, πρέπει να υπάρχει αρκετός ελεύθερος χώρος γύρω από το φούρνο. Αφήνετε τουλάχιστον 20 cm ελεύθερο χώρο επάνω από το φούρνο και τουλάχιστον 5 cm σε κάθε πλευρά. Η πίσω πλευρά του φούρνου μικροκυμάτων πρέπει να απέχει τουλάχιστον 10 cm από τον τοίχο, ο φούρνος μικροκυμάτων πρέπει να τοποθετηθεί σε ύψος τουλάχιστον 85 cm από το έδαφος. Μην καλύπτετε τη συσκευή και μην μπλοκάρτε τις όπες της. Μην αφαιρέτε τα πέλματα του φούρνου μικροκυμάτων.
5. Για την αποφυγή πιθανών παρεμβολών σήματος, τοποθετήστε το φούρνο μικροκυμάτων σε απόσταση τουλάχιστον 5 m από τηλεοράσεις, ραδιοφωνα ή κεραιές.
6. Μην χρησιμοποιείτε το φούρνο χωρίς να έχει τοποθετηθεί το περιστρεφόμενο πιάτο **A5**. Πάντοτε να χρησιμοποιείτε το φούρνο μικροκυμάτων με την πόρτα κλειστή.
7. Βεβαιωθείτε ότι το καλωδίο ρεύματος δεν βρίσκεται κάτω από το φούρνο ή ότι δεν ακουμπά σε ζεστές ή αιχμηρές επιφάνειες.
8. Η πρίζα ρεύματος πρέπει να είναι εύκολα προσβάσιμη σε περίπτωση που είναι απαραίτητη η άμεση απενόηση του καλωδίου ρεύματος. Η πρίζα ρεύματος πρέπει να έχει την κατάλληλη γείωση.
9. Μην τοποθετείτε το φούρνο μικροκυμάτων σε ντουλάπι. Ο φούρνος μικροκυμάτων προορίζεται για χρήση ως αυτόνομη συσκευή. Μην χρησιμοποιείτε το φούρνο μικροκυμάτων σε εξωτερικούς χώρους.

ΟΔΗΓΙΕΣ ΓΕΙΩΣΗΣ

- Αυτός ο φούρνος μικροκυμάτων πρέπει να είναι γειωμένος. Ο φούρνος μικροκυμάτων διαθέτει καλωδίο ρεύματος με καλώδιο γείωσης με γειωμένο φις. Το φις πρέπει να συνδέεται σε πρίζα ρεύματος που να είναι σωστά τοποθετημένη και γειωμένη. Η γείωση μειώνει τον κίνδυνο ηλεκτροπληξίας. Στην περίπτωση βραχυκυκλώματος το ηλεκτρικό ρεύμα μεταφέρεται μέσω του καλωδίου γείωσης. Συνιστούμε ο φούρνος να είναι συνδεδεμένος σε ανεξάρτητο ηλεκτρικό κύκλωμα.



Προειδοποίηση:

Μια εσφαλμένα γειωμένη πρίζα ρεύματος μπορεί να προκαλέσει κίνδυνο ηλεκτροπληξίας.



Σημείωση:

Αν έχετε ερωτήσεις σχετικά με τη γείωση ή τις οδηγίες για τα ηλεκτρικά συστήματα, συμβουλευτείτε για τέτοια θέματα έναν πιστοποιημένο ηλεκτρολόγο ή τεχνικό σέρβις. Ούτε ο κατασκευαστής ούτε ο πωλητής αναλαμβάνει την ευθύνη για τυχόν βλάβη στο φούρνο ή τραυματισμό που προκύπτει από εσφαλμένα ηλεκτρικά σύνδεση.

ΠΑΡΕΜΒΟΛΕΣ ΡΑΔΙΟΣΥΧΝΟΤΗΤΩΝ

- Η λειτουργία του φούρνου μπορεί να προκαλέσει παρεμβολές στο ραδιόφωνο, την τηλεόραση ή παρόμοιες συσκευές. Αν διαπιστώσετε κάποια παρεμβολή, ακολουθήστε τα παρακάτω βήματα για να την περιορίσετε ή να την εξαλείψετε:
 1. Καθαρίστε την πόρτα ή τις φλάντζες στεγανοποίησης της πόρτας.
 2. Μετακινήστε την κεραιά του ραδιοφώνου ή της τηλεόρασης σε άλλο σημείο.
 3. Στρέψτε το φούρνο μικροκυμάτων σε άλλη κατεύθυνση από αυτή του δέκτη.
 4. Μετακινήστε το φούρνο μικροκυμάτων μακριά από το δέκτη.
 5. Συνδέστε το φις των τροφοδοσιών ρεύματος του φούρνου μικροκυμάτων σε διαφορετική πρίζα ώστε ο φούρνος και ο δέκτης να είναι συνδεδεμένοι σε ξεχωριστά κυκλώματα.

ΟΔΗΓΙΕΣ ΛΕΙΤΟΥΡΓΙΑΣ ΓΙΑ ΤΟ ΦΟΥΡΝΟ ΜΙΚΡΟΚΥΜΑΤΩΝ

- Τοποθετήστε τη βάση περιστρεφόμενου δίσκου **A4** και τον περιστρεφόμενο δίσκο **A5** στο φούρνο μικροκυμάτων πριν από την πρώτη χρήση.



Σημείωση:

Ο περιστρεφόμενος δίσκος **A5** πρέπει να περιστρέφεται ανεμπόδιστα όταν λειτουργεί ο φούρνος μικροκυμάτων.

- Συνδέστε το φις του καλωδίου ρεύματος σε μια πρίζα. Παράγεται ένας ήχος και στην οθόνη αναβοβλίνει το σύμβολο "•".

Ρύθμιση της ώρας

1. Κρατήστε πατημένο το κουμπί **Defrost / Clock B7**, στην οθόνη **B1** θα εμφανιστεί μια αριθμητική τιμή σε ώρες. Χρησιμοποιήστε τον περιστροφικό διακόπτη **B3** για να ρυθμίσετε την τρέχουσα ώρα.
2. Κρατήστε πατημένο το κουμπί **Defrost / Clock B7**, στην οθόνη **B1** θα εμφανιστεί μια αριθμητική τιμή σε λεπτά. Χρησιμοποιήστε τον περιστροφικό διακόπτη **B3** για να ρυθμίσετε τα λεπτά.
3. Πατήστε ξανά το κουμπί **Defrost / Clock B7** ή περιμένετε 60 δευτερόλεπτα και η ώρα θα αποθηκευτεί στη μνήμη του φούρνου μικροκυμάτων.



Σημείωση:

Είναι σημαντικό να ρυθμίσετε την σωστή ώρα, διαφορετικά δεν θα είναι ακριβό το ζέσταμα των τροφίμων κατά το χρόνο της προτίμησής σας.

Θέρμανση μικροκυμάτων

- Η λειτουργία αυτή χρησιμοποιείται κυρίως για το μαγείρεμα και το ζέσταμα φαγητών.

1. Το κουμπί **Micro Power B8** χρησιμοποιείται για τη ρύθμιση της ισχύος του φούρνου μικροκυμάτων. Εάν πατήσετε επαναλαμβανόμενα το συγκεκριμένο κουμπί, η ισχύς του φούρνου μικροκυμάτων αλλάζει με την εξής σειρά: 100P – 80P – 60P – 40P – 20P

Υψηλή ισχύς	100P	Ισχύς φούρνου μικροκυμάτων 100%, κατάλληλη για γρήγορο ζέσταμα.
Μέτρια-υψηλή ισχύς	80P	Ισχύς φούρνου μικροκυμάτων 80%, κατάλληλη για γρήγορο, μέτριο ζέσταμα.
Μέτρια ισχύς	60P	Ισχύς φούρνου μικροκυμάτων 60%, κατάλληλη για μαγείρεμα τροφίμων.
Μέτρια-χαμηλή ισχύς	40P	Ισχύς φούρνου μικροκυμάτων 40%, κατάλληλη για ξεπάγωμα τροφίμων.
Χαμηλή ισχύς	20P	Ισχύς φούρνου μικροκυμάτων 20%, κατάλληλη για τη διατήρηση θερμοκρασίας των φαγητών.

2. Χρησιμοποιήστε τον περιστροφικό διακόπτη **B3** για να ορίσετε το χρόνο λειτουργίας. Η τιμή θα εμφανιστεί στην οθόνη **B1**. Ο μέγιστος χρόνος λειτουργίας που μπορεί να οριστεί είναι τα 60 λεπτά.

3. Πατήστε το κουμπί **Instant/Start B5** για να ξεκινήσει η λειτουργία του φούρνου μικροκυμάτων. Ο επιλεγμένος χρόνος θα μετρά αντίστροφα στην οθόνη **B1**.
4. Μόλις παρέλθει ο επιλεγμένος χρόνος, στην οθόνη **B1** θα εμφανιστεί το μήνυμα «**End**» και θα ακουστεί ένας χαρακτηριστικός ήχος. Βγάλτε το φαγητό από το φούρνο μικροκυμάτων. Εάν δεν βγάλετε το φαγητό από το φούρνο μικροκυμάτων, ένας χαρακτηριστικός ήχος θα ηχεί κάθε 3 λεπτά μέχρι να πατήσετε το κουμπί **Pause/Cancel B6** ή ανοίξετε την πόρτα.
- Εάν χρειάζεται να ελέγξετε το φαγητό ενώ ο φούρνος μικροκυμάτων λειτουργεί, πατήστε το πλήκτρο **Pause/Cancel B6**. Ο φούρνος θα σταματήσει να λειτουργεί. Ανοίξτε την πόρτα και ελέγξτε το φαγητό. Για να συνεχίσει η διαδικασία ζεστάματος, πατήστε το κουμπί **Instant/Start B5**.
 - Εάν χρειαστεί να βγάλετε το φαγητό πριν παρέλθει ο επιλεγμένος χρόνος, πατήστε **Pause/Cancel B6** για να διακοπεί η λειτουργία, βγάλτε το φαγητό και στη συνέχεια πατήστε ξανά το κουμπί για να ακυρώσετε τη λειτουργία του φούρνου.



Σημείωση:

Εάν επιλέξετε την υψηλή ισχύ του φούρνου μικροκυμάτων, αυτή θα μειωθεί αυτόματα έπειτα από μερικά λεπτά λειτουργίας. Πρόκειται για λειτουργία ασφαλείας που προστατεύει το φούρνο μικροκυμάτων από την υπερθέρμανση και την καταστροφή.

Γρήγορο ζέσταμα

- Η λειτουργία αυτή χρησιμοποιείται για το γρήγορο ζέσταμα μιας κούπας με νερό ή ροφημάτων χωρίς να απαιτείται η ρύθμιση του χρόνου λειτουργίας.
1. Πατήστε επανειλημμένα το κουμπί **Express B2** για να ρυθμίσετε το χρόνο ζεστάματος: 0:30 – 1:00 – 1:30. Η τιμή του χρόνου θα εμφανιστεί στην οθόνη **B1**.
 2. Πατήστε το κουμπί **Instant/Start B5** για να ξεκινήσει η λειτουργία του φούρνου μικροκυμάτων. Ο επιλεγμένος χρόνος θα μετρά αντίστροφα στην οθόνη **B1**.
 3. Μόλις παρέλθει ο επιλεγμένος χρόνος, στην οθόνη **B1** θα εμφανιστεί το μήνυμα «**End**» και θα ακουστεί ένας χαρακτηριστικός ήχος. Βγάλτε το φαγητό από το φούρνο μικροκυμάτων. Εάν δεν βγάλετε το φαγητό από το φούρνο μικροκυμάτων, ένας χαρακτηριστικός ήχος θα ηχεί κάθε 3 λεπτά μέχρι να πατήσετε το κουμπί **Pause/Cancel B6** ή ανοίξετε την πόρτα.

Ξεπάγωμα

Η λειτουργία αυτή χρησιμοποιείται για το ξεπάγωμα φαγητών.

1. Πατήστε επανειλημμένα το κουμπί **Defrost / Clock B7** για να επιλέξετε μια λειτουργία ξεπαγώματος:

d.1	Ξεπάγωμα κρεατικών, βάρος 0,1 – 0,2 kg
d.2	Ξεπάγωμα πουλερικών, βάρος 0,2 – 3 kg
d.3	Ξεπάγωμα θαλασσινών, βάρος: 0,1 – 0,9 kg

1. Χρησιμοποιήστε τον περιστροφικό διακόπτη **B3** για να επιλέξετε το βάρος του φαγητού.
2. Πατήστε το κουμπί **Instant/Start B5** για να ξεκινήσει η λειτουργία του φούρνου μικροκυμάτων. Ο επιλεγμένος χρόνος θα μετρά αντίστροφα στην οθόνη **B1**.
3. Όταν παρέλθει περίπου το ήμισυ του χρόνου ξεπαγώματος, ακούγεται ένας χαρακτηριστικός ήχος που σας υποδεικνύει να γυρίσετε / ελέγξετε το φαγητό. Ανοίξτε την πόρτα και ελέγξτε το φαγητό ή γυρίστε το. Έπειτα, κλείστε την πόρτα και πατήστε το κουμπί **Instant/Start B5** για να ξεκινήσει η λειτουργία του φούρνου μικροκυμάτων.
4. Μόλις παρέλθει ο επιλεγμένος χρόνος, στην οθόνη **B1** θα εμφανιστεί το μήνυμα «**End**» και θα ακουστεί ένας χαρακτηριστικός ήχος. Βγάλτε το φαγητό από το φούρνο μικροκυμάτων. Εάν δεν βγάλετε το φαγητό από το φούρνο μικροκυμάτων, ένας χαρακτηριστικός ήχος θα ηχεί κάθε 3 λεπτά μέχρι να πατήσετε το κουμπί **Pause/Cancel B6** ή ανοίξετε την πόρτα.



Σημείωση:

Είναι κανόνας πως ο χρόνος ξεπαγώματος είναι μεγαλύτερος από το χρόνο ζεστάματος. Είναι σημαντικό να επεξεργαστείτε το φαγητό που έχει ξεπαγώσει το συντομότερο δυνατό. Σε καμία περίπτωση δεν πρέπει να επανακαταψύχετε το φαγητό χωρίς να το έχετε μαγειρέψει πριν.

Αυτόματο μαγείρεμα φαγητών

- Ο φούρνος μικροκυμάτων διαθέτει οκτώ αυτόματα προγράμματα μαγειρέματος κάνοντας με τον τρόπο αυτό την προετοιμασία τους εύκολη. Επιλέξτε το καταλληλότερο πρόγραμμα ανάλογα με το είδος του φαγητού και το βάρος του.

Πίνακας προγράμματος αυτόματου μαγειρέματος

Πρόγραμμα	Τρόφιμο	Σημείωση
A.1	Ποπκόρν	Χρησιμοποιείται για την παρασκευή ποπκόρν που έχετε προμηθευτεί από κάποιο σουπερ μάρκετ. Βάρος: 0,1 kg
A.2	Θέμανση	Ζέσταμα φαγητού Βάρος: 0,2 – 1 kg
A.3	Ροφήματα	Ζέσταμα 1 – 3 κούπες με νερό ή κάποιο ρόφημα. Η θερμοκρασία του υγρού είναι περ. 5 – 10 °C. Χρησιμοποιήστε μια μεγάλη κούπα και μην την καλύψετε.
A.4	Πίτσα	Ζέσταμα 1 – 2 κομματιών κατεψυγμένης πίτσας.

A.5	Πατάτες	Μαγείρεμα πατάτες κομμένη σε φέτες πάχους περ. 5 mm. Συνολικό βάρος: 0,45 – 0,65 kg Τοποθετήστε τις φέτες πατάτες σε ένα μεγάλο πιάτο και καλύψτε με λεπτή πλαστική μεμβράνη για να αποτραπεί η εξάτμιση της υγρασίας.
A.6	Λαχανικά	Ζέσταμα/μαγείρεμα διαφόρων ειδών λαχανικών βάρους από 0,1 έως 0,5 kg.
A.7	Κρέας	Ζέσταμα/μαγείρεμα διαφόρων ειδών λαχανικών βάρους από 0,1 έως 0,5 kg.
A.8	Ψάρι	Ζέσταμα/μαγείρεμα ψαρικών βάρους από 0,1 έως 0,5 kg.



Σημείωση:

Μαγειρεύει/ζεσταίνει φαγητό που βρίσκεται σε θερμοκρασία δωματίου (περ. 20 – 25 °C). Τα πολύ κρύα φαγητά θα χρειαστούν περισσότερο χρόνο να μαγειρευτούν/ζεσταθούν, σε αντίθεση με το ζεστό φαγητό που απαιτεί μικρότερο χρόνο μαγειρέματος/ζεστάματος. Η θερμοκρασία, το βάρος και το σχήμα του φαγητού ενδέχεται να επηρεάσουν σημαντικά το χρόνο μαγειρέματος/ζεστάματος. Εάν το αποτέλεσμα δεν είναι ικανοποιητικό, προσαρμόστε ανάλογα το χρόνο μαγειρέματος/ζεστάματος.

1. Πατήστε επανειλημμένα το κουμπί **Auto Cooking B4** για να επιλέξετε το πρόγραμμα αυτόματου μαγειρέματος.
2. Χρησιμοποιήστε τον περιστροφικό διακόπτη **B3** για να επιλέξετε το βάρος του φαγητού.
3. Πατήστε το κουμπί **Instant/Start B5** για να ξεκινήσει η λειτουργία του φούρνου μικροκυμάτων. Ο επιλεγμένος χρόνος θα μετρά αντίστροφα στην οθόνη **B1**.
4. Μόλις παρέλθει ο επιλεγμένος χρόνος, στην οθόνη **B1** θα εμφανιστεί το μήνυμα «**End**» και θα ακουστεί ένας χαρακτηριστικός ήχος. Βγάλτε το φαγητό από το φούρνο μικροκυμάτων. Εάν δεν βγάλετε το φαγητό από το φούρνο μικροκυμάτων, ένας χαρακτηριστικός ήχος θα ηχεί κάθε 3 λεπτά μέχρι να πατήσετε το κουμπί **Pause/Cancel B6** ή ανοίξετε την πόρτα.

Λειτουργία χρονοκαθυπόθησης έναρξης

■ Υπάρχει η δυνατότητα έναρξης της διαδικασίας μαγειρέματος/ζεστάματος με χρονοκαθυπόθηση, σε προεπιλεγμένη ισχύ και για προεπιλεγμένο χρόνο.



Σημείωση:

Προτού ρυθμίσει τη λειτουργία χρονοκαθυπόθησης έναρξης, ελέγξτε ότι είναι σωστή η ώρα. Εάν δεν έχει ρυθμιστεί ακόμα η ώρα, ρυθμίστε την σύμφωνα με τις οδηγίες στην ενότητα «**Ρύθμιση της ώρας**».

1. Πατήστε επανειλημμένα το κουμπί **Micro Power B8** για να ρυθμίσετε την ισχύ του φούρνου μικροκυμάτων.
2. Χρησιμοποιήστε τον περιστροφικό διακόπτη **B3** για να ορίσετε το χρόνο λειτουργίας. Η τιμή θα εμφανιστεί στην οθόνη **B1**.
3. Κρατήστε πατημένο το κουμπί **Defrost / Clock B7**, στην οθόνη **B1** θα εμφανιστεί μια αριθμητική τιμή σε ώρες. Χρησιμοποιήστε τον περιστροφικό διακόπτη **B3** για να ρυθμίσετε τις ώρες.
4. Κρατήστε πατημένο το κουμπί **Defrost / Clock B7**, στην οθόνη **B1** θα εμφανιστεί μια αριθμητική τιμή σε λεπτά. Χρησιμοποιήστε τον περιστροφικό διακόπτη **B3** για να ρυθμίσετε τα λεπτά.
5. Πατήστε ξανά το κουμπί **Defrost / Clock B7** και η επιλεγμένη ώρα χρονοκαθυπόθησης έναρξης θα αποθηκευτεί στη μνήμη.
6. Μόλις φτάσει η επιλεγμένη ώρα, ο φούρνος μικροκυμάτων θα ξεκινήσει αυτόματα.



Σημείωση:

Εάν χρειαστεί να ελέγξετε το ρυθμισμένο χρόνο, πατήστε το κουμπί **Defrost / Clock B7**.

Μαγείρεμα φαγητών πολλαπλών σταδίων

- Για να επιτύχετε ένα καλύτερο αποτέλεσμα, σε ορισμένες περιπτώσεις ίσως χρειαστεί να χρησιμοποιήσετε διάφορα επίπεδα ισχύος του φούρνου μικροκυμάτων. Μπορείτε να επιλέξετε έως και 4 επίπεδα ισχύος.
1. Πατήστε επανειλημμένα το πλήκτρο **Micro Power B8** για να ορίσετε την ισχύ του του πρώτου σταδίου του φούρνου μικροκυμάτων. Χρησιμοποιήστε τον περιστροφικό διακόπτη **B3** για να ορίσετε το χρόνο λειτουργίας του πρώτου σταδίου. Η τιμή θα εμφανιστεί στην οθόνη **B1**.
 2. Επαναλάβετε το βήμα 1 για να ορίσετε την ισχύ και το χρόνο λειτουργίας του υπόλοιπων σταδίων.
 3. Μόλις ορίσετε τα επίπεδα ισχύος και τους χρόνους μαγειρέματος για όλα τα στάδια, πατήστε το κουμπί **Instant/Start B5** για να ξεκινήσει ο φούρνος μικροκυμάτων. Ο επιλεγμένος χρόνος θα μετρά αντίστροφα στην οθόνη **B1**.
 4. Μόλις παρέλθει ο επιλεγμένος χρόνος, στην οθόνη **B1** θα εμφανιστεί το μήνυμα «**End**» και θα ακουστεί ένας χαρακτηριστικός ήχος. Βγάλτε το φαγητό από το φούρνο μικροκυμάτων. Εάν δεν βγάλετε το φαγητό από το φούρνο μικροκυμάτων, ένας χαρακτηριστικός ήχος θα ηχεί κάθε 3 λεπτά μέχρι να πατήσετε το κουμπί **Pause/Cancel B6** ή ανοίξετε την πόρτα.

Λειτουργία παιδικής ασφάλειας

■ Η λειτουργία αυτή δίνει τη δυνατότητα κλειδώματος του πάνελ ελέγχου ώστε να αποτραπεί η ακούσια έναρξη ή η τροποποίηση των ρυθμίσεων του φούρνου μικροκυμάτων. Κανένα κουμπί ελέγχου δεν θα λειτουργεί.

1. Κρατήστε πατημένο το κουμπί **Pause/Cancel B6** για περίπου 3 δευτερόλεπτα ώστε να ενεργοποιηθεί η λειτουργία παιδικής ασφάλειας.
2. Για να απενεργοποιηστεί τη λειτουργία παιδικής ασφάλειας, κρατήστε πατημένο το κουμπί **Pause/Cancel** για περ. 3 δευτερόλεπτα.



Προσοχή:

Ποτέ μην αφήνετε το φούρνο μικροκυμάτων να λειτουργεί χωρίς επίβλεψη.



Σημείωση:

Τα πιάτα μπορεί να ζεσταθούν ως αποτέλεσμα της θερμότητας που μεταφέρεται από το φαγητό που έχει ζεσταθεί. Σε μια τέτοια περίπτωση χρησιμοποιήστε προστατευτικά γάντια κουζίνας. Ελέγξτε τη θερμοκρασία του φαγητού πριν το καταναλώσετε.

ΧΡΗΣΗ ΣΩΣΤΩΝ ΜΑΓΕΙΡΙΚΩΝ ΣΚΕΥΩΝ

1. Ο ιδανικός τύπος σκεύους για το μαγείρεμα στο φούρνο μικροκυμάτων είναι ένα διάφανο δοχείο που επιτρέπει την εισχώρηση των μικροκυμάτων στο εσωτερικό για το ζέσταμα του φαγητού.
2. Τα μεταλλικά πιάτα ή τα μπου ή μεταλλικό περίγραμμα δεν πρέπει να χρησιμοποιούνται, επειδή τα μικροκύματα δεν μπορούν να περάσουν μέσα από τα μέταλλα.
3. Μην χρησιμοποιείτε προϊόντα από ανακυκλώσιμο χαρτί για το μαγείρεμα στα μικροκύματα, επειδή μπορεί να περιέχουν μικρά μεταλλικά σωματίδια.
4. Είναι καλύτερο να χρησιμοποιείτε στρογγυλά ή οβάλ δοχεία από ό,τι τετράγωνα ή ορθογώνια δοχεία. Το φαγητό που βρίσκεται στις γωνίες έχει μια τάση να υπερθερμαίνεται.
5. Πρέπει να χρησιμοποιείτε δοχεία κατάλληλα για φούρνους μικροκυμάτων μόνο σύμφωνα με τις οδηγίες του κατασκευαστή.

Αυτή η γενική λίστα θα σας βοηθήσει να επιλέξετε τα σωστά πιάτα.

Πιάτα φαγητού	Ασφαλής χρήση	Σημειώσεις
Ειδικά πιάτα για τη δημιουργία κρούστας	•	Μην τα χρησιμοποιείτε για περισσότερο από 8 λεπτά.
Πορσελάνια και κεραμικά πιάτα	•	Τα πορσελάνια και κεραμικά πιάτα, συμπεριλαμβανομένων των επιχρισμένων με βερνίκι πιάτων και των πιάτων από πορσελάνη Bone, είναι κατάλληλα αν δεν έχουν μεταλλικές διακοσμήσεις.
Πιάτα πολυεστέρα μίας χρήσης	•	Τα σκεύη χρησιμοποιούνται για τη συσκευασία κάποιων κατεψυγμένων τροφίμων.
Συσκευασμένο έτοιμο φαγητό	•	Μπορεί να χρησιμοποιηθεί για το ζέσταμα φαγητών. Η υπερθέρμανση μπορεί να λιώσει το πολυστυρένιο.
Ποτήρια πολυστυρενίου	x	Μπορεί να πιάσουν φωτιά στο φούρνο.
• Πλαστικές τσάντες ή εφημερίδες	x	Μπορεί να προκαλέσει σπινθηρές στο φούρνο.
• Ανακυκλωμένο χαρτί ή μεταλλικό περίγραμμα	x	Μπορούν να χρησιμοποιηθούν αν δεν έχουν μεταλλικά διακοσμητικά στοιχεία.
Γυαλί	•	Μπορεί να χρησιμοποιηθεί για το ζέσταμα φαγητών ή ροφημάτων.
• Γυάλινα σκεύη	•	Μπορεί να χρησιμοποιηθεί μόνο για ζεστάμα.
• Κρύσταλλο	•	Το κρύσταλλο μπορεί να ραγίσει αν θερμανθεί απότομα σε υψηλότερη θερμοκρασία.
• Γυάλινα βάζα	•	Αφαιρέστε το καπάκι. Χρησιμοποιείται μόνο για ζεστάμα.
Μεταλλικά πιάτα		
• Πιάτα	x	Μπορεί να προκαλέσουν σπινθηρές στο φούρνο ή το φαγητό να πιάσει φωτιά.
• Μεταλλικά κλιπ σακούλας	x	
Χάρτινα πιάτα		
• Πιάτα, ποτήρια, χαρτοπετσέτες και χαρτιά κουζίνας	•	Είναι κατάλληλα για σύντομο χρονικό διάστημα για το ζέσταμα και το μαγείρεμα, όπως και για την απορρόφηση της επιπλέον υγρασίας. Μπορεί να προκαλέσει σπινθηρές στο φούρνο.
• Ανακυκλωμένο χαρτί	x	

Πιάτα φαγητού	Ασφαλής χρήση	Σημειώσεις
Πλαστικά πιάτα		
• Πιάτα	•	Χρησιμοποιείτε μόνο θερμομόνοτα πλαστικά, άλλα πλαστικά μπορεί να χάσουν το σχήμα ή το χρώμα τους εξαιτίας των υψηλών θερμοκρασιών. Μην χρησιμοποιείτε προϊόντα από μελαμίνη. Χρησιμοποιούνται για τη διατήρηση της υγρασίας, δεν πρέπει να έρχονται σε επαφή με το φαγητό. Όταν τα αφαιρείτε να προσέχετε τον ατμό που εξέρχεται. Μόνο αν προορίζονται για μαγείρεμα ή είναι ανθεκτικές σε υψηλές θερμοκρασίες. Δεν πρέπει να είναι αεροστεγείς. Αν είναι απαραίτητο, τρυπήστε τις με ένα πινούκι.
• Αλουμινοχαρτά	•	Μπορεί να χρησιμοποιηθεί για να διατηρήσει την υγρασία στα φαγητά ή για να μην στάζουν σταγόνες λίπους και χυμών από πσιπίλιες.
• Σακούλες για κατεψυγμένα τρόφιμα	▲	
Αντικολλητικό χαρτί	•	

- συνιστάται για χρήση, ▲ περιορισμένη χρήση, x δεν συνιστάται,

ΒΑΣΙΚΑ ΣΤΟΙΧΕΙΑ ΓΙΑ ΤΟ ΜΑΓΕΙΡΕΜΑ ΣΕ ΦΟΥΡΝΟ ΜΙΚΡΟΚΥΜΑΤΩΝ

1. Τοποθετήστε προσεκτικά το φαγητό. Τοποθετείτε τα μεγαλύτερα κομμάτια φαγητού στην περιμετρο του πιάτου.
2. Τοποθετείτε το φαγητό σε κατάλληλο πιάτο πριν το βάλετε στο φούρνο. Μην προσεγγίζετε το φαγητό απευθείας στον περιστρεφόμενο δίσκο **A5**.
3. Ορίστε το σωστό χρόνο μαγείρεματος. Συνιστούμε να ορίσετε συντομότερο χρόνο μαγείρεματος και να τον επεκτείνετε αν χρειάζεται. Κατά το μαγείρεμα φαγητών σε υψηλές θερμοκρασίες μπορεί να δημιουργηθεί καπνός ή να πιάσει φωτιά.
4. Σκεπάζετε το φαγητό πριν από το μαγείρεμα. Σκεπάζοντας το φαγητό δεν θα πεταχτούν πιπίλιές τριγύρω.
5. Για να αφαιρέσετε το μαγείρεμα των φαγητών, όπως το κοτόπουλο ή χάμπουργκερ, αναποδογυρίστε τα μία φορά κατά τη διαδικασία μαγείρεματος. Τα μεγάλα κομμάτια φαγητού, όπως τα ψητά, πρέπει να αναποδογυρίζονται τουλάχιστον μία φορά.
6. Κατά το μαγείρεμα οργανώστε το φαγητό, όπως τα χάμπουργκερ από επάνω προς τα κάτω και από το κέντρο προς το άκρο.

ΚΑΘΑΡΙΣΜΟΣ ΚΑΙ ΣΥΝΤΗΡΗΣΗ

- Πρωτο καθαρίστε το φούρνο, να τον απενεργοποιείτε και να τον αποσυνδέετε πάντα από την πρίζα.



Προειδοποίηση:

Για την αποφυγή πιθανού τραυματισμού από ηλεκτροπληξία, μην βυθίζετε τη συσκευή, το καλώδιο ρεύματος ή το φις σε νερό ή άλλο υγρό.

- Για τον καθαρισμό μην χρησιμοποιείτε διαβρωτικά καθαριστικά προϊόντα, διαλύτες κ.ά. που θα μπορούσαν να προξενίσουν φθορά στη συσκευή.



Προειδοποίηση:

Ποτέ μην αφαιρείτε το κάλυμμα του μαγνητρού **A7**.

- Πριν από την πρώτη χρήση, πλύνετε τον περιστρεφόμενο δίσκο **A5** με ήπιο διάλυμα απορρυπαντικού κουζίνας και έπειτα ξεπλύνετε καλά κάτω από τρεχούμενο πόσιμο νερό.
- Για να μην καταστραφούν τα λειτουργικά μέρη του φούρνου, βεβαιωθείτε ότι κατά τον καθαρισμό το νερό δεν εισέρχεται στα ανοιγμένα αερισμού που βρίσκονται στο αριστερό μέρος του φούρνου μικροκυμάτων.
- Ανά διαστήματα πρέπει να αφαιρείτε τον περιστρεφόμενο δίσκο **A5** και να τον καθαρίζετε. Καθαρίστε τον περιστρεφόμενο δίσκο σε ζεστό σαπουνόνερο ή σε πλυτήριο πιάτων.
- Η βάση του περιστρεφόμενου δίσκου **A4** και κάτω πλευρά του εσωτερικού χώρου του φούρνου πρέπει να καθαρίζονται τακτικά για την αποφυγή του υπερβολικού θορύβου. Απλώς καθαρίστε την κάτω πλευρά του εσωτερικού χώρου του φούρνου με ήπιο ουδέτερο διάλυμα απορρυπαντικού κουζίνας. Μπορείτε να πλύνετε τη βάση του περιστρεφόμενου δίσκου **A4** με ήπιο ουδέτερο διάλυμα απορρυπαντικού κουζίνας ή σε πλυτήριο πιάτων. Αφού την καθαρίσετε, τοποθετήστε την ξανά στο φούρνο μικροκυμάτων.
- Αν κριθεί απαραίτητη η αντικατάσταση του φωτισμού στο εσωτερικό του φούρνου, επικουνηθήστε με τον πωλητή ή με ένα εξουσιοδοτημένο κέντρο σέρβις.
- Καθαρίζετε το φούρνο τακτικά σύμφωνα με τις οδηγίες που αναφέρονται παραπάνω και αφαιρέστε τυχόν φαγητό που υπάρχει στο εσωτερικό.
- Αν δεν διατηρήσετε το φούρνο καθαρό, τότε μπορεί να καταστραφεί η επιφάνεια και κατ'επίκληση να μειωθεί η διάρκεια ζωής της συσκευής, αλλά και να προκύψουν επικίνδυνες καταστάσεις.

**Προειδοποίηση:**

Μην καθαρίζετε το φούρνο μικροκυμάτων με ατμοκαθαριστή.

- Όταν καθαρίζετε τα πάνελ ελέγχου, αφήστε την πόρτα του φούρνου μικροκυμάτων ανοιχτή για να αποφύγετε τυχόν ανεπιθύμητη ενεργοποίησή του ενώ είναι άδειο. Αποφύγετε την υπερβολική υγρασία στο πάνελ ελέγχου.
- Εάν η πόρτα θαμπώσει εσωτερικά και εξωτερικά, σκουπίστε τη με ένα καθαρό, στεγνό πανί. Αυτό είναι φυσιολογικό όταν μαγειρεύεται τρόφιμα με υψηλή περιεκτικότητα σε νερό.
- Για να εξαλείψετε τις δυσάρεστες οσμές από το εσωτερικό του φούρνου μικροκυμάτων, αναμίξτε σε ένα βαθύ δοχείο ένα φλιτζάνι νερό με το χυμό και τη φλούδα ενός λεμονιού. Ορίστε στο φούρνο μικροκυμάτων την υψηλή ισχύ και το χρόνο λειτουργίας στα 2 - 3 λεπτά. Στη συνέχεια, σκουπίστε το εσωτερικό του φούρνου μικροκυμάτων με ένα καθαρό, στεγνό πανί.

Αποθήκευση

- Όταν δεν πρόκειται να χρησιμοποιήσετε το φούρνο μικροκυμάτων για μεγάλο χρονικό διάστημα, αποσυνδέστε το φως από την πρίζα και καθαρίστε την σύμφωνα με τις οδηγίες που περιγράφονται παραπάνω.
- Προτού την αποθηκεύσετε, ελέγξτε ότι η συσκευή και όλα τα εξαρτήματά της είναι πλήρως καθαρά και στεγνά.
- Αποθηκεύστε τη συσκευή σε ένα στεγνό μέρος με καλό αερισμό, χωρίς να εκτίθεται σε ακραίες θερμοκρασίες, μακριά από παιδιά.

ΠΡΙΝ ΕΠΙΚΟΙΝΩΝΗΣΕΤΕ ΜΕ ΕΞΟΥΣΙΟΔΟΤΗΜΕΝΟ ΚΕΝΤΡΟ ΣΕΡΒΙΣ**Αν ο φούρνος μικροκυμάτων δεν λειτουργεί:**

- Ελέγξτε ότι ο φούρνος είναι σωστά συνδεδεμένος στο δίκτυο. Αν δεν είστε βέβαιοι, αποσυνδέστε το φως από την πρίζα, περιμένετε 10 δευτερόλεπτα και συνδέστε το ξανά.
- Ελέγξτε ότι δεν έπεσε η ηλεκτρική ασφάλεια. Αν ο φούρνος μικροκυμάτων εξακολουθεί να μην λειτουργεί, ελέγξτε με μια διαφορετική συσκευή αν η πρίζα ρεύματος λειτουργεί.
- Ελέγξτε ότι έχετε ορίσει τις σωστές τιμές στον πίνακα ελέγχου.
- Ελέγξτε ότι η πόρτα του φούρνου έχει κλείσει σωστά. Διαφορετικά, δεν είναι δυνατή η έναρξη του ορισμένου προγράμματος μαγειρέματος.

**Προειδοποίηση:**

Αν τα βήματα που αναφέρονται παραπάνω δεν βοηθήσουν, τότε επικοινωνήστε με ένα εξουσιοδοτημένο κέντρο σέρβις. Μην επιχειρείτε να τροποποιήσετε ή να επισκευάσετε το φούρνο μικροκυμάτων μόνοι σας.

ΤΕΧΝΙΚΕΣ ΠΡΟΔΙΑΓΡΑΦΕΣ

Εύρος ονομαστικής τάσης	230 V~
Ονομαστική συχνότητα	50 Hz
Ονομαστική ισχύς εισόδου	1150 W
Ισχύς μικροκυμάτων	800 W
Συχνότητα λειτουργίας	2.450 MHz
Επίπεδο θορύβου	65 dB(A)
Διάμετρος περιστρεφόμενου πιάτου	27 cm
Όγκος	17 l
Εξωτερικές διαστάσεις	45.1 x 25.6 x 35.4 cm
Βάρος	περ. 10,2 kg

Το δηλωμένο επίπεδο εκπομπής θορύβου της συσκευής είναι 65 dB (A), το οποίο αντιστοιχεί στο επίπεδο Α της ακουστικής ισχύος σε σχέση με την ακουστική ισχύ αναφοράς 1 pW.

Διατηρούμε το δικαίωμα να αλλάξουμε το κείμενο και τις τεχνικές προδιαγραφές.

ΟΔΗΓΙΕΣ ΚΑΙ ΠΛΗΡΟΦΟΡΙΕΣ ΣΧΕΤΙΚΑ ΜΕ ΤΗΝ ΑΠΟΡΡΙΨΗ ΤΩΝ ΧΡΗΣΙΜΟΠΟΙΗΜΕΝΩΝ ΥΛΙΚΩΝ ΣΥΣΚΕΥΑΣΙΑΣ

Απορρίπτετε τα χρησιμοποιημένα υλικά συσκευασίας σε κάποιον ειδικό χώρο απορριμμάτων του δήμου σας.

ΑΠΟΡΡΙΨΗ ΜΕΤΑΧΕΙΡΙΣΜΕΝΟΥ ΗΛΕΚΤΡΙΚΟΥ ΚΑΙ ΗΛΕΚΤΡΟΝΙΚΟΥ ΕΞΟΠΛΙΣΜΟΥ

Όταν προϊόντα πρωτότυπα έγγραφα φέρουν αυτό το σύμβολο, αυτό σημαίνει ότι τα μεταχειρισμένα ηλεκτρικά ηλεκτρονικά προϊόντα δεν πρέπει να απορρίπτονται μαζί με τα υπόλοιπα οικιακά απορρίμματα. Για την ορθή απόρριψη, ανανέωση και ανακύκλωση, παραδώστε αυτές τις συσκευές σε καθορισμένα σημεία συλλογής. Εναλλακτικά, σε κάποιες χώρες της Ευρωπαϊκής Ένωσης άλλες ευρωπαϊκές χώρες μπορείτε να επιστρέψετε τη συσκευή στο τοπικό κατάστημα από όπου την αγοράσατε και να προμηθευτείτε μια νέα συσκευή εφάμιλλης ποιότητας.

Η ορθή απόρριψη αυτού του προϊόντος συμβάλλει στην εξοικονόμηση πολύτιμων φυσικών πόρων και προστατεύει το περιβάλλον και την ανθρώπινη υγεία που διαφορετικά θα επηρεάζονταν από την ακατάλληλη απόρριψη των απορριμμάτων. Για περισσότερες λεπτομέρειες, συμβουλευτείτε τις τοπικές αρχές κάποια μονάδα συλλογής απορριμμάτων.

Σύμφωνα με τους εθνικούς κανονισμούς, ενδεχομένως να επιβάλλονται πρόστιμα για την εσφαλμένη απόρριψη αυτού του τύπου απορριμμάτων.

Για επιχειρήσεις με έδρα σε χώρες της Ευρωπαϊκής Ένωσης
Εάν θέλετε να απορρίψετε ηλεκτρικές ηλεκτρονικές συσκευές, ζητήστε τις απαραίτητες πληροφορίες από το κατάστημα πώλησης του προμηθευτή σας.

Απόρριψη σε άλλες χώρες εκτός της Ευρωπαϊκής Ένωσης.
Αυτό το σύμβολο ισχύει στην Ευρωπαϊκή Ένωση. Εάν επιθυμείτε να απορρίψετε αυτό το προϊόν, ζητήστε τις απαραίτητες πληροφορίες σχετικά με τη σωστή μέθοδο απόρριψης από τον τοπικό δημοτικό φορέα το κατάστημα αγοράς.



Το συγκεκριμένο προϊόν πληροί όλες τις βασικές απαιτήσεις των σχετικών με αυτό οδηγιών της Ε.Ε.