



## LT ■ Mikrobangų krosnelė

*Originalios naudojimo instrukcijos vertimas*

### ATIDŽIAI PERSKAITYKITE IR PASILIKITE JAS ATEIČIAI.

- Šį prietaisą galima naudoti vaikams nuo 8 metų amžiaus ir asmenims, turintiems psichinių, jutiminių arba protinių negalių arba neturintiems patirties naudotis šiuo gaminiu, jeigu jie yra prižiūrimi arba instruktuojami, kaip saugiai naudoti šį gaminį, ir supranta atitinkamus pavojus.
- Vaikai neturėtų žaisti šiuo prietaisu.
- Vaikams draudžiama valyti ir techniškai prižiūrėti šį prietaisą, nebent juos prižiūrėtų už jų saugą atsakingas suaugęs asmuo.
- Jei maitinimo laidas yra pažeistas, jį pakeisti turi įgaliotojo techninės priežiūros centro meistras, kad būtų išvengta pavojingos situacijos. Draudžiama naudoti šį prietaisą, jei jo maitinimo laidas arba kištukas pažeistas.



#### **Įspėjimas!**

Jeigu durelės arba sandarinimo tarpiklis būtų pažeisti, negalima naudotis krosnele, kol jos nepataisys įgaliotas techninės priežiūros centro specialistas.



#### **Įspėjimas!**

Vykdyti techninės priežiūros ar remonto darbus, kurių metu nuimamas dangtis, saugantis nuo mikrobangų energijos poveikio, pavojinga.



#### **Įspėjimas!**

Skysčių ir kito maisto negalima šildyti sandariuose induose, nes jie gali sprogti.

- Šis prietaisas skirtas naudoti namuose toliau nurodytose arba panašiose vietose:
  - parduotuvėse, biuruose ir kitose darbo aplinkoje esančiose virtuvėse;
  - žemės ūkyje;
  - svečiams viešbučiuose, moteliuose ir kitose panašiose vietose;
  - svečių namuose, siūlančiuose nakvynę ir pusryčius.

- Norėdami užtikrinti pakankamą oro cirkuliaciją, aplink mikrobangų krosnelę turi būti pakankamai laisvos vietos. Virš krosnelės privaloma palikti 20 cm laisvos vietos, o iš galo ir šonuose – po 10 cm. Neužkimškite jokių krosnelės angų. Nenuimkite krosnelės kojelių.
- Naudokite tik mikrobangų krosnelėms tinkamus indus.
- Nenaudokite toliau nurodytų virtuvės reikmenų, stalo įrankių ar indų:
  - metalinių prikaistuvų ir molinių indų metalinėmis rankenomis arba su metalo apdaila;
  - plastikinių maišelių su sąvaržomis;
  - indų su melamino paviršiaus apdaila;
  - standartinių termometrų, pvz., mėsos ir kt. produktų temperatūrai matuoti.
- Šildydami maistą, sudėtą į plastikinius arba popierinius indus, dažnai patikrinkite krosnelę, nes tokie indai gali užsidegti.
- Ši mikrobangų krosnelė skirta maistui ir gėrimams šildyti. Džiovinant maistą arba drabužius, šildant šildykles, šlepetes, plovimo kampines, šlapius tekstilės dirbinius ir panašius daiktus gali kilti susižalojimo, užsiliepsnojimo arba gaisro pavojus.
- Jei pastebite dūmų, prietaisą išjunkite arba ištraukite maitinimo laido kištuką iš maitinimo lizdo ir palikite uždaras dureles, kad nebūtų ugnies plitimo grėsmės.
- Gėrimų šildymas mikrobangomis gali lemti uždelstą užvirimą – turėkite tai omenyje laikydami indą. Būkite atsargūs, atlikdami veiksmus su indu.
- Siekiant išvengti nudegimų, kūdikių buteliukų ir kūdikių maisto turinį prieš vartojimą reikia sumaišyti ar sukratyti, o temperatūrą patikrinti.
- Sveikų neluptytų arba kietai virtų kiaušinių mikrobangų krosnelėse kaitinti negalima, nes jie gali sprogti net ir pasibaigus kaitinimo mikrobangomis procesui.
- Reguliariai iš abiejų pusių valykite krosnelės dureles ir langą, durelių sandarinimo tarpiklį ir aplinkines dalis, kad ant jų nebūtų maisto likučių. Valymo darbams rekomenduojame naudoti silpną indų ploviklį. Valymo priemonės likučių jokiais būdais neturi likti ant vidinių sienelių.
- Reguliariai valykite krosnelę, atsižvelgdami į pirmiau minėtus nurodymus, ir pašalinkite visus jos viduje likusius maisto likučius. Jei nesirūpinsite krosnelės švara, gali būti sugadintas paviršius, o dėl to gali sutrumpėti prietaiso veikimo laikas, jis gali kelti pavojų.
- Prietaiso negalima valyti gariniu valikliu.

- Ši mikrobangų krosnelė skirta naudoti kaip neįmontuojamas prietaisas. Jo negalima montuoti į spintelę.
- Mikrobangų krosnelės negalima statyti į spintelę.
- Mikrobangų krosnelė skirta statyti ant iki 900 mm aukščio spintelės.
- Prieš įjungdami prietaisą į maitinimo lizdą, patikrinkite, ar ant prietaiso etiketės nurodyta įtampa sutampa su lizdo elektros įtampa.
- Šį prietaisą junkite tik į tinkamai įžemintą lizdą.
- Nenaudokite šios mikrobangų krosnelės lauke, saugokite jį nuo lauko sąlygų poveikio.
- Nestatykite mikrobangų krosnelės ant palangių, virtuvės kriauklių indų džiovyklų arba nestabilių paviršių. Visada dėkite jį ant stabilaus, lygaus ir sauso paviršiaus.
- Niekada nenaudokite mikrobangų krosnelės šalia vonios, dušo arba plaukimo baseino.
- Nenaudokite mikrobangų krosnelės pramoniniams arba laboratoriniams tikslams.
- Virtuvės indai gali įkaisti dėl karščio, kurį indui perduoda šildomas maistas. Kartais būtina naudotis virtuvinėmis pirštinėmis.
- Nebandykite naudotis mikrobangų krosnele su atidarytomis durelėmis. Saugokitės pavojingo mikrobangų poveikio. Nejunkite mikrobangų krosnelės, kai ji yra tuščia.
- Ypač būkite atsargūs, nešdami įkaitusius gėrimus ir maisto produktus, nes kylantys garai gali nuplikyti.
- Nekepkite maisto riebaluose mikrobangų krosnelėje. Karštas aliejus gali sugadinti krosnelės dalis, indus arba nudeginti odą.
- Prieš gamindami kietą odą turinčius maisto produktus, pavyzdžiui bulves, moliūgus, obuolius, subadykite juos.
- Kai krosnelės nenaudojate, palikite jos viduje popierinių pakuočių, virtuvės indų ar maisto.
- Pasirūpinkite, kad krosnelės vidus būtų švarus. Jeigu krosnelės sienelės būtų aptaškytos maisto sultimis, nuvalykite jas drėgna šluoste. Jeigu krosnelė yra labai nešvari, galite naudoti šluostę, sudrėkintą silpnu neutralaus indų ploviklio ir vandens tirpalu.

- Nenaudokite mikrobangų krosnelės, jeigu maitinimo laidas arba kištukas yra pažeisti, jeigu prietaisas veikia netinkamai arba jeigu jis buvo numestas ant grindų. Mikrobangų krosnelę remontuoti arba pažeistą maitinimo laidą pakeisti gali tik įgaliotasis techninės priežiūros centras, kad būtų išvengta pavojingų situacijų.

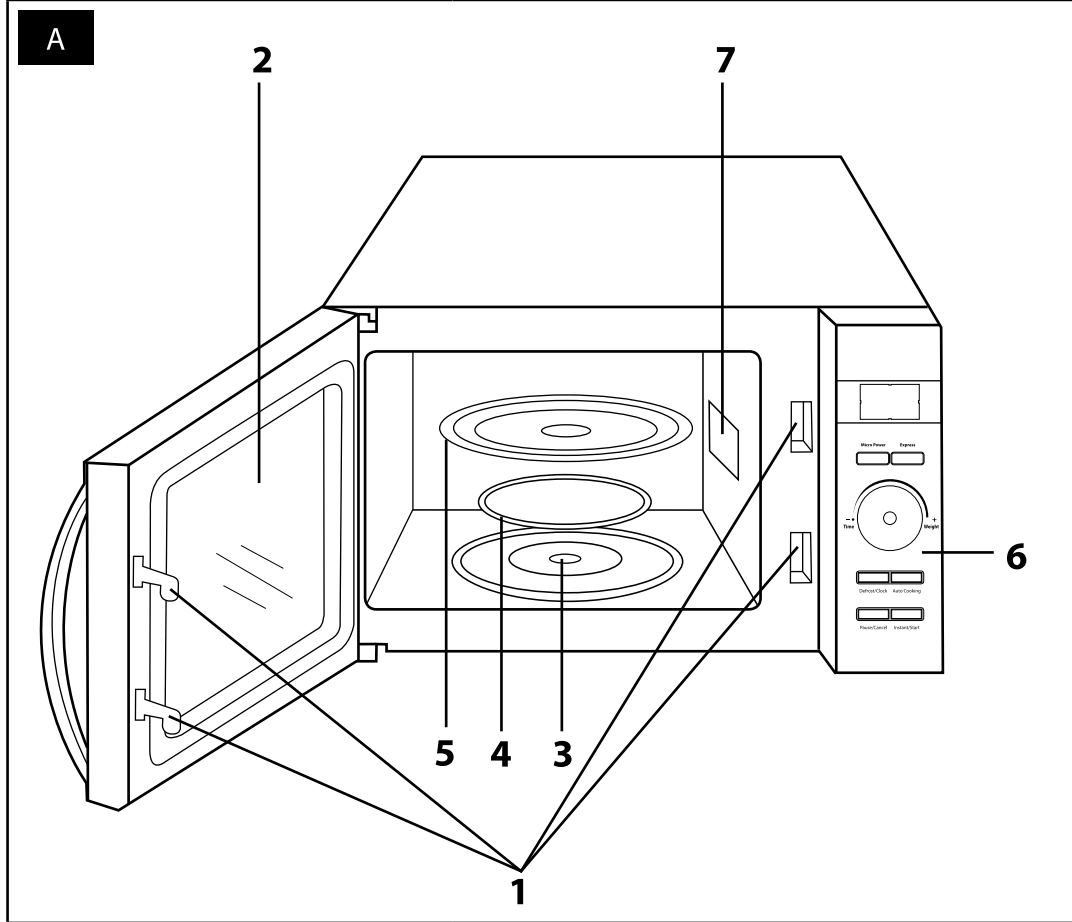

**B**

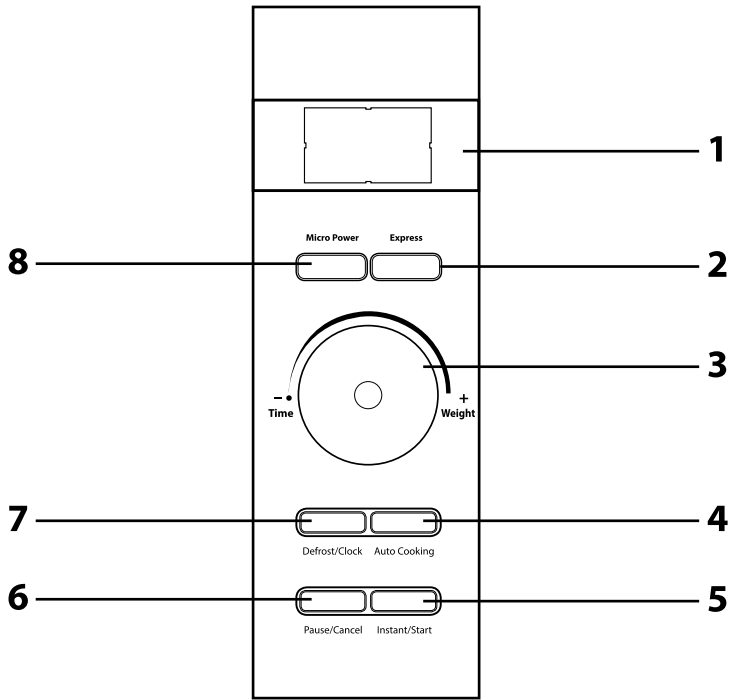

# Mikrobangų krosnelė

## Naudotojo vadovas

- Prieš pradėdami naudoti šį būtinių prietaisą, atidžiai perskaitykite šį naudotojo vadovą net ir tuo atveju, jeigu anksčiau jau esate susipažinę su panašaus tipo būtiniais prietaisais. Prietaisą naudokite tik taip, kaip aprašyta šiame naudotojo vadove. Laikykite šį naudotojo vadovą saugioje vietoje, kad ateityje galėtumėte jį lengvai peržiūrėti.
- Rekomenduojame išsaugoti originalią pakuootę dėžutę, pakuootę medžiagas, pirkimo kvitą ir pardavėjo atsakomybės pareiškimą bei garantijos kortelę bent toki laikotarpi, kurio galima kreiptis į gamintoją dėl nepatenkinamos kokybės ar veikimo. Jei prietaisą pervežate, rekomenduojame jį supakuoti į originalią gamintojo pakuootę.

### PRIETAISO APRAŠYMAS

- A1** Durelių saugos užraktas mechanizmas  
**A2** Durelių apžvalgos langas  
**A3** Centrinė sukamoji jungtis
- A4** Sukamojo padėklo laikiklis  
**A5** Sukamasis padėklas  
**A6** Valdymo skydelis  
**A7** Megnetrono dangtis

### VALDYMO SKYDELIO APRAŠYMAS

- B1** Ekranas  
**B2** Mygtukas **Express** (greitas šildymas)  
**B3** Reguliavimo ratukas  
**B4** Mygtukas **Auto Cooking** (automatinis maisto šildymas)  
**B5** Mygtukas **Instant/Start** (paleidimas)
- B6** Mygtukas **Pause/Cancel** (šildymo pauzė / atšaukimas)  
**B7** Mygtukas **Defrost / Clock** (atitirpinimas / laikrodžio nustatymas)  
**B8** **Micro Power** (mikrobangų krosnelės galingumo nustatymas)

### PRIEŠ NAUDOJANT PIRMĄ KARTĄ

- Prieš naudodami pirmą kartą, išpakuokite prietaisą bei jo priedus ir nuimkite visas reklamines etiketes bei lipdukus. Patikrinkite prietaisą ir visas jo dalis, ar niekas neapgadinta.

### IRENGIMAS

1. Būtinai išimkite iš krosnelės vidaus visas pakavimo medžiagas, pavyzdžiui plastikinius maišelius, polistirolo dėklus ir pan.



#### Pastaba.

Nenuimkite magnetrono **A7** dangčio, kuris yra krosnelės viduje, dešinėje pusėje.



#### Išspėjimas!

Patikrinkite, ar krosnelė nėra kaip nors apgadinta, pavyzdžiui, ar tinkamai pritvirtintos arba nelenktos krosnelės durelės, ar nepažeistas durelių sandarinimo tarpiklis arba, ar neatsilaisvino vryiai ar užraktai. Jeigu pastebėtumėte koją nors apgadintą, nenaudokite krosnelės ir susisiekiate su kvalifikuotu meistru.

2. Mikrobangų krosnelę privaloma pastatyti ant lygaus, stabilaus paviršiaus, kuris galėtų atlaikyti jos svorį, net kai krosnelė yra pilna maisto.
3. Nestatykite krosnelės šalia šilumos šaltinių, taip pat drėgnesnėse vietose arba šalia degių medžiagų.
4. Šis prietaisas skirtas naudoti atviroje vietoje; jo negalima įmontuoti balduose, todėl palikite pakankamai vietos aplink orkaitę. Palikite bent jau 20 cm laisvos vietos virš krosnelės ir bent jau 5 cm šonuose. Mikrobangų krosnelės gale palikite bent jau 10 cm nuo sienos. Mikrobangų krosnelė turi būti sumontuota ne didesniame nei 85 cm aukštyje nuo žemės. Neuždenkite prietaiso arba jo ventiliacijos angų. Nenuimkite mikrobangų krosnelės kojelę.
5. Norėdami išvengti galimų trikdžių, mikrobangų krosnelę statykite taip, kad paliktų bent jau 5 m atstumas nuo televizoriaus, radijo ar antenos.
6. Nenaudokite krosnelės be sumontuoto sukamojo padėklo **A5**. Mikrobangų krosnelę naudokites dureles uždarę.
7. Įsitinkite, kad maitinimo laidas nėra po krosnelę ir neliečia įkaitusių ar aštrių paviršių.
8. Elektros kištukas privalo būti lengvai pasiekiamas, jeigu prireiktų greitai atjungti maitinimo laidą. Maitinimo lizdas turi būti tinkamai įžemintas.
9. Nemontuokite mikrobangų krosnelės į spintą. Ši mikrobangų krosnelė skirta naudoti kaip neįmontuojamas prietaisas. Nenaudokite mikrobangų krosnelės lauke.



#### Pastaba.

Pirmą kartą įjungus mikrobangų krosnelę galite pastebėti nestiprų kvapą ar šiek tiek dūmų. Tai normalu, ir po kurio laiko tai turėtų dingti. Naudodami pirmą kartą, rekomenduojame pastatyti dėbėn su vandeniu ant sukamojo padėklo **A5**, nustatyti krosnelę iki maksimalaus galingumo ir paleiskite keletui minučių. Tokių būdu lengvai panaikinsite kvapą.

### ĮŽEMINIMO INSTRUKCIJA

- Šią mikrobangų krosnelę privaloma įžeminti. Šioje mikrobangų krosnelėje įrengtas maitinimo laidas su įžeminimo laidu ir įžemintu kištuku. Elektros kištukas turi būti įkištas į maitinimo lizdą, kuris yra tinkamai įrengtas ir įžemintas. Įžeminimas mažina elektros šoko pavojų. Trumpojo jungimo atveju elektros srovė nuteka įžeminimo laidu. Krosnelę rekomenduojama jungti prie atskiros elektros grandinės.



#### Išspėjimas!

Netinkamai įžemintas maitinimo lizdas gali kelti elektros šoko pavojų.



#### Pastaba.

Jeigu turite kokių nors klausimų dėl įžeminimo arba elektros prijungimo nurodymų, visais šiais klausimais pasitarkite su kvalifikuotu elektriku arba meistru.

Nei gamintojas, nei pardavėjas negali prisiimti jokios atsakomybės dėl žalos krosnelėi arba sužalojimo, įvykusių nesilaikant elektros prijungimo darbų tvarkos.

### RADIJO BANGŲ TRIKDŽIUS

- Veikdama krosnelė gali kelti radijo, televizijos ar panašių prietaisų trikdžius. Jei pastebite trikdžius, atitiktie toliau nurodytus veiksmus, kad šiuos trikdžius susvelnintumėte ar pašalintumėte:
  1. Nuvalykite dureles ir durelių tarpines.
  2. Perkelkite radijo arba televizijos anteną į kitą vietą.
  3. Pasukite mikrobangų krosnelę toliau nuo imtuvo.
  4. Perkelkite mikrobangų krosnelę toliau nuo imtuvo.
  5. Mikrobangų krosnelės maitinimo kištuką prijunkite prie kito maitinimo lizdo, kad krosnelė ir imtuvas turėtų atskiras grandines.

### MIKROBANGŲ KROSNELĖS NAUDOJIMO TAISYKLĖS

- Prieš naudodamiesi pirmą kartą, įdėkite į mikrobangų krosnelę sukamojo padėklo laikiklį **A4** ir sukamąjį padėklą **A5**.



#### Pastaba.

Mikrobangų krosnelėi veikiant, sukamasis padėklas **A5** privalo laisvai sukis.

- Prijunkite maitinimo laido kištuką prie maitinimo lizdo. Pasigirsta garsas, o ekrane ima mirksėti,„“.

### Laikrodžio nustatymas

1. Palaikykite nuspaudę mygtuką **Defrost / Clock B7**, ir ekrane **B1** atsiras valandų skaičiaus vertė. Reguliavimo rankenelė **B3** nustatytie ekrane esamą valandą.
2. Paspauskite mygtuką **Defrost / Clock B7**, ir ekrane **B1** atsiras minučių skaičiaus vertė. Reguliavimo rankenelė **B3** nustatytie ekrane esamas minutes.
3. Vėl paspauskite mygtuką **Defrost / Clock B7** arba palaukite 60 sekundžių, ir laikas bus išsaugotas mikrobangų krosnelės atmintyje.



#### Pastaba.

Svarbu nustatyti laiką, kitaip negalėsite pašildyti maisto jūsų pageidaujiamu laiku.

### Šildymas mikrobangomis

- Ši funkcija skirta iš esmės gaminti ir šildyti maistą.
  1. Mygtukas **Micro Power B8** naudojamas nustatyti mikrobangų krosnelės galios išvestį. Spaudinėjant šį mygtuką mikrobangų krosnelės galios išvestis keičiama tokia tvarka: 100P – 80P – 60P – 40P – 20P

|                                      |      |   |
|--------------------------------------|------|---|
| Didelės galios išvestis              | 100P | 100 proc. mikrobangų krosnelės išvestis, tinkama greitai pašildyti.             |
| Vidutiniškai didelės galios išvestis | 80P  | 80 proc. mikrobangų krosnelės išvestis, tinkama vidutiniškai greitai pašildyti. |
| Vidutinės galios išvestis            | 60P  | 60 proc. mikrobangų krosnelės išvestis, tinkama gaminti maistą.                 |
| Vidutiniškai žemos galios išvestis   | 40P  | 40 proc. mikrobangų krosnelės išvestis, tinkama atitirpinti maistą.             |
| Nedidelės galios išvestis            | 20P  | 20 proc. mikrobangų krosnelės išvestis, tinkama palaikyti maisto temperatūrą.   |

2. Reguliavimo rankenelė **B3** nustatytie veikimo trukmę. Nustatyta vertė rodoma ekrane **B1**. Didžiausia trukmė, kurią galima nustatyti, yra 60 minučių.
3. Norėdami paleisti mikrobangų krosnelę, paspauskite mygtuką **Instant/Start B5**. Nustatytas veikimo laikas bus skaičiuojamas ekrane **A1** atbuline tvarka.
4. Praėjus laikui ekrane **B1** bus rodoma „End“ (pabaiga) ir pasigirs suppsėjimas. Išimkite maistą iš mikrobangų krosnelės. Jei neišimsite maisto, kas 3 minutes vis pasigirs pyptelėjimas, kol paspausite mygtuką **Pause/Cancel B6** arba atsidarysite dureles.
- Jei reikia patikrinti maistą krosnelėi veikiant, paspauskite mygtuką **Pause/Cancel B6**. Krosnelė išsijungs. Atidarykite dureles ir patikrinkite maistą. Norėdami tęsti šildymo procesą, paspauskite mygtuką **Instant/Start B5**.
- Jei maistą norite išimti prieš praeinant laikui, paspauskite **Pause/Cancel B6**, kad krosnelę sustabdytumėte, išimkite maistą, o tada paspauskite mygtuką, kad pilnai atšauktumėte krosnelės veikimą.



#### Pastaba.

Jei nustatysite didelę mikrobangų krosnelės išvesties galią, po keleto veikimo minučių ji automatiškai sumažins galios išvestį. Ši funkcija apsaugo mikrobangų krosnelę nuo perkaitimo ir pežeidimų.



## Greitas pašildymas

- Ši funkcija naudojama greitai pašildyti puodelį vandens arba gėrimo nustatant laiką.
- Spaudinėkite mygtuką **Express B2**, kad nustatytumėte šildymo trukmę: 0:30 – 1:00 – 1:30. Nustatyta vertė rodoma ekrane **B1**.
  - Norėdami paleisti mikrobangų krosnelę, paspauskite mygtuką **Instant/Start B5**. Nustatytas veikimo laikas bus skaičiuojamas ekrane **A1** atbuline tvarka.
  - Praejus laikui ekrane **B1** bus rodoma „**End**“ (pabaiga) ir pasigirs supypėjimas. Išimkite maistą iš mikrobangų krosnelės. Jei neišimsite maisto, kas 3 minutes vis pasigirs pyptelėjimas, kol paspausite mygtuką **Pause/Cancel B6** arba atsidsarysite dureles.

## Atitirpinimas

Ši funkcija naudojama atitirpinti maistą.

- Spaudinėkite mygtuką **Defrost / Clock B7**, kad pasirinktumėte atitirpinimo režimą:

|     |   |
|-----|---|
| d.1 | Mėsos atitirpinimas, svoris: 0,1–0,2 kg         |
| d.2 | Paukštienos atitirpinimas, svoris: 0,2–3 kg     |
| d.3 | Jūros gėrybių atitirpinimas, svoris: 0,1–0,9 kg |

- Reguliavimo rankenėle **B3** nustatykite maisto svorį.
- Norėdami paleisti mikrobangų krosnelę, paspauskite mygtuką **Instant/Start B5**. Nustatytas veikimo laikas bus skaičiuojamas ekrane **A1** atbuline tvarka.
- Praejus maždaug pusei atitirpinimo laiko, pasigirs pyptelėjimas, nurodantis, kad maistą reikia apversyti / patikrinti. Atidarykite dureles ir patikrinkite maistą arba apverskite. Norėdami paleisti mikrobangų krosnelę, uždarykite dureles ir paspauskite mygtuką **Instant/Start B5**.
- Praejus laikui ekrane **B1** bus rodoma „**End**“ (pabaiga) ir pasigirs supypėjimas. Išimkite maistą iš mikrobangų krosnelės. Jei neišimsite maisto, kas 3 minutes vis pasigirs pyptelėjimas, kol paspausite mygtuką **Pause/Cancel B6** arba atsidsarysite dureles.



### Pastaba.

Dažniausiai atitirpinimo trukmė didesnė nei pašildymo. Svarbu apdoroti maistą kiek galima greičiau. Jokių būdų vėl neužšaldykite maisto be apdorojimo karščiu.

## Automatinis maisto gaminimas

- Mikrobangų krosnelėje yra aštuonios automatinio maisto gamtinimo programos, kad gaminti būtų lengviau. Priklausomai nuo maisto tipo ir svorio, pasirinkite tinkamiausią.

## Automatinių maisto gamtinimo programų lentelė

| Programa | Maistas   | Pastaba  |
|----------|-----------|--|
| A.1      | Popkornai | Naudojama prekybos centre įsigytiems popkornams paruošti.<br>Svoris: 0,1 kg  |
| A.2      | Šildymas  | Maisto pašildymas<br>Svoris: 0,2–1 kg  |
| A.3      | Gėrimai   | 1–3 puodelių skysčių pašildymas Skysčio temperatūra yra apie 5–10 °C. Rinkitės didelį puodelį ir jo neuždenkite.   |
| A.4      | Pica      | 1–2 sušaldytos picos gabalėlių pašildymas.   |
| A.5      | Bulvės    | Maždaug 5 mm griežinėliais supjaustytų bulvių paruošimas.<br>Bendrasis svoris: 0,45–0,65 kg<br>Išdėstykite griežinėlius didelėje lėkštėje ir uždenkite plastikine plėvele, kad vanduo neišgaruotų. |
| A.6      | Daržovės  | Įvairiausių daržovių pašildymas / gaminimas, priklausomai nuo svorio (nuo 0,1 iki 0,5 kg).   |
| A.7      | Mėsa      | Įvairiausios mėsos pašildymas / gaminimas, priklausomai nuo svorio nuo 0,1 iki 0,5 kg.   |
| A.8      | Žuvis     | Žuvies pašildymas / gaminimas, priklausomai nuo svorio (nuo 0,1 iki 0,5 kg).   |



### Pastaba.

Gaminamas / pašildomas maistas yra kambario temperatūros (apie 20–25 °C). Per šaltą maistą gaminti / šildyti reikės ilgiau, o šiltą maistą gaminti / pašildyti reikės trumpiau. Maisto temperatūra, svoris ir forma gali ženkliai paveikti gamtinimo / pašildymo trukmę. Jei rezultatas netenkina, pareguliuokite gamtinimo / pašildymo laiką, kaip reikia.

- Nuolat spaudinėkite mygtuką **Auto Cooking B4**, kad pasirinktumėte automatinę gamtinimo programą.
- Reguliavimo rankenėle **B3** nustatykite maisto svorį.
- Norėdami paleisti mikrobangų krosnelę, paspauskite mygtuką **Instant/Start B5**. Nustatytas veikimo laikas bus skaičiuojamas ekrane **A1** atbuline tvarka.
- Praejus laikui ekrane **B1** bus rodoma „**End**“ (pabaiga) ir pasigirs supypėjimas. Išimkite maistą iš mikrobangų krosnelės. Jei neišimsite maisto, kas 3 minutes vis pasigirs pyptelėjimas, kol paspausite mygtuką **Pause/Cancel B6** arba atsidsarysite dureles.

## Atidėto paleidimo funkcija

- Orkaitę galima įjungti gamtinimą / pašildymą nustatytu laiku, nustatytą galios išvestimi ir nustatytam laikui.



### Pastaba.

Prieš nustatydami atidėto paleidimo funkciją patikrinkite, ar laikrodis tinkamai nustatytas. Jei laikrodis dar nenustatytas, tęskite nuo instrukcijų skyrelyje „**Laikrodžio nustatymas**“.

- Norėdami nustatyti mikrobangų krosnelės galios išvestį, spaudinėkite mygtuką **Micro Power B6**.
- Reguliavimo rankenėle **B3** nustatykite veikimo trukmę. Nustatyta vertė rodoma ekrane **B1**.
- Palaikykite nuspaudę mygtuką **Defrost / Clock B7**, ir ekrane **B1** atsiras valandų skaičiaus vertė. Reguliavimo rankenėle **B3** nustatykite valandas.
- Paspauskite mygtuką **Defrost / Clock B7**, ir ekrane **B1** atsiras minučių skaičiaus vertė. Reguliavimo rankenėle **B3** nustatykite minutes.
- Vėl paspauskite mygtuką **Defrost / Clock B7**, ir atidėtas paleidimas bus išsaugotas atmintyje.
- Atėjus nustatytam laikui, mikrobangų krosnelė pasileis automatiškai.



### Pastaba.

Jei norite patikrinti nustatytą laiką, paspauskite mygtuką **Defrost / Clock B7**.

## Maisto gamtinimas etapais

- Norint pasiekti geriausiu rezultatų, tam tikrais atvejais būtina pasitelkti įvairius mikrobangų galios išvesties lygius. Krosnelėje galima nustatyti 4 galios išvesties lygius.
- Norėdami nustatyti pirmą etapą mikrobangų krosnelės galios išvestį, spaudinėkite mygtuką **Micro Power B8**. Reguliavimo rankenėle **B3** nustatykite pirmo etapo veikimo trukmę. Nustatyta vertė rodoma ekrane **B1**.
  - Kartokite 1 žingsnį, kad nustatytumėte galios išvesties lygį ir veikimo trukmę kitoms etapams.
  - Nustatę galios išvesties lygius ir gamtinimo trukmes visiems etapams, paspauskite mygtuką **Instant/Start B5**, kad mikrobangų krosnelę paleistumėte. Nustatytas veikimo laikas bus skaičiuojamas ekrane **A1** atbuline tvarka.
  - Praejus laikui ekrane **B1** bus rodoma „**End**“ (pabaiga) ir pasigirs supypėjimas. Išimkite maistą iš mikrobangų krosnelės. Jei neišimsite maisto, kas 3 minutes vis pasigirs pyptelėjimas, kol paspausite mygtuką **Pause/Cancel B6** arba atsidsarysite dureles.

## Užrakto nuo vaikų funkcija.

- Ši funkcija leidžia užrakinti valdymo skydelį, kad atsitiktinai nepaleistumėte mikrobangų krosnelės ir nepakeistumėte jos nustatymų. Visi valdymo mygtukai neveiks.

- Norėdami įjungti užrakto nuo vaikų funkciją, maždaug 3 sekundes palaikykite nuspaudę mygtuką **Pause/Cancel B6**.
- Norėdami išjungti užrakto nuo vaikų funkciją, maždaug 3 sekundes palaikykite nuspaudę mygtuką **Pause/Cancel**.



### Dėmesio!

Nepalikite veikiančios mikrobangų krosnelės be priežiūros.



### Pastaba.

Indai gali būti įkaitę dėl karščio, kurį perduoda šildomas maistas. Tokiu atveju naudokite apsaugines virtuvines pirštines. Prieš vartodami maistą, patikrinkite jo temperatūrą.

## TINKAMŲ VIRTUVĖS REIKMENŲ NAUDOJIMAS

- Mikrobangų krosnelėje idealiai tinka naudoti skaidrius virtuvės reikmenis, kurie leidžia prisiskverbti mikrobangoms ir kaitinti maistą.
- Negalima naudoti metalinių indų arba dubenų su metaliniais apvadais, nes mikrobangos negali pereiti pro metalus.
- Keptimui mikrobangomis nenaudokite perdirbtu popieriaus produktų, nes juose yra mažų metalo dalelių.
- Geriau naudoti apvalius arba ovalius, o ne kvadratinus ar stačiakampius indus. Kampuose sudėtas maistas dažniausiai perkepa.
- Turėtumėte naudoti tik indus, tinkamus naudojimui mikrobangų krosnelėse, atsivėldami į gamintojo pateiktus nurodymus.

## Šis bendrasis sąrašas padės jums pasirinkti tinkamus indus.

| Virtuvės reikmenys  | Saugus naudojimas | Pastabos   |
|---|-------------------|--|
| Specialios lėkštės patiekalui apskrudinti   | •                 | Nenaudokite jų ilgiau nei 8 minutes.   |
| Porcelianiniai ir moliniai indai  | •                 | Tinka naudoti porcelianinius, molinius indus, įskaitant glazūruotus indus ir kaulinį porcelianą, jeigu jie neturi metalo dekoracijų.                       |
| Vienkartinės poliesterio lėkštės  | •                 | Lėkštės naudojamos tam tikriems šaldytiems maisto produktams pakuoti.  |
| <b>Suvynioti gatavi pudinginiai</b><br>• <b>Polistirolo puodeliai</b>                                       | •                 | Galima naudoti maistui šildyti. Perkaitinus polistirolas gali išvirti.   |
| • Popieriniai maišeliai arba laikraščiai  | x                 | Krosnelėje gali užsilpsnoti.   |
| • Perdirbtas popierius arba metaliniai apvadaai   | x                 | Krosnelėje gali kilti žiežirbų.  |
| <b>Stiklas</b><br>• <b>Stiklo indai</b>   | •                 | Galima naudoti, jeigu ant jų nėra metalinių dekoracijų.  |
| • Plonas stiklas  | •                 | Galima naudoti maistui ir gėrimams šildyti. Plonas stiklas gali sutrūkti, jeigu jis bus staigiai įkaitintas iki aukštos temperatūros.                      |
| • Stiklainiai   | •                 | Nuimkite dangtelius. Naudokite tik šildyti.  |
| Metaliniai indai  |                   |  |
| • Lėkštės   | x                 | Krosnelėje gali kilti žiežirbų arba maistas gali užsilpsnoti.  |
| • Metaliniai maišelių spaustukai  | x                 | Krosnelėje gali kilti žiežirbų.  |
| <b>Popieriniai indai</b><br>• <b>Lėkštės, puodeliai, servetėlės ir virtuvės popieriniai rankšluostėliai</b> | •                 | Galima naudoti trumpai pašildyti ir gaminti, kad sugertų drėgmės perteklių.  |
| • Perdirbtas popierius  | x                 | Krosnelėje gali kilti žiežirbų.  |
| <b>Plastikiniai indai</b><br>• <b>Lėkštės</b>   | •                 | Naudokite tik karščiui atsparius plastikinius indus: kiti plastikai dėl aukštos temperatūros prarasti formą arba spalvą. Nenaudokite gaminių iš melaminio. |
| • Vyniojimo folijos   | •                 | Naudokite drėgmei palaikyti; neturi liestis su maistu. Pašalindami jas, būkite atsargūs, kad nenusiplytumėte išėnančiais garais.                           |
| • Maišeliai šaldytiems maisto produktams  | ▲                 | Tik jei jie skirti kepti arba yra atsparus aukštai temperatūrai. Neturi būti nepralaidūs orui. Jei reikia, subadykite šakute.                              |
| Vaškuotas popierius   | •                 | Galima naudoti maisto produktų drėgmei išlaikyti ir apsaugoti, kad nelašėtų riebalai bei neištekėtų sultys.  |

• rekomenduojami; ▲ riboto naudojimo; x nerekomenduojami;

## GAMINIMO MIKROBANGŲ KROSNELĖJE PAGRINDAI

- Kruopščiai išdėliokite maistą. Didesnius maisto gabalus išdėliokite indo pakraščiuose.
- Sudėkite maistą į tinkamą indą, prieš dėdami jį į krosnelę. Nedėkite maisto tiesiai ant sukamojo padėklo **A5**.
- Nustatykite tinkamą maisto gaminimo laiką. Rekomenduojame nustatyti trumpesį gaminimo laiką ir, jei reikia, jį pailginti. Gaminant patiekalus aukštoje temperatūroje, gali kilti dūmai arba gaisras.
- Prieš pradėdami gaminti, maistą uždenkite. Uždengus maistą, nesitaškys sultys.
- Norėdami, kad maistas, pavyzdžiui viščiukas arba mėsiniai, iškeptų greičiau, praėjus pusei laiko, apverskite juos. Didelius kepinus, pavyzdžiui kepsnius, privaloma bent kartą apversti.
- Gaminami maistą, pavyzdžiui mėsiniai, išdėliokite nuo viršaus žemyn ir nuo lėkštės centro jos kraštų link.

## VALYMAS IR TECHNINĖ PRIEŽIŪRA

• Prieš valydami krosnelę, visada ją išjunkite ir atjunkite nuo maitinimo lizdo.



### Įspėjimas!

Kad išvengtumėte sužalojimo dėl elektros šoko, niekada nemerkite prietaiso, jo maitinimo laidą arba kištuko į vandenį arba bet kokią kitą skystį.

- Nevalykite šveičiamosiomis valymo priemonėmis, tirpikliais ir pan., nes tokie valikliai gali sugadinti prietaisą.



### Įspėjimas!

Niekada nepašalinkite magnetrono gaubto **A7**.

- Prieš naudodami pirmą kartą, išplaukite sukamąjį padėklą **A5** silpname indų ploviklio ir vandens tirpale, tada kruopščiai nuskaulaukite po tekančiu geriamuoju vandeniu.
- Norėdami apsaugoti krosnelės operacinės dalis nuo sugadinimo, valydami krosnelę, būkite atsargūs, kad į mikrobangų krosnelės kairėje ir dešinėje pusėse esančias ventiliacijos angas nepatektų vandens.
- Retkarčiais sukamąjį padėklą **A5** būtina išimti ir išplauti. Plaukite jį šilame muilname vandenyje arba indaplovėje.
- Sukamojo padėklo laikiklį **A4** ir krosnelės vidaus dugną reikia reguliariai nuvalyti, kad krosnelė tyliau veiktų. Tiesiog išvalykite krosnelės vidaus dugną, naudodami silpną neutralaus indų ploviklio ir vandens tirpalą. Sukamąjį padėklą **A4** galite plaukinti silpname neutralaus indų ploviklio ir vandens tirpale arba indaplovėje. Išplovę, vėl įdėkite jį į mikrobangų krosnelę.
- Jeigu prireiktų pakeisti krosnelės vidaus apšvietimo lemputę, kreipkitės į pardavėją arba įgaliotąjį techninės priežiūros centrą.
- Reguliariai valykite krosnelę, atsižvelgdami į pirmiau minėtus nurodymus, ir pašalinkite visus jos viduje likusius maisto likučius.
- Jei nesirūpinsite krosnelės švara, gali būti sugadintas paviršius, o dėl to gali sutrumpėti prietaiso veikimo laikas, jis gali kelti pavojų.



### Įspėjimas!

Nenaudokite garinių valytuvų valyti mikrobangų krosnelės.

- Valydami valdymo skydelį, palikite mikrobangų krosnelės duris atviras, kad atsitiktinai neįjungtumėte tuščios mikrobangų krosnelės. Saugokitės, kad valdymo skydelio per daug nesusilapintumėte.
- Jei durelės iš vidaus ir išorės apbrasoja, nušluostykite jas švaria, sausa šluoste. Rasojimas yra įprastas reiškinys, ypač gaminant maistą su didesniu vandens turiniu.
- Norėdami pašalinti nemalonius kvapus iš mikrobangų krosnelės vidaus, gliame inde sumaišykite vieną stiklinę vandens su vienos citrinos sultimis ir žievele. Nustatykite didelę mikrobangų krosnelės galios išvestį ir 2–3 minučių veikimo trukmę. Tada iššluostykite mikrobangų krosnelės vidų švaria, sausa šluoste.

## Laikymas

- Jei mikrobangų krosnelė ilgai nesinaudosis, atjunkite jos kištuką nuo maitinimo lizdo ir išvalykite ją, vykdydami pirmiau pateiktus nurodymus.
- Prieš padėdami prietaisą į jo saugojimo vietą, patikrinkite, ar jis ir visos jo dalys yra visiškai švarūs ir sausi.
- Prietaisą laikykite sausoje švarioje, gerai vėdinamoje, nuo ekstremalių temperatūros sąlygų apsaugotoje, vaikams nepasiekiamoje vietoje.

## PRIEŠ KREIPDAMIESI Į ĮGALIOTĄJį TECHNINĖS PRIEŽIŪROS CENTRĄ

### Jeigu mikrobangų krosnelė neveikia:

- Patikrinkite, ar krosnelė yra tinkamai prijungta prie maitinimo tinklo. Jeigu nesate tikri, atjunkite elektros kištuką nuo maitinimo lizdo, palaukite 10 sekundžių ir vėl jį prijunkite.
- Patikrinkite, ar nesuveiktę elektros grandinės pertraukaišiai. Jei mikrobangų krosnelė vis tiek neveikia, pabandykite prie maitinimo lizdo prijungti kitą prietaisą, kad įsitikintumėte, ar lizdas veikia.
- Patikrinkite, ar valdymo skydelyje nustatėte tinkamas vertes.
- Patikrinkite, ar tinkamai uždarytos krosnelės durelės. Antraip negalima bus įjungti nustatytos keptimo programos.



### Įspėjimas!

Jei atlikus pirmiau minėtus veiksmus problema išspręsti nepavyksta, kreipkitės į įgaliotąjį techninės priežiūros centrą. Nebandykite keisti mikrobangų krosnelės konstrukcijos arba remontuoti jos patys.

## TECHNINĖS SPECIFIKACIJOS

|                                 |                       |
|---------------------------------|-----------------------|
| Nominali įtampa .....           | 230 V~                |
| Nominalus dažnis .....          | 50 Hz                 |
| Nominali galios įvestis .....   | 1 150 W               |
| Mikrobangų galia .....          | 800 W                 |
| Veikimo dažnis .....            | 2 450 MHz             |
| Triukšmo lygis .....            | 65 dB(A)              |
| Sukamojo padėklo skersmuo ..... | 27 cm                 |
| Talpa .....                     | 17 l                  |
| Išoriniai matmenys .....        | 45,1 × 25,6 × 35,4 cm |
| Svoris .....                    | apie 10,2 kg          |

Pripažintas įrenginio skleidžiamas triukšmo lygis yra 65 dB(A), kuris atitinka akustinės galios A lygį (standartinė garso galia: 1 pW).

Mes pasiliegame teisę keisti tekstą ir technines specifikacijas.

## NURODYMAI IR INFORMACIJA, SUSIJĘ SU PANAUDOTOS PAKUOTĖS MEDŽIAGŲ ŠALINIMU

Pakuotės medžiagas išmeskite tik atliekoms perdirbti skirtose vietose.

## PANAUDOTŲ ELEKTRINIŲ IR ELEKTRONINIŲ PRIETAISŲ ŠALINIMAS



Ant produktų ar dokumentų nurodytas simbolis rodo, kad elektrinių ar elektroninių prietaisų negalima išmesti su buitineis atliekomis. Norėdami juos utilizuoti tinkamai, atiduokite perdirbti ar utilizuoti specialius tokios įrangos surinkimo punktus. Kai kuriose Europos Sąjungos valstybėse arba kitose Europos valstybėse prietaisais galima gražinti pardavėjui perkant lygiavertį naują prietaisą.

Kitaip nei netinkamas atliekų šalinimas, tinkamas produkto utilizavimas padeda taupyti gamtinius išteklius, saugo gamtą ir

žmonių sveikatą. Daugiau informacijos teiraukitės vietinėje atsakingoje institucijoje. Pagal valstybinius įstatymus už netinkamą tokių atliekų išmetimą gali būti taikomos baudos.

### Verslo įmonėms ES šalyse

Jei norite utilizuoti elektrinių ar elektroninių prietaisų atliekas, reikalingos informacijos teiraukitės pardavėjo ar tiekėjo.

### Utilizavimas ne Europos Sąjungos šalyse

Šis simbolis galioja Europos Sąjungoje. Jei norite išmesti šį produktą, reikiamos informacijos apie tinkamą šalinimo būdą teiraukitės vietinių vyriausybinių departamentų arba savo pardavėjo.



Šis gaminytis atitinka visas atitinkamų ES direktyvų nuostatas.