

KUCHENKA MIKROFALOWA

INSTRUKCJA OBSŁUGI

PHILCO



Famous for Quality the World Over

PMD 2051 R
PMD 2051 C

Drogi kliencie,
Dziękujemy za zakup produktu marki PHILCO. Aby urządzenie dobrze Ci służyło, przeczytaj uważnie wszystkie instrukcje zawarte w niniejszej instrukcji obsługi.

SPIS TREŚCI

WAŻNE WSKAZÓWKI DOTYCZĄCE BEZPIECZEŃSTWA.....	2
INSTRUKCJA UZIEMIENIA	7
INSTALACJA.....	8
SPECYFIKACJA TECHNICZNA	9
OPIS MIKROFALÓWKI.....	10
OBSŁUGA URZĄDZENIA.....	12
ZANIM WEZWIESZ SERWIS	15
DBANIE O TWOJĄ KUCHENKĘ MIKROFALOWĄ	16
KONSERWACJA MIKROFALÓWKI	17
PYTANIA I ODPOWIEDZI	17
INSTRUKCJE GOTOWANIA	19
BEZPIECZNE KORZYSTANIE Z KUCHENKI MIKROFALOWEJ	20
TABELE KONWERSJI	22
PRZYGOTOWANIA TECHNICZNE	22
INSTRUKCJA ROZMRAŻANIA	24

WAŻNE WSKAZÓWKI DOTYCZĄCE BEZPIECZEŃSTWA

PROSIMY PRZECZYTAĆ UWAŻNIE I ZACHOWAĆ NA PRZYSZŁOŚĆ

- Niniejsze urządzenie mogą obsługiwać dzieci w wieku 8 lat i starsze lub osoby z obniżonymi fizycznymi, zmysłowymi lub psychicznymi zdolnościami, bądź z niedostatecznymi doświadczeniami lub wiedzą, o ile znajdują się pod nadzorem, lub jeśli zostały pouczone o bezpieczny sposób eksploatacji urządzenia i zrozumiały potencjalne niebezpieczeństwa.
- Dzieci nie mogą się bawić urządzeniem.
- Dzieci bez nadzoru nie mogą wykonywać czyszczenia i konserwacji.
- Jeżeli przewód zasilający uległ uszkodzeniu, jego wymianę należy wykonać w specjalizowanym punkcie serwisowym, aby uniknąć pojawienia się niebezpiecznych sytuacji. Zabrania się używania urządzenia z uszkodzonym przewodem zasilającym.
- **OSTRZEŻENIE:** Jeśli drzwiczki lub uszczelka drzwi są uszkodzone, nie wolno używać kuchenki, chyba że zostanie ona naprawiona przez przeszkoloną osobę.
- **OSTRZEŻENIE:** Wykonywanie przez osobę inną niż przeszkolona osoba jakiegokolwiek naprawy lub konserwacji, której skutkiem jest zdjęcie osłony chroniącej przed promieniowaniem mikrofalowym, jest niebezpieczne.
- **OSTRZEŻENIE:** Płynów i innych produktów spożywczych nie wolno podgrzewać w zamkniętych pojemnikach, gdyż grozi to wybuchem.

- To urządzenie jest przeznaczone wyłącznie do użytku domowego, a nie w podobnych miejscach, takich jak:
 - aneksy kuchenne w sklepach, biurach i innych miejscach pracy;
 - w gospodarstwach rolnych,
 - dla gości w hotelach, motelach i innych obiektach noclegowych;
 - w organizacjach oferujących noclegi ze śniadaniem.
- Aby zabezpieczyć dostateczną cyrkulację powietrza, należy pozostawić wolną przestrzeń wokół kuchenki mikrofalowej. Pozostaw 20 cm wolnej przestrzeni nad górną powierzchnią kuchenki, 10 cm za tylną częścią i na stronach. Nie zastawiaj jakiegokolwiek otworu kuchenki. Nie usuwaj nóżek kuchenki.
- Używaj wyłącznie naczyń nadających się do zastosowania w kuchenke mikrofalowej.
- Zabrania się używania w kuchenke mikrofalowej poniżej podanych naczyń i pomocy kuchennych:
 - patelnie metalowe lub naczynia z rękojeścią metalową lub ozdobami metalowymi;
 - zaciski na torebkach plastikowych;
 - naczynia z powierzchnią melaminową;
 - ogólnie stosowane termometry, które są używane do pomiaru temperatury mięsa itp.
- Przy ogrzewaniu pokarmu w naczyniach plastikowych lub papierowych należy od czasu do czasu skontrolować kuchenkę, czy nie nastąpiło zapalenie się opakowania.
- Kuchenka mikrofalowa jest przeznaczona do ogrzewania potraw i napoi. Suszenie artykułów spożywczych oraz ogrzewanie poduszek grzewczych, obuwia domowego, gąbek do mycia, wilgotnych tkanin i podobnych przedmiotów, może prowadzić do zranienia, wybuchu ognia lub pożaru.

- Po pojawieniu się dymu należy wyłączyć urządzenie lub wyciągnąć wtyczkę przewodu z gniazdka elektrycznego i pozostawić drzwiczki zamknięte, aby zabronić rozprzestrzenianiu się ognia.
- Ogrzewania za pomocą mikrofal może spowodować przegrzanie się napoi, co należy wziąć pod uwagę przy wyjmowaniu naczyń. Zachowaj ostrożność podczas manipulacji z naczyniem.
- Zawartość buteleczek do karmienia niemowląt oraz potraw dla dzieci należy zamieszać lub wstrząsnąć, a przed przystąpieniem do konsumpcji należy skontrolować temperaturę, aby zapobiec popaleniu dziecka.
- Jaja w skorupie i w całości gotowane na twardo nie można ogrzewać w kuchenke mikrofalowej, ponieważ mogą eksplodować nawet po skończeniu ogrzewania.
- Drzwiczki i okienko kuchenki na obu stronach, uszczelnienie drzwiczek oraz przyległe części należy regularnie czyścić z zanieczyszczeń i ewentualnych resztek potraw. Do czyszczenia zaleca się zastosować słaby roztwór delikatnego płynu do mycia naczyń. Upewnij się, czy na drzwiczkach kuchenki nie pozostały resztki płynu do utrzymania czystości.
- Kuchenkę należy regularnie czyścić według powyżej podanych instrukcji i usuwać resztki potraw. Brak czystości kuchenki, może prowadzić do uszkodzenia powierzchni, które może negatywnie wpłynąć na trwałość urządzenia.
- Zabrania się czyszczenia urządzenia za pomocą myjki parowej.
- Kuchenka mikrofalowa je przeznaczona do eksploatacji jako wolno stojąca. Nie jest przeznaczona do wbudowania lub umieszczenia w szafkach kuchennych itp.
- Zabrania się umieszczania kuchenki do szafki.
- Kuchenka mikrofalowa jest przeznaczona do umieszczenia na blacie roboczym.

- Przed podłączeniem urządzenia do gniazdka upewnij się, czy napięcie podane na tabliczce znamionowej urządzenia jest zgodne z napięciem elektrycznym w gniazdku.
- Urządzenie podłącz wyłącznie do prawidłowo uziemionego gniazdka sieciowego.
- Zabrania się eksploatacji kuchenki mikrofalowej na zewnątrz oraz wystawianie na działanie wpływów środowiska zewnętrznego.
- Nie umieszczaj kuchenki mikrofalowej na parapetach okien, zlewozmywaku z ociekaczem lub niestabilnych powierzchniach. Kuchenkę mikrofalową zawsze stawiaj na stabilnej, równej i czystej powierzchni.
- Nigdy nie używaj kuchenki mikrofalowej bezpośrednio w pobliżu wanny, prysznicza lub basenu.
- Zabrania się używania kuchenki mikrofalowej do celów przemysłowych lub laboratoryjnych.
- Naczynia kuchenne mogą być gorące na skutek transportu ciepła z ogrzewanych potraw. Mogą zaistnieć sytuacje, w których należy użyć rękawic ochronnych.
- Nie próbuj włączać kuchenki mikrofalowej zotwartymi drzwiczkami. Ryzyko oddziaływania szkodliwego wpływu mikrofal. Zabrania się eksploatacji pustej kuchenki mikrofalowej.
- Przy manipulacji z ogrzаныmi napojami i potrawami należy dotrzymać podwyższonej ostrożności, ponieważ może z nich uchodzić gorąca para.
- Nie smażyć potraw w kuchence mikrofalowej. Gorący olej może uszkodzić części kuchenki mikrofalowej lub nawet spowodować popalenie skóry.
- Przed przystąpieniem do gotowania artykułów z grubą skórką należy ją przebić, np. ziemniaki, dynia, jabłka.
- Nie pozostawiaj wewnątrz kuchenki papierowych materiałów, naczyń kuchennych lub potraw, jeżeli kuchenka nie jest używana.

- Utrzymuj w czystości przestrzeń wewnętrzną kuchenki. Wytrzyj ściany wewnętrzne kuchenki, jeżeli są zabrudzone od soków potraw. Zastosuj słaby roztwór płynu do mycia naczyń, jeżeli kuchenka jest silnie zanieczyszczona.
- Nie używaj kuchenki mikrofalowej, jeżeli jest uszkodzony przewód zasilający lub gniazdko elektryczne, ewentualnie jeżeli nie działa poprawnie, bądź jest uszkodzona lub upadła na ziemię. Jakakolwiek naprawa kuchenki mikrofalowej lub wymiana uszkodzonego przewodu zasilania musi być wykonana przez autoryzowany punkt serwisowy, aby uniknąć pojawienia się niebezpiecznych sytuacji.

**PRZECZYTAJ I POSTĘPUJ ZGODNIE Z PONIŻSZYMI
INSTRUKCJAMI. ZACHOWAJ INSTRUKCJE NA WYPADEK,
GDYBYŚ ICH PONOWNIE POTRZEBOWAŁ.**

INSTRUKCJA UZIEMIENIA

To urządzenie musi być uziemione. W przypadku zwarcia elektrycznego, uziemienie zmniejsza ryzyko porażenia prądem elektrycznym, zapewniając przewodnik prądu upływowego. To urządzenie jest wyposażone w kabel z przewodem uziemiającym ze złączem uziemiającym. Złącze należy podłączyć do prawidłowo zainstalowanego i uziemionego gniazdka.

OSTRZEŻENIE: Niewłaściwe użycie wtyczki uziemiającej może spowodować ryzyko porażenia prądem.

UWAGA:

1. W przypadku jakichkolwiek pytań dotyczących uziemienia lub instrukcji elektrycznych skonsultuj się z wykwalifikowanym elektrykiem lub personelem serwisowym.
2. Ani producent, ani sprzedawca nie ponoszą odpowiedzialności za uszkodzenia kuchenki lub obrażenia ciała wynikające z nieprzestrzegania procedur podłączenia elektrycznego.

WAŻNE

Przewody w tym przewodzie zasilającym są oznaczone kolorami zgodnie z następującym kodem.

Zielony i żółty: Uziemienie

Niebieski: Zerowy

Brązowy: Żywy

Ponieważ kolory przewodów w przewodzie zasilającym tego urządzenia mogą nie odpowiadać kodowi koloru identyfikującemu złącza w Twoim połączeniu, wykonaj następujące czynności:

Przewód zielono-żółty należy podłączyć do złącza w połączeniu, które jest oznaczone literą „E” lub symbolem uziemienia lub zielono-żółtym. Niebieski przewód należy podłączyć do złącza oznaczonego literą „N” lub kolorem czarnym. Brązowy przewód należy podłączyć do złącza oznaczonego literą „L” lub kolorem czerwonym.

OSTRZEŻENIE: To urządzenie musi być uziemione.

INSTALACJA

1. Wentylacja

Nie zakrywaj otworów wentylacyjnych. Jeśli zostaną zablokowane podczas pracy, piekarnik może się przegrzać i ulec uszkodzeniu. Aby zapewnić odpowiednią wentylację, należy pozostawić około 76 mm wolnej przestrzeni między ścianami piekarnika a ścianami otaczającymi, a minimalna wysokość wolnej przestrzeni nad piekarnikiem powinna wynosić 150 mm.

2. Stała, prosta pozycja

Piekarnik należy ustawić na stabilnej, równej powierzchni. Ten piekarnik jest przeznaczony do użytku na stole. Nie umieszczaj kuchenki mikrofalowej w szafce, dopóki nie zostanie przetestowana w szafce.

3. Zostaw przestrzeń z tyłu i z boku

Wszystkie otwory wentylacyjne są wolne. Zasłonięcie otworów podczas pracy może spowodować przegrzanie i uszkodzenie piekarnika.

4. Trzymaj się z dala od radia i telewizji

Słaby odbiór telewizji i radia może być spowodowany bliskością piekarnika do telewizora, anteny radiowej. Umieść piekarnik jak najdalej.

5. Trzymać z dala od źródeł ciepła i wody

Urządzenie należy trzymać z dala od gorącego powietrza, pary lub rozprysków wody.

6. Zasilanie

- Sprawdź wartości lokalnego zasilania. Piekarnik wymaga zasilania 230 V 50 Hz.
- Kabel zasilający ma około 0,8 metra długości.
- Używane napięcie musi być takie samo, jak wskazane na piekarniku. Używanie wyższego napięcia może spowodować pożar lub uszkodzenie kuchenki. Używanie niskiego napięcia może spowodować powolne gotowanie. Nie odpowiadamy za szkody wynikające z zastosowania niewłaściwego napięcia.
- Jeśli przewód zasilający jest uszkodzony, musi zostać wymieniony przez producenta lub jego przedstawiciela serwisowego lub podobnie wykwalifikowaną osobę w celu uniknięcia zagrożenia.

7. Kontrola pod kątem uszkodzeń:

Drzwi nie pasują, są uszkodzone, uszkodzenie w przestrzeni grzewczej. Jeśli zauważysz którekolwiek z powyższych, NIE INSTALUJ urządzenia i powiadom sprzedawcę.

8. Nie używaj mikrofalówki, jeśli został wyniesiony z bardzo zimnego otoczenia.

(Może się to zdarzyć podczas zimnej pogody). Przed użyciem odczekać, aż urządzenie ogrzeje się do temperatury pokojowej.

SPECYFIKACJA TECHNICZNA

ZASILANIE ENERGIĄ ELEKTRYCZNĄ	230 V ~ 50 Hz
MOC WEJŚCIOWA MIKROFAL	1200 W
WYJŚCIE ENERGII MIKROFAL	700 W
CZĘSTOTLIWOŚĆ MIKROFAL	2450 MHz
WYMIARY ZEWNĘTRZNE (SZ X W X G)	452 x 262 x 349 mm
WYMIARY PRZESTRZENI WNĘTRZA (SZ X W X G)	315 x 198 x 297 mm
WAGA	Okolo 10,5 kg
POJEMNOŚĆ PIEKARNIKA	20 l
WYBÓR WYDAJNOŚCI	5 poziomów

* Zastrzegamy sobie prawo do zmiany danych technicznych bez wcześniejszego powiadomienia.

OPIS MIKROFALÓWKI

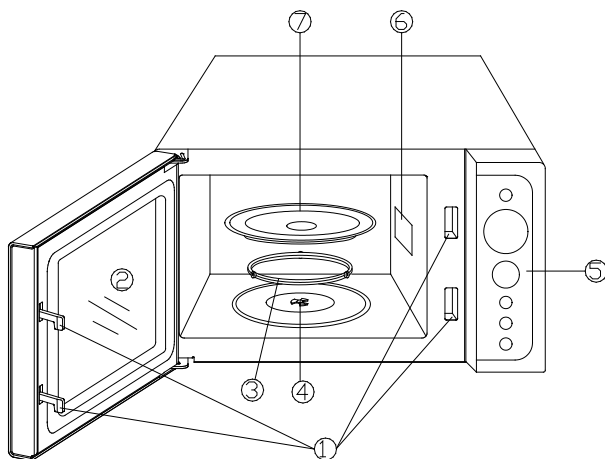

1. System blokady bezpieczeństwa drzwi
2. Drzwi mikrofalówki
3. Prowadnica talerza
4. Wał talerza obrotowego
5. Panel sterowania
6. Falowód
7. Szklany talerz

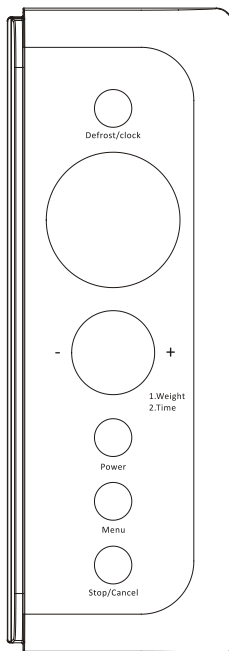

WYŚWIETLACZ

Wyświetlany jest czas gotowania, moc, wskaźniki i waga potrawy.

Przycisk POWER

Służy do ustawiania poziomu mocy. Aby sprawdzić poziom mocy podczas gotowania, dotknij przycisku POWER.

Przycisk DEFROST/CLOCK

Jednym dotknięciem ustawisz program szybkiego rozmrażania.

Dotknąć dwukrotnie, aby ustawić program rozmrażania według wagi. Czas rozmrażania i poziom mocy ustawiane są automatycznie po zaprogramowaniu kategorii i wagi potrawy.

Dotknąć, aby ustawić zegar mikrofalówki.

Przycisk MENU

Naciśnij, aby wybrać menu ulubionych potraw.

Przycisk STOP/CANCEL

Dotknąć, aby usunąć wybrany wcześniej zaprogramowany poziom mocy, czas gotowania lub rozmrażania.

Dotknij, aby zatrzymać gotowanie.

Pokrętko WEIGHT/TIME

Obracając pokrętkę, wprowadza się wagę potrawy, czas gotowania lub godziny.

Dotknąć, aby uruchomić programy gotowania lub rozmrażania.

Dotknij, aby ustawić program szybkiego startu.

OBŚLUGA URZĄDZENIA

Upewnij się, że urządzenie jest prawidłowo zainstalowane i podłączone do sieci elektrycznej.

- Gdy mikrofalówka zostanie podłączona do zasilania po raz pierwszy, na wyświetlaczu pojawi się na krótko „”, „1:00”.
- W trybie ustawień gotowania system powróci do trybu gotowości, jeśli w ciągu 20 sekund nie zostanie wykonana żadna czynność.
- Podczas programu gotowania naciśnij STOP/CANCEL, aby wstrzymać program, a następnie naciśnij pokrętkę WEIGHT/TIME, aby go wznowić. Naciśnij dwukrotnie przycisk STOP/CANCEL, aby anulować program.
- Po zakończeniu gotowania rozlegnie się sygnał dźwiękowy, a na wyświetlaczu pojawi się „Koniec”. Dotknąć dowolnego przycisku lub otworzyć drzwiczki mikrofalówki, aby anulować „Koniec” przed rozpoczęciem kolejnej funkcji pieczenia.)”.

USTAWIENIE CZASU ZEGARA

Jest to 12- lub 24-godzinny zegar według różnych specyfikacji. Aby sprawdzić godzinę podczas pracy mikrofalówki, naciśnij przycisk DEFROST/CLOCK.

PRZYKŁAD: Załóżmy, że chcesz ustawić czas na zegarze mikrofalówki na 8:30.

1. Naciśnij i przytrzymaj przycisk DEFROST/CLOCK przez 3 sekundy, aby wybrać format 12-godzinny, lub naciśnij go ponownie, aby wybrać cykl 24-godzinny.
2. Obróć pokrętkę WEIGHT/TIME, aby ustawić 8 godzin.
3. Naciśnij przycisk DEFROST/CLOCK.
4. Obróć pokrętkę WEIGHT/TIME aby ustawić 30 minut.
5. Przcisnij przycisk DEFROST/CLOCK aby potwierdzić ustawienie.

SZYBKE GOTOWANIE

Najdłuższy czas gotowania to 10 minut. Mikrofalówka będzie działała z WYSOKĄ mocą (100% mocy wyjściowej) dla programu szybkiego gotowania.

Wystarczy kilka razy nacisnąć pokrętkę WEIGHT/TIME, aby ustawić czas pieczenia, mikrofalówka automatycznie rozpocznie pracę z pełną mocą.

GOTOWANIE MIKROFALOWE

W przypadku gotowania w kuchence mikrofalowej wystarczy kilka razy nacisnąć przycisk POWER, aby wybrać poziom mocy gotowania, a następnie użyj pokrętki WEIGHT/TIME, aby ustawić żądany czas gotowania. Najdłuższy czas gotowania to 60 minut. Wybierz poziom mocy, naciskając przycisk POWER.

Przyciśnięcie przycisku Power	Procenta wydajności
1 raz	100%
2 razy	80%
3 razy	60%
4 razy	40%
5 razy	20%
6 razy	0%

Załóżmy na przykład, że chcesz gotować przez 1 minutę z mocą mikrofal 60%.

1. Naciśnij trzy razy przycisk POWER.
2. Obróć pokrętkę WEIGHT/TIME na 1:00.
3. Przyciśnij pokrętkę WEIGHT/TIME.

UWAGA: Podczas gotowania możesz sprawdzić poziom mocy, dotykając przycisku POWER.

USTAWIENIE ROZMRAŻANIA WEDŁUG WAGI

Mikrofalówka umożliwia rozmrażanie mięsa, drobiu i owoców morza. Czas i moc rozmrażania ustawiane są automatycznie po zaprogramowaniu wagi potrawy. Waga: 100 g ~ 1800 g.

Załóżmy, że chcesz rozmrozić 600 g mięsa.

1. Umieść żywność do rozmrożenia w kuchence.
2. Dwukrotnie dotknij przycisku DEFROST/CLOCK i wyświetli się „100 g”, AUTO .
3. Wybierz wagę potrawy, obracając pokrętkę WEIGHT/TIME.
4. Dotknij pokrętkę WEIGHT/TIME.

UWAGA: Podczas programu rozmrażania system wyemituje sygnał dźwiękowy przypominający o obróceniu potrawy, a następnie naciśnij pokrętkę WAGA/CZAS, aby kontynuować rozmrażanie.

USTAWIENIE ROZMRAŻANIA WEDŁUG CZASU

Najdłuższy czas to 60 minut.

Załóżmy na przykład, że chcesz ustawić czas rozmrażania na 3 minuty

1. W trybie czuwania naciśnij raz przycisk DEFROST/CLOCK i wyświetli się „0:00” .
2. Ustaw pokrętkę WEIGHT/TIME na 3:00
3. Przyciśnij pokrętkę WEIGHT/TIME.

UWAGA: Podczas programu rozmrażania system wyemituje sygnał dźwiękowy przypominający o obróceniu potrawy, a następnie naciśnij pokrętkę WAGA/CZAS, aby kontynuować rozmrażanie.

GOTOWANIE WIELOETAPOWE

Kuchenkę można zaprogramować na maksymalnie 3 automatyczne sekwencje gotowania w kuchence mikrofalowej. Załóżmy, że chcesz ustawić następujący program gotowania:

- o, 1 gotowanie mikrofalowe;
- o, 2 gotowanie mikrofalowe;

Kroki:

1. Wejść w pierwszy program gotowania i zaświeci się „1S”.
2. Wejść w program gotowania drugiego etapu. Zapali się „2S”.
3. Naciśnij pokrętkę WEIGHT/TIME.

UWAGA: Szybkie gotowanie, rozmrażanie i automatyczne menu nie mogą być ustawione w gotowaniu wieloetapowym.

BLOKADA PRZED DZIEĆMI

Użyj tej funkcji, aby zapobiec użyciu kuchenki mikrofalowej przez małe dzieci bez nadzoru dorosłych.

- Aby ustawić blokadę dziecięcą: naciśnij i przytrzymaj przycisk STOP/CANCEL przez co najmniej 3 sekundy - rozlegnie się sygnał dźwiękowy i zaświeci się wskaźnik blokady. Żadna inna funkcja nie będzie działać, oprócz blokady przed dziećmi.
- Aby anulować blokadę dziecięcą: naciśnij i przytrzymaj przycisk STOP/CANCEL przez co najmniej 3 sekundy - rozlegnie się sygnał dźwiękowy aż do momentu, gdy wskaźnik blokady na wyświetlaczu zgaśnie.

MENU AUTOMATYCZNEGO GOTOWANIA

Nie ma potrzeby wprowadzania mocy i czasu gotowania dla następujących potraw lub operacji gotowania. Wszystko, co musisz zrobić, to podać rodzaj żywności, którą chcesz ugotować, oraz wagę tej żywności. Można to zrobić, naciskając przycisk MENU, aby wybrać kategorię potrawy/operacji, a następnie obrócić pokrętkę WEIGHT/TIME, aby wskazać liczbę porcji lub przybliżoną wagę potrawy, którą zamierza się ugotować. Mikrofalówka zaczyna działać po dotknięciu przycisku WEIGHT/TIME.

Na przykład: do przygotowania 450 g pizzy.

1. W trybie gotowości naciśnij przycisk MENU, aby wybrać pizzę, która jest pozycją A-7 w menu automatycznym.
2. Wprowadź żądaną wagę, obracając pokrętkę WEIGHT/TIME.
3. Nacisnąć pokrętkę WAGA/CZAS.

KOD MENU	AUTOMATYCZNE MENU	<ul style="list-style-type: none">• W przypadku mleka/kawy i ziemniaków wyświetlacz pokazuje liczbę porcji zamiast wagi potrawy.• Rezultat automatycznego gotowania zależy od takich czynników, jak kształt i wielkość potrawy, osobiste preferencje dotyczące rozgotowywania niektórych potraw, a nawet sposób umieszczenia potrawy w kuchenice. Jeśli rezultat nie wydaje Ci się w żadnym wypadku zadowalający, odpowiednio dostosuj czas gotowania.
A-1	Mleko/kawa (200 ml/kubek)	
A-2	Ryż (g)	
A-3	Makaron (g)	
A-4	Ziemniaki (230 g/każdy)	
A-5	Podgrzewanie (g)	
A-6	Ryby (g)	
A-7	Pizza (g)	
A-8	Popcorn (100 g)	

ZANIM WEZWIESZ SERWIS

Jeśli kuchenka mikrofalowa nie działa zgodnie z oczekiwaniami, znajdź problem w poniższym przeglądzie i spróbuj naprawić usterkę zgodnie z podanymi instrukcjami.

* **Mikrofalówka nie działa**

1. Sprawdź, czy mikrofalówka jest prawidłowo podłączona do sieci.
2. Sprawdź, czy drzwi mikrofalówki są całkowicie zamknięte.
3. Sprawdź zaprogramowanie czasu pieczenia w mikrofalówce.
4. Sprawdź, czy używane gniazdo sieciowe jest pod napięciem (przepalony bezpiecznik, przepalony wyłącznik automatyczny).

* **Iskrzenie w urządzeniu**

1. Upewnij się, że nie używasz metalowych pojemników lub naczyń ze złotym lub metalowym paskiem.
2. Sprawdź, czy metalowe igły do mięsa nie dotykają wewnętrznych ścian.

* **Niefunkcjonalne oświetlenie**

1. W celu naprawy lub wymiany oświetlenia LED skontaktuj się z autoryzowanym serwisem.

Jeśli problem nie ustąpi, skontaktuj się z centrum serwisowym.

NIE PRÓBUJ SAMODZIELNIE NAPRAWIĆ URZĄDZENIA!

DBANIE O TWOJĄ KUCHENKĘ MIKROFALOWĄ

Mikrofalówkę należy regularnie czyścić i usuwać resztki jedzenia.

Brak czyszczenia mikrofalówki może prowadzić do uszkodzenia powierzchni, co może niekorzystnie wpłynąć na żywotność urządzenia i spowodować potencjalnie niebezpieczne sytuacje.

- 1** Wyłączyć mikrofalówkę przed czyszczeniem.
- 2** Utrzymuj wnętrze mikrofalówki w czystości. Jeśli resztki jedzenia lub rozlane płyny przykleiły się do ścianek mikrofalówki, wytrzyj je wilgotną szmatką. Jeśli mikrofalówka jest bardzo brudna, można użyć łagodnego detergentu. Nie zaleca się stosowania ostrych lub ściernych środków czyszczących.
- 3** Zewnętrzną powierzchnię mikrofalówki należy czyścić mydłem i wodą, miękką szmatką. Aby zapobiec uszkodzeniu części roboczych wewnątrz mikrofalówki, woda nie powinna przedostawać się do otworów wentylacyjnych.
- 4** Jeśli panel sterowania ulegnie zamoczeniu, wyczyść go miękką, suchą szmatką. Nie używaj ostrych lub ściernych środków czyszczących do panelu sterowania.
- 5** Jeżeli para gromadzi się wewnątrz lub wokół drzwiczek mikrofalówki, należy ją wytrzeć miękką szmatką. Zjawisko to może wystąpić, jeśli kuchenka mikrofalowa jest używana w miejscach o dużej wilgotności i w żadnym wypadku nie oznacza to awarii urządzenia.
- 6** Czasami trzeba wyjąć szklany talerz obrotowy, aby go wyczyścić. Umyj talerz obrotowy w ciepłej wodzie z mydłem lub w zmywarce.
- 7** Prowadnicę talerza obrotowego i wnętrze mikrofalówki należy regularnie czyścić, aby zapobiec nadmiernemu hałasowi. Wystarczy wytrzeć dno komory piekarnika wodą i łagodnym detergentem lub środkiem do czyszczenia okien i wysuszyć. Prowadnicę gramofonu można myć w łagodnej wodzie z mydłem.

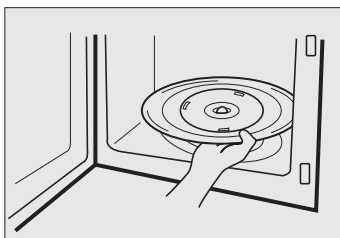

KONSERWACJA MIKROFALÓWKI

Należy regularnie czyścić urządzenie i usuwać resztki jedzenia. Nieutrzymywanie urządzenia w czystości spowoduje uszkodzenie jego powierzchni i niekorzystnie wpłynie na żywotność i bezpieczeństwo urządzenia.

1. Wyłączyć urządzenie przed czyszczeniem.
2. Utrzymuj wewnątrz urządzenia w czystości. Jeśli kawałki jedzenia lub rozlane płyny dostaną się na ściany urządzenia, wytrzyj je wilgotną szmatką. Jeśli urządzenie jest bardzo brudne, można użyć łagodnego detergentu. Nie zalecamy używania ostrych środków czyszczących ani materiałów ściernych.
3. Wyczyść zewnętrzną powierzchnię urządzenia wodą z mydłem, wypłucz i wysusz miękką szmatką. Aby zapobiec uszkodzeniu części roboczych wewnątrz urządzenia, woda nie może dostać się do otworów wentylacyjnych. Upewnij się, że wszystkie resztki jedzenia zostały wyczyszczone, ponieważ mogą spowodować uszkodzenia.
4. Jeśli panel sterowania zamoczy się, wyczyść go miękką, suchą szmatką. Nie używaj agresywnych środków czyszczących ani materiałów ściernych do czyszczenia panelu sterowania.
5. Jeżeli para gromadzi się wewnątrz lub na zewnątrz drzwi urządzenia, należy je wytrzeć miękką szmatką. Może się to zdarzyć, gdy kuchenka mikrofalowa jest używana w warunkach wysokiej wilgotności otoczenia, nie oznacza to awarii urządzenia.
6. Szklany talerz obrotowy musi być odstawiony na czas czyszczenia. Umyj go w ciepłej wodzie z mydłem lub w zmywarce.
7. Regularnie czyść prowadnicę talerza obrotowego i spód urządzenia, aby zapobiec nadmiernemu hałasowi. Wystarczy wytrzeć spód urządzenia łagodnym detergentem lub środkiem do czyszczenia okien i wysuszyć.
Umyj prowadnicę gramofonu w lekko pianistej wodzie.

PYTANIA I ODPOWIEDZI

Czy można używać urządzenia, gdy szklany talerz obrotowy i prowadnica talerza są zdjęte?

Nie. Zarówno szklany talerz obrotowy, jak i jego prowadnica muszą być zawsze włożone do urządzenia przed gotowaniem.

Mogę otworzyć drzwi podczas pracy urządzenia?

Drzwi można otworzyć w dowolnym momencie podczas pracy. Urządzenie wyłączy się natychmiast i nie działa, dopóki drzwi nie zostaną zamknięte przez naciśnięcie przycisku Start.

Dlaczego po ugotowaniu w kuchenke mikrofalowej pojawia się wilgoć?

Wilgotność z boku kuchenki mikrofalowej jest normalna. Jest to spowodowane parą z gotowanej żywności, która skrapla się na zimnej powierzchni piekarnika.

Energia mikrofalowa przepływa przez okienko w drzwiach?

Nie. Metalowe sito odbija energię z powrotem do wnętrza urządzenia. Otwory są wykonane tak, aby przepuszczać tylko światło. Nie przepuszczają energii mikrofalowej.

Dlaczego jajka czasami pękają?

Podczas pieczenia lub gotowania jajek w koszulce żółtko może pęknąć z powodu nagromadzenia się pary wewnątrz błony żółtka. Aby temu zapobiec, przed gotowaniem po prostu przekłuj żółtko wykałaczką. Nigdy nie gotuj jajek bez przekłucia skorupy.

Dlaczego po ugotowaniu zaleca się pozostawać w spokoju?

Czas postoju jest bardzo ważny. Podczas gotowania w kuchenke mikrofalowej ciepło jest w żywności, a nie w urządzeniu. Wiele potraw generuje dużo ciepła wewnętrznego, aby umożliwić kontynuowanie procesu gotowania, nawet po wyjęciu potrawy z urządzenia. Czas oczekiwania na mięso, duże warzywa i ciasta pozwala na całkowite zakończenie gotowania.

Co oznacza „czas przestoju“?

Czas przestoju oznacza, że żywność należy wyjąć z urządzenia i przykryć na pewien czas, aby umożliwić jej gotowanie. Spowoduje to zwolnienie urządzenia do dalszego gotowania.

Dlaczego urządzenie nie zawsze gotuje tak szybko, jak wskazano w instrukcji obsługi?

Upewnij się, że dokładnie przestrzegałeś instrukcji i spróbuj dowiedzieć się, co mogło spowodować zmianę czasu gotowania. Zalecane są przybliżone czasy i ustawienia temperatury, aby zapobiec przypaleniu. Różnice w wielkości, kształcie, wadze i wymiarach mogą wymagać dłuższego czasu gotowania. Według własnego uznania sprawdź wraz z instrukcją, czy potrawa została prawidłowo ugotowana.

Kuchenka mikrofalowa zostanie uszkodzona, jeśli będzie używana pusta?

Tak. Nigdy nie włączaj kuchenki mikrofalowej pustej. Uszkodzisz ją. Jeśli kuchenka mikrofalowa pracuje na biegu jałowym, nadmiar energii zostanie pochłonięty i skierowany do najbliższego punktu we wnętrzu urządzenia lub drzwi, co może spowodować topienie.

W takim przypadku energia nie jest wchłaniana przez żywność.

Dotyczy to również żywności, która zawiera bardzo mało płynu lub nie zawiera go wcale.

Mogę używać kuchenki mikrofalowej bez talerza obrotowego lub obrócić talerz tak, aby w urządzeniu umieścić dużą miskę?

Nie. Jeśli zdejmiesz lub obrócisz talerz obrotowy, uzyskasz nieprawidłowe wyniki gotowania. Żywność używaną w urządzeniu należy umieszczać na talerzu obrotowym.

Szklany talerz obrotowy obraca się w dowolnym kierunku jest normalnym zjawiskiem?

Tak. Talerz obrotowy obraca się zgodnie z ruchem wskazówek zegara lub przeciwnie do ruchu wskazówek zegara, w zależności od obrotów silnika po pracy.

Czy mogę zrobić popcorn w kuchenke mikrofalowej? Jak uzyskać najlepsze rezultaty?

Tak. Możesz przygotować popcorn w papierowych torebkach w kuchenke mikrofalowej zgodnie z instrukcją producenta lub skorzystać z gotowej funkcji POPCORN. Nie używaj zwykłych toreb papierowych. Skorzystaj z „testu odsłuchu”, wyłączając piekarnik, gdy tylko trzaskanie opadnie na 1 lub 2 sekundy. Nie używaj ponownie popękanych ziaren. Nie wkładaj szkła.

INSTRUKCJE GOTOWANIA

Używaj tylko naczyń nadających się do użytku w kuchence mikrofalowej. Aby przygotować potrawę w kuchence mikrofalowej, mikrofałe muszą być w stanie wnikać do potrawy bez odbijania lub pochłaniania przez używane naczynie. Dlatego przy wyborze potraw należy zachować ostrożność. Jeśli naczynia są oznaczone jako odpowiednie do kuchenek mikrofalowych, nie musisz się martwić.

W poniższej tabeli wymieniono różne potrawy oraz wskazano, czy i jak należy ich używać w kuchence mikrofalowej.

Opakowanie	Bezpieczeństwo	Uwagi
Folia aluminiowa	▲	Można jej używać w niewielkich ilościach, aby zabezpieczyć się przed przypaleniem. Iskrzenie może wystąpić, jeśli folia znajduje się bardzo blisko ściany piekarnika lub jeśli używasz dużo folii.
Talerz do pieczenia	●	Nie podgrzewaj przez dłużej niż 8 minut.
Porcelana i ceramika	●	Porcelana, ceramika, szkliwo i chińska porcelana są zwykle odpowiednie, chyba że są ozdobione metalowym wykończeniem.
Jednorazowe miseczki ze styropianu	●	Niektóre mrożonki są pakowane w te miski.
Fast-food opakowania <ul style="list-style-type: none">Pojemniki styropianoweTorby papierowe lub gazetyPapier nadający się do recyklingu lub wykończenie metalowe	● X X	Mogą być używane do gorących potraw. Przegrzanie może je stopić. Mogą spowodować pożar. Może powodować iskry.
Szkło <ul style="list-style-type: none">Szkło piekarnikaDelikatne szkłoSzklane pojemniki	● ● ●	Może być używane, jeśli nie jest ozdobione metalowymi elementami. Może być stosowane do gorących potraw lub płynów. Krucze szkło może pęknąć lub pęknąć przy nagłym nagrzaniu.

Opakowanie	Bezpieczeństwo	Uwagi
Metal <ul style="list-style-type: none"> Miski Opakowanie do zamrażarki z klipsem 	X X	Muszą mieć zdjętą pokrywę. Nadaje się tylko do ogrzewania.
Papier <ul style="list-style-type: none"> Talerze, kubki, serwetki i papier kuchenny Papier z recyklingu 	●	Może spowodować iskry lub pożar. Do krótkiego przygotowania i podgrzewania. Również do pochłaniania nadmiaru wilgoci. Może powodować iskry.
Plastik <ul style="list-style-type: none"> Pojemniki Folia Kieszenie do zamrażarki 	● ● ▲	Zwłaszcza jeśli chodzi o żaroodporne tworzywo termoplastyczne. Inne tworzywa sztuczne mogą skręcać się lub odbarwiać w wysokich temperaturach. Nie używaj tworzyw sztucznych melaminowych. Może służyć do zatrzymywania wilgoci. Nie powinien dotykać jedzenia. Zachowaj ostrożność podczas wyjmowania folii, wydostaje się gorąca para. Tylko jeśli są ogniotrwałe. Nie powinny być hermetyczne. W razie potrzeby przekłuj je widelcem.
Papier śniadaniowy	●	Może służyć do zatrzymywania wilgoci.

● : Zalecane użycie

▲ : Ograniczone użycie

X : Niepolecane

BEZPIECZNE KORZYSTANIE Z KUCHENKI MIKROFALOWEJ

Podstawowe zastosowanie

Nie próbuj dezaktywować lub manipulować zamkami drzwi bezpieczeństwa. Nie należy umieszczać żadnych przedmiotów między przodem mikrofalówki a drzwiczkami ani zapobiegać gromadzeniu się brudu na powierzchniach uszczelniających. Wytrzyj powierzchnie uszczelniające łagodnym detergentem, umyj i wysusz. Nigdy nie używaj gruboziarnistego proszku ani gąbek.

Nie narażać drzwiczek piekarnika na naprężenia lub ciężar, np. Wiszące na otwartych drzwiach dzieci. Może to spowodować potoczenie się mikrofalówki do przodu, powodując obrażenia, a także uszkodzenie piekarnika.

Nie używaj mikrofalówki, jeśli uszczelka lub powierzchnie uszczelniające są uszkodzone; lub jeśli drzwi są wygięte; zasłony są luźne lub złamane

Nie używaj mikrofalówki, jeśli jest pusta. Może to spowodować uszkodzenie mikrofalówki. Nie suszyć w mikrofalówce ubrań, gazet ani innych materiałów. Może to spowodować pożar. Nie używaj papieru makulaturowego, ponieważ może zawierać cząsteczki metalu, które mogą powodować iskry. Nie uderzaj panelu sterowania twardymi przedmiotami. Może to spowodować uszkodzenie mikrofalówki.

Żywność

Nigdy nie używaj kuchenki mikrofalowej do przechowywania w żywności. Mikrofalówka nie jest przeznaczona do tego typu zabiegów. Niewłaściwie konserwowana żywność może się nie udać i może być niebezpieczna. Zawsze używaj najkrótszego czasu przygotowania w recepturze. Lepiej mieć niegotowane potrawy niż rozgotowane. Nadal możesz gotować mało ugotowane potrawy. Jeśli jedzenie jest ugotowane, żadne lekarstwo nie jest możliwe. Ostrożnie podgrzewać małe ilości żywności lub potraw o niskiej zawartości płynu. Mogą się one szybko spalić i wyschnąć, a następnie zapalić.

Nie podgrzewaj jajek w skorupkach. Wewnątrz może powstać ciśnienie, a następnie wybuchnąć. Ziemniaki, jabłka, żółtka i kielbaski to przykłady żywności o nieporowatej powierzchni. Przed przygotowaniem należy je przekłuć, aby zapobiec ich pęknięciu.

Nie próbuj smażyć w kuchenke mikrofalowej. Po przepłukaniu piekarnika należy zawsze odczekać 20 sekund, aby równomiernie rozprowadzić ciepło, w razie potrzeby mieszając podczas podgrzewania i ZAWSZE mieszać po ugotowaniu. Aby zapobiec nagłemu zagotowaniu wody, umieść w naczyniu łyżeczkę lub szklaną pałeczkę i mieszaj płyny podczas i pod koniec podgrzewania.

Nie zostawiaj mikrofalówki bez nadzoru podczas przygotowywania popcornu. Nie należy przygotowywać popcornu w papierowych torebkach, chyba że jest to wyraźnie wskazane. Ziarna mogą się przegrzać i zapalić papierową torebkę.

Nie umieszczaj torebki z popcornem bezpośrednio na talerzu obrotowym kuchenki mikrofalowej. Umieść worek z zawartością na bezpiecznej płycie szklanej lub płycie ceramicznej, aby zapobiec przegrzaniu i pęknięciu talerza obrotowego piekarnika.

Nie przekraczać czasu przygotowania popcornu zalecanego przez producenta. Przedłużone przygotowanie nie spowoduje wytworzenia większej ilości popcornu, ale może spowodować ich zapalenie. Pamiętaj, że torebka z popcornem jest gorąca po ugotowaniu. Ostrożnie zdejmij worek z zawartością i użyj rękawic kuchennych.

ISKRZENIE

Jeśli zauważysz iskrę, naciśnij przycisk otwierania drzwi, aby rozwiązać problem.

Iskwienie jest spowodowane:

- Metalową lub aluminiową folią dotykającą wewnętrznych ścian mikrofalówki.
- Folią aluminiową, która nie przylega do żywności (odwrócone krawędzie działają jak anteny).
- Metalem, taki jak spinacze, grille lub talerze ze złotym paskiem w kuchenke mikrofalowej.
- Ręcznikami papierowymi z recyklingu zawierające małe kawałki metalu używane w kuchenke mikrofalowej.

TABELE KONWERSJI

JEDNOSTKI WAGOWE		JEDNOSTKI OBJĘTOŚCI		ŁYŻECZKA	
15 g	1/2 uncji	30 ml	1 fl. Uncji	1,25 ml	1/4 łyżeczki
25 g	1 uncji	100 ml	3 fl. Uncje	2,5 ml	1/2 łyżeczki
50 g	2 uncji	150 ml	5 fl. Uncje (1/4 pinty)	5 ml	1 łyżeczka
100 g	4 uncji	300 ml	10 fl. Uncji (1/2 pinty)	15 ml	1 łyżka
175 g	6 uncji	600 ml	20 fl. uncji (1pinta)		
225 g	8 uncji				
450 g	1 funt				

POZIOMY PŁYNÓW		
1 kubek	= 8 fl. uncji	= 240 ml
1 pinta	= 16 fl. uncji (UK = 20 fl. uncji)	= 480 ml (UK = 560 ml)
1 quart	= 32 fl. Uncji (UK = 40 fl. uncji)	= 960 ml (UK = 1 120 ml)
1 galon	= 128 fl. uncji (UK = 160 fl. uncji)	= 3 840 ml (UK = 4 500 ml)

PRZYGOTOWANIA TECHNICZNE

CZAS PRZESTOJU

Gęste potrawy, np. mięso, obrane ziemniaki i placki po ugotowaniu wymagają czasu odstania (w mikrofalówce lub poza nią), aby umożliwić całkowite przeniesienie ciepła. Na stojąco owinąć mięso i ziemniaki folią. Na przykład mięso wymaga 10-15 minut, obrane ziemniaki 5 minut. Inne dania, takie jak potrawy na talerzu, warzywa, ryby, wymagają 2-5 minut. Konieczne jest również pozostawienie czasu na odstanie po rozmrożeniu żywności. Jeśli potrawa nie została jeszcze upieczona po odstawieniu, włóż ją z powrotem do mikrofalówki i zakończ gotowanie.

ZAWARTOŚĆ WILGOTNOŚCI

Wiele świeżych produktów, np. Warzywa i owoce mają w sezonie różną wilgotność, zwłaszcza ziemniaki. Z tego powodu czas przygotowania może być inny. Produkty suche, takie jak ryż, makaron, mogą wysychać podczas przechowywania, więc ich czas gotowania może się różnić.

GĘSTOŚĆ

Porowate jedzenie nagrzewa się szybciej niż bardzo grube potrawy.

FOLIA DO PRZYKRYCIA

Folia do przykrycia pomaga utrzymać wilgotność potraw, a nagromadzona para skraca czas gotowania. Przed przygotowaniem przekłuj folię, aby uwolnić nadmiar pary. Zachowaj ostrożność podczas usuwania folii z potrawy po przygotowaniu, ponieważ wydostająca się para parzy.

KSZTAŁT

Potrawy o równych kształtach będą gotować się bardziej równomiernie. Jedzenie lepiej przygotowuje się w okrągłych pojemnikach niż w kwadratowych.

UKŁAD

Po rozprawdzeniu jedzenie gotuje się szybciej i bardziej równomiernie. NIGDY nie układaj jedzenia jeden na drugim.

TEMPERATURA POCZĄTKOWA

Im zimniejsze jedzenie, tym dłużej trwa podgrzewanie. Żywność z lodówki nagrzewa się dłużej niż żywność w temperaturze pokojowej.

PŁYNY

Wszystkie płyny należy wymieszać przed i podczas podgrzewania. W szczególności wodę należy mieszać przed i podczas podgrzewania, aby zapobiec nadmiernemu wrzeniu. Nie podgrzewaj wcześniej gotowanych płynów. NIE PRZEGRZĄĆ ICH.

OBRÓT I MIESZANIE

Niektóre potrawy wymagają mieszania podczas gotowania. Mięso i drób należy odwrócić w połowie przygotowania.

ROZŁOŻENIE

Pojedyncze kawałki jedzenia, np. ułóż części kurczaka lub kotlety tak, aby grubsze części były skierowane na zewnątrz.

ILOŚĆ

Małe ilości potraw gotują się szybciej niż duże, również małe porcje nagrzewają się szybciej niż duże.

DZIURKOWANIE

Skóra lub membrana niektórych potraw mogą powodować gromadzenie się pary podczas gotowania. Przed gotowaniem należy przekłuć te produkty lub przeciąć skórę. Jajka, ziemniaki, jabłka, kiełbaski itp. Należy przekłuć przed gotowaniem. NIE PRÓBOWAĆ GOTOWAĆ JAJA W SKORUPIE.

POKRYCIE

Przykryj żywność folią lub pokrywką. Przykryj ryby, warzywa, dania gotowe, zupy. Nie przykrywaj ciast, sosów, ziemniaków ani dań podróżnych.

INSTRUKCJA ROZMRAŻANIA

Nie rozmrażaj mięsa pod przykryciem. Pokrycie może spowodować gotowanie. Zawsze usuwaj opakowanie i tackę. Używać wyłącznie pojemników odpowiednich do kuchenki mikrofalowej.

Rozmrozić cały drób pierśią do dołu. Rozpocznij rozmrażanie tłustą stroną w dół.

Kształt opakowania zmienia czas rozmrażania. Płytkie, regularne kształty rozmrażają się szybciej niż duże kawałki.

Po 1/3 czasu rozmrażania sprawdzić żywność. W razie potrzeby obróć je, przesuń lub usuń rozmrożone części żywności.

Podczas rozmrażania mikrofalówka ostrzega o konieczności odwrócenia potrawy. W tym momencie otwórz drzwi i sprawdź jedzenie. Postępuj zgodnie z procedurami opisanymi poniżej, aby uzyskać optymalne wyniki rozmrażania. Następnie zamknij drzwi.

Po rozmrożeniu żywność powinna być zimna, ale miękka we wszystkich częściach. Jeśli nadal jest zamrożona, włóż je ponownie do kuchenki mikrofalowej na bardzo krótki czas lub odstaw na kilka minut. Po rozmrożeniu pozostaw potrawę na 5-60 minut, jeśli nadal zawiera zamrożone części. Umieść drób i ryby pod bieżącą zimną wodą do rozmrożenia.

- **Obrót:** Pieczeń, żeberka, cały drób, pierś z indyka, parówki, kielbaski, steki lub kotlety.
- **Układ:** Oddzielne steki, kotlety, mięso na burgery, mięso mielone, kawałki kurczaka i kawałki dowolnego mięsa.
- **Przykrycie:** Użyj małych pasków folii aluminiowej, aby zabezpieczyć cienkie części lub krawędzie nierównych kawałków, takich jak skrzydełka kurczaka. Aby zapobiec iskrzeniu, należy unikać kontaktu folii ze ściankami lub drzwiczkami mikrofalówki.
- **Wymowanie:** Aby zapobiec gotowaniu, rozmrożone części należy wyjąć z mikrofalówki. Może to skrócić czas rozmrażania żywności o masie poniżej 1350 g.

Tabela grzewcza

- Przed podaniem sprawdź dokładnie jedzenie dla niemowląt, aby uniknąć poparzeń.
- Podgrzewając zapakowaną żywność w postaci półproduktów, należy zawsze dokładnie przestrzegać instrukcji na opakowaniu.
- Jeśli zamrażasz żywność, którą kupiłeś świeżą lub prosto z blatu, pamiętaj, że należy ją dokładnie rozmrozić, zanim zastosujesz się do instrukcji gotowania na opakowaniu. Warto o tym poinformować również innych domowników.
- Pamiętaj, aby usunąć metalowe klipsy z opakowania żywności przed podgrzaniem.
- Żywność schłodzona (mrożona) wymaga dłuższego czasu podgrzewania niż żywność o temperaturze pokojowej (np. Żywność schłodzona lub).
- Można podgrzewać wszystkie rodzaje żywności przy pełnej mocy mikrofal.

Żywność	Czas przygotowania	Specjalne instrukcje
Jedzenie dla dzieci 128 g pojemnik	30 sec.	Daj do małej miski. Dokładnie wymieszaj raz lub dwa razy podczas podgrzewania. Sprawdź temperaturę przed podaniem.
Mleko dla dzieci 100 ml 225 ml	20-30 sec. 40-50 sec.	Dokładnie wymieszaj i przelej do wysterylizowanej butelki. Dobrze wstrząśnij przed podaniem i dokładnie sprawdź temperaturę.
Bułki kanapkowe 1 ks	20-30 sec.	Zawinąć w papierowy ręcznik i położyć na szklanym talerzu. * Uwaga: nie używaj papierowych ręczników z recyklingu.
Lasagne 1 porcja (300 g)	4-6 min.	Ułóż lasagne na talerzu nadającym się do kuchenki mikrofalowej. Przykryj folią i wykonaj otwory wentylacyjne.
Mięso duszone z warzywami 1 kubek 4 kubki	1 1/2-3 min. 5-7 min.	Gotuj pod przykryciem w pojemniku bezpiecznym dla kuchenek mikrofalowych. Wymieszaj raz w połowie przygotowania.
Ubite ziemniaki 1 kubek 4 kubki	2-3 min. 6-8 min.	Gotuj pod przykryciem w pojemniku bezpiecznym dla kuchenek mikrofalowych. Wymieszaj raz w połowie przygotowania.
Pieczona fasola 1 kubek	2-3 min.	Gotuj pod przykryciem w pojemniku bezpiecznym dla kuchenek mikrofalowych. Wymieszaj raz w połowie przygotowania.
Ravioli lub makaron w sosie 1 kubek 4 kubki	3-4 min. 7-10 min.	Gotuj pod przykryciem w pojemniku bezpiecznym dla kuchenek mikrofalowych. Wymieszaj raz w połowie przygotowania.

INFORMACJE TECHNICZNE

Informacje techniczne można znaleźć na tabliczce znamionowej wewnątrz urządzenia oraz na etykiecie energetycznej. Kod QR na dostarczonej etykiecie energetycznej zawiera link do rejestracji urządzenia w unijnej bazie danych Eprei. Zachowaj etykietę energetyczną, instrukcję obsługi oraz inne dokumenty dostarczone z urządzeniem.

INFORMACJE O TESTACH

Dostarczone urządzenie jest zgodne z EcoDesign i EN 50564:2011:2011; EN 50242:2016; EN 60350-1:2016; EN 60350-2:2013+A11:2014. Wymagania dotyczące dostępu powietrza do prawidłowego działania urządzenia, minimalna odległość od ściany oraz wymiary urządzenia są częścią niniejszej instrukcji. W przypadku dalszych pytań prosimy o kontakt z producentem.

OBSŁUGA KLIENTA I SERWIS

Zawsze używaj tylko oryginalnych części zamiennych.

Oznaczenie modelu i numer seryjny znajdziesz na tabliczce znamionowej. Położenie tabliczki znamionowej może ulec zmianie bez wcześniejszego powiadomienia.

Oryginalne części zamienne do niektórych określonych komponentów były dostępne od co najmniej 7 lub 10 lat. Zależy to od rodzaju komponentu i uruchomienia najnowszego urządzenia w modelu.

Kontaktując się z naszym autoryzowanym centrum serwisowym, należy przygotować oznaczenie modelu, numer seryjny i opis błędu.

Aby pobrać dokumenty, odwiedź www.philco.pl.

Aby zgłosić usterkę i uzyskać dodatkowe informacje serwisowe, odwiedź www.philco.pl/sposoby-zgloszenia-reklamacji-gwarancyjnej.

Zastrzega się możliwość zmian bez powiadomienia.

WSKAZÓWKI I INFORMACJE O POSTĘPOWANIU ZE ZUŻYTYM OPAKOWANIEM

Zużyty materiał opakowania odnieś na miejsce wyznaczone przez administrację.

LIKWIDACJA ZUŻYTYCH URZĄDZEŃ ELEKTRYCZNYCH I ELEKTRONICZNYCH



Ten symbol na produktach lub w dokumentach dodatkowych oznacza, że zużyte urządzenie elektryczne i elektroniczne nie mogą zostać wyrzucone z odpadem komunalnym. Aby odpowiednio likwidować, odnawiać i oddawać do recyklingu oddawaj te produkty do odpowiednich punktów zbiórki. Alternatywnie w niektórych krajach Unii Europejskiej lub w innych rajach Europy możesz zwrócić swoje produkty lokalnemu sprzedawcy przy zakupie ekwiwalentnego nowego produktu. Odpowiednio likwidując ten produkt pomożesz zachować cenne źródła naturalne i pomogasz w prewencji potencjalnych negatywnych wpływów na środowisko i zdrowie ludzkie, które mogłyby być wynikiem niewłaściwej likwidacji odpadów. O więcej szczegółów poproś w lokalnej administracji lub w najbliższym punkcie zbiórki odpadów. Za nieodpowiednią likwidację tego rodzaju odpadu mogą zostać udzielone mandaty zgodnie z przepisami państwowymi.

Dla podmiotów handlowych w krajach Unii Europejskiej

Jeśli chcesz zlikwidować urządzenia elektryczne i elektroniczne, zapytaj o potrzebne informacje swojego sprzedawcę lub dostawcę.

Likwidacja w innych krajach poza Unią Europejską

Symbol ten obowiązuje w UE. Jeśli chcesz zlikwidować ten produkt, zapytaj o potrzebne informacje o odpowiednim sposobie likwidacji w lokalnej administracji lub u sprzedawcy.



Produkt ten spełnia wszystkie podstawowe wymagania rozporządzeń UE, które się do niego stosują.

Zmiany w tekście, wyglądzie i specyfikacji technicznej mogą się pojawić bez uprzedniego ostrzeżenia zastrzegamy sobie prawo do tych zmian.

Oryginał niniejszej instrukcji obsługi jest w języku czeskim.

Výrobce/Manufacturer:
Fast ČR, a.s.
U Sanítasu 1621
Říčany 251 01, CZECH REPUBLIC

Distributor:
FAST PLUS, a.s.
Vlčie hrdlo 324/90
821 07 Bratislava, SLOVAKIA

Distributor:
FAST POLAND Sp. z o. o.
Kwietniowa 36
05-090 Wypędy, POLAND

Distributor:
FAST HUNGARY Kft.
H-2310 Szigetszentmiklós
Kántor utca 10, HUNGARY

PHILCO[®] 

is a pending or registered trademark of Electrolux Home Products, Inc. and used under a license from Electrolux Home Products, Inc.