

SENCOR®

SMW 7024BK



MIKROHULLÁMÚ SÜTŐ

Az eredeti útmutató fordítása



SENCOR®

SMW 7024BK

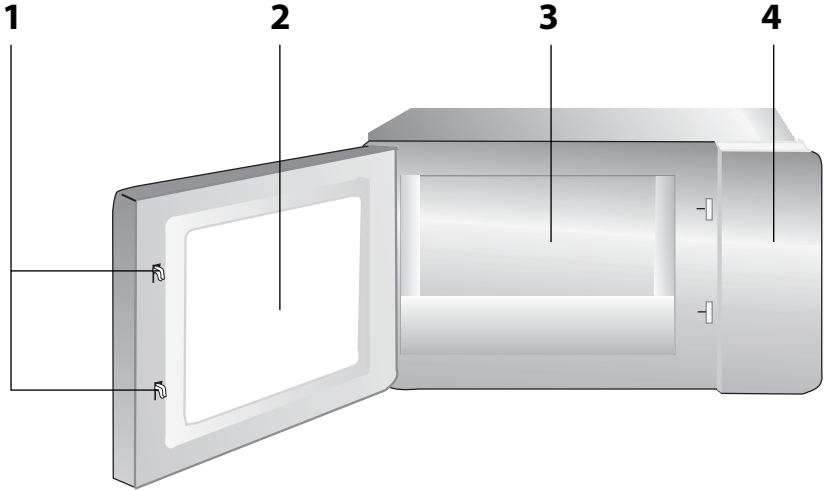
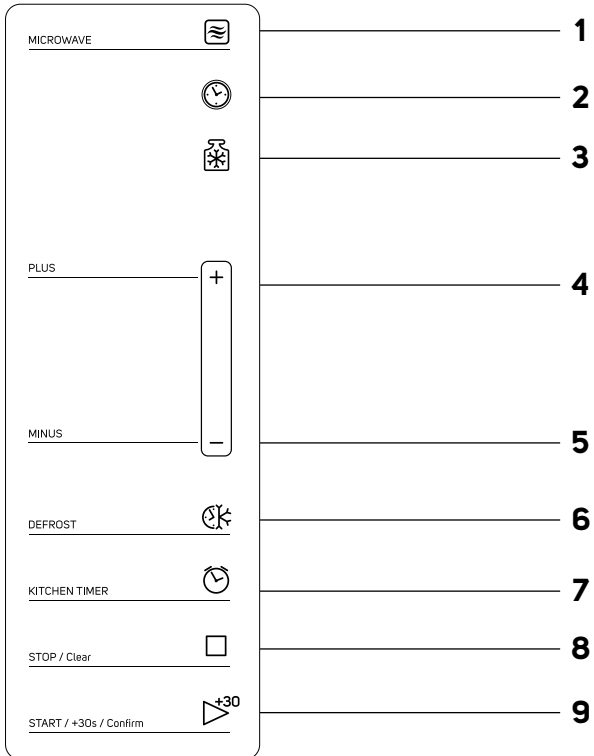

A**B**

HU Mikrohullámú sütő

Fontos biztonsági utasítások

FIGYELMESEN OLVASSA EL, ÉS ŐRIZZE MEG KÉSŐBBI FELHASZNÁLÁS CÉLJÁBÓL.

Általános figyelmeztetések

- A készüléket 8 évnél idősebb gyerekek, idős, testi és szellemi fogyatékos személyek, illetve a készülék használatát nem ismerő és hasonló készülék üzemeltetéseinek a tapasztalataival nem rendelkező személyek csak a készülék használati utasítását ismerő és a készülék használatáért felelősséget vállaló személy felügyelete mellett használhatják.
- A készülék nem játék, azzal gyerekek nem játszhatnak.
- A készüléket gyerekek csak felnőtt személy felügyelete mellett tisztíthatják.
- A sérült hálózati vezetéket csak szakszerviz, vagy villanyszerelő szakember cserélheti ki. Ellenkező esetben áramütés érheti. A készüléket sérült hálózati vezetékkel használni tilos.



FIGYELMEZTETÉS!

A mikrohullámú sugárzás veszélyes az egészségre, ezért a készülék bármilyen burkolatát illetéktelen személy nem szerelheti le. A javítást bízza mindig a márkaszervizre.



FIGYELMEZTETÉS!

Soha ne használja a sütőt, ha a készülék ajtaja vagy szigetelése sérült, a javítást bízza szakemberre.



FIGYELMEZTETÉS!

Folyadékot vagy más ételeket zárt edényben ne melegítsen fel, mert a keletkező nyomástól az edény szétrobbanhat.

- A készüléket háztartásokban, illetve a következő helyeken lehet használni:
 - konyhák, irodai és egyéb munkahelyi kiskonyhák,
 - mezőgazdasági üzemek;
 - szállodai és motelszobák, munkásszállások konyhái;
 - turistaszállások, és egyéb jellegű szállások.
- A hűtőlevegő megfelelő áramlása érdekében, a mikrohullámú sütő körül legyen elegendő szabad hely. A mikrohullámú sütő felett legalább 20 cm, az oldalánál és hátuljánál pedig legalább 10 cm szabad helyet kell hagyni. A mikrohullámú sütő szellőzőnyílásait letakarni tilos. A mikrohullámú sütő lábait ne szerelje le.
- Kizárólag csak mikrohullámú sütőben használható táányérokat és edényeket használjon.
- Amennyiben a gyártó nem specifikálta a fém edények alakját és méretét a mikrohullámú sütőben való használathoz, akkor az ételek és italok készítéséhez és felmelegítéséhez fém edényeket ne használjon.
- Ha az ételt papír vagy műanyag edényben melegíti fel, akkor ügyeljen arra, hogy azok ne gyulladjanak meg.

- A mikrohullámú sütővel élelmiszereket és italokat lehet felmelegíteni. A készülékben élelmiszereket vagy ruhát szárítani, melegítő párnákat, papucsot, szivacsot, nedves ruhát és egyéb idegen anyagokat melegíteni tilos, az ilyen tevékenység tüzet vagy súlyos személyi sérülést okozhat.
- Ha a mikrohullámú sütőben készülő étel füstölni vagy égni kezd, kapcsolja ki a készüléket, húzza ki a hálózati vezetéket a fali aljzatból, és hagyja zárva az ajtót (az esetleges tűz magától elalszik és nem terjed tovább).
- Mikrohullámú főzéskor a forrás később is bekövetkezhet, ezért bánjon nagyon óvatosan a felmelegített folyadékokkal. Legyen óvatos az edény tisztítása közben.
- A cumisüvegek tartalmát és a bébiételeket az etetés előtt keverje össze vagy rázza fel, ellenőrizze le az étel hőmérsékletét, nehogy égési sérülést okozzon a csecsemőnek.
- Soha ne melegítsen a mikrohullámú sütőben tojást héjastól vagy keményre főzött egész tojást, mert a tojás felrobbanhat (a készülékből való kivétel után is).
- Rendszeresen tisztítsa meg az ajtót, a betekintő ablakot (mindkét oldalán), az ajtó tömítést, távolítsa el a szennyeződések és az élelmiszer lerakódásokat. A tisztításhoz használjon mosogatószeres vízbe mártott ruhát. Ügyeljen arra, hogy a sütő belső felületein és az ajtón ne maradjon tisztítószer.
- A mikrohullámú sütőt rendszeresen tisztítsa ki, abból az élelmiszer maradványokat távolítsa el.

- A sütő tisztításának az elhanyagolása a készülék felületeinek a sérüléséhez vezethet, ami a készülék meghibásodását okozhatja, illetve a készülék élettartamának a csökkenéséhez vezet.
- A készüléket gőzfejlesztő készülékkel tisztítani tilos.
- A mikrohullámú sütőt tegye konyhai munkalapra (legfeljebb 900 mm magasságba).
- A készüléket szabadon elhelyezve kell üzemeltetni. Ezt a mikrohullámú sütőt konyhaszekrénybe beépíteni nem lehet.
- A készüléket ne tegye szekrénybe (szűk helyre).
 - A készüléket csak a típuscímkén feltüntetett tápfeszültség értékeivel megegyező elektromos hálózathoz szabad csatlakoztatni.
 - A készüléket csak szabályszerűen leföldelt aljzathoz csatlakoztassa.
 - A mikrohullámú sütőt szabadban ne használja, és az időjárás hatásainak se tegye ki.
 - A mikrohullámú sütőt ne helyezze le ablakpárkányra, illetve nem stabil felületre, vagy mosogató csepegtető részére. A készüléket csak stabil, vízszintes és tiszta felületre állítsa fel.
 - A készülékkel ételeket és italokat lehet készíteni, valamint felmelegíteni. A készüléket csak a jelen útmutatóban feltüntetett célokra szabad használni. A készülékbe ne tegyen vegyi anyagokat, valamint korróziót okozó készítményeket.
 - A mikrohullámú sütőt fürdőkád, zuhanyozó, vagy medence közelében ne használja.
 - A mikrohullámú sütőt ipari és laboratóriumi célokra használni tilos.
 - A konyhai edények a felmelegített ételtől szintén felmelegednek. Ha szükséges, akkor ezeket konyhai kesztyűvel fogja meg.
 - A mikrohullámú sütőben nem szabad használni a következő edényeket és eszközöket:
 - fém serpenyőket, fém fogantyúval vagy fém díszléccsel rendelkező edényeket;
 - műanyag zacskókat fém zárócsattal;
 - melamin bevonatú edényeket;
 - hagyományos konyhai hőmérőket (például hús hőmérsékletének a méréséhez).
 - Ne próbálja a mikrohullámú sütőt nyitott ajtóval működtetni. A mikrohullámok közvetlen hatása káros az egészségre. A mikrohullámú sütőt ne kapcsolja be üres állapotban.
 - Legyen óvatos amikor forró folyadékokkal dolgozik, mert az edényből felszálló gőz vagy a forró folyadék kiforrccsenése égési sérüléseket okozhat.
 - A mikrohullámú sütőben ne készítsen olajban sült ételeket. A forró olaj sérülést okozhat a készülékben és az edényben, illetve akár égési sérülést is okozhat.
 - A héjas alapanyagokat (pl. burgonyát, tököket, almát) a fűzés megkezdése előtt szúrja meg villával vagy késsel.
 - A készülék áthelyezése előtt a belső tartozékokat vegye ki a készülékből. Ellenkező esetben a készülék meghibásodhat.
 - A készüléket ne használja a forgótányér nélkül, a forgótányért az előírásoknak megfelelően kell behelyezni.
 - Használat közben a mikrohullámú sütő bizonyos részei felmelegednek. Ne fogja meg a forró felületeket. Égési sérülést szenvedhet.
 - Ha a sütőt nem használja, akkor abban ne tároljon papírokat, konyhai edényeket vagy élelmiszereket.
 - A sütő belsejét tartsa tisztán. Ha a sütő belső falára élelmiszer fröccsent ki, akkor azt enyhén benedvesített ruhával törölje le. Ha a sütő belseje erősen szennyezett, akkor a tisztításhoz használhat mosogatószeres vízbe mártott ruhát is.
 - A mikrohullámú sütőt ne használja, ha a hálózati vezeték vagy csatlakozódugó sérült, illetve ha a készülék rendellenesen működik. A veszélyes helyzetek elkerülése érdekében, a mikrohullámú sütő javítását vagy a hálózati vezeték cseréjét csak márkaszerviz hajthatja végre.

- Köszönjük, hogy megvásárolta a SENCOR márka termékét, és bízunk benne, hogy elégedett lesz vele.
- A termék használatba vétele előtt olvassa el a használati útmutatót, akkor is, ha a hasonló termékek használatát már ismeri. A készüléket csak úgy használja, ahogy ebben a használati útmutatóban le van írva. Őrizze meg az útmutatót a későbbiekre.
- Javasoljuk, hogy legalább a hibás teljesítésre vagy a minőségi garanciára vonatkozó törvényes jog fennállásának időtartamára őrizze meg az eredeti szállítási kartont, a csomagolóanyagot, a pénztári bizonylatot és az eladó felelősségvállalásának mértékéről szóló igazolást vagy a jótállási jegyet. Javasoljuk, hogy szállítás esetén a készüléket az eredeti dobozába csomagolja vissza.

A KÉSZÜLÉK LEÍRÁSA

- A1** Az ajtózáras biztonsági rendszere
- A2** Ajtó figyelőüveg
- A3** A sütő belső tere
- A4** Kezelőpanel

A KIJELZŐ LEÍRÁSA

- B1** **MICROWAVE** gomb – a mikrohullámú teljesítmény beállítására szolgál.
- B2**  gomb – az óra beállítására szolgál.
- B3**  gomb – a kiolvasztási program súly szerinti kiválasztására szolgál
- B4** + gomb
- B5** - gomb
- B6** **DEFROST** gomb – a kiolvasztási program idő szerinti kiválasztására szolgál
- B7** **KITCHEN TIMER** gomb – a konyhai időzítő beállítására szolgál
- B8** **STOP/CLEAR** gomb – a mikrohullámú sütő működésének megszakítására/a beállítások törlésére vagy a működés megszakítására szolgál
- B9** **START/+30 SEC/CONFIRM** gomb – a mikrohullámú sütő elindítására/a gyors elkészítés elindítására/a beállítások megerősítésére szolgál

HASZNÁLATBA VÉTEL ELŐTT

- Az első használat előtt a készüléket és tartozékait vegye ki a csomagolásból, és távolítsa el minden csomagolóanyagot és reklámcímkeket. Ellenőrizze, hogy nem sérült-e a készülék és a tartozékok.

TELEPÍTÉS

1. Győződjön meg, hogy a sütőn belül kivett minden csomagolóanyagot mint pl. igelit zacskó, polisztrén stb.



Megjegyzés:

Ne távolítsa el a magnetron fedeleit, amely a sütő belsejének jobb oldalán található.



Figyelmeztetés:

Ellenőrizze, hogy sütő semmilyen módon nem sérült, pl. a sütő ajtaja nem áll-e rosszul vagy gyűrött, nem sérült-e az ajtó szigetelése vagy a felfüggesztése vagy zárja nem sérült-e. Ha bármilyen sérülést észlel, a mikrohullámú sütőt ne használja és azonnal forduljon szakszerelőhöz!

2. A mikrohullámú sütőt egyenes, stabil felületen kell elhelyezni, ami megtartja a súlyát behelyezett ételmiszerekkel együtt is.
3. A mikrohullámú sütőt ne tegye hőforrások, nedves helyek vagy gyúlékony anyagok közelébe.
4. Ez a készülék szabad térben való használatra készült, nem beépítve. Ezért biztosítson elegendő szabad helyet a sütő körül. Hagyjon legalább 30 cm szabad helyet a sütő felett és legalább 20 cm-t

az oldalakon. A mikrohullámú sütő hátulja a falhoz helyezhető. Ne takarja le és ne blokkolja a szellőző nyílásokat. Ne távolítsa el a mikrohullámú sütő talpait.

5. Győződjön meg arról, hogy a tápkábel nem sérült meg, nem került a sütő alá, ill. nem érintkezik a sütő forró részeitel vagy éles tárgyakkal!
6. A hálózati aljzatnak könnyen elérhetőnek kell lennie, hogy a hálózati csatlakozódugót szükség esetén gyorsan ki lehessen húzni.
7. Ne használja a mikrohullámú sütőt kint.



Megjegyzés:

Ha először kapcsolja be a mikrohullámú sütőt, enyhé szagot és füstöt tapasztalhat. Ez normális jelenség, és rövid időn belül megszűnik. Javasoljuk, hogy először tegyen egy tál vizet a sütőbe, állítsa be a sütő maximális teljesítményét, és néhány percig működtesse a mikrohullámú sütőt. Ez megkönnyíti a szag eltávolítását.

FÖLDELÉSI UTASÍTÁSOK

- Ezt a mikrohullámú sütőt le kell földelni. Ez a mikrohullámú sütő földelő huzalos tápkábellet és földelő dugással van ellátva. A dugót megfelelően szerelt, földelt aljzatba kell csatlakoztatni. A földelés csökkenteli az áramütés kockázatát. Az áram rövidzárat esetén a földelő vezetékén keresztül van vezetve. Javasoljuk, hogy a sütőt önálló villamos áramkörhöz csatlakoztassa.



Figyelmeztetés:

Rosszul szigetelt aljzat áramütést okozhat.



Megjegyzés:

Ha a földelést, vagy a villamos utasításokat illetően kérdése van, mindenről szaképpített villanyszerelővel vagy szerelővel konzultáljon!

A gyártó és az eladó nem felelős a sütő semmilyen sérüléseiért vagy helytelen bekötés miatt adódó sérülésekért.

RÁDIÓINTERFERENCIA

- A mikrohullámú sütő használata zavarhatja a rádiót, televíziót vagy más, hasonló készüléket. Ha interferenciát észlel, tegye meg a következő intézkedéseket az interferencia csökkentése vagy megszüntetése érdekében.



1. Tisztítsa meg a sütő ajtaját és törlését.
2. Mozgassa el a rádió vagy a TV antennáját.
3. Irányítsa a mikrohullámú sütőt a vevőtől távolabbra.
4. Vigye a mikrohullámú sütőt távolabb a vevőtől.
5. Csatlakoztassa a mikrohullámú sütő tápkábelét egy másik aljzatba, hogy mind a sütő, mind a vevő külön áramkörben legyen.

A MIKROHULLÁMÚ SÜTŐ HASZNÁLATA

- Miután a tápkábellet csatlakoztatta a hálózati aljzatba, hangjelzés lesz hallható. Állítsa be az órát. Kövesse a lentebb található „**Óra beállítás**” részben leírt utasításokat. A mikrohullámú sütő azonban beállított óra nélkül is működtethető, de bizonyos programok valós idejű használatához be kell állítani a pontos időt.
- Ha ellenőriznie kell az elkészítés állapotát a mikrohullámú sütő működése közben, nyissa ki a mikrohullámú sütő ajtaját. A mikrohullámú sütő működése megszakad. Az elkészítés folytatásához nyomja meg röviden a **START/+30 SEC/CONFIRM** gombot, az előkészítés törléséhez nyomja meg ismét a **STOP/CLEAR** gombot.

- Ha rossz lépést tesz a mikrohullámú sütő beállítása közben, nyomja meg a **STOP/CLEAR** gombot a beállítás töröléséhez.
- Ha a beállítások elvégzése után 1 percen belül nem nyomja meg a **START/+30 MP/CONFIRM** gombot, a rendszer nem menti el a beállításokat, és a kijelzőn megjelenik az óra.
- Minden gombnyomást hangjelzés kísér.

Az óra beállítása

- Beállíthatja az órát, miután csatlakoztatta a tápkábelt a hálózati aljzatba, vagy akár használat közben is.
1. Amikor a mikrohullámú sütő készenléti módban van, nyomja meg röviden a  gombot. A kijelzőn megjelenik az óra számértéke.
 2. A +/- gombbal állítsa be az órát.
 3. Nyomja meg röviden a  gombot. A kijelzőn megjelenik a perc számértéke.
 4. A +/- gombbal állítsa be a perceket.
 5. Nyomja meg röviden a  gombot a megerősítéshez, és a beállított idő megjelenik a kijelzőn.

Konghai időzítő

1. Amikor a mikrohullámú sütő készenléti üzemmódban van, nyomja meg röviden a **KITCHEN TIMER** gombot. A kijelzőn megjelenik a „00:00” felírat.
2. A +/- gombokkal állítsa be az időzítő kívánt időpontját. Legfeljebb 95 percet állíthat be.
3. Nyomja meg röviden a **START/+30 SEC/CONFIRM** gombot a visszaszámolás elindításához.
4. Amint a beállított idő eltelt, egy hangjelzés hallatszik.

Gyors elkészítés

- A gyors elkészítés funkciót úgy tervezték, hogy az ételt gyorsan melegítse a mikrohullámú sütő maximális teljesítményén.
- Miközben a mikrohullámú sütő készenléti üzemmódban van, nyomja meg a **START/+30 SEC/CONFIRM** gombot, és a mikrohullámú sütő maximális teljesítménnyel elindul 30 másodpercre. A **START/+30 SEC/CONFIRM** gomb minden egyes megnyomásával megnöveli az időt 30 másodperccel. Az elkészítés maximális időtartama 95 perc.

Mikrohullámú főzés

- A mikrohullámú főzés funkció alkalmas ételek elkészítésére vagy melegítésére.
1. Amikor a sütő készenléti állapotban van, nyomja meg a **MICROWAVE** gombot, és a kijelzőn megjelenik a „P100” felírat.
 2. A **MICROWAVE** gomb ismételt megnyomásával vagy a +/- gombokkal válassza ki a mikrohullámú teljesítményt a következők sorrendben: P100 – P80 – P50 – P30 – P10. A beállított teljesítmény megjelenik a kijelzőn.
 3. Nyomja meg a **START/+30 SEC/CONFIRM** gombot a beállított teljesítmény megerősítéséhez.
 4. Nyomja meg a +/- gombot a kívánt elkészítési idő beállításához 0:05 és 95:00 perc között. A **START/+30 SEC/CONFIRM** gomb megnyomásával erősítse meg a beállított elkészítési időt, és a mikrohullámú sütő elindul.



Megjegyzés:

A +/- gombokkal az elkészítési időt a következő lépésekben állítja be:
 00:05 – 01:00: beállítás 5 másodpercenként
 01:00 – 05:00: beállítás 10 másodpercenként
 05:00 – 10:00: beállítás 30 másodpercenként
 10:00 – 30:00: beállítás 1 percenként
 30:00 – 95:00: beállítás 5 percenként

Kioldasztás súly szerint

- Ez a funkció alkalmas ételek kioldasztására.
1. A készenléti üzemmódban lévő mikrohullámú sütőn nyomja meg röviden a  gombot, a kijelzőn megjelenik a „dEF1” felírat.
 2. A +/- gombokkal állítsa be az élelmiszerek súlyát 100 és 2000 g között.
 3. Nyomja meg a **START/+30 SEC/CONFIRM** gombot a beállított súly megerősítéséhez és a mikrohullámú sütő elindításához.



Megjegyzés:

A kioldasztás során a mikrohullámú sütő automatikusan megszakítja a műveletet, hogy ellenőrizhesse és megfordíthassa az élelmiszereket. Ezután nyomja meg a **START/+30 SEC/CONFIRM** gombot a mikrohullámú sütő működésének folytatásához.

Kioldasztás idő szerint

- Ez a funkció alkalmas ételek kioldasztására.
1. Amikor a mikrohullámú sütő készenléti állapotban van, nyomja meg röviden a **DEFROST** gombot, és a kijelzőn megjelenik a „dEF2” felírat.
 2. A +/- gombokkal állítsa be a kívánt kioldasztási időt. A maximális kioldasztási idő 95:00.
 3. Nyomja meg a **START/+30 SEC/CONFIRM** gombot a beállított kioldasztási idő megerősítéséhez és a mikrohullámú sütő elindításához.



Megjegyzés:

A kioldasztás során a mikrohullámú sütő automatikusan megszakítja a műveletet, hogy ellenőrizhesse és megfordíthassa az élelmiszereket. Ezután nyomja meg a **START/+30 SEC/CONFIRM** gombot a mikrohullámú sütő működésének folytatásához.

Automatikus sütés

- Az automatikus főzési programoknál nem szükséges a főzési idő vagy teljesítmény beállítása. Elég kiválasztani az elkészített étel típusát, súlyát vagy a csészék számát.
1. Amikor a mikrohullámú sütő készenléti üzemmódban van, nyomja meg a + gombot az automatikus főzési program kiválasztásához.
 2. A +/- gombokkal válassza ki a kívánt automatikus főzési programot. A kiválasztott automatikus főzési program megjelenik a kijelzőn.
 3. Nyomja meg a **START/+30 SEC/CONFIRM** gombot a kiválasztott program megerősítéséhez.
 4. A +/- gombbal állítsa be a súlyt.
 5. Nyomja meg a **START/+30 SEC/CONFIRM** gombot a beállított súly megerősítéséhez és a mikrohullámú sütő elindításához.

Az automatikus főzési programok táblázata

Program	Súly	Kijelzőn látható
A-1 Pizza	200 g	200
	400 g	400
A-2 Hús	250 g	250
	350 g	350
	450 g	450
A-3 Zöldség	200 g	200
	300 g	300
	400 g	400
A-4 Tésztafélék	50 g (450 g hideg vízzel)	50
	100 g (800 g hideg vízzel)	100
A-5 Burgonya	200 g	200
	400 g	400
	600 g	600
A-6 Halak	250 g	250
	350 g	350
	450 g	450
A-7 Ital	1 csésze (120 ml)	1
	2 csésze (240 ml)	2
	3 csésze (360 ml)	3
A-8 Pattogatott kukorica	50 g	50
	85 g	85
	100 g	100



Megjegyzés:

Az étel hőmérséklete, súlya és alakja jelentősen befolyásolhatja az elkészítési időt. Ha az eredmény nem kielégítő, állítsa az étel súlyát magasabbra vagy alacsonyabbra.

Több részletben való ételkészítés

- A legjobb eredmény elérése érdekében bizonyos esetekben különböző mikrohullámú teljesítményt kell használni. A sütő lehetővé teszi akár 2 teljesítmény beállítását.

Példa: szeretné kiolvasztani az ételt 5 perció, majd 80%-os teljesítményen főzni 7 perció. A következőképpen járjon el:

- Amikor a sütő készenléti állapotban van, nyomja meg röviden a **DEFROST** gombot, és a kijelzőn megjelenik a „dEF2” felirat.
- A **+/-** gombokkal állítsa be a kiolvasztási időt: 5 perció.
- Nyomja meg kétszer a **MICROWAVE** gombot, és állítsa be a „P80” teljesítményt.
- Nyomja meg a **START/+30 SEC/CONFIRM** gombot a beállítás megerősítéséhez.
- A **+/-** gombokkal állítsa be az elkészítési időt: 7 perció.
- Nyomja meg a **START/+30 SEC/CONFIRM** gombot a beállítás megerősítéséhez, és a sütő elindul. Amint az egyik szakasz befejeződött, egy hangjelzés hallható, és a sütő automatikusan továbblé a következő szakaszba.



Megjegyzés:

Többszakaszos elkészítés esetén nem lehet gyors elkészítést vagy automatikus főzést választani.

Gyermekzár

- A gyermekzár funkció lehetővé teszi a gombok zárolását, hogy ne lehessen módosítani a sütő beállításait, vagy véletlenül ne lehessen üresen elindítani a sütőt.
- Gyermekzár aktiválása:** miközben a sütő készenléti üzemmódban van, nyomja meg és tartsa lenyomva a **STOP/CLEAR** gombot kb. 3 másodperció. Minden gomb inaktívá válik. A kijelzőn a „**---**” jelenik meg.
- A gyermekzár feloldása:** a gyermekzár feloldásához nyomja meg és tartsa lenyomva a **STOP/CLEAR** gombot kb. 3 másodperció.

MEGFELELŐ KONYHAEDÉNYEK HASZNÁLATA

Ez az általános lista segít az edény kiválasztásában.

Konyhaedény	Használati biztonság	Megjegyzések
Speciális táányérok kéreg kialakításához	●	Ne használja tovább, mint 8 perció.
Porcelán és agyag edény	●	Porcelán, agyag edény, beleértve a glazúrozott edényeket, és csontporcelán megfelelő - ha nincs rajtuk fém díszítés.
Egyszer használatos poliszter táányér	●	A táányér néhány fagyaszott élelmiszer csomagolására használható.
Csomagolt készlet • Polisztrótl csészék	●	Használható élelmiszerek melegítésére. Túlmelegítve a polisztrótl elolvadhat.
• Papírzacskó vagy újság	×	A sütőben meggyúllhat.
• Újrahasznosított papír vagy fém szegély	×	A sütőben szikrázást okozhat.
Üveg • Üveg edény	●	Csak akkor használható, ha nincs rajta fém díszítés.
• Finom üveg	●	Használható élelmiszerek és italok melegítésére. A finom üveg elpattanhat, ha gyorsan felmelegszik nagyobb hőfokra.
• Befőttes üveg	●	Vegye le a fedőt. Csak melegítésre használja.
Fém edény		
• Táányér	×	A sütőben szikrázást vagy az élelmiszer meggyulladását okozhatja.
• Zacskók fémkapcsai	×	

Konyhaedény	Használati biztonság	Megjegyzések
Papír edény • Tálca, csésze, szalvéta és konyhai papír	●	Rövid idejű melegítéshez és főzéshez, a főtőlesleges nedvesség felszívásához.
• Újrahasznosított papír	×	A sütőben szikrázást okozhat.
Műanyag edény • Edény	●	Csak hőálló műanyagot használjon, más műanyagok magas hőfokon elveszthetik alakjukat vagy színüket. Ne használjon melaminból készült termékeket.
• Főlia	●	A nedvesség megtartására használja, ne érintkezzen az élelmiszerrel. Levételkor vigyázzon a kisköző gőzre.
• Fagyaszott élelmiszeres zacskók	▲	Csak ha főzésre szolgálnak vagy ellenállóak magas hőfokoknak. Nem lehet légszigetelt. Szükség esetén szűrőjt át villával.
Viaszos papír	●	Használható nedvesség megtartásához az élelmiszerekben és a zsír- és lécsseppek kiforrccsenésének megakadályozásához.

- ajánlott használat; ▲ korlátozott használat; x nem ajánlott;

A MIKROHULLÁMÚ SÜTŐBEN TÖRTÉNŐ FŐZÉS ALAPELVEI

- Az ételeket gondosan rendezze el. A vastagabb darabokat az edény szélére tegye.
- Az élelmiszereket a sütőbe helyezés előtt mindig helyezze megfelelő edénybe.
- Állítsa be helyesen az elkészítési időt. Javasolt rövidebb idő beállítás, szükség esetén meghosszabbítva. Az ételek magas hőfokon történő főzésénél füst keletkezhet, vagy az étel meggyúlladhat.
- Főzés előtt az élelmiszerek takarja le. Ez megakadályozza a lé kiforrccsenését, és egyenletesen felmelegíti az ételt.
- Bizonyos ételek, például a csirke vagy a hamburger elkészítésének felgyorsítása érdekében az elkészítés során egyszer fordítsa meg őket. A nagyobb élelmiszerdarabokat, például a sültet többször meg kell fordítani.
- Az előkészítés során rendezzen át néhány ételt, például húsgombócot vagy fasírtot fentről lefelé és középről a széle felé.

TISZTÍTÁS ÉS KARBANTARTÁS

- Tisztítás előtt húzza ki a tápkábel csatlakozóját a hálózati aljzatból, és várja meg, míg a készülék teljesen kihűl.
- A készülék egyetlen részének tisztításához se használjon súrolószert, higítót stb., amelyek felsérthetik a készülék felületét. A készülék egyetlen alkotórésze sem mosható mosogatógépben.



Figyelmeztetés:

Az áramütés veszélyének elkerülése érdekében ne tegye a készüléket, a tápkábelt vagy a hálózati csatlakozódugót vízbe vagy más folyadékba.

- Ügyeljen arra, hogy a tisztítás során ne kerüljön víz a mikrohullámú sütő oldalain található szellőzőnyílásokba.
- A mikrohullámú sütőt tartsa tisztán. Az alábbi utasítások szerint rendszeresen tisztítsa meg, és távolítsa el belőle minden élelmiszer maradékot. A tisztaság elhanyagolása a felület károsodásához vezethet. Ez hátrányosan befolyásolhatja a mikrohullámú sütő élettartamát, és veszélyes helyzetet idézhet elő.

**Figyelmeztetés:**

Ne használjon gőztisztítót a mikrohullámú sütő tisztításához.

- Ha a mikrohullámú sütő belseje piszkos, törölje le a belső falakat meleg vízben enyhén megnedvesített puha szivaccsal. Törölje át száraz ronggyal. Ha a belseje erősen szennyezett, áztassa a szivacsot meleg vízbe egy kevés mosogatószerrel. Tiszta törölrönggyel törölje szárazra. Ne használjon spray-eket vagy durva tisztítószereket. Megkarcolhatják a felületet, vagy foltokat vagy nyomokat hagyhatnak maguk után.
- A mikrohullámú sütő külső felületét, beleértve az ajtaját és a tömítést, törölje meg meleg vízben enyhén megnedvesített puha szivaccsal. Tiszta törölrönggyel törölje szárazra.
- A kezelőpanel tisztításakor tartsa kissé nyitva az ajtót, hogy megakadályozza a mikrohullámú sütő véletlen elindítását üresen. A kezelőpanelt törölje le a száraz törölrönggyel. Ne engedje, hogy víz kerüljön a gombok közötti résekbe.
- Ha az ajtó belülről vagy kívülről bepárasodik, törölje le tiszta és száraz törölrönggyel. Ez normális jelenség, különösen magas víztartalmú ételek elkészítésekor.
- A mikrohullámú sütő belsejéből származó kellemetlen szag eltávolításához keverjen össze egy csésze vizet egy citrom levélvel és héjával egy mély edényben. Állítsa az elkészítési időt 5–10 percre. Ezután törölje le a belsejét tiszta és száraz törölrönggyel.
- Ha ki kell cserélnie a sütő világítását, vegye fel a kapcsolatot hivatalos szervizközponttal.
- Ha hosszabb ideig nem használta a mikrohullámú sütőt, kellemetlen szag alakulhat ki benne. Az eltávolításához a következőket teheti:

- Öntsön vizet egy nagyobb üvegedénybe, és adjon hozzá néhány citromkarikát. Működtesse a sütőt maximális teljesítménnyel 2–3 percig.
- Tegyen be egy csésze vörös teát, és működtesse a sütőt maximális teljesítménnyel.
- Tegyen narancshéjat egy nagyobb tálba, és működtesse a sütőt maximális teljesítménnyel 1 percig.

Tárolás

- Ha a készüléket hosszabb ideig nem kívánja használni, húzza ki a tápkábelt a hálózati aljzatból, várja meg, míg a készülék kihűl, majd a „**Tisztítás és karbantartás**” fejezetben lévő utasítások szerint tisztítsa meg.
- Mielőtt elteszi, előtt győződjön meg róla, hogy a készülék és tartozékai tiszták és szárazak.
- A készüléket száraz, tiszta és jól szellőző helyen tárolja, ahol nincs kitéve szélsőséges hőmérsékletnek, és ahol gyermekek vagy háziállatok nem férhetnek hozzá.

HIBAELHÁRÍTÁS

- A hivatalos szerviz felkeresése előtt ellenőrizze az alábbiakat.

Probléma	Jelentés
A mikrohullámú sütő működése megszakítja a TV vételét.	A TV és a rádió vétele zavarva lehet a mikrohullámú sütő működése közben. Ez hasonló a többi kis készülék, például turmixgép, porszívó vagy hajszárító által okozott interferenciához. Ez normális jelenség.
A sütővilágítás fényerejének csökkentése	Ha a mikrohullámú sütő teljesítménye alacsony, a világítás elhalványulhat. Ez normális jelenség.
A víz felhalmozódik és lecsapódik az ajtón, és forró levegő áramlik ki a szellőzőnyílásokból.	Az elkészítés során forró gőz távozhat az ételiszerekből. A legnagyobb része a szellőzőnyílásokon keresztül távozik, de egy része felgyülemlik az ajtón és lecsapódik. Ez normális jelenség.
A sütőt véletlenül üresen indította be.	Nagyon veszélyes a sütőt üresen elindítani. Azonnal kapcsolja ki.

Probléma	Lehetséges ok	Megoldás
A sütőt nem lehet bekapcsolni.	A tápkábel csatlakozója nincs megfelelően bedugva a hálózati aljzatba.	Húzza ki, majd dugja vissza a dugaszt az aljzatba.
	Törött biztosíték vagy leesett áramkör-megszakító.	Cserélje ki a biztosítékot, és tegye vissza a leesett megszakítót. A biztosíték cseréjére csak szakképzett villanyszerelő vagy más, szakmailag képzett személy jogosult.
	Aljzatprobléma.	Ellenőrizze, hogy az aljzat rendben van-e egy másik elektromos készülék csatlakoztatásával.
A sütő nem termel hőt.	Az ajtó nincs megfelelően becsukva.	Megfelelően csukja be az ajtót.

**Figyelmeztetés:**

Ha a probléma továbbra is fennáll, hagyja abba a sütő használatát, húzza ki a hálózati csatlakozót a hálózati aljzataból, és lépjen kapcsolatba egy hivatalos szervizközponttal. Soha ne javítsa a mikrohullámú sütőt önmaga. Nem tartalmaz olyan alkatrészeket, amelyeket a felhasználó önmaga meg tud javítani.

MŰSZAKI ADATOK

Névleges feszültségartomány	230 V-
Névleges frekvencia	50 Hz
Névleges teljesítmény	1270 W
Mikrohullámú teljesítmény	800 W
Működési frekvencia	2450 MHz
Zajszint	63 dB(A)
Térfogat	23 l
Külső méretek	502 × 406 × 302 cm
Tömeg	13,5 kg

A készülék deklarált zajszintje 63 dB(A), ami A akusztikai teljesítménynek felel meg az 1 pW akusztikai referenciateljesítményre tekintettel.

A szöveg és a műszaki paraméterek megváltoztatásának joga fenntartva.

A HASZNÁLT CSOMAGOLÓANYAGOKRA VONATKOZÓ UTASÍTÁSOK ÉS TÁJÉKOZTATÓ

A használt csomagolóanyagot az önkormányzat által kijelölt hulladékgyűjtő helyen adja le.

HASZNÁLT ELEKTROMOS ÉS ELEKTRONIKUS KÉSZÜLÉKEK ÁRTALMATLANÍTÁSA

Ez a jelzés a terméken vagy a kísérő dokumentációban azt jelzi, hogy az elektromos vagy elektronikus termék nem dobtathó háztartási hulladék közé. A megfelelő ártalmatlanításhoz és újrafelhasználáshoz az ilyen terméket adja le a kijelölt gyűjtőhelyeken. Az EU országokban, illetve más európai országokban a használt termékeket azonos új termék vásárlása esetén az eladás helyén is le lehet adni. A termék megfelelő módon történő ártalmatlanításával segít megőrizni az értékes természeti erőforrásokat, és hozzájárul a nem megfelelő hulladék-megsemmisítés által okozott esetleges negatív környezeti és egészségügyi hatások megelőzéséhez. A további részletekről a helyi önkormányzati hivatal vagy a legközelebbi hulladékgyűjtő hely ad tájékoztatást. Ezen hulladékfajta nem megfelelő ártalmatlanítása a nemzeti előírásokkal összhangban bírsággal sújtható.

Az Európai Unió országában működő vállalkozások számára

Elektromos és elektronikus berendezések megsemmisítésével kapcsolatban kérjen tájékoztatást eladójától vagy forgalmazójától.

Ártalmatlanítás az Európai Unión kívüli országokban

Ez a jelzés az Európai Unióban érvényes. Ha ezt a terméket ártalmatlanítani kívánja, a szükséges tájékoztatásért forduljon a termék eladójához vagy a helyi önkormányzat illetékes osztályához.



Ez a termék teljesíti a rá vonatkozó EU irányelvek valamennyi követelményét.

