



NL ■ Voedseldroger

Vertaling van de originele handleiding

ZORGVULDIG LEZEN EN BEWAREN VOOR TOEKOMSTIG GEBRUIK

- Dit apparaat mag worden gebruikt door kinderen van 8 jaar en ouder en door mensen met beperkte lichamelijke of verstandelijke vermogens of een gebrek aan ervaring, als ze onder toezicht staan of instructies hebben gekregen over het veilig gebruiken van het product en ze de eventuele gevaren begrijpen.
- Laat kinderen niet met het apparaat spelen. Het reinigen en onderhouden van het apparaat mag niet door kinderen worden uitgevoerd, behalve als ze ouder zijn dan 8 jaar en onder toezicht staan.
- Is het netsnoer van het apparaat beschadigd, laat het dan repareren in een erkende werkplaats om te voorkomen dat het een gevaarlijke situatie veroorzaakt. Het is verboden het apparaat te gebruiken als het netsnoer is beschadigd.
- Kinderen jonger dan 8 jaar moeten uit de buurt van het apparaat en het netsnoer worden gehouden.
- Voordat u de stekker van het apparaat in het stopcontact steekt, moet u controleren of de spanning op het label overeenkomt met de spanning van het stopcontact.
- Water en elektriciteit zijn een gevaarlijke combinatie. Gebruik het apparaat niet in de buurt van een bad, douche of zwembad.
- Gebruik nooit toebehoren die niet samen met dit apparaat werden meegeleverd of die niet voor dit apparaat zijn ontworpen.
- Plaats het apparaat niet op vensterbanken.
- Zorg dat het netsnoer en de stekker niet in contact met water of vocht komen.
- Plaats het apparaat altijd op een vlakke en stabiele ondergrond.
- Besproei het apparaat niet met water of een andere vloeistof. De basis van het apparaat of het netsnoer nooit onderdompelen in water of een andere vloeistof. Giet geen water of andere vloeistoffen in het apparaat.
- Dit apparaat is bestemd voor huishoudelijk gebruik. Gebruik het apparaat niet in een industriële omgeving of buiten!
- Gebruik geen sprays in de nabijheid van het apparaat.
- Als het apparaat in de buurt van kinderen wordt gebruikt, wees dan voorzichtig en kies een locatie die buiten hun bereik is.
- Als u het apparaat niet gebruikt, moet u de stekker uit het stopcontact halen. Voordat u het apparaat schoonmaakt of verplaatst, moet u op dezelfde manier te werk gaan. Voordat u het apparaat demonteert, moet u het laten afkoelen.

- Steek de stekker niet in het stopcontact als de bekers zijn omgedraaid (in de opslagpositie) en draai ze niet om naar de opslagpositie als ze niet volledig zijn afgekoeld.
- Plaats het apparaat niet op een elektrisch fornuis of gasfornuis of in de nabijheid ervan, plaats het niet in de buurt van een open haard of andere apparatuur of toestellen die een warmtebron zijn.
- Het is verboden het apparaat te gebruiken als het netsnoer of de kracht stekker beschadigd is.
- In geen geval mag u proberen het apparaat zelf te repareren, voer zelf geen wijzigingen uit - risico op elektrische schok! Vertrouw alle reparaties en aanpassingen aan een gespecialiseerd bedrijf/dienst toe. Als u dit niet doet, dan kan de garantie vervallen.
- Plaats het snoer niet in de buurt van hete oppervlakken of tegen scherpe voorwerpen. Plaats geen zware voorwerpen op het netsnoer, positioneer het netsnoer zodat er niet kan worden op gestapt en niemand kan over struikelen. Zorg dat het snoer niet over de rand van een tafel hangt of in contact komt met een heet oppervlak.
- Verwijder de stekker niet uit het stopcontact door aan het netsnoer te trekken - dit kan het netsnoer/stopcontact beschadigen. Verwijder de stekker uit het stopcontact door zacht aan de stekker te trekken.
- Gebruik het apparaat alleen voor het beoogde doel.
- Gebruik het apparaat niet als het snoer of de stekker is beschadigd, als het niet correct werkt, beschadigd is of op de vloer is gevallen.



Opgelet:

Dit apparaat is niet ontworpen om te worden gebruikt samen met een geprogrammeerd apparaat, externe tijdschakelaar of afstandsbediening.

- Dit apparaat is bestemd voor huishoudelijk gebruik!
- Niet wassen in een vaatwasser!

A

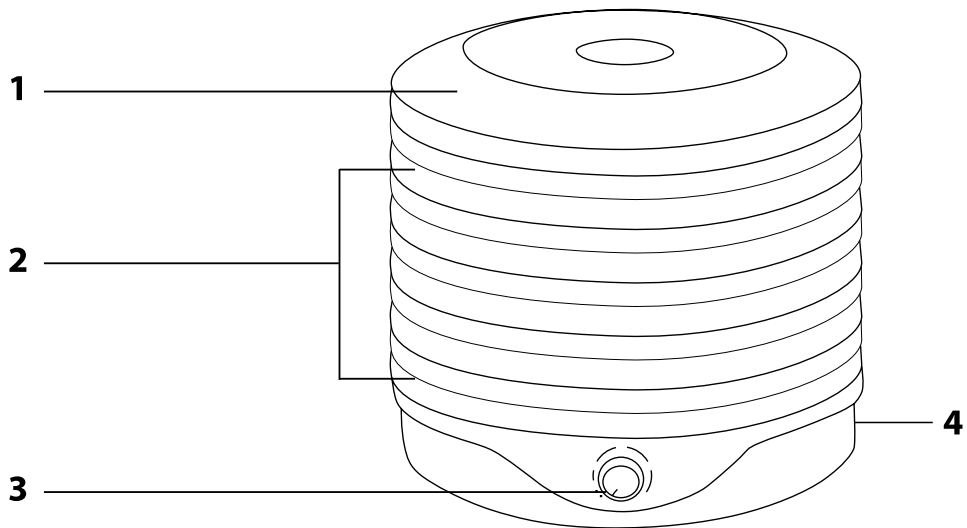

B

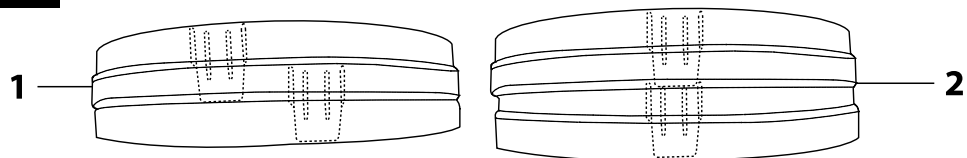

- Voordat u dit apparaat gebruikt, moet u de handleiding lezen, zelfs als u vertrouwd bent met het gebruik van soortgelijke apparaten. Gebruik het apparaat alleen op de wijze die in deze handleiding is beschreven. Bewaar deze handleiding op een veilige plaats waar ze gemakkelijk kan worden gevonden voor toekomstig gebruik.
- Wij raden aan om de originele container doos, het verpakkingsmateriaal, de aankoopbon en verklaring van de verkoper of garantieklaar te bewaren, door ten minste de duur van de wettelijke aansprakelijkheid voor onbevredigende prestaties of kwaliteit. Wilt u het apparaat transporteren, dan raden wij u aan het apparaat te verpakken in de originele doos van de fabrikant.

BESCHRIJVING VAN HET APPARAAT

- A1** Deksel
A2 Laden
A3 Temperatuurregelknop
A4 Aan/Uit-knop (niet getoond)

DE HOOGTE TUSSEN DE LADEN AANPASSEN

- De voedseldroger biedt twee opties om de hoogte van de laden in te stellen. Om de onderste (standaard) hoogte in te stellen, plaats u de lades op elkaar zoals afgebeeld op B1. Draai de lades zodat de lipjes aan de onderzijde van de lades zich naast de groeven bevinden, aan de bovenzijde van elke lade.
- Om een speling in te stellen, draai en plaats de lades zodat de lipjes precies in de groeven passen, zoals afgebeeld op B2.

HET APPARAAT INSCHAKELEN

- Sluit het apparaat aan op het netsnoer en zet de schakelaar **A4** achter op het apparaat op de stand 1. Stel de gewenste temperatuur in door de knop **A3** te verdraaien.

LADE DRAAIEN

- Deze voedseldroger is ingenieus ontworpen, op basis van warme lucht convectie voor de extractie van vocht uit voedsel. Tijdens het droogproces moeten de laden worden gedraaid om een gelijkmatige dehydratatie van het voedsel te verzekeren. De lades aan der onderzijde worden aan de meeste warmte blootgesteld - hier verloopt het dehydratatieproces sneller.
- Om deze reden moet u de onderste laden uitnemen en op een hoger niveau plaatsen, en de lades op een hoger niveau dicht bij het onderste deel van de voedseldroger plaatsen.

ONTHOUD:

- Met hoogwaardig voedsel krijgt u de beste resultaten. Droog altijd vers, hoogwaardig voedsel. Een slecht stuk kan de kwaliteit van de volledige inhoud van de voedseldroger beïnvloeden.
- Het is belangrijk dat het voedsel schoon is – was het voedsel grondig, verwijder zachte of bedorven stukken. Zorg dat u schone handen hebt; dit geldt ook voor keukengerei en de individuele lades die u gebruikt om het voedsel te bereiden.
- De dehydratietijd varieert en is afhankelijk van de hoeveelheid voedsel, dikte van de afzonderlijke stukken, hun grootte, luchtvochtigheid en vocht in het voedsel.
- Laat het voedsel eerst afkoelen voordat u de mate van dehydratie controleert.
- Indien nodig mogen de lades volledig worden gevuld en mogen de afzonderlijke stukken elkaar bijna raken, maar niet overlappen.
- Gedroogd voedsel mag ongeveer 6–10% vocht bevatten, zonder gevaar voor bederf. Veel gedehydrateerde voedingsmiddelen hebben een leerachtige consistentie vergelijkbaar met die van drop.
- Draai de laden wanneer u merkt dat het drogen oneffen verloopt of wanneer de voedseldroger volledig met voedsel is gevuld.
- Om stenen, pitten en stengels uit pruimen, druiven en kersen te verwijderen, droog ze tot 50% en verwijder dan de steeltjes, pitten, enz. Op deze manier voorkomt u dat het sap in het voedsel verloren gaat.

TABEL MET AANBEVOLEN DROOGTIJDEN VOOR FRUIT

- De vermelde tijden zijn slechts bij benadering en afhankelijk van de kamertemperatuur, luchtvochtigheid, vocht in het voedsel en de dikte van het voedsel. De natuurlijke sappigheid van voedsel varieert. De fructose in bepaalde soorten fruit vereist langere droogtijden.

Fruit	Vorbereiding	Droogtest	Droogtijd
Appels	Verwijder de schil, pitten en snijd ze in plakjes of ringen. Laat ze 2 minuten weken voordat u ze in de voedseldroger plaats. Droog ze en plaats ze op een drooglade.	Ze zijn zacht	4-15 uur
Abrikozen	Droog ze en snijd ze in twee of vier. Voor het drogen, bereid ze voor zodat ze hun kleur behouden en de schil niet wordt beschadigd.	Ze zijn zacht	8-36 uur
Bananen	Verwijder de schil ze in plakjes van 0,3 cm dik.	Ze zijn zacht	5-24 uur
Bessen	Aardbeien moeten in plakjes van 0,9 cm dik worden gesneden. Andere bessen moeten in hun geheel worden gelaten. Bessen met een wasachtig oppervlak moeten in kokend water worden gewassen.	Geen zichtbaar vocht	5-24 uur
Kersen	Verwijder de stelen niet, tenzij u ze onmiddellijk wilt verwerken. Halveren is optioneel, als u ze wilt halveren moet u dit doen wanneer ze 50% gedroogd zijn.	Leerachtig maar slap	6-36 uur
Veenbessen	Grondig wassen, in plakjes snijden of heel laten.	Geen zichtbaar vocht	4-20 uur
Druiven (blauwe)	Wassen, stengels verwijderen en heel laten.	Zacht, leerachtig	6-36 uur
Nectarines	Schillen is niet nodig, kunnen in plakjes of ringen van 0,9 cm dik worden gesneden.	Ze zijn zacht	6-24 uur

Sinaasappel-schillen	In lange repen snijden en laten uitdrogen. Na het drogen, vermalen.	Ze zijn zacht	6-15 uur
Perziken	Tijdens het drogen kunt u de schil verwijderen. Verwijder de pit wanneer ze 50% zijn gedroogd. Voor het drogen in twee of vier snijden.	Ze zijn zacht, leerachtig	5-24 uur
Peren	Schil ze, verwijder pitten en houtachtige vezels. Snijd ze in plakjes, ringen of zij ze in helften, kwartten of achtsten.	Ze zijn zacht en leerachtig	5-24 uur
Kaki	Gebruik alleen rijp fruit. Wassen, kop verwijderen in plakjes of ringen van 0,9 cm dik snijden.	Ze zijn zacht	5-20 uur
Ananas (vers)	Verwijder de kern en schil, in plakjes, ringen of stukken snijden.	Ze zijn zacht	6-36 uur
Ananas (blik)	Drogen en op tikken. Op de lades leggen.	Ze zijn leerachtig	6-36 uur
Pruimen	Wassen, in hun geheel laten of in twee snijden, de steel verwijderen of de steen indien gedroogd als helften.	Ze zijn zacht	5-24 uur
Gedroogde pruimen	Net zoals normale pruimen, maar ca. 2 minuten in kokend water laten weken voordat u ze begint te drogen.	Ze zijn leerachtig	8-36 uur
Rabarber	Gebruik alleen dunne stengels. Wassen en in stukken van 1,5 cm snijden.	Geen zichtbaar vocht	4-16 uur

TABEL MET AANBEVOLEN DROOGTIJDEN VOOR GROENTEN

Groenten	Vorbereiding	Droogtest	Droogtijd
Artisjokken	In plakjes van ca. 0,3 cm dik snijden. 5-8 minuten laten koken, 3/4 kopje water met 1 eetlepel citroensap.	Het is broos	4-12 uur
Asperges	Spoelen en in stukken van 1,5 cm snijden. De uiteinden zorgen voor een betere kwaliteit. Het achterste gedeelte verbrijzelen voor het drogen zal een uitstekend aroma geven aan diverse gerechten.	Het is broos	4-10 uur
Bonen (groen of geel)	In stukjes van 1,5 cm diameter of de Franse methode gebruiken. Stomen totdat ze glazig zijn. Na het gedeeltelijk drogen, de bonen mengen, zodat deze in het midden naar rand worden verplaatst en vice versa.	Ze zijn broos	4-14 uur
Rode biet	Snij de wortels af, en alles binnen 1,5 cm van het bovenste en onderste gedeelte, wassen, voorukken, laten afkoelen en de schil verwijderen. In blokjes of plakjes snijden.	Ze zijn broos, donkerrood	4-12 uur
Spruitjes	Verwijder de stelen en snijd ze doormidden.	Ze zijn broos	5-15 uur
Broccoli	Trimmen, snijden, grondig wassen, 3-5 minuten stomen.	Het is broos	5-15 uur
Kool	Snijd de kop af en in repies van 0,3 cm snijden. Snijd het midden in plakjes van ca. 0,6 cm dik. Gebruik de onderste lade van de voedseldroger.	Het is leerachtig	4-12 uur
Wortel	Gebruik jonge wortels. Stomen totdat de wortel zacht is, in plakjes, blokjes of fijne repies snijden.	Het is leerachtig	4-12 uur
Bloemkool	Doel 3 eetlepels zout in 2,2 liter warm water en laat de bloemkool gedurende 2 minuten weken. Stoom tot de bloemkool zacht is.	Het is leerachtig	5-15 uur
Selder	Scheid de steel van het blad. Was beide delen voorzichtig. Snijd de steel in plakjes van ca. 0,6 cm dik. Droog eerst de bladeren.	Het is broos	4-12 uur
Mais	Voor het stomen eerst de schil en eventuele gebreken verwijderen. Kook eerst de volledige maïskolf. Snijd de maïskorrels uit de kolf en plaats deze op een lade. Meerdere keren tijdens het droogproces mengen.	Het is broos	4-15 uur
Komkommer	Schillen, in plakjes van 0,3 cm snijden en dehydrateren.	Het is leerachtig	4-14 uur
Aubergine	Trimmen, wassen en in plakjes van 0,6 tot 1,2 cm dik snijden en op de lades leggen.	Het is broos	4-14 uur
Ui en prei	De schil verwijderen, in plakjes van 1,2 cm snijden, tijdens het drogen verschillende keren mengen.	Het is leerachtig	4-10 uur
Okra	Gebruik jonge, babypoulen. Wassen, trimmen en in ringen van 0,6 cm dik snijden.	Het is leerachtig	3-10 uur
Bieslook	Afsnijden en verdelen over het oppervlak van de lade.	Het is broos	4-10 uur
Peterselie	In kleine stukjes scheuren, drogen en nadien inkorten, indien nodig.		2-10 uur
Pastaak	Zelfde procedure als voor wortelen.		
Erwten	Gebruik kleine en zoete erwten. Verwijder de inhoud van de peulen en voorukken (3-5 minuten).	Het is broos	4-10 uur
Capsicum (groen en piment)	In plakjes of ringen van ca. 0,6 cm dik snijden, de zaden verwijderen, wassen en drogen.	Knapperig tot leerachtig	4-10 uur
Aardappelen	Schillen is optioneel. In plakjes van 0,4 tot 0,6 cm dik snijden, of in blokjes of Franse stijl. Op dezelfde wijze als bieten stomen.	Ze zijn broos	5-12 uur

Pompoen	In kleine stukjes snijden. Bakken of stomen tot de pompoen zacht is. In pakjes van 2,5 tot 7,5 cm snijden, schillen en pulp verwijderen. In plakjes van 1,2 cm dik snijden en in een mixer plaatsen. Drogen met perkamentpapier.	Het is leerachtig	5-15 uur
Tomaten	Spoelen en stengel verwijderen. In kokend water laten weken tot de schil zacht wordt. In twee of vier snijden.	Ze zijn leerachtig	6-24 uur
Koolraap	Zelfde procedure als voor wortelen, alleen fijner snijden.		
Courgette	Zie aubergine		
Look	In aparte tenen scheiden, schil verwijderen, in plakjes snijden en drogen op de laden. Na het drogen kunt u ze bijvoorbeeld malen.	Zeer broos	4-15 uur
Bladgroenten (spinazie, savoolekool, mosterd, koolraap)	Grondig wassen, taai stengel verwijderen. Stomen tot de groenten slap zijn, maar niet verzadigd.	Zeer broos	4-10 uur
Paddenstoelen	Gebruik verse, jonge paddenstoelen, verwijder eventueel vuil met een borstel of vochtige doek. In stukjes snijden, trimmen of in zijn geheel drogen – afhankelijk van de grootte	Leerachtige tot broos - afhankelijk van de grootte en leeftijd	3-10 uur

ONDERHOUD EN ZORG

- Voordat u het apparaat schoonmaakt, moet u het uitschakelen en de stekker uit het stopcontact halen.
- Om de laden van de voedseldroger schoon te maken, gebruikt u een doek die met een zwak reinigingsmiddel is bevochtigd; als ze heel vuil zijn, kunt u de laden onder lauwwater schoonmaken.
- Gebruik geen verdunners of oplosmiddelen of schurende reinigingsmiddelen om het apparaat schoon te maken - ze kunnen het oppervlak beschadigen.
- Als u het apparaat niet gebruikt, bewaar het dan op een droge plaats buiten het bereik van kinderen. U kunt de kartonnen doos van het apparaat gebruiken om het apparaat te bewaren (eerst demonteren).
- Voor het eerste gebruik is het nodig om alle accessoires van het apparaat (laden, deksel) in heet water en afwasmiddel schoon te maken en nadien met drinkbaar water te spoelen.
- Voor het eerste gebruik, schakel het apparaat gedurende ten minste 4 uur in (leeg). Na het uitschakelen van het apparaat moet u het apparaat en alle accessoires laten afkoelen en luchten om geurtjes te vermijden.

TECHNISCHE SPECIFICATIES

Nominale spanning	220-240 V
Nominale frequentie	50 Hz
Nominaal vermogen	230-250 W
Beschermingsklasse tegen elektrische schokken	II
Geluidsniveau	20 dB(A)

Het aangegeven geluidsemissieniveau van het apparaat is 20 dB(A), dit vertegenwoordigt een niveau A van akoestisch vermogen ten opzichte van een referentie-akoestisch vermogen van 1 pW.

Uitleg van technische begrippen

Beschermingsklasse ter voorkoming van elektrische schokken:
Klasse II – bescherming tegen elektrische schokken wordt geboden door dubbele isolatie of isolatie voor zwaar gebruik.

Als gevolg van voortdurende verbetering van het apparaat behoudt de fabrikant zich het recht voor om wijzigingen in de tekst, het ontwerp en de technische specificaties zonder voorafgaande kennisgeving aan te brengen.

INSTRUCTIES EN INFORMATIE M.B.T. RECYCLING VAN GEBRUIKTE VERPAKKINGSMATERIALEN

Gebruikte verpakkingsmaterialen inleveren bij een afvalinzamelpunt in uw gemeente.

RECYCLING VAN GEBRUIKT ELEKTRISCHE EN ELEKTRONISCHE APPARATEN



Dit symbool op de producten en/of begeleidende documenten betekent dat de gebruikte elektrische en elektronische producten niet samen met het algemeen huisvuil mogen worden afgevoerd. Voor een correcte afvoer, hergebruik en recycling, deze apparatuur inleveren bij een inzamelpunt. Alternatief, kunt u in sommige landen van de Europese Unie of andere Europese landen uw apparaten terugbrengen naar de lokale leverancier als u een vergelijkbaar nieuw apparaat koopt.

Een correcte afvoer van dit product helpt waardevolle natuurlijke hulpbronnen te sparen en voorkomt mogelijke negatieve gevolgen voor het milieu en de menselijke gezondheid, die zouden kunnen ontstaan door ondeskundige afvalverwerking. Vraag bij uw lokale

autoriteiten of inzamelpunten om meer informatie.

Voor het onjuist aanbieden van dit afval kunnen sancties opgelegd worden in overeenstemming met de nationale wetgeving.

Voor commerciële bedrijven in landen van de Europese Unie

Wilt u elektrische of elektronische apparaten inleveren, vraag dan bij uw verkoper of leverancier om meer informatie.

Afvalverwijdering in landen buiten de Europese Unie

Dit symbool is geldig in de Europese Unie. Wilt u dit product recycleren, vraag dan de meer informatie over het correct recycleren bij uw gemeente of uw verkoper.



Dit apparaat voldoet aan alle van toepassing zijnde fundamentele eisen van EU-richtlijnen.