



## GR ■ Ηλεκτρικός φούρνος

### ΔΙΑΒΑΖΕΤΕ ΠΡΟΣΕΚΤΙΚΑ ΚΑΙ ΦΥΛΑΣΣΕΤΕ ΓΙΑ ΜΕΛΛΟΝΤΙΚΗ ΧΡΗΣΗ.

- Η παρούσα συσκευή μπορεί να χρησιμοποιείται από παιδιά 8 ετών και άνω και από άτομα με σωματική ή νοητική αναπηρία, ή από άπειρα άτομα μόνο εφόσον επιβλέπονται από κατάλληλο άτομο ή έχουν ενημερωθεί για τον τρόπο χρήσης του προϊόντος με ασφαλή τρόπο και κατανοούν τους πιθανούς κινδύνους από την εσφαλμένη χρήση της. Τα παιδιά δεν πρέπει να παίζουν με τη συσκευή. Ο καθαρισμός και η συντήρηση από το χρήστη δεν πρέπει να πραγματοποιούνται από παιδιά εκτός και εάν είναι άνω των 8 ετών και υπό επίβλεψη.
- Κρατήστε αυτήν τη συσκευή και το καλώδιο ρεύματος μακριά από παιδιά κάτω των 8 ετών.
- Η συσκευή έχει σχεδιαστεί αποκλειστικά για οικιακή χρήση. Δεν προορίζεται για χρήση σε χώρους όπως:
  - κουζίνες προσωπικού σε καταστήματα, γραφεία και άλλους χώρους εργασίας,
  - δωμάτια ξενοδοχείων ή μοτέλ και άλλους χώρους διαμονής,
  - γεωργικά αγροκτήματα,
  - ενοικιαζόμενα δωμάτια.
- Προτού συνδέσετε τη συσκευή στην πρίζα, ελέγξτε ότι η τάση του ρεύματος στην ετικέτα της συσκευής συμφωνεί με την ηλεκτρική τάση της πρίζας. Συνδέετε τη συσκευή μόνο σε σωστά γειωμένη πρίζα.
- Το ηλεκτρικό κύκλωμα στο οποίο είναι συνδεδεμένη η συσκευή πρέπει να διαθέτει ηλεκτρική ασφάλεια με ονομαστική τιμή ρεύματος ικανή να ανταπεξέλθει στις ανάγκες ρεύματος αυτής της συσκευής. Μην θέσετε κι άλλη συσκευή ταυτόχρονα σε λειτουργία, αυτό μπορεί να προκαλέσει υπερφόρτωση του ηλεκτρικού κυκλώματος και να πέσει η ηλεκτρική ασφάλεια.



#### Προσοχή:

Η παρούσα συσκευή δεν έχει σχεδιαστεί για να ελέγχεται μέσω προγραμματισμένης συσκευής, εξωτερικού χρονοδιακόπτη ή τηλεχειριστηρίου.

- Η συσκευή έχει σχεδιαστεί αποκλειστικά για την επεξεργασία τροφίμων με τη χρήση θερμότητας. Μην τη χρησιμοποιείτε για επαγγελματικούς, βιομηχανικούς ή εργαστηριακούς σκοπούς.
- Να χρησιμοποιείτε τη συσκευή μόνο με τα γνήσια αξεσουάρ του κατασκευαστή.
- Μην τοποθετείτε τη συσκευή πάνω σε ηλεκτρική κουζίνα ή κουζίνα υγραερίου ή κοντά σε αυτές, σε επιφάνεια αποστράγγισης, στην άκρη του τραπεζιού ή σε ασταθείς ή ανώμαλες επιφάνειες. Τοποθετείτε πάντα τη συσκευή πάνω σε οριζόντια, στεγνή και σταθερή επιφάνεια.

- Αυτή η συσκευή δεν έχει σχεδιαστεί για να εντοιχιστεί. Προορίζεται για χρήση σε ανοιχτούς χώρους. Η συσκευή πρέπει να τοποθετείται στον πάγκο της κουζίνας ή σε ένα τραπέζι, έτσι ώστε η πίσω πλευρά της να είναι στραμμένη προς τον τοίχο.
- Κατά τη λειτουργία, πρέπει να υπάρχει απόσταση ασφαλείας τουλάχιστον 50 cm ανάμεσα στις εστίες και τις επιφάνειες εύφλεκτων υλικών. Στις άλλες κατευθύνσεις, αφήστε απόσταση τουλάχιστον 15 cm.
- Κατά τη διάρκεια της λειτουργίας πρέπει να υπάρχει μια απόσταση ασφαλείας 50 cm επάνω από τη συσκευή και 15 cm στα πλαϊνά και στο πίσω της μέρος για να διασφαλίζεται επαρκής κυκλοφορία του αέρα. Μην χρησιμοποιείτε τη συσκευή κοντά σε ευαίσθητα στη θερμότητα ή εύφλεκτα αντικείμενα όπως κουρτίνες, πετσέτες κουζίνας κ.λπ.
- Ξετυλίξτε πλήρως το καλώδιο ρεύματος πριν από τη χρήση.
- Μην καλύπτετε ή κλείνετε με άλλον τρόπο τις οπές αερισμού της συσκευής. Φροντίστε να αποφεύγετε την εισροή υγρών ή ξένων αντικειμένων σε αυτές.



### **Προσοχή: Καυτή επιφάνεια**

**Όταν η συσκευή βρίσκεται σε λειτουργία, η πόρτα και η εξωτερική επιφάνεια της συσκευής είναι ζεστές.**

- Όταν η συσκευή βρίσκεται σε λειτουργία, η θερμοκρασία των προσβάσιμων επιφανειών μπορεί να είναι υψηλότερη. Λόγω της υπολειπόμενης θερμότητας, οι προσβάσιμες επιφάνειες της συσκευής παραμένουν ζεστές αφότου απενεργοποιηθούν. Μην αγγίζετε την καυτή επιφάνεια. Υπάρχει κίνδυνος πρόκλησης εγκαυμάτων. Χρησιμοποιείτε τη λαβή για να ανοίξετε και να κλείσετε την πόρτα του φούρνου. Όταν χειρίζεστε ζεστά μαγειρικά σκεύη, να χρησιμοποιείτε γάντια κουζίνας. Για να βγάλετε το δίσκο ή τη σχάρα ψησίματος από το φούρνο, χρησιμοποιήστε τις λαβές που περιλαμβάνονται.
- Η θερμοκρασία των παρακείμενων επιφανειών μπορεί να είναι υψηλότερη, όταν η συσκευή βρίσκεται σε λειτουργία. Η συσκευή μπορεί να τοποθετείται μόνο σε επιφάνειες που είναι ανθεκτικές στις υψηλές θερμοκρασίες.
- Μην τοποθετείτε ποτέ αλουμινόχαρτο κάτω από τη συσκευή για να προστατέψετε την επιφάνεια πάνω στην οποία είναι τοποθετημένη. Μην τοποθετείτε αλουμινόχαρτο μεταξύ των θερμαντικών στοιχείων και μην το αφήνετε να έρθει σε επαφή με τα τοιχώματα του εσωτερικού της συσκευής, σε αντίθετη περίπτωση, η συσκευή ενδέχεται να υπερθερμανθεί.
- Μην τοποθετείτε πολύ μεγάλα κομμάτια τροφίμων στο εσωτερικό της συσκευής. Τα τρόφιμα δεν πρέπει να έρχονται σε επαφή με τα τοιχώματα του εσωτερικού της συσκευής ή τα θερμαντικά στοιχεία. Σε αντίθετη περίπτωση, υπάρχει κίνδυνος πυρκαγιάς ή τραυματισμού από ηλεκτροπληξία.
- Όταν η συσκευή βρίσκεται σε λειτουργία, η θερμοκρασία στο εσωτερικό της είναι πολύ υψηλή. Μην ανοίγετε την πόρτα. Μην τοποθετείτε τα χέρια σας στο εσωτερικό της.

- Όταν χειρίζεστε ζεστά μαγειρικά σκεύη, τα οποία περιέχουν ζεστό φαγητό ή υγρά, να είστε εξαιρετικά προσεκτικοί για να μην καείτε από τα υλικά ή τον ατμό.
- Να τοποθετείτε στην άκρη τα αξεσουάρ και τα μαγειρικά σκεύη που καίνε, επιλέγοντας σταθερές και ανθεκτικές στη θερμότητα επιφάνειες.
- Σε περίπτωση παρατεταμένης χρήσης, το εσωτερικό του φούρνου ενδέχεται να είναι ζεστό λόγω της υπολειπόμενης θερμότητας. Να είστε προσεκτικοί ώστε να μην αγγίξετε την καυτή επιφάνεια.
- Μην χρησιμοποιείτε τις εστίες ή την ανοιχτή πόρτα του φούρνου ως ράφι για την τοποθέτηση τροφίμων ή άλλων αντικειμένων. Μην χρησιμοποιείτε το εσωτερικό της συσκευής για τη φύλαξη τροφίμων.
- Μην τοποθετείτε πλαστικά μαγειρικά σκεύη στο εσωτερικό της συσκευής. Χρησιμοποιείτε μόνο μαγειρικά σκεύη που είναι κατάλληλα για ηλεκτρικούς φούρνους.
- Τοποθετείτε στις εστίες μόνο κατσαρόλες ή τηγάνια. Μην χρησιμοποιείτε πλαστικά ή χάρτινα μαγειρικά σκεύη. Μην ενεργοποιείτε τις εστίες αν δεν έχετε τοποθετήσει κάποια κατσαρόλα ή τηγάνι επάνω τους.
- Όταν τοποθετείτε το δίσκο ψησίματος ή τη σχάρα στη συσκευή, βεβαιωθείτε ότι ο δίσκος ψησίματος ή η σχάρα έχουν εισαχθεί στις οριζόντιες αυλακώσεις που βρίσκονται στο ίδιο επίπεδο στα πλευρικά τοιχώματα εντός της συσκευής.
- Κατά το χειρισμό της σούβλας, να είστε ιδιαίτερα προσεκτικοί για να μην τραυματιστείτε από τις αιχμές που έχουν οι πηρούνες της.
- Βεβαιωθείτε ότι κατά τη διάρκεια της λειτουργίας τα θερμαντικά στοιχεία δεν είναι λερωμένα, για παράδειγμα, από τους χυμούς ή το λίπος που βγάζει το φαγητό
- Μη θερμαίνετε υγρά και φαγητά που βρίσκονται σε κλειστές κονσέρβες ή γυάλινα βάζα.
- Όταν ανοίγει η πόρτα, απελευθερώνεται ζεστός αέρας από το εσωτερικό της συσκευής. Ανοίγετε την πόρτα αργά.
- Βεβαιωθείτε ότι η θερμαινόμενη επιφάνεια της γυάλινης πόρτας δεν έρχεται σε επαφή με κρύο νερό. Διαφορετικά ενδέχεται να ραγίσει.
- Σε περίπτωση που παρατηρήσετε καπνό, απενεργοποιήστε αμέσως τη συσκευή και αποσυνδέστε το φις από την πρίζα. Αφήστε την πόρτα του φούρνου κλειστή για να εμποδίσετε την εξάπλωση της φωτιάς.
- Να απενεργοποιείτε πάντα τη συσκευή και να την αποσυνδέετε από την πρίζα όταν την αφήνετε χωρίς επίβλεψη, μετά τη χρήση της και προτού τη μετακινήσετε ή την καθαρίσετε. Αφήνετε τη συσκευή να κρυώσει προτού την καθαρίσετε ή τη μετακινήσετε. Μην μετακινείτε τη συσκευή όσο υπάρχει φαγητό μέσα στο φούρνο ή μαγειρικό σκεύος πάνω σε εστία.
- Προτού αντικαταστήσετε τη λάμπα του εσωτερικού φωτισμού, απενεργοποιήστε τη συσκευή, αποσυνδέστε την από την πρίζα και αφήστε τη να κρυώσει.
- Καθαρίζετε τη συσκευή τακτικά, σύμφωνα με τις οδηγίες του κεφαλαίου «Καθαρισμός και συντήρηση». Μην αμελείτε τον καθαρισμό, διαφορετικά θα μπορούσε να προκύψει κίνδυνος (τα υπολείμματα τροφής θα μπορούσαν να αναφλεχθούν κ.λπ.)

- Μην βυθίζετε τη συσκευή ή το καλώδιο ρεύματος στο νερό ή σε άλλο υγρό.
- Βεβαιωθείτε ότι το καλώδιο ρεύματος δεν κρέμεται από την άκρη του τραπεζιού, ότι δεν βρίσκεται σε επαφή με κάποια καυτή επιφάνεια και ότι το φως δεν έρχεται σε επαφή με νερό ή με υγρασία. Μην τοποθετείτε βαριά αντικείμενα πάνω στο καλώδιο ρεύματος.
- Αποσυνδέστε τη συσκευή από την πρίζα τραβώντας μαλακά το φως του καλωδίου ρεύματος και όχι το καλώδιο ρεύματος. Διαφορετικά, μπορεί να υποστεί ζημιά το καλώδιο ρεύματος ή η πρίζα.
- Εάν το καλώδιο ρεύματος έχει υποστεί βλάβη, πρέπει να αντικατασταθεί από εξουσιοδοτημένο κέντρο σέρβις ή κάποιον εξειδικευμένο τεχνικό για να αποφευχθούν τυχόν κίνδυνοι. Απαγορεύεται η χρήση της συσκευής εάν το καλώδιο ρεύματος έχει υποστεί ζημιά.
- Μην χρησιμοποιείτε τη συσκευή, εάν δεν λειτουργεί σωστά ή εμφανίζει σημάδια βλάβης. Για να αποτρέψετε τυχόν κινδύνους, μην επισκευάζετε και μην επεμβαίνετε με κανέναν τρόπο στη συσκευή. Όλες οι επισκευές πρέπει να εκτελούνται σε εξουσιοδοτημένο κέντρο σέρβις. Επεμβαίνοντας οι ίδιοι στη συσκευή διατρέχετε τον κίνδυνο να ακυρώσετε τα δικαιώματά σας στο πλαίσιο της εγγύησης για ανεπαρκή απόδοση ή κακή ποιότητα.

**A**

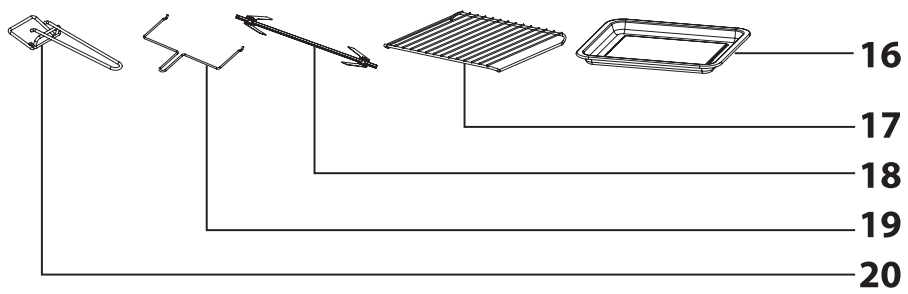
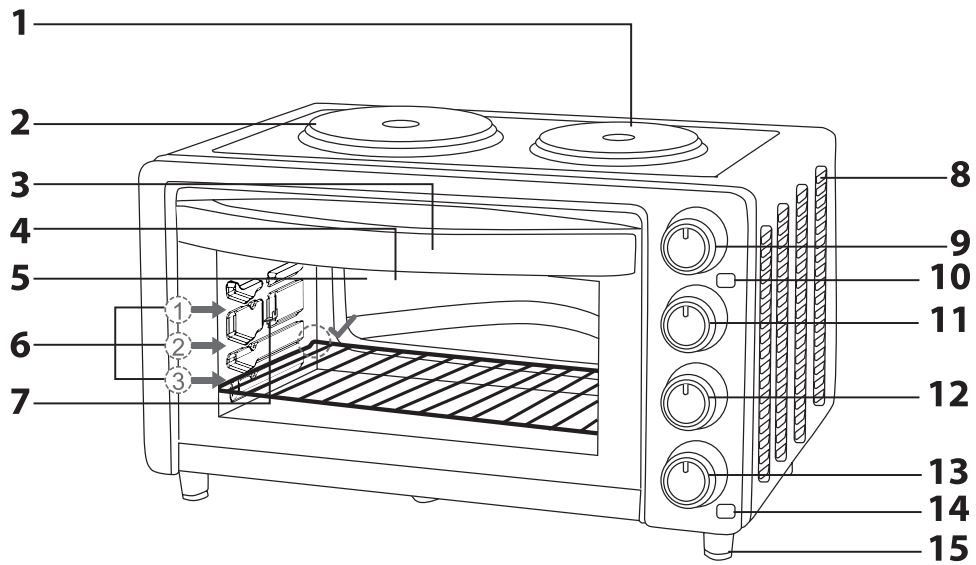

**B**

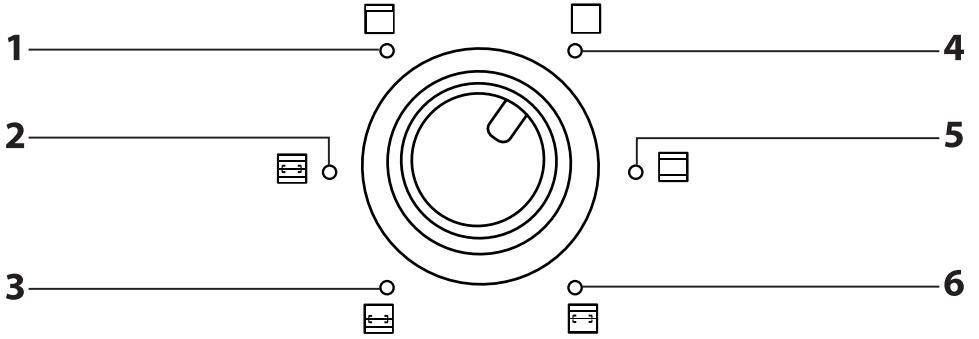

**C**

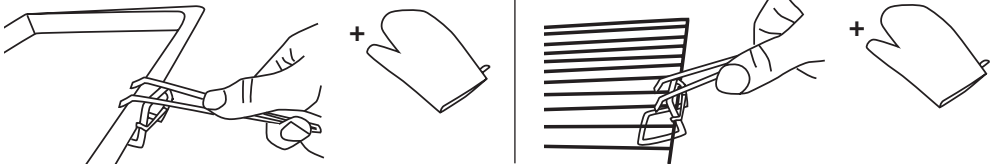

- Πριν από τη χρήση αυτής της συσκευής, διαβάστε προσεκτικά το εγχειρίδιο χρήσης ακόμη και στην περίπτωση που είστε ήδη εξοικειωμένοι με τη χρήση παρόμοιων τύπων συσκευών. Χρησιμοποιείτε τη συσκευή μόνο όπως περιγράφεται στο παρόν εγχειρίδιο χρήσης. Φυλάσσετε αυτό το εγχειρίδιο χρήσης σε κάποιο ασφαλές σημείο όπου θα μπορείτε εύκολα να το βρείτε εάν το χρειαστείτε.
- Σας συνιστούμε να φυλάξετε τη χάρτινη συσκευασία, το υλικό συσκευασίας, την απόδειξη αγοράς μαζί με τη δήλωση ευθύνης του πωλητή ή την κάρτα εγγύησης τουλάχιστον για όσο διάστημα δικαιούστε αποζημίωση για ανεπαρκή απόδοση ή κακή ποιότητα της συσκευής. Σε περίπτωση μεταφοράς της συσκευής, σας συνιστούμε να χρησιμοποιήσετε την αρχική της συσκευασία.

## ΠΕΡΙΓΡΑΦΗ ΤΟΥ ΦΟΥΡΝΟΥ ΚΑΙ ΤΩΝ ΑΞΕΣΟΥΑΡ ΤΟΥ

- A1** Μικρή εστία.  
**A2** Μεγάλη εστία.  
**A3** Θερμικά μονωμένη λαβή.  
**A4** Πόρτα με παράθυρο με διπλό τζάμι για καλύτερη θερμομόνωση.  
**A5** Εσωτερικό του φούρνου με φωτισμό, όγκος 28 l.  
**A6** Αυτάκιση για την εισαγωγή του δίσκου ψησίματος ή της σχάρας στο εσωτερικό του φούρνου. Εντός του φούρνου υπάρχουν τρεις αυλακώσεις, που επιτρέπουν την τοποθέτηση του δίσκου ψησίματος ή της σχάρας σε διαφορετικό ύψος.  
**A7** Βάση για τη σούβλα.  
**A8** Οπές αερισμού.  
**A9** Περιστροφικός διακόπτης ελέγχου θερμοκρασίας. Επιτρέπει διάφορες ρυθμίσεις θερμοκρασίας εύρους από 90 έως 230 °C.  
**A10** Ενδεικτική λυχνία λειτουργίας εστίας.  
**A11** Περιστροφικός διακόπτης ισχύος μεγάλης εστίας. Χρησιμοποιείται για να ρυθμίσει το επίπεδο ισχύος της εστίας και για να την απενεργοποιήσει [επίπεδο 1 – 400 W, επίπεδο 2 – 600 W, επίπεδο 3 – 1.000 W και OFF (απενεργοποίηση)].
- A12** Περιστροφικός διακόπτης ισχύος μικρής εστίας. Χρησιμοποιείται για να ρυθμίσει το επίπεδο ισχύος της εστίας και για να την απενεργοποιήσει [επίπεδο 1 – 300 W, επίπεδο 2 – 450 W, επίπεδο 3 – 750 W και OFF (απενεργοποίηση)].  
**A13** Περιστροφικός διακόπτης λειτουργίας φούρνου. Χρησιμοποιείται για να ρυθμίσει τη λειτουργία του φούρνου και για να τον απενεργοποιήσει.  
**A14** Ενδεικτική λυχνία λειτουργίας φούρνου.  
**A15** Αντιολισθητικά πέλματα.  
**A16** Δίσκος ψησίματος.  
**A17** Σχάρα ψησίματος.  
**A18** Σούβλα, διαθέτει δύο αφαιρούμενες και ρυθμιζόμενες πηρούνες για τη στερέωση του φαγητού στη σούβλα.  
**A19** Λαβή για την αφαίρεση της σούβλας.  
**A20** Υποδοχή για την αφαίρεση της σχάρας ψησίματος / του δίσκου ψησίματος.

## ΠΕΡΙΓΡΑΦΗ ΤΟΥ ΕΠΙΛΟΓΕΑ ΛΕΙΤΟΥΡΓΙΑΣ

- B1** Πάνω θέρμανση, κατάλληλη για φρυγάνισμα και ψήσιμο.  
**B2** Συνδυασμός πάνω και κάτω θέρμανσης με περιστροφή της σούβλας, κατάλληλος για ψήσιμο στη σούβλα.  
**B3** Κάτω θέρμανση με περιστροφή της σούβλας. Κατάλληλη για θέρμανση φαγητού που έχει ψηθεί στη σούβλα.
- B4** Απενεργοποίηση θέρμανσης.  
**B5** Συνδυασμός πάνω και κάτω θέρμανσης, κατάλληλος για ψήσιμο.  
**B6** Πάνω θέρμανση με περιστροφή της σούβλας, κατάλληλη για ψήσιμο στη σούβλα.

## ΠΡΙΝ ΑΠΟ ΤΗΝ ΠΡΩΤΗ ΧΡΗΣΗ

- Πριν από την πρώτη χρήση αφαιρέστε όλα τα υλικά συσκευασίας, τυχόν προωθητικά καρτελάκια και ετικέτες από το φούρνο και τα αξεσουάρ του.
- Πλύνετε το δίσκο ψησίματος **A16**, τη σχάρα ψησίματος **A17** και τη σούβλα **A18** σε ζεστό νερό με ουδέτερο απορρυπαντικό πιάτων. Στη συνέχεια, ξεπλύνετε αυτά τα μέρη με νερό βρύσης και στεγνώστε τα καλά με μια απορροφητική πετσέτα.
- Για να αφαιρέσετε πιθανές οσμές από την κατασκευή, λειτουργήστε το φούρνο άδειο για 15 λεπτά στη μέγιστη θερμοκρασία ψησίματος στη λειτουργία συνδυασμού πάνω και κάτω θέρμανσης. Πριν ενεργοποιήσετε το φούρνο, βεβαιωθείτε ότι δεν υπάρχουν υλικά συσκευασίας στο εσωτερικό του **A5**.
- Αφήστε το φούρνο να κρυώσει μετά την απενεργοποίηση.



### Σημείωση:

Όταν ο φούρνος ενεργοποιείται για πρώτη φορά, μπορεί να εμφανιστεί μικρή ποσότητα καπνού. Αυτό είναι απολύτως φυσιολογικό και θα εξαλειφθεί σε σύντομο χρονικό διάστημα.



# ΧΕΙΡΙΣΜΟΣ ΤΗΣ ΣΥΣΚΕΥΗΣ

- Βεβαιωθείτε ότι το εσωτερικό του φούρνου **A5** είναι άδειο και ότι οι περιστρεφόμενοι διακόπτες **A11**, **A12** και **A13** βρίσκονται στη θέση απενεργοποίησης.

## 1. ΧΕΙΡΙΣΜΟΣ ΤΟΥ ΦΟΥΡΝΟΥ

- Τοποθετήστε το φαγητό που θέλετε να ψήσετε, να φρυγανίσετε ή να θερμάνετε στο δίσκο ψησίματος **A16** ή τη σχάρα ψησίματος **A17**.
- Εισαγάγετε το δίσκο ψησίματος **A16** ή τη σχάρα ψησίματος **A17** στις οριζόντιες αυλακώσεις που βρίσκονται στο ίδιο επίπεδο στα πλευρικά τοιχώματα του φούρνου και ολισθήστε τα μέχρι το πίσω τοίχωμα του φούρνου.
- Όταν ψήνετε φαγητό απευθείας στη σχάρα ψησίματος **A17**, συνιστούμε να τοποθετείτε το δίσκο ψησίματος **A16** από κάτω, έτσι ώστε να συλλέγει κομματάκια φαγητού, υγρά, λίπος, κ.λπ. τα οποία πέφτουν από το φαγητό, για να μην λερωίνεται το εσωτερικό του φούρνου **A5**.
- Για να μην κολλήσουν τα τρόφιμα στη σχάρα **A17**, επικαλύψτε τη με λάδι. Για να μην ψηθούν τρόφιμα πάνω στο δίσκο ψησίματος **A16**, καλύψτε τον με αντικολλητικό χαρτί.
- Όταν θέλετε να ψήσετε φαγητό στην περιστρεφόμενη σούβλα **A18**, περάστε το στη σούβλα **A18** και στερεώστε το σε αυτήν **A18** χρησιμοποιώντας τις αφαιρούμενες πηρούνες. Το μέγιστο βάρος του φαγητού που μπορεί περαστεί στη σούβλα **A18** είναι 1,5 kg. Τοποθετήστε το ένα άκρο της σούβλας **A18** στη βάση **A7** στο αριστερό πλευρικό τοίχωμα του φούρνου και το άλλο άκρο στην οπή με τη βάση στο απέναντι τοίχωμα. Βεβαιωθείτε ότι η σούβλα **A18** είναι σωστά ασφαλισμένη στη θέση της. Εισαγάγετε το δίσκο ψησίματος **A16** γεμάτο με μια μικρή ποσότητα νερού, στις χαμηλότερες οριζόντιες αυλακώσεις για να συλλέξει τα υγρά ή το λίπος που στάζουν από το φαγητό και για να μη λερωθούν τα θερμαντικά στοιχεία και το εσωτερικό του φούρνου **A5**.



### Προσοχή:

Μην ενεργοποιήσετε το φούρνο προτού η σούβλα **A18** με το φαγητό τοποθετηθεί στη θέση της.

- Συνδέστε το καλώδιο ρεύματος σε μια πρίζα. Χρησιμοποιήστε το διακόπτη **A9** για να ρυθμίσετε τη θερμοκρασία και το διακόπτη **A13** για να ρυθμίσετε την επιθυμητή λειτουργία. Για φρυγάνισμα, ψήσιμο ή θέρμανση φαγητού στο δίσκο ψησίματος **A16** ή στη σχάρα ψησίματος **A17**, επιλέξτε μία από τις λειτουργίες που δεν περιλαμβάνουν τη λειτουργία περιστροφής της σούβλας. Για ψήσιμο ή θέρμανση στη σούβλα **A18**, επιλέξτε μία από τις λειτουργίες που περιλαμβάνουν τη λειτουργία περιστροφής της σούβλας για να διασφαλίσετε ότι το φαγητό θα ψηθεί ομοιόμορφα σε όλες τις πλευρές. Όταν η λειτουργία έχει ρυθμιστεί, ο φούρνος θα ενεργοποιηθεί. Η λάμπα του εσωτερικού φωτισμού και η ένδειξη λειτουργίας **A14** θα ανάψουν.
- Ελέγχετε τακτικά την κατάσταση του φαγητού κατά τη λειτουργία του φούρνου. Τα θερμαντικά στοιχεία ενεργοποιούνται και απενεργοποιούνται κατά τη λειτουργία, για να διατηρείται η ρυθμισμένη θερμοκρασία εντός του φούρνου. Αυτός ο φούρνος δεν διαθέτει ενσωματωμένο χρονοδιακόπτη. Για να υπολογίσετε το χρόνο μαγειρέματος, μπορείτε να χρησιμοποιήσετε ένα χρονομετρο κουζίνας.
- Όταν η διαδικασία του μαγειρέματος ολοκληρωθεί, απενεργοποιήστε το φούρνο θέτοντας το διακόπτη λειτουργίας **A13** στη θέση **B4** [OFF (απενεργοποίηση)]. Η ένδειξη **A14** και η λάμπα του εσωτερικού φωτισμού του φούρνου θα σβήσουν.
- Βγάλτε το φαγητό από το φούρνο με προσοχή. Όταν χειρίζεστε ζεστά μαγειρικά σκεύη, να φοράτε γάντια κουζίνας και να χρησιμοποιείτε ένα γάντι και τη λαβή **A20** για να βγάλετε το ζεστό δίσκο ψησίματος **A16** ή τη σχάρα ψησίματος **A17**, βλέπε εικόνα C. Η λαβή **A19** χρησιμοποιείται για να βγάλετε τη σούβλα **A18**.

## 2. ΧΡΗΣΗ ΤΩΝ ΕΣΤΙΩΝ

- Συνδέστε το καλώδιο ρεύματος σε μια πρίζα. Για να ελέγχετε τις μεγάλες και τις μικρές εστίες **A2** και **A1**, χρησιμοποιήστε τους διακόπτες **A11** και **A12**. Οι εστίες **A2** και **A1** μπορούν να χρησιμοποιηθούν ταυτόχρονα.
- Τοποθετήστε μια κατσαρόλα ή ένα τηγάνι στις εστίες **A2** ή **A1**. Για βελτιστοποίηση της κατανάλωσης ισχύος και του χρόνου μαγειρέματος, χρησιμοποιήστε μαγειρικά σκεύη με επίπεδη βάση, της οποίας η διάμετρος να αντιστοιχεί στο μέγεθος της αντίστοιχης εστίας.
- Χρησιμοποιήστε τους διακόπτες **A11** ή **A12** για να ρυθμίσετε το επιθυμητό επίπεδο σε εύρος από 1 έως 3. Για να βράσετε γρήγορα νερό, χρησιμοποιήστε το υψηλότερο επίπεδο. Για να διατηρήσετε την κατάσταση βρασμού, χρησιμοποιήστε το μεσαίο επίπεδο. Για να διατηρήσετε ένα γεύμα ζεστό, χρησιμοποιήστε το χαμηλότερο επίπεδο. Η ρύθμιση της θερμοκρασίας μπορεί να αλλάξει οποιαδήποτε στιγμή κατά τη διάρκεια της λειτουργίας. Όταν μια εστία είναι ενεργοποιημένη, η ενδεικτική λυχνία **A10** θα ανάψει.
- Για να απενεργοποιήσετε μια εστία, θέστε τον αντίστοιχο διακόπτη στη θέση OFF (απενεργοποίηση). Όταν η ενδεικτική λυχνία **A10** σβήσει, αυτό σημαίνει ότι και οι δύο εστίες **A2** και **A1** είναι απενεργοποιημένες.



### Σημείωση:

Ο φούρνος και οι εστίες μπορούν να χρησιμοποιηθούν ταυτόχρονα.

## 3. ΟΛΟΚΛΗΡΩΣΗ ΤΗΣ ΧΡΗΣΗΣ

- Μόλις ολοκληρώσετε τη χρήση του φούρνου, ελέγξτε ότι οι περιστρεφόμενοι διακόπτες **A11**, **A12** και **A13** βρίσκονται στη θέση απενεργοποίησης. Ρυθμίστε τον περιστροφικό διακόπτη ελέγχου θερμοκρασίας **A9** στο ελάχιστο και αποσυνδέστε το καλώδιο ρεύματος από την συσκευή να κρυώσει και καθαρίστε τη σύμφωνα με τις οδηγίες που περιέχονται στο κεφάλαιο “Καθαρισμός και συντήρηση”.

# ΓΡΗΓΟΡΟΣ ΟΔΗΓΟΣ ΨΗΣΙΜΑΤΟΣ ΣΕ ΗΛΕΚΤΡΙΚΟ ΦΟΥΡΝΟ

Είδος τροφίμων	Ποσότητα	Θερμοκρασία	Χρόνος
Σάντουιτς	2–3 τεμάχια	200 °C	5–10 λεπτά
Φρυγανιές	2–4 τεμάχια	230 °C	5 λεπτά
Ψάρι	1 τεμάχιο	200 °C	20 λεπτά
Λουκάνικα Φρανκφούρτης, άλλα λουκάνικα	3–4 τεμάχια	200–230 °C	10–15 λεπτά
Κέικ	1 τεμάχιο	150 °C	20–30 λεπτά
Χοιρινό	500 g	200 °C	35–50 λεπτά
Μοσχάρι	500 g	230 °C	35 λεπτά
Κοτόπουλο	½	180–200 °C	35–50 λεπτά



## Προσοχή:

Οι παραπάνω χρόνοι αναφέρονται ενδεικτικά. Ο πραγματικός χρόνος εξαρτάται από διάφορους παράγοντες, όπως η αρχική θερμοκρασία, ο τύπος, το μέγεθος, η ποσότητα των τροφίμων, κ.λπ.

## ΚΑΘΑΡΙΣΜΟΣ ΚΑΙ ΣΥΝΤΗΡΗΣΗ

- Προτού καθαρίσετε τη συσκευή, αποσυνδέστε την από την πρίζα και αφήστε τη να κρυώσει.
- Πλύνετε σχολαστικά τα αξεσουάρ που χρησιμοποιήσατε, χρησιμοποιώντας ζεστό νερό και ουδέτερο απορρυπαντικό πιάτων. Στη συνέχεια, ξεπλύνετε τα με τρεχούμενο νερό και στεγνώστε τα καλά.
- Για να αφαιρέσετε τυχόν υπολείμματα τροφής ή λεκέδες από το εσωτερικό του φούρνου **A5** και την πόρτα **A4** χρησιμοποιήστε ένα πανί που έχετε βυθίσει σε καθαρό νερό ή σε διάλυμα ζεστού νερού και ουδέτερου απορρυπαντικού πιάτων. Χρησιμοποιήστε ένα πανί που έχετε βρέξει με καθαρό νερό για να καθαρίσετε τα μέρη στα οποία βάλατε απορρυπαντικό. Στη συνέχεια, σκουπίστε καλά όλα τα μέρη μέχρι να στεγνώσουν.
- Σε περίπτωση που έχουν λερωθεί πλαστικά μέρη ή οι διακόπτες ελέγχου, σκουπίστε τα με ένα ελαφρώς βρεγμένο πανί και έπειτα σκουπίστε τα για να στεγνώσουν. Βεβαιωθείτε ότι όταν καθαρίζετε δεν εισχωρεί νερό στις οπές αερισμού **A8**.
- Μην βυθίζετε ποτέ το φούρνο ή το καλώδιο ρεύματος σε νερό και μην τα πλένετε σε τρεχούμενο νερό.
- Για τον καθαρισμό, μην χρησιμοποιείτε σύρμα, διαβρωτικά καθαριστικά προϊόντα, διαλύτες κ.λπ. Κάτι τέτοιο μπορεί να καταστρέψει την επιφάνεια που καθαρίζετε.

## ΑΝΤΙΚΑΤΑΣΤΑΣΗ ΤΗΣ ΛΑΜΠΑΣ ΤΟΥ ΕΣΩΤΕΡΙΚΟΥ ΦΩΤΙΣΜΟΥ

- Προτού αντικαταστήσετε τη λάμπα, βεβαιωθείτε ότι ο φούρνος είναι απενεργοποιημένος, αποσυνδεδεμένος από την πρίζα και ότι έχει κρυώσει.
- Ξεβιδώστε την παλιά λάμπα από το εσωτερικό του φούρνου **A5** και βιδώστε μια νέα λάμπα ίδιου τύπου στη θέση της. Χρησιμοποιείτε μόνο λάμπες ανθεκτικές σε υψηλές θερμοκρασίες, που είναι κατάλληλες για φούρνους.

## ΤΕΧΝΙΚΕΣ ΠΡΟΔΙΑΓΡΑΦΕΣ

Ονομαστικό εύρος τάσης.....	220–240 V
Ονομαστική συχνότητα .....	50/60 Hz
Ονομαστική ισχύς εισόδου.....	3.250 W
Όγκος.....	28 l

Διατηρούμε το δικαίωμα να αλλάξουμε το κείμενο και τις τεχνικές προδιαγραφές.

## ΟΔΗΓΙΕΣ ΚΑΙ ΠΛΗΡΟΦΟΡΙΕΣ ΣΧΕΤΙΚΑ ΜΕ ΤΗΝ ΑΠΟΡΡΙΨΗ ΤΩΝ ΧΡΗΣΙΜΟΠΟΙΗΜΕΝΩΝ ΥΛΙΚΩΝ ΣΥΣΚΕΥΑΣΙΑΣ

Απορρίψτε τα χρησιμοποιημένα υλικά συσκευασίας σε κάποιο κέντρο απορριμμάτων του δήμου σας.

# ΑΠΟΡΡΙΨΗ ΤΟΥ ΜΕΤΑΧΕΙΡΙΣΜΕΝΟΥ ΗΛΕΚΤΡΙΚΟΥ ΚΑΙ ΗΛΕΚΤΡΟΝΙΚΟΥ ΕΞΟΠΛΙΣΜΟΥ



Όταν προϊόντα ή τα πρωτότυπα έγγραφα φέρουν αυτό το σύμβολο, αυτό σημαίνει ότι τα μεταχειρισμένα ηλεκτρικά ή ηλεκτρονικά προϊόντα δεν πρέπει να απορρίπτονται μαζί με τα υπόλοιπα οικιακά απορρίμματα. Για την ορθή απόρριψη, ανανέωση και ανακύκλωση, παραδώστε αυτές τις συσκευές σε καθορισμένα σημεία συλλογής. Εναλλακτικά, σε κάποιες χώρες της Ευρωπαϊκής Ένωσης ή άλλες ευρωπαϊκές χώρες μπορείτε να επιστρέψετε τη συσκευή στο τοπικό κατάστημα από όπου την αγοράσατε και να προμηθευτείτε μια νέα συσκευή εφάμιλλης ποιότητας.

Η ορθή απόρριψη αυτού του προϊόντος συμβάλλει στην εξοικονόμηση πολύτιμων φυσικών πόρων και προστατεύει το περιβάλλον και την ανθρώπινη υγεία που διαφορετικά θα επηρεάζονταν από την ακατάλληλη απόρριψη των απορριμμάτων. Συμβουλευτείτε τις τοπικές αρχές ή κάποια μονάδα συλλογής απορριμμάτων για περισσότερες λεπτομέρειες.

Σύμφωνα με τους εθνικούς κανονισμούς, ενδεχομένως να επιβάλλονται πρόστιμα για την εσφαλμένη απόρριψη αυτού του τύπου απορριμμάτων.

## Για επιχειρήσεις με έδρα σε χώρες της Ευρωπαϊκής Ένωσης

Εάν θέλετε να απορρίψετε ηλεκτρικές ή ηλεκτρονικές συσκευές, ζητήστε τις απαραίτητες πληροφορίες από το κατάστημα πώλησης ή τον προμηθευτή σας.

## Απόρριψη σε άλλες χώρες εκτός της Ευρωπαϊκής Ένωσης.

Αυτό το σύμβολο ισχύει στην Ευρωπαϊκή Ένωση. Εάν επιθυμείτε να απορρίψετε αυτό το προϊόν, ζητήστε τις απαραίτητες πληροφορίες σχετικά με τη σωστή μέθοδο απόρριψης από το τοπικό δημοτικό συμβούλιο ή το κατάστημα αγοράς.



Αυτό το προϊόν πληροί όλες τις βασικές απαιτήσεις των σχετικών με αυτό οδηγιών της Ε.Ε.

