



LT ■ Elektrinė orkaitė

ATIDŽIAI PERSKAITYKITE IR PASILIKITE JAS ATEIČIAI.

- Šį prietaisą galima naudoti vaikams nuo 8 metų amžiaus ir asmenims, turintiems psichinių, jutiminių arba protinių negalių arba neturintiems patirties naudotis šiuo gaminiu, jeigu jie yra prižiūrimi arba instruktuojami, kaip saugiai naudoti šį gaminį, ir supranta atitinkamus pavojus. Vaikai negali žaisti šiuo prietaisu. Valymo ir techninės priežiūros darbų negalima atlikti vaikams, nebent jie būtų vyresni nei 8 metų amžiaus ir būtų tinkamai prižiūrimi suaugusiųjų.
- Nepalikite prietaiso ir maitinimo laido jaunesniems nei 8 metų vaikams pasiekiamoje vietoje.
- Šis prietaisas skirtas naudoti tik buityje. Jis nėra skirtas naudoti toliau nurodytose vietose:
 - parduotuvėse, biuruose ir kitose darbo aplinkose esančiose virtuvėse personalui;
 - viešbučių ir motelių kambariuose bei kitose gyvenamosiose patalpose;
 - žemės ūkio fermose;
 - svečių namuose, siūlančiuose nakvynę ir pusryčius;
- Prieš įjungdami prietaisą į maitinimo lizdą, patikrinkite, ar ant prietaiso etiketės nurodyta įtampa sutampa su lizdo elektros įtampa. Šį prietaisą junkite tik į tinkamai įžemintą lizdą.
- Elektros grandinė, prie kurios yra jungiamas šis prietaisas, privalo turėti įrengtą elektros grandinės pertraukiklį, nustatytą elektros tiekimui į šį prietaisą nutraukti. Nejunkite jokio kito prietaiso tuo pat metu, kad nebūtų perkrauta elektros grandinė ir nesuveiktų elektros grandinės pertraukiklis.



Dėmesio!

Šio prietaiso negalima valdyti su programuojamu prietaisu, išoriniu laikmačiu jungikliu arba nuotolinio valdymo pulteliu.

- Šis prietaisas skirtas apdoroti maistą karščiu. Nenaudokite jo komerciniams, pramoniniams arba laboratoriniams tikslams.
- Naudokite tik iš gamintojo įsigytus, originalius priedus.
- Nedėkite prietaiso ant elektrinės ar dujinės viryklės, arba prie jos, taip pat ant indų džiovyklos, stalo krašto arba ant nestabilaus paviršiaus. Prietaisą visuomet statykite tik ant sauso stabilaus horizontalaus paviršiaus.
- Šis prietaisas neskirtas integruoti. Jis skirtas naudoti atvirose vietose. Prietaisą privaloma statyti ant virtuvės stalviršio arba ant stalo galine puse į sieną.
- Naudojantis prietaisu, jis turi būti pastatytas taip, kad kaitvietės būtų saugiu, bent 50 cm atstumu nuo paviršių, pagamintų iš degių medžiagų. Kitomis kryptimis privaloma palikti bent 15 cm.

- Naudojimo metu palikite 50 cm tarpą virš prietaiso ir 15 cm tarpus iš jo šonų ir galinės pusės, kad užtikrintumėte pakankamą oro cirkuliaciją. Nenaudokite prietaiso šalia karščiui jautrių arba degių medžiagų, pavyzdžiui užuolaidų, virtuvės rankšluosčių ir pan.
- Visiškai išvyniokite maitinimo laidą, prieš pradėdami jį naudoti.
- Neuždenkite arba kitokiu būdu neužblokuokite prietaiso ventiliacijos angų. Neleiskite jį patekti skysčiams arba pašaliniais objektams.



Dėmesio! Karštas paviršius

Prietaisui veikiant, durelės ir išorinis prietaiso paviršius įkaista.

- Prietaisui veikiant, jo pasiekiami neapsaugoti paviršiai gali įkaisti. Išjungus prietaisą, dėl liekamosios šilumos po paviršiai vis dar būna karšti. Nelieskite karšto paviršiaus. Galite nudegti odą. Norėdami atidaryti ir uždaryti orkaitės duris, naudokite rankeną. Imdami karštus virtuvės reikmenis, naudokite virtuvines pirštines. Kepimo skardai arba kepimo grotelėms išimti naudokite laikiklius.
- Prietaisui veikiant, greta esantys paviršiai gali įšilti. Prietaisą galima statyti tik ant tokio paviršiaus, kuris gali atlaikyti aukštą temperatūrą.
- Po prietaisu niekada nedėkite aliuminio folijos, norėdami apsaugoti paviršių, ant kurio jis yra pastatytas. Nedėkite aliuminio folijos tarp kaitinimo elementų ir neleiskite jai liestis prie prietaiso vidaus sienelių, antraip prietaisas gali perkaisti.
- Nedėkite į prietaisą pernelyg didelių maisto gabalų. Maistas neturi liestis prie prietaiso vidaus sienelių ir kaitinimo elementų. Priešingu atveju gresia pavojus susižeisti dėl gaisro arba elektros smūgio.
- Prietaisui veikiant, jo viduje susidaro labai aukšta temperatūra. Neatidarykite durelių. Nekiškite rankų į vidų.
- Nešdami karštą prikaistuvį su karštu maistu arba skysčiu, būkite labai atsargūs, kad neapsidegintumėte arba nenusiplikytumėte.
- Karštus reikmenis ir prikaistuvius dėkite tik ant tvirtų, karščiui atsparių paviršių.
- Pakartotinai naudojantis orkaite, jos vidus vis dar gali būti įkaitęs. Nelieskite karšto paviršiaus.
- Nenaudokite kaitviečių arba atidarytų orkaitės durelių vietoj lentynos maisto produktams arba daiktams dėti. Prietaiso viduje nelaikykite maisto produktų.
- Nedėkite jokių plastikinių virtuvės reikmenų į prietaisą. Naudokite tik virtuvės reikmenis, tinkamus elektrinėms viryklėms.
- Ant kaitviečių sėkite tik keptuves ir puodus. Nenaudokite plastikinių ir popierinių indų. Nejunkite kaitviečių, neuždėję ant jų puodų ar keptuvių.
- Dėdami kepimo skardą arba groteles į prietaisą, įsitikinkite, kad kepimo skarda arba grotelės įdėtos į horizontalius griovelius, esančius tame pačiame lygyje ant prietaiso šoninių sienelių.
- Tvarkydami sukamąjį iešmą, būkite atsargūs, kad nesusižeistumėte jo virbalų galais.
- Įsitikinkite, kad naudojimo metu šildymo elementų nesutepa, pavyzdžiui, iš maisto išsiskiriančios sultys arba riebalai.

- Nešildykite skysčių ir valgių uždaroje skardinėse arba konservavimo stiklainiuose.
- Kai durys atidarytos, karštas oras išleidžiamas iš prietaiso vidaus. Atidarykite duris lėtai.
- Užtikrinkite, kad ant įkaitusio stiklinių durų paviršiaus nepatektų šalto vandens. Kitaip jis gali įskilti.
- Pastebėję dūmus, nedelsdami išjunkite prietaisą ir ištraukite maitinimo kištuką iš elektros lizdo. Palikite krosnelės dureles uždarytas, kad išvengtumėte galimo gaisro išplitimo.
- Visada išjunkite prietaisą ir atjunkite jį nuo elektros lizdo, kai jį paliekate be priežiūros, pabaigę jį naudoti arba prieš jį valydami arba perstatydami į kitą vietą. Prieš valydami prietaisą arba perkeldami jį į kitą vietą, palaukite, kol jis atvės. Neneškite prietaiso į kitą vietą, nei orkaitėje yra maisto arba ant kaitvietės pastatytas prikaistuvis.
- Prieš keisdami vidaus apšvietimo lempuotę, išjunkite prietaisą, atjunkite jį nuo elektros lizdo ir palaukite, kol jis visiškai atvės.
- Valykite prietaisą reguliariai pagal nurodymus, pateiktus skyriuje „Valymas ir priežiūra“. Reguliariai valykite, kad nesusidarytų pavojinga situacija (maisto likučiai gali užsidegti ir pan.).
- Nenardinkite prietaiso ar jo maitinimo laido į vandenį ar kitokį skystį.
- Užtikrinkite, kad elektros laidas nekabotų nuo stalo krašto ir nesiliestų su įkaitusiu paviršiumi, ir saugokite jo kištuką nuo vandens ar drėgmės. Ant maitinimo laido nedėkite sunkių daiktų.
- Atjunkite prietaisą nuo maitinimo lizdo švelniai traukdami maitinimo laido kištuką, o ne patį laidą. Priešingu atveju taip galite pažeisti maitinimo laidą arba lizdą.
- Jeigu elektros laidas būtų pažeistas, siekiant išvengti pavojaus, jį privalo pakeisti įgaliotojo techninės priežiūros centro atstovas arba kitas panašios kvalifikacijos specialistas. Draudžiama naudoti šį prietaisą, jei jo maitinimo laidas arba kištukas pažeistas.
- Nenaudokite prietaiso, jeigu jis netinkamai veikia arba pastebite kokių nors apgadinimo požymių. Norėdami išvengti pavojaus, netaisykite prietaiso patys ir niekaip nekeiskite jo konstrukcijos. Visus remonto darbus privaloma atlikti įgaliotajame techninės priežiūros centre. Jei remontuosite prietaisą patys, nebegalios garantija, ir negalėsite kreiptis į gamintoją dėl netinkamo prietaiso veikimo.

A

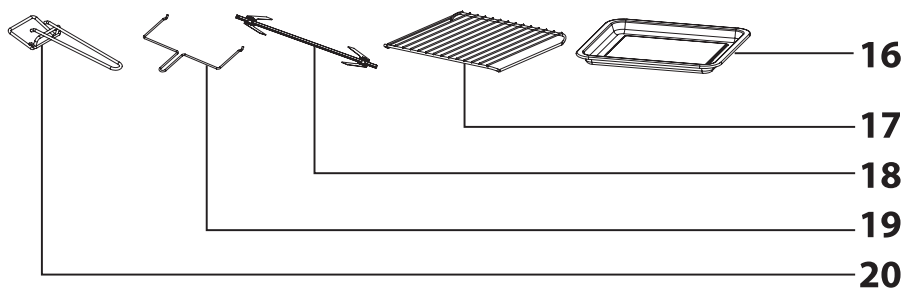
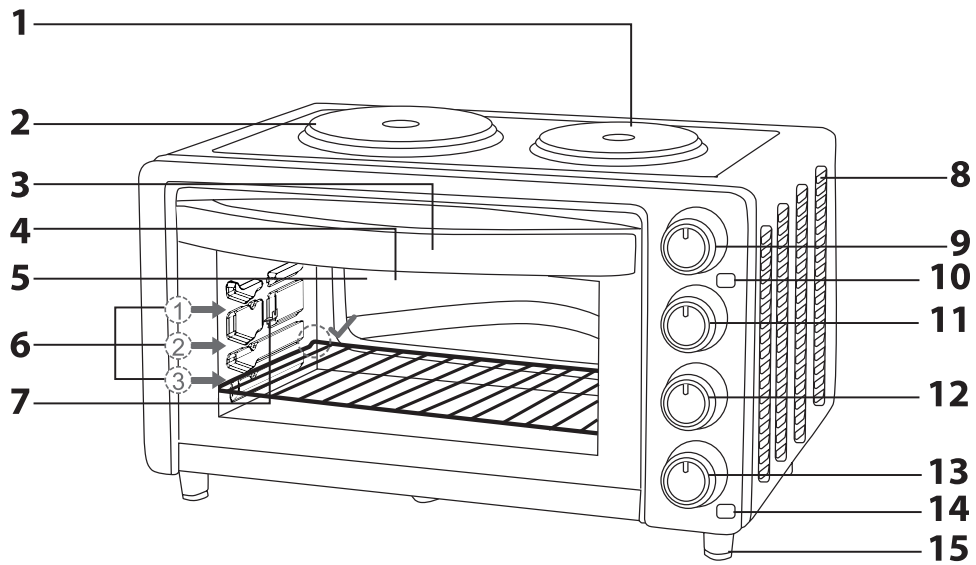

B

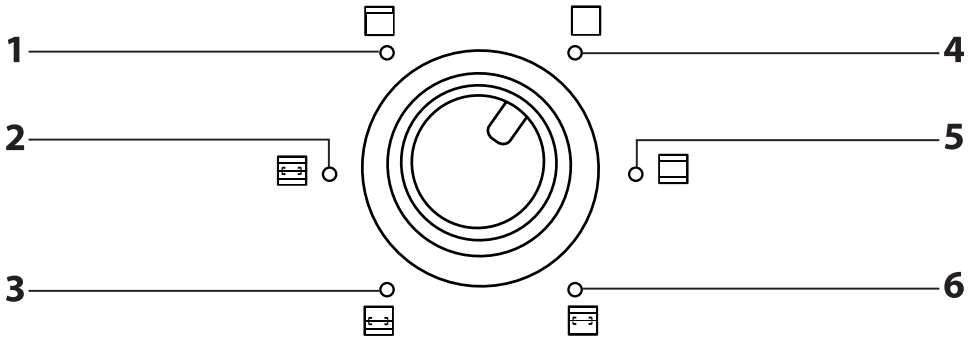

C

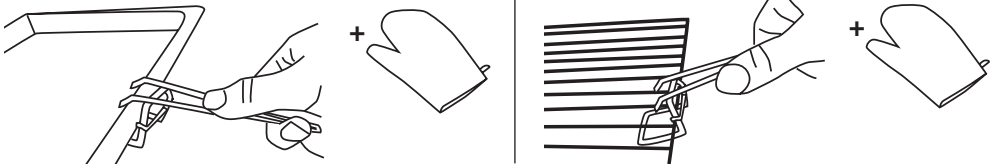

- Prieš pradėdami naudoti šį buitinį prietaisą, atidžiai perskaitykite šį naudotojo vadovą net ir tuo atveju, jeigu anksčiau jau esate susipažinę su panašaus tipo buitiniiais prietaisais. Prietaisą naudokite tik taip, kaip aprašyta šiame naudotojo vadove. Laikykite šį naudotojo vadovą saugioje vietoje, kad ateityje galėtumėte jį lengvai peržiūrėti.
- Rekomenduojame išsaugoti originalią pakuotės dėžę, pakuotės medžiagas, pirkimo kvitą ir pardavėjo atsakomybės pareiškimą bei garantijos kortelę bent tokį laikotarpį, kuriuo galima kreiptis į gamintoją dėl nepatenkinamos kokybės ar veikimo. Jei prietaisą pervežate, rekomenduojame jį supakuoti į originalią gamintojo pakuotę.

ELEKTRINĖS ORKAITĖS IR JOS PRIEDŲ APRAŠAS

- A1** Maža kaitvietė
- A2** Didelė kaitvietė
- A3** Termiškai izoliuota rankena
- A4** Dvigubos poliruotos durys su stiklu, užtikrinančiu geresnę šilumos izoliaciją
- A5** 28 l talpos orkaitės vidus su apšvietimo lempute
- A6** Griovelis kepimo skardai arba grotelėms į orkaitės vidų įtaisyti
Orkaitėje yra trys grioveliai, kurie leidžia įdėti kepimo skardą arba groteles skirtinguose lygiuose.
- A7** Sukamojo ieško sieninis laikiklis
- A8** Ventilacijos angos
- A9** Orkaitės temperatūros valdymo rankenėlė skirta temperatūrai nustatyti nuo 90 iki 230 °C.
- A10** Kaitvietės naudojimo kontrolinė lemputė
- A11** Didelės kaitvietės įjungimo nustatymo rankenėlė naudojama kaitvietės galios lygiui nustatyti ir kaitvietei išjungti.
(1 lygis – 400 W, 2 lygis – 600 W, 3 lygis – 1 000 W ir IŠJUNGTI)
- A12** Mažos kaitvietės galios nustatymo rankenėlė naudojama kaitvietės galios lygiui nustatyti ir kaitvietei išjungti.
(1 lygis – 300 W, 2 lygis – 450 W, 3 lygis – 750 W ir IŠJUNGTI)
- A13** Orkaitės naudojimo režimo nustatymo rankenėlė leidžia orkaitės naudojimo režimui nustatyti ir orkaitei išjungti.
- A14** Orkaitės naudojimo kontrolinė lemputė
- A15** Neslystančios kojelės
- A16** Kepimo skarda
- A17** Kepimo groteles
- A18** Sukamasis iešmas turi du nuimamus ir reguliuojamus virbalus maistui prieš iešmo pritvirtinti.
- A19** Sukamojo ieško išėmimo įrankis
- A20** Laikiklis, skirtas išimti kepimo grotelėms / kepimo skardai

REŽIMO NUSTATYMO RANKENĖLĖS APRAŠAS

- B1** Viršutinis kaitinimas tinka skrudinimui ir kepimui ant grotelių.
- B2** Kombinuotasis viršutinis ir apatinis kaitinimas su sukamojo ieško sukimu tinka patiekalams ant sukamojo ieško kepti.
- B3** Apatinis kaitinimas su sukamojo ieško sukimu tinka ant grotelių keptiems patiekalams pašildyti ant sukamojo ieško.
- B4** Kaitinimas išjungtas
- B5** Kombinuotasis viršutinis ir apatinis kaitinimas tinka orkaitėje kepamiems patiekalams gaminti.
- B6** Viršutinis kaitinimas su sukamojo ieško sukimu tinka patiekalams ant sukamojo ieško kepti.

PIEŠ NAUDOJANT PIRMĄ KARTĄ

- Prieš pirmą kartą naudodami pašalinkite visas pakavimo medžiagas nuo orkaitės ir jo priedų, taip pat reklamines etiketes ir lipdukus.
- Išplaukite kepimo skardą **A16**, kepimo groteles **A17** ir sukamąjį iešmą **A18** šiltame vandenyje su neutraliu indų plovikliu. Po to kruopščiai nuskalaukite visas šias dalis švarių tekančiu vandeniu ir sausai nušluostykite.
- Norėdami pašalinti gamybos kvapus, leiskite tuščiai orkaitei paveikti 15 minučių, pasirinkę kombinuotąjį kaitinimo iš viršaus ir apačios režimą, nustatę maksimalią kepimo temperatūrą. Prieš įjungdami įsitikinkite, kad nėra jokių pakuotės medžiagų orkaitėje **A5**.
- Išjungę orkaitę, palaukite, kol ji atvės.



Pastaba.

Kai orkaitė įjungiama pirmą kartą, išsiskiria nedidelis kiekis dūmų. Tai visiškai normalu ir nėra joks gedimas – neilgai trukus jis liausis.

PRIETAISO VALDYMAS

- Įsitikinkite, ar orkaitės vidus **A5** yra tuščias, o valdymo rankenėlės **A11**, **A12** ir **A13** nustatytos į išjungimo padėtį.

1. ORKAITĖS NAUDOJIMAS

- Dėkite maistą, kurį norite kepti, skrudinti ar pašildyti, į keptimo skardą **A16** arba ant keptimo grotelių **A17**.
- Įstatykite keptimo skardą **A16** arba keptimo groteles **A17** į horizontalius griovelius, esančius tame pačiame lygyje orkaitėje, ir įstumkite iki galinės orkaitės sienos.
- Kai keptame maiste tiesiai ant keptimo grotelių **A17**, rekomenduojama po jų apačia padėti keptimo skardą **A16**, pripildytą vandens, kad į ją subėgtų maisto sultys ir apsaugotumėte orkaitės vidų **A5** nuo nešvarumų.
- Kad maistas nepirliptų prie keptimo grotelių **A17**, padėkite jas aliejumi. Kad maistas neprikeptų prie keptimo skardos **A16**, išdenkite ją keptimo popieriumi.
- Norėdami kepti maistą ant sukamojo iešmo **A18**, užmaukite jį ant sukamojo iešmo **A18** ir pritvirtinkite jį prie iešmo **A18** nuimamais virbalais. Ant sukamojo iešmo **A18** galima kepti daugiausiai 1,5 kg sveriantį patiekalą. Įtaisykite vieną sukamojo iešmo **A18** galą į laikiklį **A7** kairėje orkaitės sienelėje, o kitą galą – į laikiklio angą priešingoje sienelėje. Įsitikinkite, ar sukamasis iešmas **A18** yra tvirtai įtaisytas. Į žemiausius horizontalius griovelius įtaisykite keptimo skardą **A16**, pripylę į ją šiek tiek vandens, kad į ją sulašėtų keptant išsiskiriančios sultys ar riebalai ir nebūtų sutepti orkaitės viduje **A5** esantys kaitinimo elementai.



Dėmesio!

Nejunkite orkaitės, kol tinkamai neįtaisysite sukamojo iešmo **A18**.

- Prijunkite maitinimo laidą prie elektros lizdo. Sukdami rankenėlę **A9** nustatykite temperatūrą, o rankenėlę **A13** – norimą režimą. Skrudinimui, kepimui orkaitėje įprastai ar ant grotelių arba maisto šildymui keptimo skardoje **A16** arba ant keptimo grotelių **A17** pasirinkite vieną iš režimų be sukamojo iešmo sukimo funkcijos. Maisto šildymui ant grotelių arba sukamojo iešmo **A18** pasirinkite vieną iš režimų su sukamojo iešmo sukimo funkcija, kad maistas būtų vienodai iškeptas iš visų pusių. Nustačius naudojimo režimą, orkaitė pradės veikti. Užsideds orkaitės vidaus apšvietimo lemputė ir naudojimo kontrolinė lemputė **A14**.
- Reguliariai tikrinkite maistą, kai orkaitė veikia. Šildymo elementai įsijungia ir išsijungia naudojimo metu, kad išlaikytų nustatytą orkaitės temperatūrą. Šioje orkaitėje nėra įrengto laikmačio. Norint nustatyti keptimo laiką, galima naudotis virtuvės laikmačiu.
- Kai patiekalas bus gatavas, išjunkite orkaitę, nustatydami režimo nustatymo rankenėlę **A13** į padėtį **B4** (išjungti). Naudojimo kontrolinė lemputė **A14** ir orkaitės vidaus apšvietimo lemputė užges.
- Atsargiai išimkite maistą iš orkaitės. Imdami karštus virtuvės reikmenis, naudokite virtuvės pirštines; naudokite pirštinę ir laikiklį **A20**, kad išimtumėte karštą keptimo skardą **A16** arba keptimo groteles **A17**, žr. C pav. Įrankis **A19** naudojamas sukamajam iešmui **A18** išimti.

2. KAITVIEČIŲ NAUDOJIMAS

- Prijunkite maitinimo laidą prie elektros lizdo. Didelei ir mažai kaitvietėms **A2** bei **A1** nustatyti naudokite rankenėles **A11** ir **A12**. Vienu metu galima naudoti abi kaitvietes **A2** ir **A1**.
- Dėkite keptuvę arba puodą ant kaitvietės **A2** arba **A1**. Norėdami, kad gaminimo laikas ir energijos sąnaudos būtų optimalūs, naudokite prikaistuvius plokščiais dugnais, kurių skersmuo atitiktų atitinkamos kaitvietės dydį.
- Sukdami rankenėlę **A11** arba **A12**, nustatykite vieną iš 1–3 lygių. Norėdami, kad vanduo puode greitai užvirtų, pasirinkite aukščiausią lygį; virimui palaikyti nustatykite vidutinį lygį, o patiekalams šildyti – žemiausią lygį. Prietaisui veikiant, temperatūros nuostata galima bet kada pakeisti. Įjungus kaitvietę, užsideda kontrolinė lemputė **A10**.
- Norėdami kaitvietę išjungti, pasukite atitinkamą rankenėlę į padėtį IŠJUNGTI. Užgesusi kontrolinė lemputė **A10** parodo, kad abi kaitvietės **A2** ir **A1** yra išjungtos.



Pastaba.

Orkaitė ir kaitvietės galima naudoti vienu metu.

3. PO NAUDOJIMO

- Pabaigę naudotis orkaite, patikrinkite, ar valdymo rankenėlės **A11**, **A12** ir **A13** yra nustatytos į išjungimo padėtis. Pasukite temperatūros nustatymo rankenėlę **A9** iki minimalios vertės ir ištraukite maitinimo laido kištuką iš elektros lizdo. Palaukite, kol prietaisas atvės, tada išvalykite jį pagal nurodymus, pateiktus skyriuje „Valymas ir priežiūra“.

TRUMPASIS KEPIMO ELEKTRINĖJE ORKAITĖJE VADOVAS

Produktų rūšis	Kiekis	Temperatūra	Trukmė
Sumuštiniai	2–3 porcijos	200 °C	5–10 min.
Skrebučiai	2–4 porcijos	230 °C	5 min.
Žuvis	1 vnt.	200 °C	20 min.
Frankfurto dešrelės	3–4 porcijos	200–230 °C	10–15 min.
Pyragas	1 vnt.	150 °C	20–30 min.
Kiauliena	500 g	200 °C	35–50 min.
Jautiena	500 g	230 °C	35 min.
Vištiena	½	180–200 °C	35–50 min.



Dėmesio!

Pirmiau nurodytos apdorojimo laiko vertės yra tik rekomendacinio pobūdžio. Faktinis apdorojimo laikas priklauso nuo daugelio veiksnių, pavyzdžiui vidaus temperatūros, tipo, dydžio, maisto kiekio ir kt.

VALYMAS IR PRIEŽIŪRA

- Prieš valydami prietaisą, atjunkite jį nuo elektros lizdo ir palaukite, kol jis visiškai atvės.
- Kruopščiai išplaukite visus priedus šiltame vandenyje su neutraliu indų plovikliu. Paskui išplaukite juos po tekančiu vandeniu ir kruopščiai nušluostykite.
- Norėdami pašalinti maisto likučius arba nešvarumus iš orkaitės vidaus **A5** ir nuo durelių **A4**, naudokite šluostę, sudrėkintą švarių vandeniu arba šilto vandens ir neutralaus ploviklio tirpalu. Naudokite sudrėkintą šluostę, kad nuvalytumėte dalis, ant kurių yra ploviklio. Tada šluostydami kruopščiai nusauskite visas dalis.
- Jei plastikinės arba valdymo rankenėlės nešvarios, nuvalykite jas švelniai sudrėkinta šluoste ir nusauskite. Valydami užtikrinkite, kad nepatektų vandens į ventilacijos angas **A8**.
- Nemerkite orkaitės arba jos maitinimo laido į vandenį ir neplaukite jos po tekančiu vandeniu.
- Valydami nenaudokite plieno vatos, braižančių valymo produktų, tirpiklių ir pan. Priešingu atveju nuvalytas paviršius bus pažeistas.

VIDAUS APŠVIETIMO LEMPUTĖS KEITIMAS

- Prieš keisdami lemputę, įsitikinkite, ar orkaitė yra išjungta ir atjungta nuo elektros lizdo, ir palaukite, kol ji atvės.
- Išsukite orkaitės **A5** viduje esančią seną lemputę ir vietoj jos įsukite naują to paties tipo lemputę. Naudokite tik aukštai temperatūrai atsparias lemputes, tinkamas orkaitės.

TECHNINĖS SPECIFIKACIJOS

Nominali įtampa	220–240 V
Nominalus dažnis	50 / 60 Hz
Nominali galios įvestis	3250 W
Talpa	28 l

Mes pasilikame teisę keisti tekstą ir technines specifikacijas.

NURODYMAI IR INFORMACIJA, SUSIJUSI SU PANAUDOTOS PAKUOTĖS MEDŽIAGŲ ŠALINIMU

Pakuotės medžiagas išmeskite tik atliekoms perdirbti skirtose vietose.

PANAUDOTŲ ELEKTRINIŲ IR ELEKTRONINIŲ PRIETAISŲ ŠALINIMAS



Ant produktų ar dokumentų nurodytas simbolis rodo, kad elektrinių ar elektroninių prietaisų negalima išmesti su buitinėmis atliekomis. Norėdami juos utilizuoti tinkamai, atiduokite perdirbti ar utilizuoti į specialius tokios įrangos surinkimo taškus. Kai kuriose Europos Sąjungos valstybėse arba kitose Europos valstybėse gaminius galima grąžinti pardavėjui perkant lygiavertį naują gaminį.

Tinkamas produkto utilizavimas padeda taupyti gamtinius išteklius, saugo gamtą ir žmonių sveikatą. Daugiau informacijos teiraukitės vietinėje atsakingoje institucijoje.

Pagal valstybinius įstatymus už netinkamą tokių atliekų išmetimą gali būti taikomos baudos.

Verslo įmonėms ES šalyse

Jei norite utilizuoti elektrinių ar elektroninių prietaisų atliekas, reikalingos informacijos teiraukitės pardavėjo ar tiekėjo.

Utilizavimas ne Europos Sąjungos šalyse

Šis simbolis galioja Europos Sąjungoje. Jei norite išmesti šį produktą, reikiamos informacijos apie tinkamą šalinimo būdą teiraukitės vietinių vyriausybinių departamentų arba savo pardavėjo.



Šis gaminys atitinka visas atitinkamų ES direktyvų nuostatas.