

the Steam Zone™



SFS800B55

- CZ** NÁVOD K OBSLUZE
- SK** NÁVOD NA OBSLUHU
- HU** HASZNÁLATI ÚTMUTATÓ
- PL** INSTRUKCJA OBSŁUGI

Sage®



Obsah

- 11 Popis vašeho nového spotřebiče
- 13 Ovládání vašeho nového spotřebiče
- 18 Tabulky přípravy potravin
- 20 Péče a čištění

DŮLEŽITÁ BEZPEČNOSTNÍ OPATŘENÍ

My v Sage® si uvědomujeme důležitost bezpečnosti. Navrhujeme a vyrábíme spotřebiče především s velkým důrazem na vaši bezpečnost. Nicméně vás prosíme, abyste při používání elektrického spotřebiče byli opatrní a dodržovali následující bezpečnostní opatření.

DŮLEŽITÁ OPATŘENÍ

**PŘI POUŽÍVÁNÍ
ELEKTRICKÝCH
ZAŘÍZENÍ JE TŘEBA
DODRŽOVAT ZÁKLADNÍ
BEZPEČNOSTNÍ
OPATŘENÍ, MEZI KTERÁ
PATŘÍ:**

- Před prvním použitím se prosím ujistěte, že napětí ve vaší síťové zásuvce odpovídá napětí uvedenému na typovém štítku ve spodní části přístroje. Pokud máte jakékoliv pochybnosti, obraťte se prosím na kvalifikovaného elektrikáře.
- Pečlivě si přečtěte všechny instrukce před ovládním spotřebiče a uložte je na bezpečné

místo pro možné použití v budoucnu.

- Před prvním použitím spotřebiče odstraňte a bezpečně ekologicky zlikvidujte veškerý obalový materiál a reklamní štítky. Zkontrolujte, že spotřebič není nikterak poškozen. V žádném případě nepoužívejte poškozený spotřebič, spotřebič s poškozeným přívodním kabelem apod.
- Z důvodů vyloučení rizika zadušení malých dětí odstraňte ochranný obal zástrčky síťového kabelu tohoto spotřebiče a bezpečně jej zlikvidujte.
- Nepoužívejte spotřebič na hraně pracovní desky

nebo stolu. Ujistěte se, že je povrch rovný, čistý a není potřísněn vodou nebo jinou tekutinou.

- Nestavte spotřebič na plynový nebo elektrický sporák ani do jeho blízkosti nebo do míst, kde by se mohl dotýkat horké trouby.
- Nevkládejte žádnou část spotřebiče do plynové, elektrické nebo mikrovlnné trouby nebo na horkou plynovou nebo elektrickou plotýnku.
- Nestavte spotřebič do blízkosti stěn, závěsů nebo jiných látek citlivých na teplo nebo páru. Minimální vzdálenost od takových povrchů je 20 cm.

- Nepoužívejte spotřebič na kovové podložce, jako je např. odkapávací dřez.
- Zapojená síťová zásuvka musí být snadno dostupná pro případné náhlé odpojení.
- Před připojením spotřebiče k elektrické zásuvce a jeho zapnutím zkontrolujte, že je úplně a správně sestaven. Dodržujte instrukce v tomto návodu k obsluze.
- Nepoužívejte tento spotřebič s programátorem, časovým spínačem nebo jakoukoli jinou součástí, která spíná přístroj automaticky.
- Nepoužívejte spotřebič v blízkosti zdrojů vody, např. kuchyňský dřez, koupelna, bazén apod.
- Nepokládejte na spotřebič těžké nebo horké předměty.
- Nedotýkejte se spotřebiče mokřýma nebo vlhkýma rukama.
- Do nádržky na vodu nelijte jiné tekutiny než čistou vodou. Pouze parní podnos a parní misky jsou určeny k přípravě potravin.
- Pokud je spotřebič v provozu, nenechávejte jej bez dozoru.
- Vždy provozujte spotřebič na rovném povrchu. Spotřebič neprovozujte na nakloněném povrchu a nepřemísťujte jej ani s ním nijak nemanipulujte, pokud

- je v provozu.
- Vyvarujte se polití přívodního kabelu a zástrčky vodou nebo jinou tekutinou.
 - Během provozu se spotřebič zahřívá. Nedotýkejte se horkých povrchů, hrozí popálení. Používejte rukojeti k sejmutí víka a parních misek.
 - Během provozu uniká pára z bezpečnostních otvorů na páru ve víku spotřebiče. Vyvarujte se kontaktu s párou, hrozí popálení. Použijte suché kuchyňské rukavice nebo utěrku při manipulaci s víkem.
 - Nezakrývejte bezpečnostní otvory na páru ve víku, hrozí poškození spotřebiče.
- Víko vždy nadzvedávejte směrem od sebe, abyste zabránili případnému popálení horkou párou, která se nahromadí pod víkem. Parní misky opatrně zdvihněte a odstraňte ze spotřebiče uchopením za rukojeti, abyste zabránili popálení horkou párou. Vždy používejte suché kuchyňské rukavice nebo utěrku.
 - Spotřebič vypněte a napájecí kabel odpojte od síťové zásuvky vždy, když má zůstat bez dozoru, po ukončení používání, než jej začnete čistit, než jej budete přenášet jinam, rozebírat, sestavovat nebo před jeho uložením.

Nechte základnu spotřebiče, vyjímatelný odkapávací tác vychladnout před rozložením a vylitím tekutiny.

- Nepoužívejte hrubé abrazivní nebo žíravé čisticí prostředky k čištění spotřebiče.
- Udržujte vnitřní i vnější povrch spotřebiče čistý. Dodržujte instrukce o čištění uvedené v tomto návodu k obsluze.
- V tomto spotřebiči ani jeho blízkosti neskladujte ani nepoužívejte žádné výbušné nebo hořlavé látky, např. spreje s hořlavým plynem.
- Pro odpojení spotřebiče ze síťové zásuvky vždy

tahejte za zástrčku přívodního kabelu, nikoliv tahem za kabel.

- Nepoužívejte jiná příslušenství než ta dodávaná společně se spotřebičem Sage®.

DŮLEŽITÉ BEZPEČNOSTNÍ POKYNY PRO POUŽÍVÁNÍ VŠECH ELEKTRICKÝCH ZAŘÍZENÍ

- Před použitím zcela odviňte napájecí kabel.
- Přívodní kabel nenechávejte viset přes okraj stolu nebo pracovní desky, dotýkat se horkých ploch nebo se zamotat.
- Připojte spotřebič pouze k síťové zásuvce o napětí 240 V.

- Z bezpečnostních důvodů doporučujeme zapojit spotřebič do samostatného elektrického obvodu, odděleného od ostatních spotřebičů. Nepoužívejte rozdvojkou ani prodlužovací kabel pro zapojení spotřebiče do sítěvové zásuvky.
- Abyste zabránili úrazu elektrickým proudem, neponořujte přívodní kabel, zástrčku přívodního kabelu ani základnu do vody ani jiné tekutiny.
- Tento spotřebič nesmějí používat děti. Udržovat spotřebič a jeho přívod mimo dosah dětí.
- Tento spotřebič mohou používat děti ve věku 8 let a starší, pokud jsou pod dozorem nebo byly poučeny o používání spotřebiče bezpečným způsobem a rozumí případným nebezpečím. Čištění a údržbu prováděnou uživatelem nesmějí provádět děti, pokud nejsou starší 8 let a pod dozorem. Udržovat spotřebič a jeho přívod mimo dosah dětí mladších 8 let.
- Spotřebič mohou používat osoby se sníženými fyzickými, smyslovými či mentálními schopnostmi nebo nedostatkem zkušeností a znalostí, pokud jsou pod dozorem nebo byly poučeny o používání spotřebiče bezpečným způsobem

a rozumí případným nebezpečím. Děti si se spotřebičem nesmějí hrát.

- Doporučujeme provádět pravidelnou kontrolu spotřebiče. Spotřebič nepoužívejte, je-li jakkoli poškozen nebo je-li vadný napájecí kabel nebo zástrčka. Veškeré opravy je nutné svěřit nejbližšímu autorizovanému servisnímu středisku Sage®.
- Tento spotřebič je určený pouze pro použití v domácnosti. Přístroj není určený pro komerční použití. Nepoužívejte tento spotřebič v pohybujících se

vozidlech nebo na lodi, nepoužívejte jej venku, nepoužívejte jej pro jiný účel, než pro který je určen. V opačném případě může dojít ke zranění.

- Jakoukoli jinou údržbu kromě běžného čištění je nutné svěřit autorizovanému servisnímu středisku Sage®.
- Doporučujeme instalovat proudový chránič (standardní bezpečností spínače ve vaší zásuvce), abyste tak zajistili zvýšenou ochranu při použití spotřebiče. Doporučujeme, aby proudový chránič (se jmenovitým zbytkovým provozním

proudem nebyl více než 30 mA) byl instalován do elektrického obvodu, ve kterém bude spotřebič zapojen. Obrátte se na svého elektrikáře pro další odbornou radu.

- Uchovávejte spotřebič a přívodní kabel mimo dosah dětí.



VAROVÁNÍ

**SPOTŘEBIČ
NEPROVOZUJTE
NA NAKLONĚNÉM
POVRCHU
A NEPŘEMISŤUJTE
JEJ ANI S NÍM NIJAK
NEMANIPULUJTE,
POKUD JE V PROVOZU.**



POKYNY A INFORMACE O NAKLÁDÁNÍ S POUŽITÝM OBALEM

Použitý obalový materiál odložte na místo určené obcí k ukládání odpadu.

LIKVIDACE POUŽITÝCH ELEKTRICKÝCH A ELEKTRONICKÝCH ZAŘÍZENÍ

Tento symbol na produktech anebo v průvodních dokumentech znamená, že použité elektrické a elektronické výrobky nesmí být přidány do běžného komunálního odpadu. Ke správné likvidaci, obnově a recyklaci předejte tyto výrobky na určená sběrná místa. Alternativně v některých zemích Evropské unie nebo jiných evropských zemích můžete vrátit své výrobky místnímu prodejci při koupi ekvivalentního nového produktu. Správnou likvidací tohoto produktu pomůžete zachovat cenné přírodní zdroje a napomáháte prevenci potenciálních negativních dopadů na životní prostředí a lidské zdraví, což by mohly být důsledky nesprávné likvidace odpadů.

Další podrobnosti si vyžádejte od místního úřadu nebo nejbližšího sběrného místa. Při nesprávné likvidaci tohoto druhu odpadu mohou být v souladu s národními předpisy uděleny pokuty.

Pro podnikové subjekty v zemích Evropské unie

Chcete-li likvidovat elektrická a elektronická zařízení, vyžádejte si potřebné informace od svého prodejce nebo dodavatele.

Likvidace v ostatních zemích mimo Evropskou unii



Výrobek je v souladu s požadavky EU.



**POUZE PRO DOMÁCÍ POUŽITÍ.
NEPONOŘUJTE DO VODY NEBO JINÉ TEKUTINY.
PŘED POUŽITÍM ZCELA ODVIŇTE PŘÍVODNÍ KABEL.**

Změny v textu, designu a technických specifikací se mohou měnit bez předchozího upozornění a vyhrazujeme si právo na jejich změnu.

Anglická verze je původní verze. Česká verze je překlad původní verze.

Adresa výrobce:

HWI International Limited,
48-62 Hennessey Road,
Wanchai, Hong Kong

Adresa dovozce do EU:

FAST ČR, a.s.
Černokostelecká 1621
251 01 Říčany
Czech Republic

**POUZE PRO DOMÁCÍ POUŽITÍ
UCHOVEJTE TYTO INSTRUKCE**



Popis vašeho nového spotřebiče

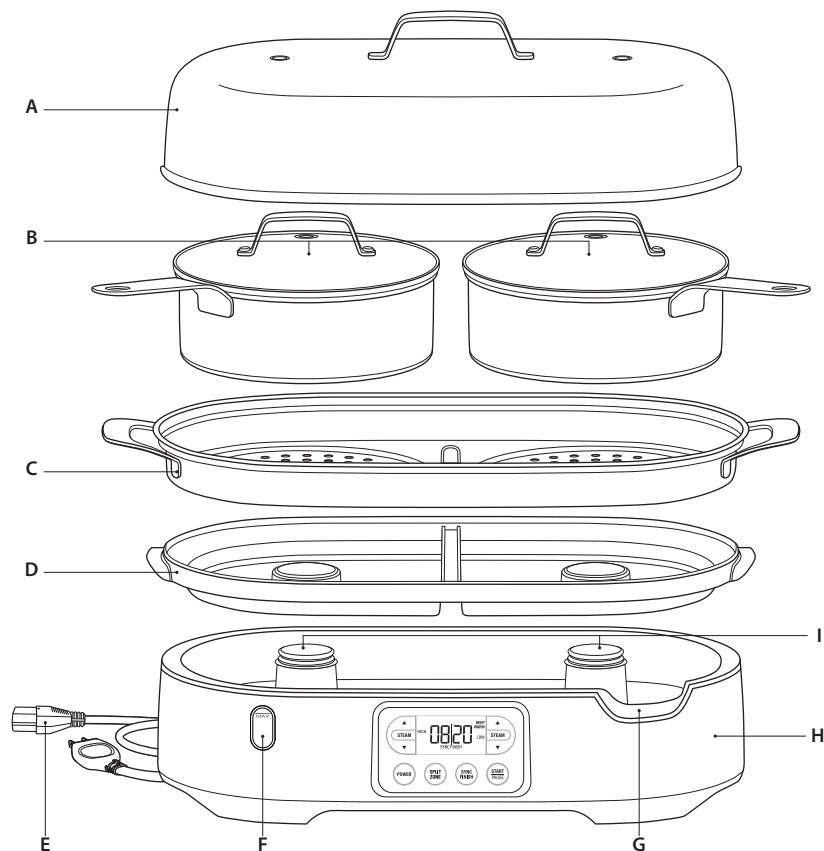

- A. Nerezové víko**
- B. Nerezové parní misky se skleněnými pokličkami**
Zabudovaný držák na vaření vajec
- C. Parní podnos**
Vaření velkých kusů potravin přímo na podnosu.
- D. Odkapávací miska**
BPA free a možnost mytí v myčce na nádobí.
- E. Odnímatelný přívodní kabel**
Možnost odpojení ze základny spotřebiče pro snadné přemístění, ukládání nebo vyprázdnění nádržky na vodu.
- F. Vodoznak**
Slouží pro snadnou kontrolu stavu vody v nádržce.
- G. Otvor na vodu**
Slouží pro snadné přidání vody během vaření a při vyprázdňování nádržky na vodu.
- H. Základna parního hrnce s integrovanou nádržkou na vodu (maximální objem 1,8 l)**
- I. Parní trysky**

OVLÁDACÍ PANEĽ

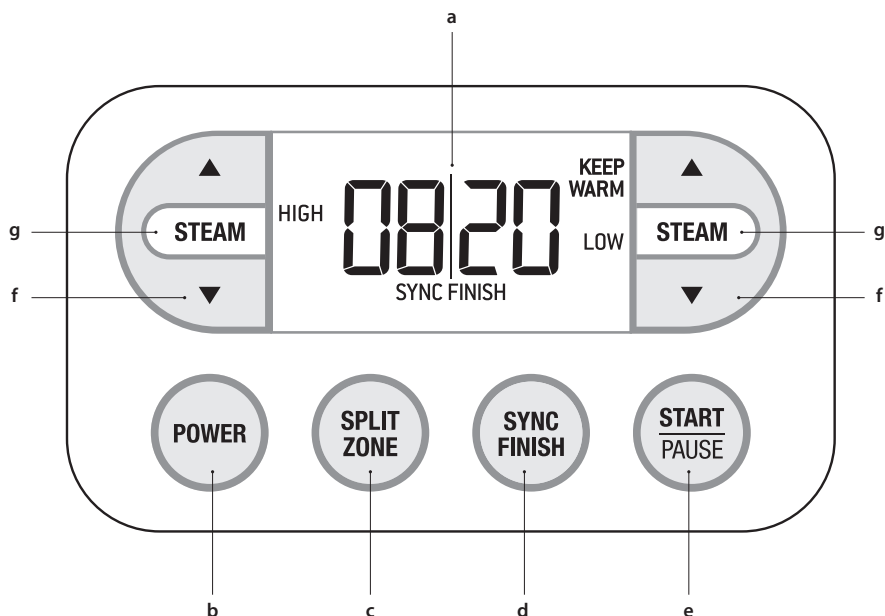

- a) LCD displej**
Zobrazuje vybranou úroveň vaření v páře, dobu vaření a nastavení parního hrnce.
- b) Tlačítko POWER**
- c) Tlačítko SPLIT ZONE**
Tlačítko SPLIT ZONE aktivuje funkci SPLIT ZONE (vaření ve dvou zónách) a umožňuje rozdělit vnitřní prostor na 2 nezávislé zóny, kde každá má svoji vlastní dobu vaření (časovač) a vlastní úroveň vaření v páře.
- d) Tlačítko SYNC FINISH**
Tlačítko SYNC FINISH aktivuje funkci SYNC FINISH (sjednocené ukončení vaření v páře) a zajišťuje, že ukončení vaření v páře v obou zónách bude ve stejný čas. Funkce SYNC FINISH je dostupná pouze, pokud byla vybrána funkce SPLIT ZONE.
- e) Tlačítko START|PAUSE**
- f) Tlačítka nahoru a dolů pro nastavení doby vaření**
Nastavte dobu vaření v páře v minutách. Sekundy se zobrazí, když je doba kratší než 1 minuta; minuty se zobrazí, když je doba delší než 1 minuta.
- g) Tlačítko STEAM**
Vyberte úroveň vaření v páře, vaření v páře s funkcí KEEP WARM (uchování v teple) nebo jen samostatnou funkci KEEP WARM (uchování v teple).
- RAPID START (nezobrazeno)**
Po stisknutí tlačítka START|PAUSE se na LCD displeji rozblíká „RAPID START“, což indikuje, že se parní hrnce nahřívá. Funkce je navržena k dosažení maximální úrovně vaření v páře za méně než 30 sekund.



Ovládání vašeho nového spotřebiče

PŘED PRVNÍM POUŽITÍM

Před prvním použitím spotřebiče odstraňte a bezpečně ekologicky zlikvidujte veškerý obalový materiál a reklamní štítky. Ujistěte se, že jste vyjmuli z balení všechny části a příslušenství, než obalový materiál ekologicky zlikvidujete.

Omyjte víko, parní podnos, parní misky s jejich pokličkami a odkapávací misku v teplé vodě s trochou kuchyňského přípravku na mytí nádobí. Opláchněte a otřete dosucha. Otřete vnitřní prostor nádržky na vodu a parní trysky měkkou houbičkou mírně navlhčenou v čisté teplé vodě.

Nastavení tvrdosti vody

1. Ujistěte se, že je nádržka na vodu naplněna studenou vodou.
2. Stiskněte tlačítko POWER pro zapnutí spotřebiče.
3. Na LCD displeji se zobrazí „Hrd5“, výzva k nastavení tvrdosti vody. Naprogramováním tohoto údaje ovlivníte četnost varovného upozornění na odvápnění „DESCALE ME“, které se zobrazí v případě nutnosti odvápnění spotřebiče.
4. Vyjměte test tvrdosti vody z balení.
5. Do vody v nádržce ponořte testovací proužek tak, aby všech 5 čtverců na proužku bylo ponořeno do vody asi na 1 – 3 sekundy. Vyjměte testovací proužek z vody a vyčkejte asi 1 minutu. Tvrdost vody se zobrazí v počtu zvýrazněných čtverců na testovacím proužku, tj. 3 červené čtverce indikují tvrdost vody 3.
6. Tlačítka nahoru a dolů vyberte nastavení tvrdosti vody od „Hrd1 (nejměkčí voda)“ po „Hrd5“ (nejtvrdší voda). Stiskněte tlačítko START|PAUSE pro uložení nastavení.
7. Parní hrnec je nyní připraven k použití.

Kontrola/změna nastavení tvrdosti vody

1. Zatímco je parní hrnec v pohotovostním režimu, stiskněte a podržte tlačítko SPLIT ZONE a krátce stiskněte tlačítko POWER.
2. Na LCD displeji se zobrazí aktuální nastavení tvrdosti vody.
3. Tlačítka nahoru a dolů vyberte nastavení tvrdosti vody od „Hrd1 (nejměkčí voda)“ po „Hrd5“ (nejtvrdší voda). Stiskněte tlačítko START|PAUSE pro uložení nastavení.
4. Parní hrnec je nyní připraven k použití.



VAROVÁNÍ

**NEPONOŘUJTE
PŘÍVODNÍ KABEL,
ZÁSTRČKU
PŘÍVODNÍHO KABELU
ANI ZÁKLADNU
PARNÍHO HRNCE
DO VODY ANI JINÉ
TEKUTINY.**



BEZPEČNOSTNÍ UPOZORNĚNÍ

- Příkladně nerezové víko, když připravujete potraviny přímo na parním podnosu.
- Pokud používáte parní misky, přiklopte jen jejich pokličky. Nikdy nepoužívejte nerezové víko, když připravujete potraviny v parních miskách.
- Nedotýkejte se nerezového víka ani pokliček během a po vaření. Jsou velmi horké.

- Pokud potřebujete potraviny zkontrolovat během vaření, přerušte chod parního hrnce a teprve poté opatrně sejměte víko nebo pokličku. Vždy používejte kuchyňské rukavice nebo utěrku!
- Unikající pára z parních trysek je velmi horká. Vždy uchovávejte obličej a ruce z jejich dosahu, když odstraňujete víko nebo pokličku.
- Pravidelně zkontrolujte hladinu vody v odkapávací misce. Vyprázdňte obsah odkapávací misky, pokud je třeba.

JAK POUŽÍVAT PARNÍ HRNEC

Tlačítko STEAM

Stiskněte tlačítko STEAM pro výběr úrovně vaření v páře a funkce KEEP WARM (uchování v teple) po dokončení vaření.

ÚROVEŇ VAŘENÍ V PÁŘE	FUNKCE KEEP WARM
HIGH Vysoká úroveň vaření v páře až po dobu 45 minut.	Funkce KEEP WARM nebude aktivována po dokončení vaření.
LOW Nízká úroveň vaření v páře až po dobu 45 minut.	Funkce KEEP WARM nebude aktivována po dokončení vaření.
KEEP WARM Velmi nízká úroveň vaření v páře.	Možnost nastavení až na 45 minut.
KEEP WARM HIGH Vysoká úroveň vaření v páře až po dobu 45 minut.	Jakmile je vaření v páře dokončeno, funkce KEEP WARM se automaticky zapne a bude aktivní až 15 minut. Doba aktivace funkce KEEP WARM není možné nastavit.
KEEP WARM LOW Nízká úroveň vaření v páře až po dobu 45 minut.	

Rychlé vaření

Během rychlého vaření se na časovači na LCD displeji načítá doba vaření v páře. Údaje o délce vaření v páře si zapište, neboť je můžete použít i pro vaření v jedné nebo dvou zónách (popsané dále v návodu).

1. Naplňte nádržku na vodu čistou studenou vodou. Ujistěte se, že jste nepřesáhli rysku MAX na vodoznaku.
2. Na základnu položte odkapávací misku, parní podnos nebo parní misky.

3. Vložte potraviny na parní podnos nebo do jedné nebo obou parních misek.
4. Nasadte víko, pokud připravujete potraviny přímo na parním podnosu, nebo přiklopte pokličku, pokud používáte parní misky.
5. Stiskněte tlačítko POWER.
6. Tlačítkem STEAM na libovolné straně LCD displeje vyberte úroveň vaření páře – viz tabulka v části „Tlačítko STEAM“.
7. Stiskněte tlačítko START|PAUSE pro spuštění parního hrnce. „RAPID START“ bude blikat na LCD displeji, zatímco se parní hrnec nahřívá.
8. Úroveň vaření v páře (HIGH/LOW) bude blikat, když parní hrnec generuje páru. Na LCD displeji se spustí načítání, které ukazuje uplynulou dobu vaření.
9. Parní hrnec může být zapnutý až na 45 minut v tomto režimu vaření. Stiskněte tlačítko START|PAUSE, kdykoliv potřebujete vaření přerušit. Po 45 minutách zazní 3krát zvukový signál upozorňující, že je vaření dokončeno. Pokud jste zvolili úroveň vaření v páře s funkcí KEEP WARM, parní hrnec automaticky přejde do režimu KEEP WARM na dobu 15 minut. Jakmile doba funkce KEEP WARM vyprší, zazní jednou zvukový signál.

Vaření v jedné zóně

Funkce vaření v jedné zóně využívá celý vnitřní prostor parního hrnce k vaření v páře přímo na parním podnosu. Během této přípravy se na LCD displeji zobrazí jeden časovač.

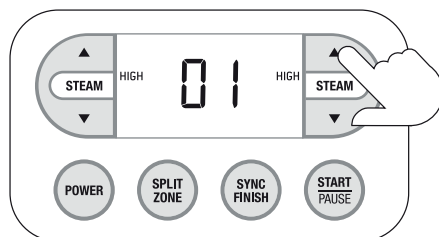

1. Naplňte nádržku na vodu čistou studenou vodou. Ujistěte se, že jste nepřesáhli rysku MAX na vodoznaku.

2. Na základnu položte odkapávací misku a parní podnos.
3. Vložte potraviny na parní podnos a nasadte víko.
4. Stiskněte tlačítko POWER.
5. Tlačítka nahoru a dolů nastavte dobu vaření v páře, použijte tlačítka na libovolné straně displeje. Můžete nastavit čas od 1 do 45 minut.
6. Tlačítkem STEAM na libovolné straně LCD displeje vyberte úroveň vaření páře – viz tabulka v části „Tlačítko STEAM“.
7. Stiskněte tlačítko START|PAUSE pro spuštění parního hrnce. „RAPID START“ bude blikat na LCD displeji, zatímco se parní hrnec nahřívá.
8. Úroveň vaření v páře (HIGH/LOW) bude blikat, když parní hrnec generuje páru. Na LCD displeji se spustí odpočítávání.
9. Jakmile uplynula nastavená doba, zazní 3krát zvukový signál upozorňující, že je vaření dokončeno. Pokud jste zvolili úroveň vaření v páře s funkcí KEEP WARM, parní hrnec automaticky přejde do režimu KEEP WARM na dobu 15 minut. Jakmile doba funkce KEEP WARM vyprší, zazní jednou zvukový signál.

Vaření ve dvou zónách

Funkce vaření ve dvou zónách rozdělí vnitřní prostor parního hrnce na 2 části (zóny). Tato funkce je ideální pro vaření potravin v páře, které vyžadují různou úroveň vaření v páře a dobu vaření. Na LCD displeji se zobrazí 2 časovače.

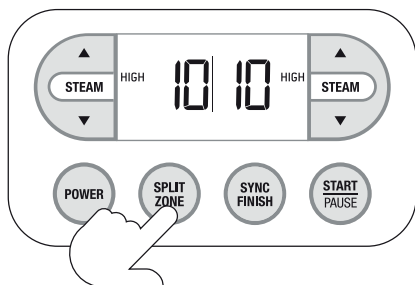

1. Naplňte nádržku na vodu čistou studenou vodou. Ujistěte se, že jste nepřesáhli rysku

MAX na vodoznaku.

2. Na základnu položte odkapávací misku, parní podnos a parní misky.
3. Vložte potraviny do parních misek a přiklopte pokličky.
4. Stiskněte tlačítko POWER.
5. Stiskněte tlačítko SPLIT ZONE. Na LCD displeji se zobrazí 2 úrovně vaření v páře a 2 časovače.
6. Nastavte dobu vaření pro každou zónu tlačítky nahoru a dolů na stranách LCD displeje. Pravými tlačítky nahoru a dolů ovládáte pravý časovač a levými tlačítky nahoru a dolů ovládáte levý časovač. Doba vaření 1 časovače může být nastavena od 1 do 45 minut.
7. Tlačítkem STEAM na každé straně LCD displeje nastavte úroveň vaření v páře – viz tabulka v části „Tlačítko STEAM“.
8. Stiskněte tlačítko START|PAUSE pro spuštění parního hrnce. „RAPID START“ bude blikat na LCD displeji, zatímco se parní hrnec nahřívá.
9. Úroveň vaření v páře (HIGH/LOW) bude blikat, když parní hrnec generuje páru. Na LCD displeji se spustí odpočítávání.
10. Jakmile uplynuly nastavené doby u každé zóny, zazní 3krát zvukový signál upozorňující, že je vaření dokončeno. Pokud jste zvolili úroveň vaření v páře s funkcí KEEP WARM, parní hrnec automaticky přejde do režimu KEEP WARM na dobu 15 minut. Jakmile doba funkce KEEP WARM vyprší, zazní jednou zvukový signál.

Funkce SYNC FINISH

(sjednocené ukončení vaření v páře)

Pokud používáte parní hrnec v režimu vaření ve dvou zónách, použijte funkci SYNC FINISH (sjednocené ukončení vaření v páře), abyste zajistili, že všechny potraviny v parním hrnci budou uvařeny ve stejný čas. Po nastavení časovačů v obou zónách funkce automaticky vyhodnotí nastavené doby vaření (časovače) v obou zónách a automaticky oddálí spuštění zóny s kratší dobou vaření (časovačem), proto obě zóny dokončí vaření v páře ve stejný čas.

1. Provedte kroky 1. – 4. z části „Vaření ve dvou zónách“.
2. Stiskněte tlačítko SPLIT ZONE pro aktivaci funkce vaření ve 2 zónách.
3. Stiskněte tlačítko SYNC FINISH pro dokončení vaření v páře ve stejný čas.

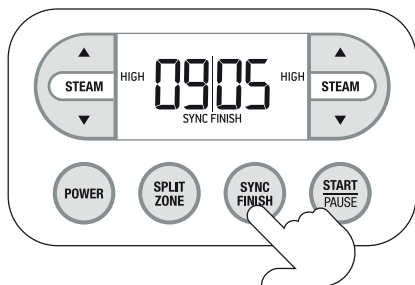

4. Nastavte úroveň vaření v páře, dobu vaření (časovače) v každé zóně, jak je uvedeno v části „Vaření ve dvou zónách“.
5. Stiskněte tlačítko START|PAUSE a zóna s delší dobou vaření se spustí. Druhá zóna se automaticky spustí, až po uplynutí rozdílového času mezi nastavenými dobami vaření (časovači), tudíž se vaření v obou zónách skončí ve stejný čas.
6. Jakmile uplynuly nastavené doby u každé zóny, zazní 3krát zvukový signál upozorňující, že je vaření dokončeno. Pokud jste zvolili úroveň vaření v páře s funkcí KEEP WARM, parní hrnec automaticky přejde do režimu KEEP WARM na dobu 15 minut. Jakmile doba funkce KEEP WARM vyprší, zazní jednou zvukový signál.

Přerušení vaření v páře

Vaření v páře můžete kdykoliv ukončit/přerušit v jakémkoliv režimu (funkci).

1. Během vaření stiskněte tlačítko START|PAUSE pro přerušení chodu spotřebiče. Podsvícení LCD displeje se změní z oranžové na bílou.
2. Když stisknete tlačítko START|PAUSE znovu, vaření v páře se obnoví a „RAPID START“ se rozblíká na LCD displeji asi na 10 sekund.
3. Když stisknete tlačítko POWER, vaření v páře se ukončí a spotřebič se vypne.

Přidání vody během vaření v páře

Během vaření v páře můžete vodu libovolně doplňovat prostřednictvím otvoru na vodu v základně parního hrnce.

1. Pokud je hladina vody v nádržce během vaření v páře příliš nízká, zazní 2krát zvukový signál a na LCD displeji se rozblíká „FILL WATER“ (doplnit vodu). Chod parního hrnce i časovač se zastaví a podsvícení LCD displeje se změní z oranžové na bílou. Zvukový signál se bude každých 30 sekund opakovat, dokud vodu nedoplníte.
2. Nalijte čistou studenou vodu přes otvor do nádržky.
3. Jakmile je voda doplněna, parní hrnec se automaticky znovu spustí.

Odvápnění

Jakmile se na LCD displeji se zobrazí „DESCALE ME“ (odvápnění), je třeba provést odvápnění.



POZNÁMKA

Pokud varování „DESCALE ME“ (odvápnění) budete ignorovat, nebude možné parní hrnec používat, dokud neprovedete odvápnění.

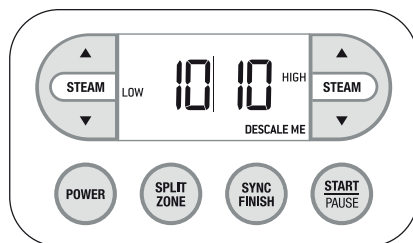

1. Do nádržky na vodu nalijte 3 šálky čisté studené vody a 1 šálek bílého octa.
2. Na základnu vložte odkapávací misku, parní podnos a víko.
3. Stiskněte tlačítko POWER.
4. Stiskněte a podržte tlačítko START|PAUSE asi na 5 sekund, abyste aktivovali proces odvápnění.
5. Proces odvápnění trvá asi 20 minut, jeho časový průběh se znázorňuje na displeji.

6. Jakmile je proces odvápnění dokončen, vyprázdněte odkapávací misku a nádržku na vodu.
7. Pomocí měkké houbičky nebo papírové utěrky odstraňte zbytky vodního kamene z hran parních trysek.
8. Do nádržky na vodu nalijte 2 šálky čisté studené vody a spusťte parní hrnec na úroveň HIGH asi na 5 minut, abyste odstranili zbývající odvápnovací roztok ze systému.



Tabulky přípravy potravin

Doby vaření uvedené níže jsou pouze orientační. Smí se změnit v závislosti na osobních preferencích přípravy potravin. Upravte čas podle potřeby.

ZELENINA	VELIKOST/PŘÍPRAVA	DOBA VAŘENÍ V PÁŘE
Čínské zelí	Nasekané	3 minuty na HIGH
Brokolice	Nakrájená na růžičky - 140 g	3 minuty na HIGH
Květák	Nakrájený na růžičky - 140 g	5 minut na HIGH
Kukuřice	Nakrájená na kousky	10 minut na HIGH
Brambory	40g brambory nebo čtvrtky	25 minut na HIGH
Mrkev (středně velká)	Nakrájená na kousky	10 minut na HIGH
Raná mrkev	Celá	10 minut na HIGH
Cuketa	Nakrájená na kousky	5 minut na HIGH
Červená řepa	Malá nebo 40g kousky	25 minut na HIGH
Mražená zelenina	Max. 400 g v parní misce	12 minut na HIGH
Zelené fazolky	Nasekané	4 minuty na HIGH
Růžičková kapusta	Nasekaná	7 minut na HIGH
Sladké brambory	3cm kousky	12 minut na HIGH

Lepších výsledků dosáhnete, pokud budete připravovat zeleninu v jedné vrstvě. Měkčí zelenina, jako je brokolice, by měla být podávána ihned po dokončení vaření v páře, jelikož by mohla ztratit svou barvu a převařit se při funkci KEEP WARM.

RÝŽE	PŘÍPRAVA	DOBA VAŘENÍ V PÁŘE
Bílá dlouhozrná rýže	1 šálek / 1 ¼ šálku vody	25 minut na HIGH
Hnědá rýže	1 šálek / 1 ¼ šálku vody	42 minut na HIGH
Basmati rýže	1 šálek / 1 ¼ šálku vody	22 minut na HIGH
Jasmínová rýže	1 šálek / 1 ¼ šálku vody	22 minut na HIGH
Sushi rýže	1 šálek / 1 ¼ šálku vody	22 minut na HIGH
Černá rýže	1 šálek / 1 ¼ šálku vody	30 minut na HIGH

Vložte rýži a vodu do teplovzdušné nádoby. Ujistěte se, že nádoba pasuje na parní podnos nebo do parní misky. Nasadte nerezové víko na podnos nebo pokličku na misku.

VEJCE Z CHLADNIČKY (60 g)	PŘÍPRAVA	DOBA VAŘENÍ V PÁŘE
Naměkko	6 propíchnutých vajec v misce s pokličkou	7 minut na HIGH
Středně uvařená	6 propíchnutých vajec v misce s pokličkou	9 minut na HIGH
Natvrdo	6 propíchnutých vajec v misce s pokličkou	12 minut na HIGH

Vejce je třeba podávat ihned po dokončení vaření v páře, jelikož během funkce KEEP WARM by jejich vaření pokračovalo. Propíchněte vejce pomocí tenkého ostrého předmětu, např. špendlíku, před zahájením vaření, abyste zabránili jeho prasknutí.

RYBA	PŘÍPRAVA	DOBA VAŘENÍ V PÁŘE
Zmražený rybí filet 230 g	Na pomaštěném podnosu	20 minut na LOW*
Čerstvý rybí filet 200 g	Na pomaštěném podnosu	12 minut na LOW
Celá čerstvá ryba 500 g	Na pomaštěném podnosu	10 minut na LOW
Celá čerstvá ryba 1,4 kg	Na pomaštěném podnosu	20 minut na LOW

*Doba vaření v páře se smí změnit v závislosti na síle rybiho filetu. U tenkých mražených filetů může být doba vaření 9 – 12 minut.

KUŘE	PŘÍPRAVA	DOBA VAŘENÍ V PÁŘE
Kuřecí prsa 150g kousky	Na pomaštěném podnosu	13 minut na LOW
Celé kuře (1,6 kg)	Na pomaštěném podnosu	45 minut na LOW

Abyste zkontrolovali, zda je kuře propečené, použijte kuchyňskou jehlu na maso a zapíchněte ji do nejsilnější části, šťáva by měla vytékat z místa vpichu. Případně pokud používáte teploměr na maso, měla by být teplota 75 °C a více.



POZNÁMKA

Z celého kuřete se může uvolnit velké množství šťávy během vaření v páře. Pravidelně kontrolujte odkapávací misku a v případě potřeby ji vyprázdněte.



Péče a čištění

1. Odpojte přívodní kabel od síťové zásuvky a nechte základnu, odkapávací misku, parní podnos, parní misku, pokličky a víko zcela vychladnout před rozložením a čištěním.
2. Když jsou části zcela vychladlé, odpojte přívodní kabel od základny parního hrnce. Opatrně vylijte zbývající tekutinu z odkapávací misky a z nádržky na vodu. Otřete vnitřní prostor nádržky na vodu pomocí měkké houbičky a poté otřete dosucha.
3. Odkapávací miska, parní podnos, parní misky, pokličky a nerezové víko omyjte buď v myčce na nádobí, nebo v teplé vodě s trochou kuchyňského prostředku na mytí nádobí. Nepoužívejte abrazivní čisticí prostředky, kovové, umělohmotné nebo jiné drátěnky, jelikož tyto by mohly poškodit jejich povrch. Čištěte parní hrnec po každém použití.

ČIŠTĚNÍ VNĚJŠÍHO POVRCHU

Otřete základnu parního hrnce pomocí měkké houbičky a poté otřete dosucha.

Nepoužívejte abrazivní čisticí prostředky, kovové, umělohmotné nebo jiné drátěnky, jelikož tyto by mohly poškodit povrch základny parního hrnce.

Buďte zvláště opatrní při čištění senzoru hladiny vody. Poškrábání senzoru hladiny vody by mohlo způsobit jeho nesprávnou činnost.

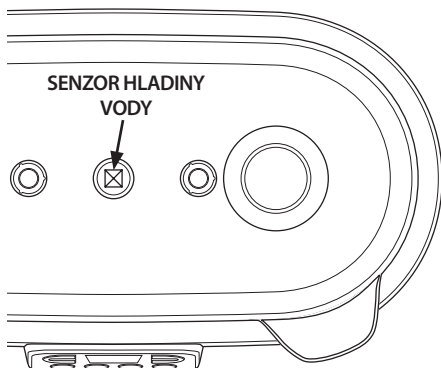

VAROVÁNÍ

ABYSTE ZABRÁNILI ÚRAZU ELEKTRICKÝM PROUDEM, NEPONOŘUJTE PŘÍVODNÍ KABEL, ZÁSTRČKU PŘÍVODNÍHO KABELU ANI ZÁKLADNU PARNÍHO HRNCE DO VODY ANI JINÉ TEKUTINY.

SKLADOVÁNÍ

Přívodní kabel můžete skladovat v parní misce.

Ukládejte parní hrnec na suchém, dobře větraném místě v horizontální poloze. Na parní hrnec nepokládejte žádné další předměty.



Obsah

- 31 Popis vášho nového spotrebiča
- 33 Ovládanie vášho nového spotrebiča
- 38 Tabuľky prípravy potravín
- 40 Starostlivosť a čistenie

DÔLEŽITÉ BEZPEČNOSTNÉ OPATRENIA

My v Sage® si uvedomujeme dôležitosť bezpečnosti. Navrhujeme a vyrábame spotrebiče predovšetkým s veľkým dôrazom na vašu bezpečnosť. Napriek tomu vás prosíme, aby ste pri používaní elektrického spotrebiča boli opatrní a dodržiavali nasledujúce bezpečnostné opatrenia.

DÔLEŽITÉ OPATRENIA

PRI POUŽÍVANÍ ELEKTRICKÝCH ZARIADENÍ JE POTREBNÉ DODRŽIAVAŤ ZÁKLADNÉ BEZPEČNOSTNÉ OPATRENIA, MEDZI KTORÉ PATRIA:

- Pred prvým použitím sa, prosím, uistite, že napätie vo vašej sieťovej zásuvke zodpovedá napätiu uvedenému na typovom štítku v spodnej časti prístroja. Ak máte akékoľvek pochybnosti, obráťte sa, prosím, na kvalifikovaného elektrikára.
- Pozorne si prečítajte všetky inštrukcie pred

- ovládaním spotrebiča a uložte ich na bezpečné miesto na možné použitie v budúcnosti.
- Pred prvým použitím spotrebiča odstráňte a bezpečne ekologicky zlikvidujte všetok obalový materiál a reklamné štítky. Skontrolujte, či spotrebič nie je nijako poškodený. V žiadnom prípade nepoužívajte poškodený spotrebič, spotrebič s poškodeným prírodným káblom a pod.
 - Z dôvodov vylúčenia rizika zadusenía malých detí odstráňte ochranný obal zástrčky sieťového kábla tohto spotrebiča a bezpečne ho zlikvidujte.
 - Nepoužívajte spotrebič na hrane pracovnej dosky alebo stola. Uistite sa, že je povrch rovný, čistý a nie je postriekaný vodou alebo inou tekutinou.
 - Neumiestňujte spotrebič na plynový alebo elektrický sporák ani do jeho blízkosti alebo na miesta, kde by sa mohol dotýkať horúcej rúry.
 - Nevkladajte žiadnu časť spotrebiča do plynovej, elektrickej alebo mikrovlnnej rúry alebo na horúcu plynovú alebo elektrickú platňu.
 - Neumiestňujte spotrebič do blízkosti stien, závesov alebo iných látok citlivých na teplo alebo paru.

Minimálna vzdialenosť od takýchto povrchov je 20 cm.

- Nepoužívajte spotrebič na kovovej podložke, ako je napr. odkvapkávací drez.
- Zapojená sieťová zásuvka musí byť ľahko dostupná na prípadné náhle odpojenie.
- Pred pripojením spotrebiča k elektrickej zásuvke a jeho zapnutím skontrolujte, či je úplne a správne zostavený. Dodržujte inštrukcie v tomto návode na obsluhu.
- Nepoužívajte tento spotrebič s programátorom, časovým spínačom alebo akoukoľvek inou súčiastkou, ktorá spína

prístroj automaticky.

- Nepoužívajte spotrebič v blízkosti zdrojov vody, napr. kuchynský drez, kúpeľňa, bazén a pod.
- Nekladte na spotrebič ťažké alebo horúce predmety.
- Nedotýkajte sa spotrebiča mokkými alebo vlhkými rukami.
- Do nádržky na vodu nelejte iné tekutiny než čistú vodu. Iba parný podnos a parné misky sú určené na prípravu potravín.
- Ak je spotrebič v prevádzke, nenechávajte ho bez dozoru.
- Vždy prevádzkujte spotrebič na rovnom povrchu. Spotrebič neprevádzkujte na

naklonenom povrchu a nepremiestňujte ho ani s ním nijako nemanipulujte, ak je v prevádzke.

- Vyvarujte sa poliatia prírodného kábla a zástrčky vodou alebo inou tekutinou.
- Počas prevádzky sa spotrebič zahrieva. Nedotýkajte sa horúcich povrchov, hrozí popálenie. Používajte rukoväť na odobratie veka a parných misiek.
- Počas prevádzky uniká para z bezpečnostných otvorov na paru vo veku spotrebiča. Vyvarujte sa kontaktu s parou, hrozí popálenie. Použite suché kuchynské rukavice alebo utierku pri manipulácii s vekom.

- Nezakrývajte bezpečnostné otvory na paru vo veku, hrozí poškodenie spotrebiča.
- Veko vždy nadvihujte smerom od seba, aby ste zabránili prípadnému popáleniu horúcou parou, ktorá sa nahromadí pod vekom. Parné misky opatrne zdvihnite a odstráňte zo spotrebiča uchopením za rukoväť, aby ste zabránili popáleniu horúcou parou. Vždy používajte suché kuchynské rukavice alebo utierku.
- Spotrebič vypnite a napájací kábel odpojte od sieťovej zásuvky vždy, keď má zostať bez dozoru, po ukončení používania,

pred čistením, v prípade prenášania, pri rozoberaní / zostavovaní alebo pred uložením. Nechajte základňu spotrebiča, vyberateľnú odkvapkávaciu tácku vychladnúť pred rozložením a vyliatím tekutiny.

- Nepoužívajte hrubé abrazívne alebo žeravé čistiace prostriedky na čistenie spotrebiča.
- Udržujte vnútorný aj vonkajší povrch spotrebiča čistý. Dodržujte inštrukcie o čistení uvedené v tomto návode na obsluhu.
- V tomto spotrebiči ani jeho blízkosti neskladujte ani nepoužívajte žiadne

výbušné alebo horľavé látky, napr. spreje s horľavým plynom.

- Na odpojenie spotrebiča od sieťovej zásuvky vždy ťahajte za zástrčku prívodného kábla, nie ťahom za kábel.
- Nepoužívajte iné príslušenstvo než to, ktoré sa dodáva spoločne so spotrebičom Sage®.

DÔLEŽITÉ BEZPEČNOSTNÉ POKYNY NA POUŽÍVANIE VŠETKÝCH ELEKTRICKÝCH ZARIADENÍ

- Pred použitím celkom odviňte napájací kábel.
- Prívodný kábel nenechávajte visieť cez okraj stola alebo pracovnej dosky, dotýkať sa horúcich plôch alebo sa zamotať.
- Pripojte spotrebič iba k sieťovej zásuvke s napätím 240 V.
- Z bezpečnostných dôvodov odporúčame zapojiť spotrebič do samostatného elektrického obvodu, oddeleného od

ostatných spotrebičov. Nepoužívajte rozvodku ani predlžovací kábel na zapojenie spotrebiča do sieťovej zásuvky.

- Aby ste zabránili úrazu elektrickým prúdom, neponárajte prívodný kábel, zástrčku prívodného kábla ani základňu do vody ani inej tekutiny.
- Tento spotrebič nesmú používať deti. Udržiavajte spotrebič a jeho prívod mimo dosahu detí.
- Tento spotrebič môžu používať deti vo veku 8 rokov a staršie, ak sú pod dozorom alebo boli poučené o používaní spotrebiča bezpečným spôsobom a rozumejú prípadným

nebezpečenstvám.
Čistenie a údržbu
vykonávanú
používateľom nesmú
vykonávať deti,
ak nie sú staršie ako
8 rokov a pod dozorom.
Udržiavajte spotrebič
a jeho prívod mimo
dosahu detí mladších
ako 8 rokov.

- Spotrebič môžu používať osoby so zníženými fyzickými, zmyslovými či mentálnymi schopnosťami alebo nedostatkom skúseností a znalostí, ak sú pod dozorom alebo boli poučené o používaní spotrebiča bezpečným spôsobom a rozumejú prípadným nebezpečenstvám.

Deti sa so spotrebičom nesmú hrať.

- Odporúčame vykonávať pravidelnú kontrolu spotrebiča. Spotrebič nepoužívajte, ak je akokoľvek poškodený alebo ak je chybný napájací kábel alebo zástrčka. Všetky opravy je nutné zveriť najbližšiemu autorizovanému servisnému stredisku Sage®.
- Tento spotrebič je určený iba na použitie v domácnosti. Prístroj nie je určený na komerčné použitie. Nepoužívajte tento spotrebič v pohybujúcich sa vozidlách alebo na lodi, nepoužívajte ho vonku,

nepoužívajte ho na iný účel, než na ktorý je určený. V opačnom prípade môže dôjsť k zraneniu.

- Akúkoľvek inú údržbu okrem bežného čistenia je nutné zveriť autorizovanému servisnému stredisku Sage®.
- Odporúčame inštalovať prúdový chránič (štandardné bezpečnostné spínače vo vašej zásuvke), aby ste tak zaistili zvýšenú ochranu pri použití spotrebiča. Odporúčame, aby prúdový chránič (s menovitým zvyškovým prevádzkovým prúdom nebol viac než 30 mA)

bol inštalovaný do elektrického obvodu, v ktorom bude spotrebič zapojený. Obráťte sa na svojho elektrikára pre ďalšiu odbornú radu.

- Uchovávajte spotrebič a prívodný kábel mimo dosahu detí.



UPOZORNENIE

**SPOTREBIČ
NEPREVÁDZKUJTE
NA NAKLONENOM
POVRCHU
A NEPREMIESTŇUJTE
HO ANI S NÍM NIJAKO
NEMANIPULUJTE,
AK JE V PREVÁDZKE.**



POKYNY A INFORMÁCIE O ZAOBCHÁDZANÍ S POUŽITÝM OBALOM

Použitý obalový materiál odložte na miesto určené obcou na ukladanie odpadu.

LIKVIDÁCIA POUŽITÝCH ELEKTRICKÝCH A ELEKTRONICKÝCH ZARIADENÍ

Tento symbol na produktoch alebo v sprievodných dokumentoch znamená, že použité elektrické a elektronické výrobky nesmú byť pridané do bežného komunálneho odpadu. Na správnu likvidáciu, obnovu a recykláciu odovzdajte tieto výrobky na určené zberné miesta. Alternatívne v niektorých krajinách Európskej únie alebo iných európskych krajinách môžete vrátiť svoje výrobky miestnemu predajcovi pri kúpe ekvivalentného nového produktu. Správnou likvidáciou tohto produktu pomôžete zachovať cenné prírodné zdroje a napomáhate prevencii potenciálnych negatívnych dopadov na životné prostredie a ľudské zdravie, ktoré by mohli

byť dôsledkom nesprávnej likvidácie odpadov. Ďalšie podrobnosti si vyžiadajte od miestneho úradu alebo najbližšieho zberného miesta. Pri nesprávnej likvidácii tohto druhu odpadu sa môžu v súlade s národnými predpismi udeliť pokuty.

Pre podnikové subjekty v krajinách Európskej únie

Ak chcete likvidovať elektrické a elektronické zariadenia, vyžiadajte si potrebné informácie od svojho predajcu alebo dodávateľa.

Likvidácia v ostatných krajinách mimo Európskej únie



Výrobok je v súlade s požiadavkami EÚ.



**IBA NA DOMÁCE
POUŽITIE.
NEPONÁRAJTE DO
VODY ALEBO INEJ
TEKUTINY.
PRED POUŽITÍM
CELKOM ODVIŇTE
PRÍVODNÝ KÁBEL.**

Zmeny v texte, dizajne
a technických špecifikáciách
sa môžu meniť bez
predchádzajúceho
upozornenia a vyhradzuje
si právo na ich zmenu.

Anglická verzia je pôvodná
verzia. Slovenská verzia
návodu je preklad pôvodnej
anglickej verzie.

Adresa výrobcu:
HWI International Limited,
48-62 Hennessey Road,
Wanchai, Hong Kong

Adresa dovozcu do EÚ:
FAST ČR, a. s.
Černokostelecká 1621
251 01 Říčany
Czech Republic

**IBA NA DOMÁCE POUŽITIE
USCHOVAJTE TIETO
INŠTRUKCIE**



Popis vášho nového spotrebiča

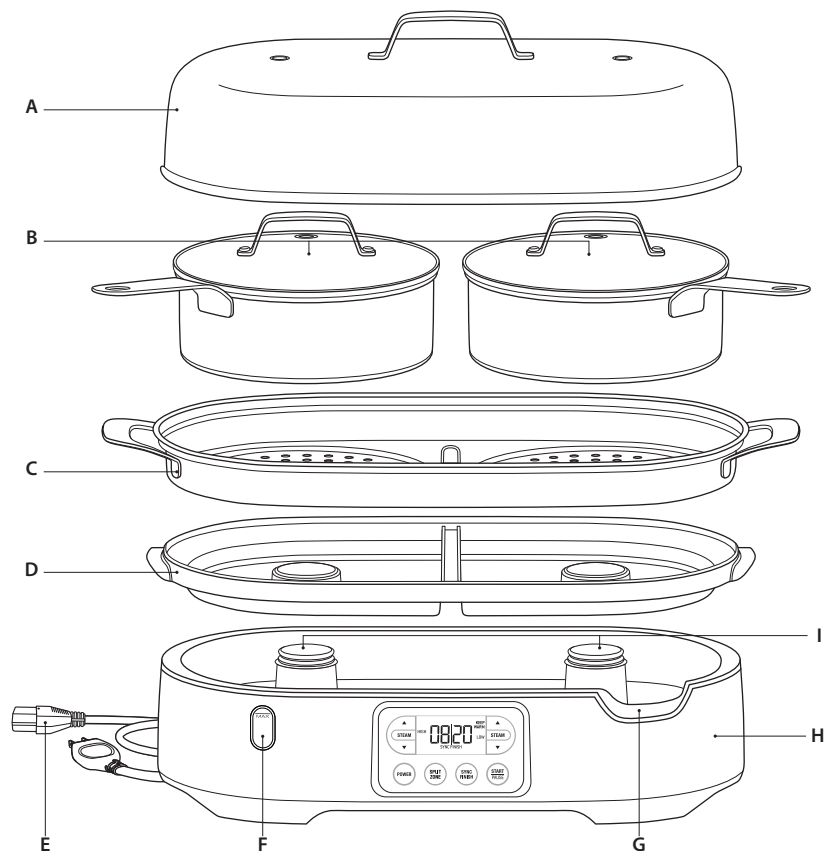

A. Antikorové veko

B. Antikorové parné misky so sklenenými pokrievkami

Zabudovaný držiak na varenie vajec

C. Parný podnos

Varenie veľkých kusov potravín priamo na podnose.

D. Odkvapkávacia miska

BPA free a možnosť umývania v umývačke riadu.

E. Odnímateľný prívodný kábel

Možnosť odpojenia od základne spotrebiča na jednoduché premiestnenie,

ukladanie alebo vyprázdnenie nádržky na vodu.

F. Vodoznak

Slúži na jednoduchú kontrolu stavu vody v nádržke.

G. Otvor na vodu

Slúži na jednoduché prídanie vody počas varenia a pri vyprázdňovaní nádržky na vodu.

H. Základňa parného hrnca s integrovanou nádržkou na vodu (maximálny objem 1,8 l)

I. Parné dýzy

OVLÁDACÍ PANEL

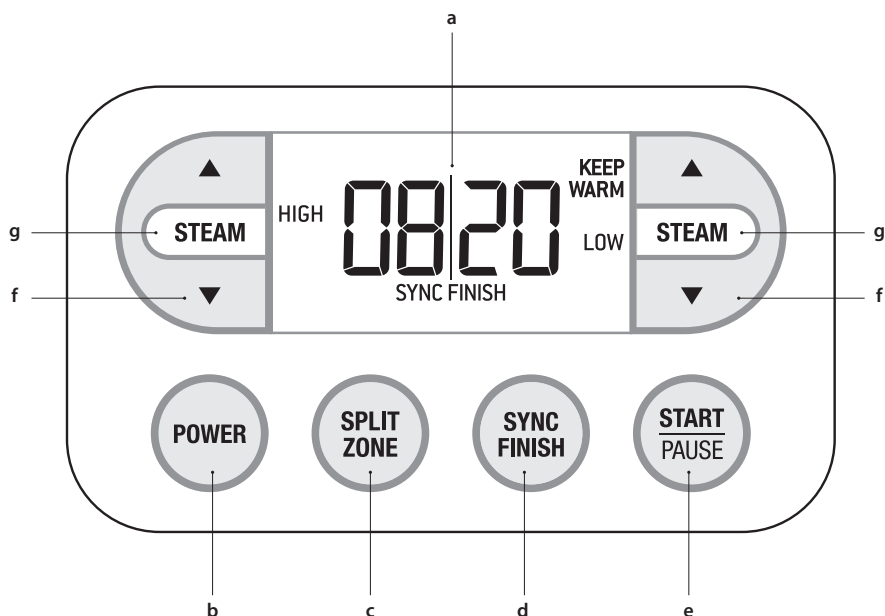

a) LCD displej

Zobrazuje vybranú úroveň varenia v pare, čas varenia a nastavenie parného hrnca.

b) Tlačidlo POWER

c) Tlačidlo SPLIT ZONE

Tlačidlo SPLIT ZONE aktivuje funkciu SPLIT ZONE (varenie v dvoch zónach) a umožňuje rozdeliť vnútorný priestor na 2 nezávislé zóny, kde každá má svoj vlastný čas varenia (časovač) a vlastnú úroveň varenia v pare.

d) Tlačidlo SYNC FINISH

Tlačidlo SYNC FINISH aktivuje funkciu SYNC FINISH (zjednotené ukončenie varenia v pare) a zaisťuje, že ukončenie varenia v pare v oboch zónach bude v rovnaký čas. Funkcia SYNC FINISH je dostupná iba vtedy, ak bola vybraná funkcia SPLIT ZONE.

e) Tlačidlo START|PAUSE

f) Tlačidlá hore a dole na nastavenie času varenia

Nastavte čas varenia v pare v minútach. Sekundy sa zobrazia, keď je čas kratší než 1 minúta; minúty sa zobrazia, keď je čas dlhší než 1 minúta.

g) Tlačidlo STEAM

Vyberte úroveň varenia v pare, varenia v pare s funkciou KEEP WARM (uchovanie v teple) alebo len samostatnú funkciu KEEP WARM (uchovanie v teple).

RAPID START (nezobrazené)

Po stlačení tlačidla START|PAUSE sa na LCD displeji rozblíkajú „RAPID START“, čo indikuje, že sa parný hrniec nahrieva. Funkcia je navrhnutá na dosiahnutie maximálnej úrovne varenia v pare za menej než 30 sekúnd.



Ovládanie vášho nového spotrebiča

PRED PRVÝM POUŽITÍM

Pred prvým použitím spotrebiča odstráňte a bezpečne ekologicky zlikvidujte všetok obalový materiál a reklamné štítky. Uistite sa, že ste vybrali z balenia všetky časti a príslušenstvo, než obalový materiál ekologicky zlikvidujete.

Umyte veko, parný podnos, parné misky s ich pokrievkami a odkvapkávaciu misku v teplej vode s trochou kuchynského prípravku na umývanie riadu. Opláchnite a utrite dosucha. Utrite vnútorný priestor nádržky na vodu a parné dýzy mäkkou hubkou mierne navlhčenou v čistej teplej vode.

Nastavenie tvrdosti vody

1. Uistite sa, že je nádržka na vodu naplnená studenou vodou.
2. Stlačte tlačidlo POWER na zapnutie spotrebiča.
3. Na LCD displeji sa zobrazí „Hrd5“, výzva na nastavenie tvrdosti vody. Naprogramovaním tohto údajá ovplyvníte frekvencie varovného upozornenia na odvápnenie „DESCALE ME“, ktoré sa zobrazí v prípade nutnosti odvápnenia spotrebiča.
4. Vyberte test tvrdosti vody z balenia.
5. Do vody v nádržke ponorte testovací prúžok tak, aby všetkých 5 štvorcov na prúžku bolo ponorených do vody asi na 1 – 3 sekundy. Vyberte testovací prúžok z vody a vyčkajte asi 1 minútu. Tvrdosť vody sa zobrazí v počte zvýraznených štvorcov na testovacom prúžku, t. j. 3 červené štvorce indikujú tvrdosť vody 3.
6. Tlačidlami hore a dole vyberte nastavenie tvrdosti vody od „Hrd1 (najmäkšia voda) po „Hrd5“ (najtvrdšia voda). Stlačte tlačidlo START|PAUSE na uloženie nastavenia.
7. Parný hrniec je teraz pripravený na použitie.

Kontrola/zmena nastavenia tvrdosti vody

1. Zatiaľ čo je parný hrniec v pohotovostnom režime, stlačte a podržte tlačidlo SPLIT ZONE a krátko stlačte tlačidlo POWER.
2. Na LCD displeji sa zobrazí aktuálne nastavenie tvrdosti vody.
3. Tlačidlami hore a dole vyberte nastavenie tvrdosti vody od „Hrd1 (najmäkšia voda) po „Hrd5“ (najtvrdšia voda). Stlačte tlačidlo START|PAUSE na uloženie nastavenia.
4. Parný hrniec je teraz pripravený na použitie.



VAROVANIE

Neponárajte prívodný kábel, zástrčku prívodného kábla ani základňu parného hrnca do vody ani inej tekutiny.



BEZPEČNOSTNÉ UPOZORNENIA

- Priklopte antikorové veko, keď pripravujete potraviny priamo na parnom podnose.
- Ak používate parné misky, priklopte len ich pokrievky. Nikdy nepoužívajte antikorové veko, keď pripravujete potraviny v parných miskách.
- Nedotýkajte sa antikorového veka ani pokrievok počas a po varení. Sú veľmi horúce.
- Ak potrebujete potraviny skontrolovať počas varenia, prerušte chod parného hrnca a až potom opatrne odoberte veko alebo pokrievku. Vždy používajte kuchynské rukavice alebo utierku!
- Unikajúca para z parných dýz je veľmi horúca. Vždy uchovávajte tvár a ruky z ich dosahu, keď odstraňujete veko alebo pokrievku.
- Pravidelne skontrolujte hladinu vody v odkvapkávacej miske. Vyprázdňte obsah odkvapkávacej misky, ak je to potrebné.

AKO POUŽÍVAŤ PARNÝ HRNIEC

Tlačidlo STEAM

Stlačte tlačidlo STEAM na výber úrovne varenia v pare a funkcie KEEP WARM (uchovanie v teple) po dokončení varenia.

ÚROVEŇ VARENIA V PARE	FUNKCIA
HIGH	Vysoká úroveň varenia v pare až po dobu 45 minút.
LOW	Nízka úroveň varenia v pare až po dobu 45 minút.
KEEP WARM	Veľmi nízka úroveň varenia v pare.
KEEP WARM HIGH	Vysoká úroveň varenia v pare až po dobu 45 minút.
KEEP WARM LOW	Nízka úroveň varenia v pare až po dobu 45 minút.

FUNKCIA	KEEP WARM
Funkcia KEEP WARM nebude aktivovaná po dokončení varenia.	
Funkcia KEEP WARM nebude aktivovaná po dokončení varenia.	
Možnosť nastavenia až na 45 minút.	
Hneď ako je varenie v pare dokončené, funkcia KEEP WARM sa automaticky zapne a bude aktívna až 15 minút. Čas aktivácie funkcie KEEP WARM nie je možné nastaviť.	

Rýchle varenie

Počas rýchleho varenia sa na časovači na LCD displeji načíta čas varenia v pare. Údaje o dĺžke varenia v pare si zapíšte, pretože ich môžete použiť aj na varenie v jednej alebo dvoch zónach (popísané ďalej v návode).

1. Naplňte nádržku na vodu čistou studenou vodou. Uistite sa, že ste nepresiahli rysku MAX na vodoznaku.
2. Na základňu položte odkvapkávaciu misku, parný podnos alebo parné misky.
3. Vložte potraviny na parný podnos alebo do jednej alebo oboch parných misiek.
4. Nasadte veko, ak pripravujete potraviny priamo na parnom podnose, alebo priklopte pokrievku, ak používate parné misky.
5. Stlačte tlačidlo POWER.
6. Tlačidlom STEAM na ľubovoľnej strane LCD displeja vyberte úroveň varenia pare – pozrite tabuľku v časti „Tlačidlo STEAM“.
7. Stlačte tlačidlo START|PAUSE na spustenie parného hrnca. „RAPID START“ bude blikať na LCD displeji, zatiaľ čo sa parný hrniec nahrieva.

8. Úroveň varenia v pare (HIGH/LOW) bude blikať, keď parný hrniec generuje paru. Na LCD displeji sa spustí načítanie, ktoré ukazuje uplynutý čas varenia.
9. Parný hrniec môže byť zapnutý až na 45 minút v tomto režime varenia. Stlačte tlačidlo START|PAUSE, kedykoľvek potrebujete varenie prerušiť. Po 45 minútach zaznie 3-krát zvukový signál upozorňujúci, že je varenie dokončené. Ak ste zvolili úroveň varenia v pare s funkciou KEEP WARM, parný hrniec automaticky prejde do režimu KEEP WARM na 15 minút. Hneď ako čas funkcie KEEP WARM vyprší, zaznie raz zvukový signál.

Varenie v jednej zóne

Funkcia varenia v jednej zóne využíva celý vnútorný priestor parného hrnca na varenie v pare priamo na parnom podnose. Počas tejto prípravy sa na LCD displeji zobrazí jeden časovač.

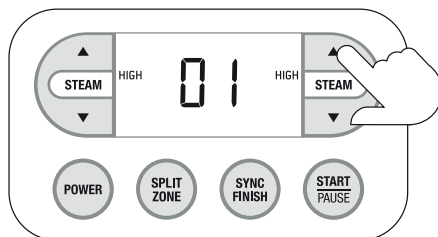

1. Naplňte nádržku na vodu čistou studenou vodou. Uistite sa, že ste nepresiahli rysku MAX na vodoznaku.
2. Na základňu položte odkvapkávaciu misku a parný podnos.
3. Vložte potraviny na parný podnos a nasadte veko.
4. Stlačte tlačidlo POWER.
5. Tlačidlami hore a dole nastavte čas varenia v pare, použite tlačidlá na ľubovoľnej strane displeja. Môžete nastaviť čas od 1 do 45 minút.
6. Tlačidlom STEAM na ľubovoľnej strane LCD displeja vyberte úroveň varenia pare – pozrite tabuľku v časti „Tlačidlo STEAM“.

7. Stlačte tlačidlo START|PAUSE na spustenie parného hrnca. „RAPID START“ bude blikať na LCD displeji, zatiaľ čo sa parný hrniec nahrieva.
8. Úroveň varenia v pare (HIGH/LOW) bude blikať, keď parný hrniec generuje paru. Na LCD displeji sa spustí odpočítavanie.
9. Hneď ako uplynul nastavený čas, zaznie 3-krát zvukový signál upozorňujúci, že je varenie dokončené. Ak ste zvolili úroveň varenia v pare s funkciou KEEP WARM, parný hrniec sa automaticky prepne do režimu KEEP WARM na 15 minút. Hneď ako čas funkcie KEEP WARM vyprší, zaznie raz zvukový signál.

Varenie v dvoch zónach

Funkcia varenia v dvoch zónach rozdelí vnútorný priestor parného hrnca na 2 časti (zóny). Táto funkcia je ideálna na varenie potravín v pare, ktoré vyžadujú rôznu úroveň varenia v pare a čas varenia. Na LCD displeji sa zobrazia 2 časovače.

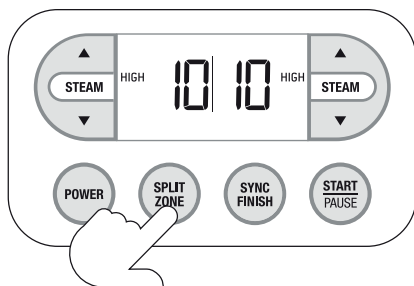

1. Naplňte nádržku na vodu čistou studenou vodou. Uistite sa, že ste nepresiahli rysku MAX na vodoznaku.
 2. Na základňu položte odkvapkávaciu misku, parný podnos a parné misky.
 3. Vložte potraviny do parných misiek a priklopte pokrievky.
 4. Stlačte tlačidlo POWER.
 5. Stlačte tlačidlo SPLIT ZONE. Na LCD displeji sa zobrazia 2 úrovne varenia v pare a 2 časovače.
6. Nastavte čas varenia pre každú zónu tlačidlami hore a dole na stranách LCD displeja. Pravými tlačidlami hore a dole ovládate pravý časovač a ľavými tlačidlami hore a dole ovládate ľavý časovač. Čas varenia 1 časovača sa môže nastaviť od 1 do 45 minút.
 7. Tlačidlom STEAM na každej strane LCD displeja nastavte úroveň varenia v pare – pozrite tabuľku v časti „Tlačidlo STEAM“.
 8. Stlačte tlačidlo START|PAUSE na spustenie parného hrnca. „RAPID START“ bude blikať na LCD displeji, zatiaľ čo sa parný hrniec nahrieva.
 9. Úroveň varenia v pare (HIGH/LOW) bude blikať, keď parný hrniec generuje paru. Na LCD displeji sa spustí odpočítavanie.
 10. Hneď ako uplynula nastavená doba pri každej zóne, zaznie 3-krát zvukový signál upozorňujúci, že je varenie dokončené. Ak ste zvolili úroveň varenia v pare s funkciou KEEP WARM, parný hrniec sa automaticky prepne do režimu KEEP WARM na 15 minút. Hneď ako čas funkcie KEEP WARM vyprší, zaznie raz zvukový signál.

Funkcia SYNC FINISH

(zjednotené ukončenie varenia v pare)

Ak používate parný hrniec v režime varenia v dvoch zónach, použijete funkciu SYNC FINISH (zjednotené ukončenie varenia v pare), aby ste zaistili, že všetky potraviny v parnom hrnci budú uvarené v rovnaký čas. Po nastavení časovačov v oboch zónach funkcia automaticky vyhodnotí nastavené časy varenia (časovače) v oboch zónach a automaticky oddialí spustenie zóny s kratším časom varenia (časovačom), preto obe zóny dokončia varenie v pare v rovnaký čas.

1. Urobte kroky 1. – 4. z časti „Varenie v dvoch zónach“.
2. Stlačte tlačidlo SPLIT ZONE na aktiváciu funkcie varenia v 2 zónach.
3. Stlačte tlačidlo SYNC FINISH na dokončenie varenia v pare v rovnaký čas.

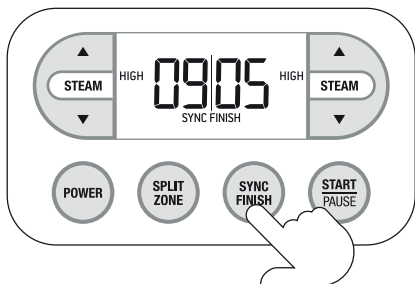

- Nastavte úroveň varenia v pare, čas varenia (časovače) v každej zóne, ako je uvedené v časti „Varenie v dvoch zónach“.
- Stlačte tlačidlo **START|PAUSE** a zóna s dlhším časom varenia sa spustí. Druhá zóna sa automaticky spustí, až po uplynutí rozdielového času medzi nastavenými časmi varenia (časovačmi), teda sa varenie v oboch zónach skončí v rovnaký čas.
- Hneď ako uplynuli nastavené časy pri každej zóne, zaznie 3-krát zvukový signál upozorňujúci, že je varenie dokončené. Ak ste zvolili úroveň varenia v pare s funkciou **KEEP WARM**, parný hrniec sa automaticky prepne do režimu **KEEP WARM** na 15 minút. Hneď ako čas funkcie **KEEP WARM** vyprší, zaznie raz zvukový signál.

Prerušenie varenia v pare

Varenie v pare môžete kedykoľvek ukončiť/prerušiť v akomkoľvek režime (funkcii).

- Počas varenia stlačte tlačidlo **START|PAUSE** na prerušenie chodu spotrebiča. Podsvietenie LCD displeja sa zmení z oranžovej na bielu.
- Keď stlačíte tlačidlo **START|PAUSE** znovu, varenie v pare sa obnoví a „**RAPID START**“ sa rozblíka na LCD displeji asi na 10 sekúnd.
- Keď stlačíte tlačidlo **POWER**, varenie v pare sa ukončí a spotrebič sa vypne.

Pridanie vody počas varenia v pare

Počas varenia v pare môžete vodu ľubovoľne dopĺňať prostredníctvom otvoru na vodu v základni parného hrnca.

- Ak je hladina vody v nádržke počas varenia v pare príliš nízka, zaznie 2-krát zvukový signál a na LCD displeji sa rozblíka „**FILL WATER**“ (doplniť vodu). Chod parného hrnca aj časovač sa zastavia a podsvietenie LCD displeja sa zmení z oranžovej na bielu. Zvukový signál sa bude každých 30 sekúnd opakovať, kým vodu nedoplníte.
- Nalejte čistú studenú vodu cez otvor do nádržky.
- Hneď ako je voda doplnená, parný hrniec sa automaticky znovu spustí.

Odvápnenie

Hneď ako sa na LCD displeji zobrazí „**DESCALE ME**“ (odvápnenie), je potrebné vykonať odvápnenie.



POZNÁMKA

Ak upozornenie „**DESCALE ME**“ (odvápnenie) budete ignorovať, nebude možné parný hrniec používať, kým nevykonáte odvápnenie.

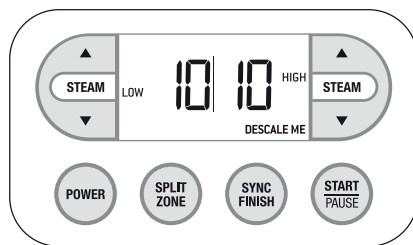

- Do nádržky na vodu nalejte 3 šálky čistej studenej vody a 1 šálku bieleho octu.
- Na základňu vložte odkvapkávaciu misku, parný podnos a veko.
- Stlačte tlačidlo **POWER**.

4. Stlačte a podržte tlačidlo START|PAUSE asi na 5 sekúnd, aby ste aktivovali proces odvápnenia.
5. Proces odvápnenia trvá asi 20 minút, jeho časový priebeh sa zobrazuje na displeji.
6. Hneď ako je proces odvápnenia dokončený, vyprázdňte odkvapkávaciu misku a nádržku na vodu.
7. Pomocou mäkkej hubky alebo papierovej utierky odstráňte zvyšky vodného kameňa z hrán parných dýz.
8. Do nádržky na vodu nalejte 2 šálky čistej studenej vody a spustite parný hrniec na úroveň HIGH asi na 5 minút, aby ste odstránili zostávajúci odvápnovací roztok zo systému.



Tabuľky prípravy potravín

Časy varenia uvedené nižšie sú iba orientačné. Smú sa zmeniť v závislosti od osobných preferencií prípravy potravín. Upravte čas podľa potreby.

ZELENINA	VEĽKOSŤ/PRÍPRAVA	ČAS VARENIA V PARE
Čínska kapusta	Nakrájaná	3 minúty na HIGH
Brokolica	Nakrájaná na ružičky – 140 g	3 minúty na HIGH
Karfiol	Nakrájaný na ružičky – 140 g	5 minút na HIGH
Kukurica	Nakrájaná na kúsky	10 minút na HIGH
Zemiaky	40 g zemiaky alebo štvrtiny	25 minút na HIGH
Mrkva (stredne veľká)	Nakrájaná na kúsky	10 minút na HIGH
Skorá mrkva	Celá	10 minút na HIGH
Cuketa	Nakrájaná na kúsky	5 minút na HIGH
Červená repa	Malá alebo 40 g kúsky	25 minút na HIGH
Mrazená zelenina	Max. 400 g v parnej miske	12 minút na HIGH
Zelená fazuľka	Nakrájaná	4 minúty na HIGH
Ružičkový kel	Nakrájaný	7 minút na HIGH
Sladké zemiaky	3 cm kúsky	12 minút na HIGH

Lepšie výsledky dosiahnete, ak budete pripravovať zeleninu v jednej vrstve. Mäkkšia zelenina, ako je brokolica, by sa mala podávať ihneď po dokončení varenia v pare, keďže by mohla stratiť svoju farbu a prevariť sa pri funkcii KEEP WARM.

RYŽA	PRÍPRAVA	ČAS VARENIA V PARE
Biela dlhozrná ryža	1 šálka / 1 ¼ šálky vody	25 minút na HIGH
Hnedá ryža	1 šálka / 1 ¼ šálky vody	42 minút na HIGH
Basmati ryža	1 šálka / 1 ¼ šálky vody	22 minút na HIGH
Jazmínová ryža	1 šálka / 1 ¼ šálky vody	22 minút na HIGH
Sushi ryža	1 šálka / 1 ¼ šálky vody	22 minút na HIGH
Čierna ryža	1 šálka / 1 ¼ šálky vody	30 minút na HIGH

Vložte ryžu a vodu do teplovzdornej nádoby. Uistite sa, že nádoba pasuje na parný podnos alebo do parnej misky. Nasadte antikoročné veko na podnos alebo pokrievku na misku.

VAJCIA Z CHLADNIČKY (60 g)	PRÍPRAVA	ČAS VARENIA V PARE
Namätko	6 prepichnutých vajec v miske s pokrievkou	7 minút na HIGH
Stredne uvarená	6 prepichnutých vajec v miske s pokrievkou	9 minút na HIGH
Natvrdo	6 prepichnutých vajec v miske s pokrievkou	12 minút na HIGH

Vajcia je potrebné podávať ihneď po dokončení varenia v pare, keďže počas funkcie KEEP WARM by ich varenie pokračovalo. Prepichnete vajce pomocou tenkého ostrého predmetu, napr. špendlíka, pred začatím varenia, aby ste zabránili jeho prasknutiu.

RYBA	PRÍPRAVA	ČAS VARENIA V PARE
Zmrazená rybacia fileta 230 g	Na vymastenom podnose	20 minút na LOW*
Čerstvá rybacia fileta 200 g	Na vymastenom podnose	12 minút na LOW
Celá čerstvá ryba 500 g	Na vymastenom podnose	10 minút na LOW
Celá čerstvá ryba 1,4 kg	Na vymastenom podnose	20 minút na LOW

*Čas varenia v pare sa môže zmeniť v závislosti od hrúbky rybacej filety. Pri tenkých mrazených filetách môže byť čas varenia 9 – 12 minút.

KURČA	PRÍPRAVA	ČAS VARENIA V PARE
Kuracie prsia 150 g kúsky	Na vymastenom podnose	13 minút na LOW
Celé kurča (1,6 kg)	Na vymastenom podnose	45 minút na LOW

Aby ste skontrolovali, či je kurča prepečené, použite kuchynskú ihlu na mäso a zapichnete ju do najhrubšej časti, šťava by mala vytekať z miesta vpichu. Prípadne ak používate teplomer na mäso, mala by byť teplota 75 °C a viac.

POZNÁMKA

Z celého kurčaťa sa môže uvoľniť veľké množstvo šťavy počas varenia v pare. Pravidelne kontrolujte odkvapkávaciú misku a v prípade potreby ju vyprázdňte.



Starostlivosť a čistenie

1. Odpojte prívodný kábel od sieťovej zásuvky a nechajte základňu, odkvapkávaciu misku, parný podnos, parné misky, pokrievky a veko celkom vychladnúť pred rozložením a čistením.
2. Keď sú časti celkom vychladnuté, odpojte prívodný kábel od základne parného hrnca. Opatrne vylejte zostávajúcu tekutinu z odkvapkávacej misky a z nádržky na vodu. Utrite vnútorný priestor nádržky na vodu pomocou mäkkej hubky a potom utrite dosucha.
3. Odkvapkávacia miska, parný podnos, parné misky, pokrievky a antikorové veko umyte buď v umývačke riadu, alebo v teplej vode s trochou kuchynského prostriedku na umývanie riadu. Nepoužívajte abrazívne čistiace prostriedky, kovové, umelohmotné alebo iné drôtenky, keďže by mohli poškodiť ich povrch. Čistite parný hrniec po každom použití.

ČISTENIE VONKAJŠIEHO POVRCHU

Utrite základňu parného hrnca pomocou mäkkej hubky a potom utrite dosucha.

Nepoužívajte abrazívne čistiace prostriedky, kovové, umelohmotné alebo iné drôtenky, keďže by mohli poškodiť povrch základne parného hrnca.

Buďte obzvlášť opatrní pri čistení senzora hladiny vody. Poškriabanie senzora hladiny vody by mohlo spôsobiť jeho nesprávnu činnosť.

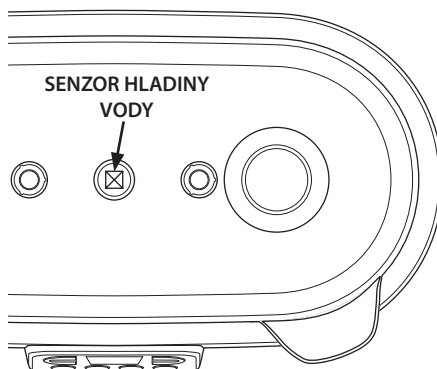

UPOZORNENIE

**ABY STE ZABRÁNILI
ÚRAZU ELEKTRICKÝM
PRÚDOM,
NEPONÁRAJTE
PRÍVODNÝ KÁBEL,
ZÁSTRČKU
PRÍVODNÉHO KÁBLA
ANI ZÁKLADŇU
PARNÉHO HRNCA
DO VODY ANI INEJ
TEKUTINY.**

SKLADOVANIE

Prívodný kábel môžete skladovať v parnej miske.

Ukladajte parný hrniec na suchom, dobre vetranom mieste v horizontálnej polohe. Na parný hrniec nekladte žiadne ďalšie predmety.



Tartalom

- 51 Az új készülékének leírása
- 53 Az új készülékének kezelése
- 58 Táblázatok az ételek készítéséhez
- 60 Karbantartás és tisztítás

FONTOS BIZTONSÁGI INTÉZKEDÉSEK

Mi a Sage®-nál tisztában vagyunk a biztonság fontosságával. Az általunk tervezett és gyártott készülékek nagy hangsúlyt fektetnek az Ön biztonságára. Ennek ellenére kérjük, hogy az elektromos készülékek használatánál óvatosan járjon el és tartsa be a következő biztonsági utasításokat.

FONTOS ÓVINTÉZKEDÉSEK

AZ ELEKTROMOS KÉSZÜLÉKEK HASZNÁLATA SORÁN BE KELL TARTANI AZ ALAPVETŐ BIZTONSÁGI ÓVINTÉZKEDÉSEKET, KÖZTÜK A KÖVETKEZŐKET:

- Az első használat előtt győződjön meg róla, hogy a hálózati aljzat feszültsége megegyezik a készülék alsó részén található címkén jelzett feszültséggel. Bármilyen kétség esetén forduljon szakképzett villanyszerelőhöz.
- A készülék használata előtt figyelmesen olvassa el valamennyi utasítást, és az útmutatót tegye

biztonságos helyre esetleges későbbi szükség esetére.

- A készülék első használata előtt távolítson el, és környezetkímélő módon semmisítsen meg minden csomagolóanyagot és reklámcímkét. Ellenőrizze, nem sérült-e a készülék. Semmiképpen ne használjon sérült készüléket, sérült kábelt stb.
- Kisgyermek megfulladásának elkerülése érdekében távolítsa el, és biztonságosan semmisítse meg a készülék tápkábelének védőcsomagolását.
- Ne használja a készüléket a munkalap vagy asztal peremén.

Bizonyosodjon meg róla, hogy a felület egyenes, tiszta, és nem fröccsent rá víz vagy egyéb folyadék.

- A készüléket ne tegye gáz- vagy villanytűzhelyre, se annak közelébe, vagy olyan helyre, ahol forró sütővel érintkezhetne.
- A készülék semelyik részét ne tegye gáz-, villany- vagy mikrohullámú sütőbe, se forró gáz- vagy villany főzőfelületre.
- Ne helyezze a készüléket fal, függöny, vagy más, hőre vagy gőzre érzékeny anyag közelébe. Az ilyen felületektől tartson legalább 20 cm távolságot.

- A készüléket ne használja fém alátéten, mint pl. a mosogató csepegtetőtálcája.
- A hálózati csatlakozónak könnyen hozzáférhetőnek kell lennie, hogy szükség esetén gyorsan ki lehessen húzni.
- Mielőtt a készüléket az áramforráshoz csatlakoztatja és bekapcsolja, ellenőrizze, hogy teljesen és megfelelően össze van-e állítva. Kérjük, tartsa be az ebben az útmutatóban található utasításokat.
- Ne használja a készüléket programozóval, időkapcsolóval vagy bármilyen más tartozékkal, ami a készüléket önműködően kapcsolja.
- Ne használja a készüléket vízforrás, pl. konyhai mosogató, fürdőszoba, medence stb. közelében.
- Ne helyezzen a készülékre nehéz vagy forró tárgyakat.
- Ne érjen a készülékhez vizes vagy nedves kézzel.
- A víztartályba ne öntsön más folyadékot, csak tiszta vizet. Csak a párolótálca és a párolótálak alkalmasak élelmiszerek készítésére.
- Működés közben a készüléket soha ne hagyja felügyelet nélkül.
- A terméket mindig sima felületen használja.

Ne használja a készüléket ferde felületen, ne helyezze át és ne mozgassa működés közben.

- Ügyeljen rá, hogy a tápkábelt és a csatlakozódugókat ne öntse le vízzel vagy más folyadékkal.
- Működés közben a készülék felmelegszik. Ne érjen hozzá a forró felületekhez, mert megégetheti magát. Használja a fogantyúkat a fedél és a párolótálak levételéhez.
- Működés közben a készülék fedelén levő biztonsági nyílásokból gőz szökik. Ügyeljen rá, hogy ne érje a gőz, mert megégetheti magát. A fedél kezeléséhez

használjon száraz konyhai kesztyűt vagy törlőrongyot.

- Ne takarja le a fedél biztonsági nyílásait, mert a készülék meghibásodhat.
- A fedelet mindig magától távol tartva emelje fel, nehogy megégesse magát a fedél alatt felgyülemlett forró gőzzel. A párolótálat óvatosan emelje fel és vegye le a készülékről, a fogantyúnál fogva, nehogy a forró gőz megégesse. Mindig használjon száraz konyhai kesztyűt vagy törlőrongyot.
- A készüléket kapcsolja ki és a tápkábelt mindig húzza ki a hálózathoz, ha

felügyelet nélkül hagyja, a használat befejezése után, mielőtt tisztítani kezdi, mielőtt áthelyezi, szétszedi, összeállítja vagy elrakja. A készülék alapzatát és a kivehető csepptálcát a szétszedés és a folyadék kiöntése előtt hagyja kihűlni.

- A készülék tisztításához ne használjon durva súroló- vagy maró hatású szereket.
- Tartsa tisztán a készülék belső és külső felületét. Kérjük, tartsa be az ebben az útmutatóban található tisztítási utasításokat.
- A készülékben vagy annak közelében ne tároljon és ne használjon gyúlékony vagy robbanásveszélyes

anyagokat, pl. gyúlékony gázzal töltött spray-eket.

- A hálózati kábelt mindig a csatlakozódugónál, ne a kábelnél fogva húzza ki.
- Ne használjon más tartozékokat, mint amiket a Sage® készülékkel együtt kapott.

FONTOS BIZTONSÁGI UTASÍTÁSOK MINDEN ELEKTROMOS KÉSZÜLÉK HASZNÁLATÁHOZ

- Használat előtt teljesen tekerje le a tápkábelt.
- A tápkábelt ne hagyja az asztal vagy konyhapult széléről lógni, forró felülethez érni vagy

összegabalyodni.

- A készüléket csak 240 V feszültségű hálózati aljzathoz csatlakoztassa.
- Biztonsági okokból a készüléket külön áramkörbe javasolt csatlakoztatni, más készülékektől elkülönítve. A készülék csatlakoztatásához ne használjon elosztót vagy hosszabbító kábelt.
- Áramütés elkerülése érdekében ne tegye a tápkábelt, a csatlakozódugót vagy az alapzatot vízbe, vagy más folyadékba.
- Ezt a készüléket gyermekek nem használhatják. A készüléket és a tápkábelt

gyermekektől távol kell tartani.

- Ezt a berendezést csak 8 évnél idősebb gyerekek használhatják, akik felügyelet alatt vannak, vagy ismertették velük a berendezés biztonságos használati módját és tisztában vannak az esetleges veszélyekkel.
- A felhasználói karbantartást és tisztítást gyerekek nem végezhetik, ha nem idősebbek 8 évnél és nincsenek felügyelet alatt. A készüléket és a tápkábelt a 8 évnél fiatalabb gyermekektől távol kell tartani.
- Ezt a készüléket csökkent mentális és fizikai képességű

személyek csak abban az esetben használhatják, ha felügyelet alatt vannak, vagy ha ismertették velük a készülék biztonságos használati módját, és tisztában vannak az esetleges veszélyekkel. A gyerekeknek tilos a készülékkal játszani.

- Ajánlatos a készüléket rendszeresen ellenőrizni. A készüléket ne használja, ha bármilyen módon sérült vagy hibás a tápkábel vagy a csatlakozódugó. Minden javítást bízson a Sage® legközelebbi szakszervizére.
- Ez a készülék csak háztartási használatra készült. Kereskedelmi

használatra nem való. Ne használja a készüléket mozgó gépjárműben vagy hajón, ne használja szabad téren, ne használja más célra, mint amire szolgál. Ellenkező esetben sérülés következhet be.

- A mindennapos tisztítás kivételével minden karbantartást a Sage® szakszervizre kell bízni.
- Javasoljuk, hogy szereljen fel áramvédőt (normál biztonsági kapcsolókat a konnektorban), hogy ezzel nagyobb védelmet biztosítson a készülék használata során. Javasoljuk, hogy az áramvédőt (névleges hibaáram leoldási

értéke ne legyen több, mint 30 mA) arra az áramkörre szerelje fel, amelyre a készüléket fogja csatlakoztatni. További szakmai tanácsért forduljon a villanszerelőjéhez.

- A készüléket és a tápkábelt tartsa gyermekektől távol.



FIGYELEM

NE HASZNÁLJA A KÉSZÜLÉKET FERDE FELÜLETEN, NE HELYEZZE ÁT ÉS NE MOZGASSA MŰKÖDÉS KÖZBEN.



A HASZNÁLT CSOMAGOLÓANYAGOKRA VONATKOZÓ UTASÍTÁSOK ÉS TÁJÉKOZTATÓ

A használt csomagolóanyagokat az önkormányzat által kijelölt hulladékgyűjtő helyre helyezze el.

HASZNÁLT ELEKTROMOS ÉS ELEKTRONIKUS KÉSZÜLÉKEK MEGSEMISÍTÉSE

Ez a jel a terméken vagy a kísérő dokumentációban azt jelzi, hogy a használt elektromos és elektronikus berendezéseket nem szabad a háztartási hulladék közé dobni. A megfelelő megsemmisítéshez és újrafelhasználáshoz az ilyen terméket adja le a kijelölt gyűjtőhelyeken. Az EU országokban vagy más európai országokban a termékek az eladóhelyen azonos új termék vásárlásánál visszaválthatóak lehetnek. A termék megfelelő módon történő megsemmisítésével segít megőrizni az értékes természeti erőforrásokat, és hozzájárul a nem megfelelő hulladék-megsemmisítés által okozott esetleges negatív környezeti és egészségügyi hatások megelőzéséhez.

További részletekről érdeklődjön a helyi hatóságnál vagy a legközelebbi gyűjtőhelyen. Ezen hulladékfajta nem megfelelő megsemmisítése

a nemzeti előírásokkal
összhangban bírsággal sújtható.

Vállalkozások számára az Európai Unió országaiban

Ha elektromos vagy
elektronikus berendezést
kíván megsemmisíteni,
erre vonatkozóan kérjen
információkat a termék
eladójától vagy forgalmazójától.

Megsemmisítés Európai Unió országain kívül



A termék megfelel az EU
követelményeinek.



**CSAK HÁZTARTÁSI
HASZNÁLATRA.
NE MÁRTSA VÍZBE VAGY
MÁS FOLYADÉKBA.
HASZNÁLAT ELŐTT
TELJESEN TEKERJE LE
A TÁPKÁBELT.**

Változtatások a szövegben,
kivitelben és műszaki
jellemzőkben előzetes
figyelmeztetés nélkül
történhetnek, minden

módosításra vonatkozó
jog fenntartva.

Az angol nyelvű az eredeti
változat. A magyar változat az
eredeti változat fordítása.

A gyártó címe:

HWI International Limited,
48-62 Hennessey Road,
Wanchai, Hong Kong

Az uniós importőr címe:

FAST ČR, a. s.
Černokostelecká 1621
251 01 Říčany
Czech Republic

**CSAK HÁZTARTÁSI
HASZNÁLATRA**

**ŐRIZZE MEG EZT AZ
ÚTMUTATÓT**



Az új készülékének leírása

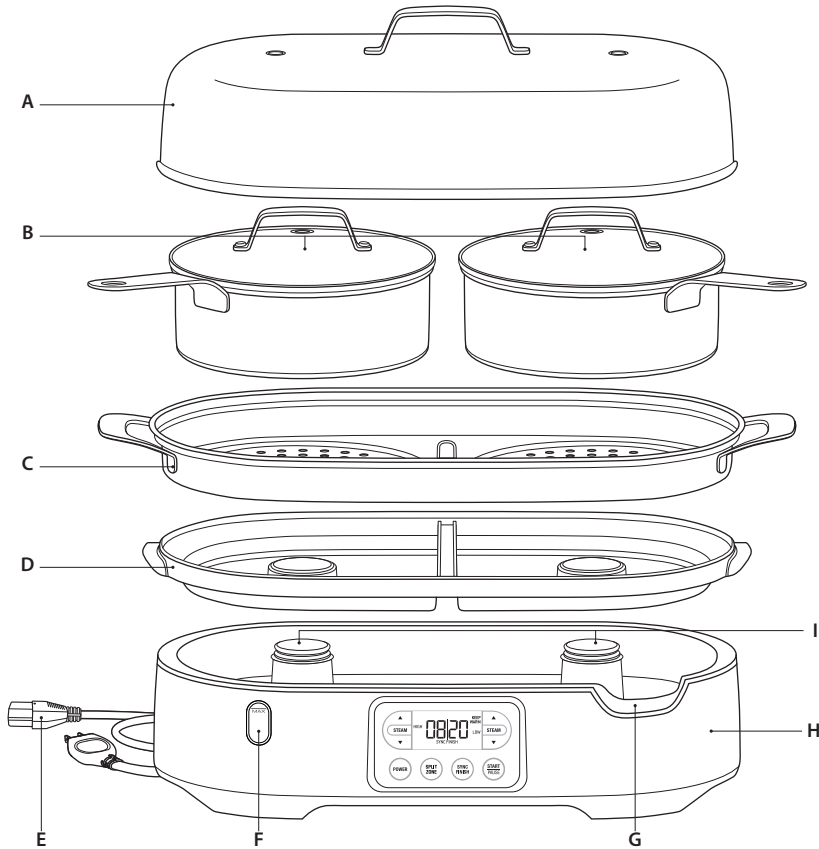

- A. Rozsdamentes fedél**
- B. Rozsdamentes párolótálak üvegfedővel** Beépített tartó tojásfőzéshez
- C. Párolótálca** Nagyobb élelmiszerdarabok főzése közvetlenül a tálcán.
- D. Cseptálca** BPA-mentes, mosogatógépben mosható.
- E. Levehető hálózati kábel** Levehető a készülék alapatáról, így könnyen áthelyezhető, tárolható, vagy a víztartály könnyen kiüríthető.
- F. Vízjelzés** Segítségével könnyen ellenőrizhető a tartályban levő víz szintje.
- G. Víztöltő nyílás** Ezen keresztül adható hozzá víz a főzés közben, ill. üríthető ki a víztartály.
- H. A párolóedény alappzata beépített víztartállyal** (maximális úrtartalom 1,8 l)
- I. Gőzfúvókák**
- a) LCD-kijelző**
Megjeleníti a párolás kiválasztott fokozatát, a főzési időt és a párolóedény beállításait.

KEZELŐPANEL

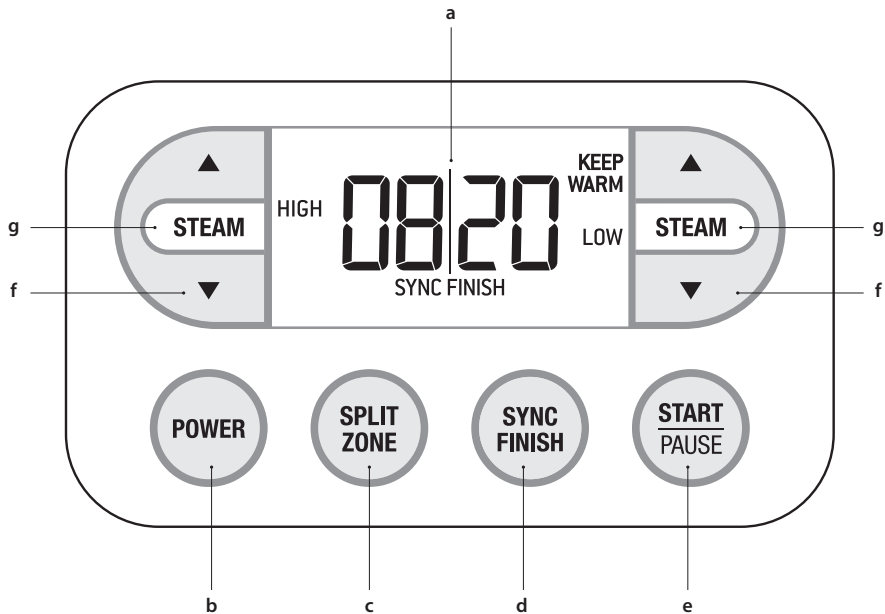

b) POWER gomb

c) SPLIT ZONE gomb

A SPLIT ZONE gomb aktiválja a SPLIT ZONE funkciót (főzés két zónában), és lehetővé teszi a főzési tér megosztását 2 egymástól független zónára, amelyek saját főzési idővel (időzítő) és párolási fokozattal rendelkeznek.

d) SYNC FINISH gomb

A SYNC FINISH gomb aktiválja a SYNC FINISH funkciót (a párolás egységes befejezése), és biztosítja, hogy a párolás a két zónában egyszerre fejeződik be. A SYNC FINISH funkció csak akkor elérhető, ha ki van választva a SPLIT ZONE funkció.

e) START|PAUSE gomb

f) „Fel” és „le” gombok a főzési idő beállításához

Állítsa be a párolási időt percekben. Másodpercek jelennek meg, ha az időtartam 1 percnél rövidebb; percek jelennek meg, ha az időtartam 1 percnél hosszabb.

g) STEAM gomb

Válassza ki a párolás fokozatát, a párolást KEEP WARM (melegen tartás) funkcióval, vagy csak a KEEP WARM (melegen tartás) funkciót.

RAPID START (nem látható)

A START|PAUSE gomb megnyomása után az LCD-kijelző villogni kezd a „RAPID START” felírat, ami azt jelzi, hogy a párolóedény melegszik. A funkcióval a maximális párolási fokozat kevesebb mint 30 másodperc alatt elérhető.



Az új készülékének kezelése

AZ ELSŐ HASZNÁLAT ELŐTT

A készülék első használata előtt távolítson el, és környezetkímélő módon semmisítsen meg minden csomagolóanyagot és reklámcímkét. Ellenőrizze, hogy kivett-e minden alkatrészt és tartozékot, mielőtt a csomagolóanyagot környezetkímélő módon megsemmisíti.

Mossa el a fedelet, a párolótálcát, a párolótálcákat és a fedőjüket, valamint a cseptálcát kevés mosogatószerrel kevert meleg vízben. Öblítse le és törölje szárazra. Törölje át a víztartály belsejét és a gőzfűvókákat tiszta, meleg vízben kissé megnedvesített puha szivaccsal.

A vízkeménység beállítása

1. Ellenőrizze, hogy a víztartály meg legyen töltve hideg vízzel.
2. Nyomja meg a POWER gombot a készülék bekapcsolásához.
3. Az LCD-kijelzőn megjelenik a „Hrd5” felirat, felszólítás a vízkeménység beállítására. Ennek az adatnak a beállításával befolyásolhatja a vízkömentesítés szükségességére figyelmeztető „DESCALE ME” üzenet megjelenésének gyakoriságát.
4. Vegye ki a csomagolásból a vízkeménységmérőt.
5. Merítse a tesztsíkot a tartályban levő vízbe úgy, hogy kb. 1 – 3 másodpercre mind az öt négyzet a víz alá kerüljön. Vegye ki a vízből a tesztsíkot, és várjon kb. 1 percig. A víz keménységét a tesztsíkon kiemelt négyzetek száma mutatja, azaz 3 piros négyzet 3-as keménységű vizet jelent.
6. A fel/le gombok segítségével állítsa be a víz keménységét „Hrd1” (nagyon lágy víz) és „Hrd5” (nagyon kemény víz) között. Nyomja meg a START|PAUSE gombot a beállítás mentéséhez.
7. A párolóedény ekkor használatra kész.

A vízkeménység beállításának ellenőrzése/módosítása

1. Mialatt a párolóedény készenléti üzemmódban van, nyomja meg és tartsa lenyomva a SPLIT ZONE gombot, és röviden nyomja meg a POWER gombot.
2. Az LCD-kijelzőn megjelenik a vízkeménység aktuális beállítása.
3. A fel/le gombok segítségével állítsa be a víz keménységét „Hrd1” (nagyon lágy víz) és „Hrd5” (nagyon kemény víz) között. Nyomja meg a START|PAUSE gombot a beállítás mentéséhez.
4. A párolóedény ekkor használatra kész.



FIGYELEM

**SE A TÁPKÁBELT,
SE A TÁPKÁBEL
CSATLAKOZÓT, SE
A PÁROLÓEDÉNY
ALAPZATÁT NE
MERÍTSE VÍZBE VAGY
MÁS FOLYADÉKBA.**



BIZTONSÁGI FIGYELMEZTETÉSEK

- Hajtsa le a rozsdamentes fedelet, ha az élelmiszereket közvetlenül a párolótálacán párolja.
- Ha a párolótálakat használja, csak azok fedőjét hajtsa le. Soha ne használja a rozsdamentes fedelet, ha a párolótálakban főz.
- A főzés közben és után ne érjen hozzá a rozsdamentes fedélhez, se a fedőkhöz. Nagyon forrók.
- Ha szeretné főzés közben ellenőrizni az ételt, állítsa meg a párolóedény működését, és csak azután vegye le óvatosan a fedelet vagy a fedőt. Mindig használjon konyhai kesztyűt vagy törlőrongyot!
- A gőzfúvókákból nagyon forró gőz távozik. Mindig tartsa távol tőlük az arcát és a kezét, amikor leveszi a fedelet vagy a fedőt.
- Rendszeresen ellenőrizze a csepptálcában levő víz szintjét. Szükség esetén ürítse ki a csepptálcát.

A PÁROLÓEDÉNY HASZNÁLATA

STEAM gomb

Nyomja meg a STEAM gombot a párolás fokozatának és a főzés befejezése után a KEEP WARM (melegen tartás) funkciónak a kiválasztásához.

PÁROLÁSI FOKOZAT

FUNKCIÓ KEEP WARM

HIGH	Magas párolási fokozat, akár 45 percig.	A KEEP WARM funkció nem aktiválódik a főzés befejezése után.
LOW	Alacsony párolási fokozat, akár 45 percig.	A KEEP WARM funkció nem aktiválódik a főzés befejezése után.
KEEP WARM	Nagyon alacsony párolási fokozat.	Maximum 45 percet állíthat be.
KEEP WARM HIGH	Magas párolási fokozat, akár 45 percig.	Amint a párolás befejeződik, a KEEP WARM funkció automatikusan bekapcsol, és 15 percig működik. A KEEP WARM funkció működésének idejét nem lehet beállítani.
KEEP WARM LOW	Alacsony párolási fokozat, akár 45 percig.	

Gyors főzés

A gyors főzés során az LCD-kijelző időzítője számolja a párolási időt. A párolási időre vonatkozó adatokat jegyezze fel, mert használhatja őket az egy- vagy kétfázisú főzéshez is (leírás az útmutató további részében).

1. Töltse meg a víztartályt tiszta hideg vízzel. Ügyeljen rá, hogy ne lépje túl a MAX jelzést.
 2. Az alapzatra tegye rá a csepptálcát, a párolótálcát vagy a párolótálakat.
 3. Tegye az élelmiszereket a párolótálcára, vagy az egyik vagy mindkét párolótálba.
 4. Tegye fel a fedelet, ha közvetlenül a párolótálcán készíti az ételt, vagy hajtsa le a fedőket, ha párolótálat használ.
 5. Nyomja meg a POWER gombot.
 6. Az LCD-kijelző bármelyik oldalán levő STEAM gombbal válassza ki a párolási fokozatot – ld. a „STEAM gomb” részben levő táblázatot.
 7. Nyomja meg a START|PAUSE gombot a párolóedény beindításához. A „RAPID START” felirat villogni fog az LCD-kijelzőn, amíg a párolóedény melegszik.
 8. A párolási fokozat kijelzése (HIGH/LOW) villogni fog, amikor a párolóedény gőzt termel. Az LCD-kijelzőn elindul a főzésből eltelt időt jelző számolás.
 9. Ebben a főzési módban a párolóedény max. 45 percre kapcsolható be. Nyomja meg a START|PAUSE gombot, ha félbe akarja szakítani a főzést. 45 perc múlva 3 hangjelzés hallatszik, ami azt jelzi, hogy a főzés befejeződött. Ha KEEP WARM funkcióval történő párolási fokozatot választott, a párolóedény automatikusan KEEP WARM üzemmódba kapcsol 15 percre. A KEEP WARM funkció időtartamának letelte után egy hangjelzés hallatszik.
- ### Egyzónás főzés
- Az egyzónás főzés funkció a párolóedény teljes belső terét kihasználja a közvetlenül a párolótálcán történő pároláshoz. Ennek során az LCD-kijelzőn egy időzítő jelenik meg.

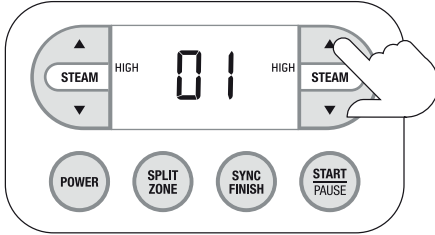

1. Töltse meg a víztartályt tiszta hideg vízzel. Ügyeljen rá, hogy ne lépje túl a MAX jelzést.
2. Tegye az alapzatra a csepttálcát és a párolótálcát.
3. Tegye az élelmiszereket a párolótálcára, és tegye rá a fedelet.
4. Nyomja meg a POWER gombot.
5. A fel/le gombok segítségével állítsa be a párolás időtartamát, a kijelző mindkét oldalán levő gombokat használhatja. Az idő 1 és 45 perc között állítható be.
6. Az LCD-kijelző bármelyik oldalán levő STEAM gombbal válassza ki a párolási fokozatot – ld. a „STEAM gomb” részben levő táblázatot.
7. Nyomja meg a START|PAUSE gombot a párolóedény beindításához. A „RAPID START” felirat villogni fog az LCD-kijelzőn, amíg a párolóedény melegsik.
8. A párolási fokozat kijelzése (HIGH/LOW) villogni fog, amikor a párolóedény gőzt termel.
Az LCD-kijelzőn bekapcsol a visszaszámolás.
9. A beállított időtartam elteltével 3 hangjelzés hallatszik, ami azt jelzi, hogy a főzés befejeződött. Ha KEEP WARM funkcióval történő párolási fokozatot választott, a párolóedény automatikusan KEEP WARM üzemmódba kapcsol 15 percre. A KEEP WARM funkció időtartamának letelte után egy hangjelzés hallatszik.

Kétfónás főzés

A kétfónás főzés funkció 2 részre (zónára) osztja a párolóedény belső terét. Ez a funkció ideális a különböző párolási fokozatot és időt igénylő ételek párolására. Az LCD-kijelzőn 2 időzítő jelenik meg.

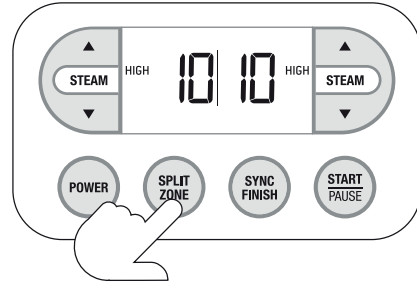

1. Töltse meg a víztartályt tiszta hideg vízzel. Ügyeljen rá, hogy ne lépje túl a MAX jelzést.
2. Az alapzatra tegye rá a csepttálcát, a párolótálcát és a párolótálakat.
3. Tegye az élelmiszereket a párolótálakba, és hajtja le a fedőket.
4. Nyomja meg a POWER gombot.
5. Nyomja meg a SPLIT ZONE gombot. Az LCD-kijelzőn 2 párolási fokozat és 2 időzítő jelenik meg.
6. Az LCD-kijelző két oldalán levő fel/le gombokkal állítsa be mindkét zónára a párolási időt. A jobboldali fel/le gombokkal a jobboldali, a baloldali fel/le gombokkal a baloldali időzítőt állíthatja be. Egy időzítőn 1 és 45 perc közötti párolási idő állítható be.
7. Az LCD-kijelző mindkét oldalán levő STEAM gombbal állítsa be a párolási fokozatot – ld. a „STEAM gomb” részben levő táblázatot.
8. Nyomja meg a START|PAUSE gombot a párolóedény beindításához. A „RAPID START” felirat villogni fog az LCD-kijelzőn, amíg a párolóedény melegsik.
9. A párolási fokozat kijelzése (HIGH/LOW) villogni fog, amikor a párolóedény gőzt termel.

Az LCD-kijelzőn bekapcsol a visszaszámlálás.

10. A mindkét zónára beállított időtartamok elteltével 3 hangjelzés hallatszik, ami azt jelzi, hogy a főzés befejeződött. Ha KEEP WARM funkcióval történő párolási fokozatot választott, a párolóedény automatikusan KEEP WARM üzemmódba kapcsol 15 percre. A KEEP WARM funkció időtartamának letelte után egy hangjelzés hallatszik.

SYNC FINISH funkció (a párolás egységes befejezése)

Ha kétzónás főzés funkcióban működteti a párolóedényt, használja a SYNC FINISH funkciót (a párolás egységes befejezése) annak biztosítására, hogy a párolóedényben levő minden élelmiszer egyidőben készüljön el. A két zóna időzítőjének beállítását követően a funkció automatikusan kiértékeli a két zónában beállított főzési időt (időzítőt), és automatikusan késlelteti a rövidebb főzési idejű zóna (időzítő) beindítását, így mindkét zónában egyszerre fejeződik be a párolás.

1. Végezze el a „Kétfőzés” részben leírt 1. – 4. lépéseket.
2. Nyomja meg a SPLIT ZONE gombot a kétfőzés funkció aktiválásához.
3. Nyomja meg a SYNC FINISH gombot a párolás azonos időben történő befejezéséhez.

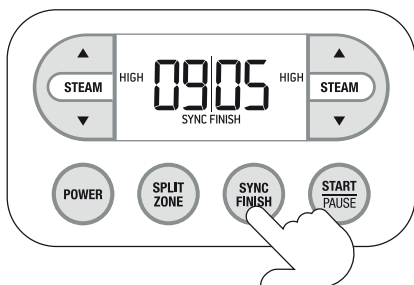

4. Minden zónában állítsa be a párolás szintjét, időtartamát (az időzítőket), a „Kétfőzés” részben leírtak szerint.

5. Nyomja meg a START|PAUSE gombot, és a hosszabb főzési idejű zónán a párolás bekapcsol. A második zóna automatikusan bekapcsol, amikor a két beállított párolási idő (időzítő) közti intervallum eltelik, így a két zónán a párolás azonos időben ér véget.
6. A mindkét zónára beállított időtartamok elteltével 3 hangjelzés hallatszik, ami azt jelzi, hogy a főzés befejeződött. Ha KEEP WARM funkcióval történő párolási fokozatot választott, a párolóedény automatikusan KEEP WARM üzemmódba kapcsol 15 percre. A KEEP WARM funkció időtartamának letelte után egy hangjelzés hallatszik.

A párolás megszakítása

A párolást bármelyik üzemmódban (funkcióban) bármikor leállíthatja/megszakíthatja.

1. Főzés közben nyomja meg a START|PAUSE gombot a készülék működésének megszakításához. Az LCD-kijelző háttérvilágítása narancssárgáról fehérre vált.
2. Amikor újra megnyomja a START|PAUSE gombot, a párolás folytatódik, és 10 másodpercig villog a „RAPID START” felirat az LCD-kijelzőn.
3. Ha a POWER gombot megnyomja, a párolás befejeződik, és a készülék kikapcsol.

Víz hozzáadása párolás közben

Párolás közben a víztöltő nyíláson keresztül bármikor tölthet vizet a párolóedény alapzatába.

1. Ha a víz szintje a tartályban a párolás közben túl alacsony, kétszer megszólal egy hangjelzés, és az LCD-kijelzőn megjelenik a „FILL WATER” (víz utántöltése) felirat. A párolóedény működése és az időzítő megáll, az LCD-kijelző pedig narancssárgáról fehérre változik. A hangjelzés minden 30 másodpercben megismétlődik, amíg nem pótolja a vizet.

2. Öntsön tiszta hideg vizet a nyíláson keresztül a tartályba.
3. Amint pótolta a vizet, a párolóedény automatikusan újra bekapcsol.

Vízkömentesítés

Amint az LCD-kijelzőn megjelenik a „DESCALE ME” (vízkömentesítés) felirat, el kell végezni a vízkömentesítést.



MEGJEGYZÉS

Ha a „DESCALE ME” (vízkömentesítés) figyelmeztetést figyelmen kívül hagyja, a vízkömentesítés végrehajtásáig a párolóedényt nem tudja használni.

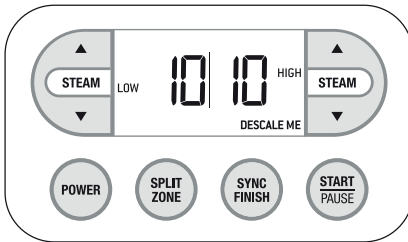

1. A víztartályba öntsön 3 csésze tiszta hideg vizet és 1 csésze háztartási citromsavat, vagy vízkömentesítő oldatot.
2. Az alapzatra tegye rá a csepptálcát, a párolótálcát és a fedelet.
3. Nyomja meg a POWER gombot.
4. Nyomja meg, és kb. 5 másodpercig tartsa lenyomva a START|PAUSE gombot a vízkömentesítés aktiválásához.
5. A vízkömentesítés folyamata kb. 20 percig tart, előrehaladása a kijelzőn követhető.
6. Amint a vízkömentesítés folyamata véget ér, ürítse ki a csepptálcát és a víztartályt.
7. Egy puha szivacs vagy papírtörülkö segítségével távolítsa el a vízközüledéket a gőzfúvóka peremeiről.
8. A víztartályba töltsön 2 csésze tiszta hideg vizet, és a párolóedényt indítsa el HIGH fokozaton kb. 5 percre, hogy eltávolítsa a rendszerből a felesleges vízkömentesítő oldatot.



Táblázatok az ételek készítéséhez

Az alábbiakban feltüntetett főzési időtartamok csak tájékoztató jellegűek. Az ételkészítés személyes preferenciáitól függően változhat. Szükség szerint módosítsa az időt.

ZÖLDSÉG	MÉRET/ELŐKÉSZÍTÉS	A PÁROLÁS IDŐTARTAMA
Kínai kel	Felvágva	3 perc HIGH fokozaton
Brokkoli	Rózsákra szedve - 140 g	3 perc HIGH fokozaton
Karfiol	Rózsákra szedve - 140 g	5 perc HIGH fokozaton
Kukorica	Darabokra vágva	10 perc HIGH fokozaton
Burgonya	40 g burgonya vagy negyedek	25 perc HIGH fokozaton
Sárgarépa (közepes méretű)	Darabokra vágva	10 perc HIGH fokozaton
Korai sárgarépa	Egészben	10 perc HIGH fokozaton
Cukkini	Darabokra vágva	5 perc HIGH fokozaton
Cékla	Kicsi vagy 40 g-os darabok	25 perc HIGH fokozaton
Fagyaszott zöldség	Max. 400 g párolóedényben	12 perc HIGH fokozaton
Zöldbab	Felvágva	4 perc HIGH fokozaton
Kelbimbó	Felvágva	7 perc HIGH fokozaton
Édesburgonya	3 cm-es darabok	12 perc HIGH fokozaton

Jobb eredményt ér el, ha a zöldséget egy rétegben készíti el. A puhább zöldségeket, pl. a brokkolit közvetlenül párolás után tálni kell, mivel elveszítheti a színét, és a KEEP WARM funkció során túlfőhet.

RIZS	ELŐKÉSZÍTÉS	A PÁROLÁS IDŐTARTAMA
Fehér hosszú szemű rizs	1 csésze / 1 ¼ csésze víz	25 perc HIGH fokozaton
Barna rizs	1 csésze / 1 ¼ csésze víz	42 perc HIGH fokozaton
Basmati rizs	1 csésze / 1 ¼ csésze víz	22 perc HIGH fokozaton
Jázminrizs	1 csésze / 1 ¼ csésze víz	22 perc HIGH fokozaton
Szusirizs	1 csésze / 1 ¼ csésze víz	22 perc HIGH fokozaton
Fekete rizs	1 csésze / 1 ¼ csésze víz	30 perc HIGH fokozaton

A megmosott rizst és a vizet tegye egy hőálló edénybe. Győződjön meg róla, hogy az edény illeszkedik a párolótálcára vagy a párolótátra. Tegye fel a tálcára a rozsdamentes fedelet vagy a tál fedőjét.

TOJÁS A HŰTŐBŐL (60 g)	ELŐKÉSZÍTÉS	A PÁROLÁS IDŐTARTAMA
Lágy	6 kiszúrt tojás a fedős edényben	7 perc HIGH fokozaton
Közepesen főtt	6 kiszúrt tojás a fedős edényben	9 perc HIGH fokozaton
Kemény	6 kiszúrt tojás a fedős edényben	12 perc HIGH fokozaton

A tojást a párolás után azonnal tárolni kell, mert a KEEP WARM funkció során tovább főne. Egy vékony, hegyes eszközzel, pl. gombostűvel a főzés megkezdése előtt szűrje ki a tojást, hogy megóvja az elrepedéstől.

HAL	ELŐKÉSZÍTÉS	A PÁROLÁS IDŐTARTAMA
Fagyasztott halfilé 230 g	Zsiradékkal megkent tálcán	20 perc LOW fokozaton*
Friss halfilé 200 g	Zsiradékkal megkent tálcán	12 perc LOW fokozaton
Friss hal egészben 500 g	Zsiradékkal megkent tálcán	10 perc LOW fokozaton
Friss hal egészben 1,4 kg	Zsiradékkal megkent tálcán	20 perc LOW fokozaton

*A párolás időtartama a halfilé vastagságától függően változhat. Vékony fagyasztott filé esetén a főzés időtartama 9 – 12 perc.

CSIRKE	ELŐKÉSZÍTÉS	A PÁROLÁS IDŐTARTAMA
Csirkemell 150 g-os darabok	Zsiradékkal megkent tálcán	13 perc LOW fokozaton
Egész csirke (1,6 kg)	Zsiradékkal megkent tálcán	45 perc LOW fokozaton

Annak ellenőrzésére, hogy a csirke átsült-e, használjon konyhai hústűt, és szúrja bele a legvastagabb részbe, a szúrás helyén lének kell kifolynia. Amennyiben húshőmérőt használ, a hőmérsékletnek 75 °C vagy magasabbnak kell lennie.



MEGJEGYZÉS

Az egész csirkéből a párolás során nagy mennyiségű lé szabadulhat fel. Rendszeresen ellenőrizze a cseptálcát, és szükség esetén ürítse ki.



Karbantartás és tisztítás

1. Húzza ki a tápkábelt a hálózathoz, és szétszedés és tisztítás előtt várja meg, amíg az alapzat, a csepptálca, a párolótálca, a párolótálak, a fedők és a fedél teljesen kihűl.
2. Ha az alkatrészek teljesen kihűltek, húzza ki a tápkábelt a párolóedény alapzatából. Óvatosan öntse ki a felesleges folyadékot a csepptálcáról és a víztartály belsejéből, majd törölje szárazra.
3. A csepptálcát, a párolótálcát, a párolótálakat, a fedőket és a rozsdamentes acél fedelet mosogatógépben vagy meleg vízben egy kevés mosogatószerrel mossa el. Ne használjon abrazív tisztítószereket, fém, műanyag vagy más drótkéfét, mivel ezek felsérthetik a felületüket. A párolóedényt minden használat után tisztítsa meg.

A KÜLSŐ FELÜLET TISZTÍTÁSA

Puha szivaccsal törölje le a párolóedény alapzatát, majd törölje szárazra.

Ne használjon abrazív tisztítószereket, fém, műanyag vagy más drótkéfét, mivel ezek felsérthetik a párolóedény alapzatának felületét.

Legyen különösen óvatos, amikor a vízszintérzékelőt tisztítja. Ha a vízszintérzékelő megkarcolódik, a működése hibás lehet.

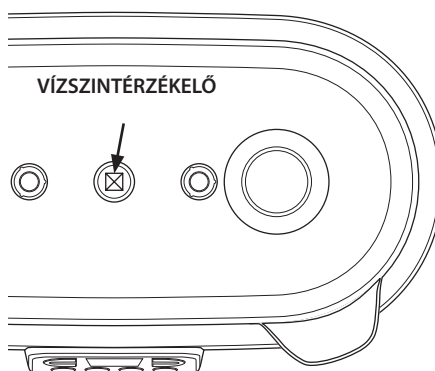

FIGYELEM

**ÁRAMÜTÉS
ELKERÜLÉSE
ÉRDEKÉBEN NE
TEGYE A TÁPKÁBELT,
A VILLÁSDUGÓT VAGY
A PÁROLÓEDÉNY
ALAPZATÁT
VÍZBE VAGY MÁS
FOLYADÉKBA.**

TÁROLÁS

A tápkábelt egy párolótálban tárolhatja.

A párolóedényt száraz, jól szellőző helyen tárolja függőleges helyzetben.

A párolóedényre ne tegyen más tárgyat.



Spis treści

- 71 Opis Twojego nowego urządzenia
- 73 Obsługa Twojego nowego urządzenia
- 78 Tabele przygotowywania potraw
- 80 Konserwacja i czyszczenie

WAŻNE ZALECENIA DOTYCZĄCE BEZPIECZEŃSTWA

W Sage® zdajemy sobie sprawę z wagi bezpieczeństwa. Projektujemy i wybieramy urządzenia przede wszystkim z uwagą na Twoje bezpieczeństwo. Prosimy jednak o ostrożność i przestrzeganie podczas użytkowania urządzenia elektrycznego

następujących zaleceń dotyczących bezpieczeństwa.

WAŻNE ZALECENIA

PODCZAS UŻYTKOWANIA URZĄDZEŃ ELEKTRYCZNYCH NALEŻY PRZESTRZEGAĆ PODSTAWOWYCH ZALECEŃ DOTYCZĄCYCH BEZPIECZEŃSTWA:

- Przed pierwszym użyciem upewnij się, że napięcie w gniazdku sieciowym odpowiada napięciu podanemu na tabliczce znamionowej na spodzie urządzenia. Jeśli masz jakiegokolwiek wątpliwości, zwróć się do wykwalifikowanego

elektryka.

- Dokładnie przeczytaj wszystkie instrukcje przed rozpoczęciem obsługi urządzenia i zachowaj je w bezpiecznym miejscu, by móc z nich skorzystać w przyszłości.
- Przed pierwszym użyciem urządzenia usuń i w bezpieczny i ekologiczny sposób zlikwiduj wszelkie materiały opakunkowe i reklamowe. Skontroluj, że urządzenie nie jest w żaden sposób uszkodzone. W żadnym przypadku nie używaj uszkodzonego urządzenia, urządzenia z uszkodzonym kablem zasilającym itp.
- Aby wykluczyć ryzyko uduszenia małych dzieci, usuń opakowanie ochronne wtyczki kabla sieciowego tego urządzenia i w bezpieczny sposób je zlikwiduj.
- Nie używaj urządzenia na krawędzi blatu roboczego lub stołu. Upewnij się, że powierzchnia jest równa, czysta i niespryskana wodą lub innym płynem.
- Nie należy stawiać urządzenia na kuchence gazowej lub elektrycznej lub w jej pobliżu, ani w miejscach, gdzie mogłoby dotykać gorącego piecyka.

- Nie wkładaj żadnej części urządzenia do kuchenki gazowej lub mikrofalowej, ani nie stawiaj na gorącej płycie gazowej lub elektrycznej.
- Nie stawiaj urządzenia w pobliżu ścian, zasłon lub innych materiałów wrażliwych na ciepło lub parę. Minimalna odległość od takich powierzchni wynosi 20 cm.
- Nie korzystaj z urządzenia na metalowym podłożu podkładce, na przykład w zlewie.
- Podłączone gniazdko elektryczne musi być łatwo dostępne do ewentualnego odłączenia.
- Przed podłączeniem urządzenia do gniazdka elektrycznego i jego włączeniem, skontroluj, że jest kompletnie i prawidłowo zmontowane. Przestrzegaj wskazówek podanych w niniejszej instrukcji obsługi.
- Nie korzystaj z tego urządzenia przy pomocy programatora, czasowego włącznika ani jakiegokolwiek innej części włączającej urządzenie automatycznie.
- Nie używaj urządzenia w pobliżu źródeł wody, na przykład zlewu kuchennego, łazienki, basenu itp.
- Nie kładź na urządzeniu ciężkich lub gorących

- przedmiotów.
- Nie dotykaj urządzenia mokrymi lub wilgotnymi rękami.
 - Do zbiornika na wodę nie wlewaj innych płynów niż czysta woda. Tylko taca parowa i miski parowe są przeznaczone do przygotowania potraw.
 - Nie pozostawiaj włączonego urządzenia bez nadzoru.
 - Korzystaj z wyrobu wyłącznie na równej powierzchni. Nie używaj urządzenia na powierzchni pochyłej i nie przemieszczaj go ani nie manipuluj nim, gdy jest włączone.
 - Nie dopuść do polania kabla zasilającego ani wtyczki wodą lub innym płynem.
 - Podczas użytkowania urządzenie się nagrzewa. Nie dotykaj gorących powierzchni, grozi poparzeniem. Do zdejmowania pokrywy i misek parowych używaj rękocyści.
 - Podczas gotowania z otworów zabezpieczających na parę w pokrywie urządzenia wydostaje się para. Unikaj kontaktu z parą, grozi poparzeniem. Do manipulacji pokrywą używaj suchych rękawic kuchennych lub ściereczki.
 - Nie przykrywaj otworów bezpieczeństwa na parę w pokrywie, grozi uszkodzeniem urządzenia.

- Pokrywę zawsze unoś w kierunku od siebie, aby uniknąć ewentualnego poparzenia gorącą parą zgromadzoną pod pokrywą. Ostrożnie podnieś miski parowe i zdejmij je z urządzenia, trzymając za rękojeść, aby uniknąć poparzenia gorącą parą. Zawsze używaj suchych rękawic kuchennych lub ściereczki.
- Wyłącz urządzenie i odłącz kabel zasilający z gniazdka zawsze, kiedy ma pozostać bez nadzoru, po zakończeniu używania, przed rozpoczęciem czyszczenia, przeniesieniem w inne miejsce, demontażem, składaniem lub przed magazynowaniem. Przed rozłożeniem i wylaniem płynu odczekaj do ostygnięcia korpusu urządzenia i wyjmowalnej tacy ociekowej.
- Do czyszczenia urządzenia nie używaj ostrych środków szorujących ani żrących środków czyszczących.
- Utrzymuj wnętrze i powierzchnię urządzenia w czystości. Przestrzegaj wskazówek dotyczących czyszczenia podanych w niniejszej instrukcji obsługi.
- Nie przetrzymuj ani nie używaj w tym urządzeniu ani w jego pobliżu żadnych materiałów

wybuchowych ani łatwopalnych, np. sprejów z płynem łatwopalnym.

- Aby odłączyć urządzenie z gniazdka sieciowego, zawsze pociągaj za wtyczkę a nie za kabel zasilający.
- Używaj wyłącznie wyposażenia dostarczanego wraz z urządzeniem Sage®.

WAŻNE WSKAZÓWKI DOTYCZĄCE BEZPIECZNEGO KORZYSTANIA Z WSZYSTKICH URZĄDZEŃ ELEKTRYCZNYCH

- Przed użyciem rozwiń całkowicie kabel zasilania.

- Nie przewieszaj kabla zasilającego przez krawędź stołu lub blatu roboczego. Zadbaj o to, aby nie dotykał gorących powierzchni ani się nie zaplątał.
- Podłącz urządzenie do gniazdka sieciowego o napięciu 240 V.
- Ze względów bezpieczeństwa zaleca się podłączenie urządzenia do samodzielnego obwodu elektrycznego, oddzielnego od innych urządzeń. Do podłączenia urządzenia do gniazdka sieciowego nie używaj rozdzielników ani przedłużaczy.
- Aby uniknąć porażenia prądem elektrycznym,

nie zanurzaj kabla zasilającego, wtyczki kabla ani korpusu w wodzie ani innych cieczach.

- Z tego urządzenia nie mogą korzystać dzieci. Zachowaj urządzenie i jego zasilanie poza zasięgiem dzieci.
- Z tego urządzenia mogą korzystać dzieci powyżej 8 roku życia, jeśli znajdują się pod nadzorem lub zostały pouczone o użytkowaniu urządzenia w bezpieczny sposób i rozumieją ewentualne niebezpieczeństwa. Czyszczenia i konserwacji należącej do użytkownika nie mogą przeprowadzać

dzieci jeśli nie ukończyły 8 roku życia i nie są pod nadzorem.

Produkt i jego zasilanie należy zachować poza zasięgiem dzieci poniżej 8 roku życia.

- Z urządzenia mogą korzystać osoby o obniżonych zdolnościach fizycznych, zmysłowych i umysłowych lub nieposiadające odpowiedniego doświadczenia i umiejętności, jeśli znajdują się pod nadzorem lub zostały pouczone o bezpiecznym użytkowaniu urządzenia i rozumieją ewentualne zagrożenia. Dzieciom nie wolno bawić się urządzeniem.

- Zaleca się przeprowadzanie regularnej kontroli urządzenia. Nie korzystaj z urządzenia, jeśli jest w jakikolwiek sposób uszkodzone lub jeśli uszkodzony jest kabel zasilający lub wtyczka. Wszelkie naprawy należy powierzyć najbliższemu autoryzowanemu serwisowi Sage®.
- To urządzenie jest przeznaczone wyłącznie do użytku domowego. Urządzenie nie jest przeznaczone do użytku komercyjnego. Nie używaj tego urządzenia w poruszających się pojazdach ani na statkach, nie używaj go na zewnątrz, nie używaj go do innych celów niż ten, do którego zostało przeznaczone. W przeciwnym razie może dojść do obrażeń.
- Jakąkolwiek konserwację wychodzącą poza zwykłe czyszczenie należy powierzyć autoryzowanemu serwisowi Sage®.
- Zaleca się zainstalowanie ochronnika przepięciowego (standardowy włącznik w gniazdku), aby zagwarantować zwiększoną ochronę podczas użytkowania urządzenia. Zalecamy, aby ochronnik przepięć (z nominalnym prądem szczytkowym max. 30 mA) był zainstalowany w obwodzie

elektrycznym, w którym urządzenie będzie użytkowane. Zwróć się do swego elektryka o specjalistyczną pomoc.

- Urządzenie i jego kabel doprowadzający należy przechowywać poza zasięgiem dzieci.



OSTRZEŻENIE

**NIE UŻYWAJ
URZĄDZENIA NA
POWIERZCHNI
POCHYŁEJ I NIE
PRZEMIESZCZAJ GO
ANI NIE MANIPULUJ
NIM, GDY JEST
WŁĄCZONE.**



WSKAZÓWKI I INFORMACJE DOTYCZĄCE GOSPODARKI ZUŻYTYM OPAKOWANIEM

Zużyty materiał z opakowania należy przekazać na wskazane przez gminę miejsce zbiorcze odpadów.

LIKWIDACJA ZUŻYTYCH URZĄDZEŃ ELEKTRYCZNYCH I ELEKTRONICZNYCH

Ten symbol umieszczony na produkcie lub w jego dokumentacji przewodniej oznacza, że zużyte urządzenia elektryczne i elektroniczne nie mogą być wyrzucane wraz ze zwykłym odpadem komunalnym.

W celu zapewnienia należytej likwidacji, utylizacji i recyklingu tych wyrobów należy przekazać je do wyznaczonych miejsc zbiórki odpadów. W niektórych państwach Unii Europejskiej lub innych krajach europejskich można zwrócić produkt lokalnemu sprzedawcy przy zakupie ekwiwalentnego nowego produktu. Prawidłowo likwidując produkt, pomagasz zachować cenne źródła surowców naturalnych i przeciwdziałasz

ich negatywnemu wpływowi na środowisko naturalne i zdrowie ludzkie, który mógłby być wynikiem nieodpowiedniej likwidacji odpadów.

Szczegółowych informacji udzieli najbliższy lokalny urząd lub najbliższy punkt zbiórki odpadów. Za nieprawidłową likwidację tego rodzaju odpadów mogą być nakładane kary zgodne z lokalnymi przepisami.

Dotyczy przedsiębiorców z krajów Unii Europejskiej

Jeśli chcą Państwo likwidować urządzenia elektryczne i elektroniczne, prosimy o uzyskanie potrzebnych informacji od sprzedawcy lub dostawcy wyrobu.

Likwidacja wyrobów w krajach spoza Unii Europejskiej



Produkt spełnia wymogi UE.



WYŁĄCZNIE DO UŻYTKU DOMOWEGO. NIE ZANURZAĆ W WODZIE ANI INNYCH CIECZACH. PRZED UŻYCIEM ROZWIŃ CAŁKOWICIE KABEL ZASILANIA.

Zastrzegamy sobie możliwość dokonywania zmian tekstu, designu i danych technicznych wyrobu bez uprzedzenia.

Wersja angielska jest wersją oryginalną. Polska wersja jest tłumaczeniem wersji oryginalnej.

Adres producenta:

HWI International Limited,
48-62 Hennessey Road,
Wanchai, Hong Kong

Adres importera do UE:

FAST ČR, a. s.
Černokostelecká 1621
251 01 Říčany, Czech Republic

WYŁĄCZNIE DO UŻYTKU DOMOWEGO ZACHOWAJ NINIEJSZE INSTRUKCJE



Opis Twojego nowego urządzenia

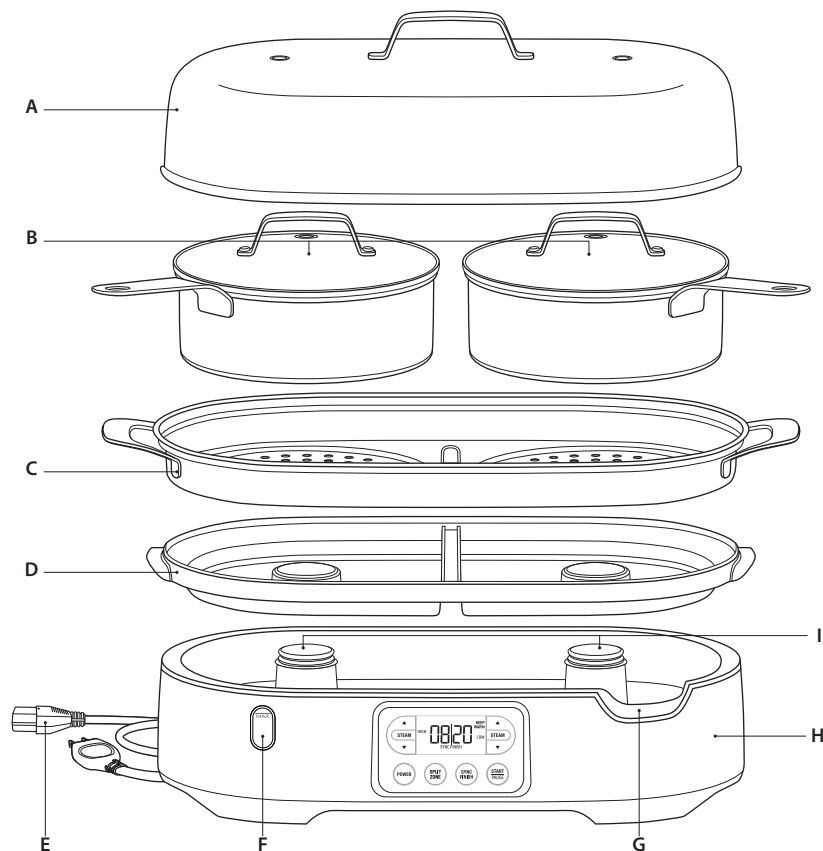

A. Nierdzewna pokrywa

B. Nierdzewne miski parowe ze szklanymi pokrywkami

Wbudowany uchwyt do gotowania jajek

C. Taca parowa

Gotowanie dużych kawałków jedzenia bezpośrednio na tacy.

D. Miska ociekowa

BPA free i możliwość mycia w zmywarce do naczyń.

E. Zdejmowany kabel zasilający

Możliwość odłączenia od korpusu urządzenia w celu łatwego

przemieszczania, przechowywania lub opróżniania zbiornika na wodę.

F. Znak wodny

Służy do łatwej kontroli stanu wody w zbiorniku.

G. Otwór na wodę

Służy do łatwego uzupełnienia wody podczas gotowania oraz opróżniania zbiornika na wodę.

H. Korpus garnka do gotowania na parze z wbudowanym zbiornikiem na wodę (maksymalna pojemność 1,8 l)

I. Wtryski pary

PANEL STERUJĄCY

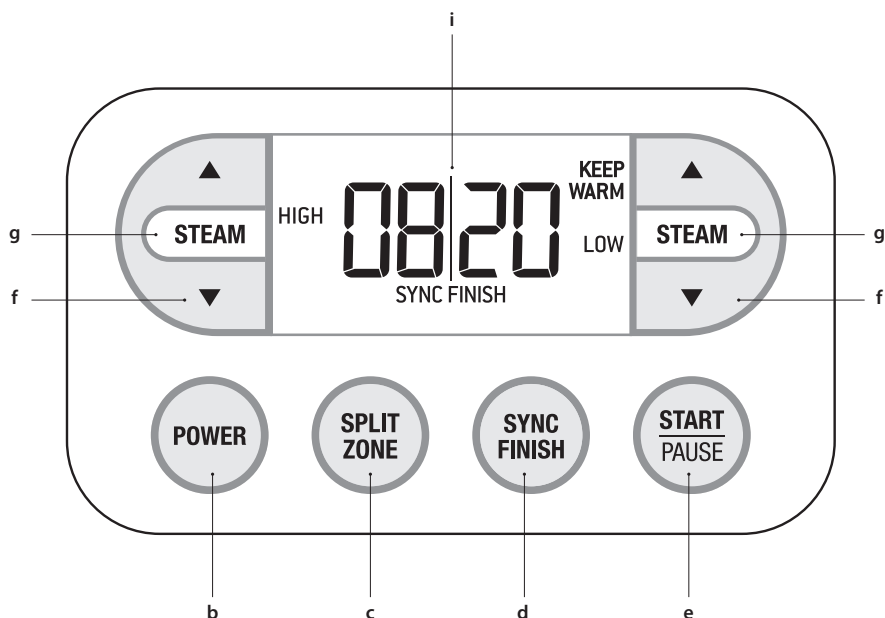

a) Wyświetlacz LCD

Wyświetla wybrany poziom gotowania na parze, czas gotowania i ustawienia garnka.

b) Przycisk POWER

c) Przycisk SPLIT ZONE

Przycisk SPLIT ZONE aktywuje funkcję SPLIT ZONE (gotowanie w dwóch strefach) i umożliwi rozdzielenie wnętrza na 2 niezależne strefy, gdzie każda ma swój własny czas gotowania (timer) i własny poziom gotowania na parze.

d) Przycisk SYNC FINISH

Przycisk SYNC FINISH aktywuje funkcję SYNC FINISH (ujednoczone zakończenie gotowania na parze) i zapewnia, że zakończenie gotowania na parze w obu strefach nastąpi w tym samym czasie. Funkcja SYNC FINISH jest dostępna wyłącznie, jeśli wybrano funkcję SPLIT ZONE.

e) Przycisk START|PAUSE

f) Przyciski góra dół do ustawienia czasu gotowania

Ustaw czas gotowania na parze w minutach. Sekundy pojawią się, gdy czas jest krótszy niż 1 minuta; minuty pojawią się, jeśli czas jest krótszy niż 1 godzina.

g) Przycisk STEAM

Wybierz poziom gotowania na parze, gotowania na parze z funkcją KEEP WARM (utrzymanie ciepła) lub samodzielną funkcję KEEP WARM (utrzymanie ciepła).

RAPID START (nie wyświetlono)

Po wciśnięciu przycisku START|PAUSE na wyświetlaczu LCD zacznie mrugać „RAPID START”, co wskazuje, że garnek parowy się ogrzewa. Funkcja jest zaprojektowana w celu osiągnięcia maksymalnego poziomu gotowania na parze w czasie krótszym niż 30 sekund.



Obsługa Twojego nowego urządzenia

PRZED PIERWYSZYM UŻYCIEM

Przed pierwszym użyciem urządzenia usuń i w bezpieczny i ekologiczny sposób zlikwiduj wszelkie materiały opakunkowe i reklamowe. Upewnij się, że wyjęto z opakowania wszystkie części i akcesoria a następnie ekologicznie zlikwiduj materiał pakowy.

Umyj pokrywę, tacę parową, miski parowe z ich pokrywkami i miskę ociekową w ciepłej wodzie z odrobiną płynu do mycia naczyń. Oplucz i wytrzyj do sucha. Wytrzyj wewnątrz zbiornika na wodę i wtryski pary miękką gąbką zwilżoną w czystej, ciepłej wodzie.

Ustawienia twardości wody

1. Upewnij się, że zbiornik na wodę jest napełniony zimną wodą.
2. W celu włączenia urządzenia, wciśnij przycisk POWER.
3. Na wyświetlaczu LCD pojawi się „Hrd5”, wezwanie do ustawienia twardości wody. Przez zaprogramowanie tych danych wpłyniesz na częstotliwość komunikatów o odwapnieniu „DESCALE ME”, które pojawiają się w przypadku konieczności odwapnienia urządzenia.
4. Wyjmij test twardości wody z opakowania.
5. Do wody w zbiorniku zanurz pasek testera tak, aby zanurzyć wszystkich 5 kwadratów na pasku na 1 – 3 sekund. Wyjmij pasek z wody i odczekaj około 1 minutę. Twardość wody pojawi się w postaci ilości podkreślonych kwadratów na pasku testera, tj. 3 czerwone kwadraty wskazują twardość wody 3.
6. Przyciskami góra dół wybierz ustawienia twardości wody od „Hrd1” (najbardziej miękka woda) po „Hrd5” (najtwardsza woda). Aby zapisać ustawienia, wciśnij przycisk START|PAUSE.

7. Garnek do gotowania na parze jest teraz przygotowany do użytku.

Kontrola/zmiana ustawień twardości wody

1. Gdy garnek do gotowania na parze jest w trybie czuwania, wciśnij i przytrzymaj przycisk SPLIT ZONE i krótko wciśnij przycisk POWER.
2. Na wyświetlaczu LCD pojawi się aktualne ustawienie twardości wody.
3. Przyciskami góra dół wybierz ustawienia twardości wody od „Hrd1” (najbardziej miękka woda) po „Hrd5” (najtwardsza woda). Aby zapisać ustawienia, wciśnij przycisk START|PAUSE.
4. Garnek do gotowania na parze jest teraz przygotowany do użytku.



OSTRZEŻENIE

NIE ZANURZAJ KABLA ZASILAJĄCEGO, WTYCZKI KABLA ANI KORPUSU GARNKA W WODZIE ANI INNEJ CIECZY.



ZASADY BEZPIECZEŃSTWA

- Przygotowując potrawy bezpośrednio na tacy parowej, przywrzyj nierdzewną pokrywę.
- Jeśli używasz misek parowych, przywrzyj tylko ich pokrywki. Nigdy nie korzystaj z pokrywy nierdzewnej, jeśli przygotowujesz potrawy w miskach parowych.

- Nie dotykaj pokrywy nierdzewnej ani pokrywek podczas gotowania. Są one bardzo gorące.
- Jeśli potrzebujesz skontrolować potrawę podczas gotowania, przerwij pracę garnka do gotowania na parze i dopiero potem ostrożnie zdejmij pokrywę lub pokrywkę. Zawsze używaj rękawic kuchennych lub ściereczki!
- Para wydostająca się z wtrysków pary jest bardzo gorąca. Zawsze zachowuj twarz i ręce z dala od ich zasięgu podczas zdejmowania pokrywy lub pokrywki.
- Regularnie kontroluj poziom wody w misce ociekacza. W razie potrzeby opróżniaj zawartość miski ociekowej.

JAK KORZYSTAĆ Z GARNKA DO GOTOWANIA NA PARZE

Przycisk STEAM

Wciśnij przycisk STEAM, aby wybrać poziom gotowania na parze i funkcję KEEP WARM (utrzymanie ciepła) po zakończeniu gotowania.

POZIOM GOTOWANIA NA PARZE	FUNKCJE KEEP WARM
HIGH Wysoki poziom gotowania na parze do 45 minut.	Funkcja KEEP WARM nie zostanie aktywowana po zakończeniu gotowania.
LOW Niski poziom gotowania na parze do 45 minut.	Funkcja KEEP WARM nie zostanie aktywowana po zakończeniu gotowania.
KEEP WARM Bardzo niski poziom gotowania na parze.	Możliwość ustawienia na czas do 45 minut.
KEEP WARM HIGH Wysoki poziom gotowania na parze do 45 minut.	Gdy gotowanie zostanie zakończone, funkcja KEEP WARM automatycznie się włączy i będzie aktywna przez 15 minut. Czasu aktywacji funkcji KEEP WARM nie można ustawić.
KEEP WARM LOW Niski poziom gotowania na parze do 45 minut.	

Szybkie podgrzewanie

Podczas szybkiego gotowania na timerze na wyświetlaczu LCD wczytuje się czas gotowania na parze. Zanotuj dane o długości gotowania na parze, ponieważ można je wykorzystać także do gotowania w jednej

lub dwóch strefach (opisane w instrukcji poniżej).

1. Uzpełnij zbiornik na wodę czystą, zimną wodą. Upewnij się, że nie przekracza znaku MAX na znaku wodnym.
2. Na korpusie połóż miskę ociekową, tacę parową lub miski parowe.
3. Włóż produkty na tacę parową lub do jednej lub dwóch misek.
4. Załóż pokrywę, jeśli przygotowujesz potrawy bezpośrednio na tacy parowej lub przywrzyj pokrywki, jeśli korzystasz z misek parowych.
5. Wciśnij przycisk POWER.
6. Przy pomocy przycisku STEAM na dowolnej stronie wyświetlacza LCD wybierz poziom gotowania na parze – patrz tabela w części „Przycisk STEAM”.
7. Aby włączyć garnek do gotowania na parze, wciśnij przycisk START|PAUSE. „RAPID START” będzie mrugać na wyświetlaczu LCD, podczas gdy garnek się rozgrzewa.
8. Poziom gotowania na parze (HIGH/LOW) będzie mrugać, podczas gdy garnek generuje parę. Na wyświetlaczu LCD włączy się odliczanie wskazujące dotychczasowy czas gotowania.
9. W tym trybie gotowania garnek do gotowania na parze może być włączony na czas do 45 minut. Wciśnij przycisk START|PAUSE, kiedykolwiek musisz przerwać gotowanie. Po 45 minutach zabrzmí 3 razy sygnał dźwiękowy komunikujący, że gotowanie zostało zakończone. Jeśli wybrano poziom gotowania na parze z funkcją KEEP WARM, garnek automatycznie przełączy się na tryb KEEP WARM na 15 minut. Gdy funkcja KEEP WARM upływie, zabrzmí jednorazowy sygnał dźwiękowy.

Gotowanie w jednej strefie

Funkcja gotowania w jednej strefie korzysta z całego wnętrza garnka do gotowania na parze bezpośrednio na tacy parowej. Podczas tego przygotowania na wyświetlaczu LCD pojawi się jeden zegar.

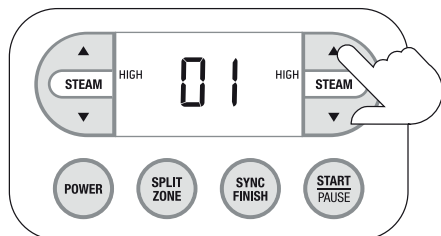

1. Uzpełnij zbiornik na wodę czystą, zimną wodą. Upewnij się, że nie przekracza znaku MAX na znaku wodnym.
2. Połóż na korpus miszkę ociekową i tacę parową.
3. Połóż produkty na tacę parową i załóż pokrywę.
4. Wciśnij przycisk POWER.
5. Przyciskami góra dół ustaw czas gotowania na parze, użyj przycisków na dowolnej stronie wyświetlacza. Można ustawić czas od 1 do 45 minut.
6. Przy pomocy przycisku STEAM na dowolnej stronie wyświetlacza LCD wybierz poziom gotowania na parze – patrz tabela w części „Przycisk STEAM”.
7. Aby włączyć garnek do gotowania na parze, wciśnij przycisk START|PAUSE. „RAPID START” będzie mrugać na wyświetlaczu LCD, podczas gdy garnek się rozgrzewa.
8. Poziom gotowania na parze (HIGH/LOW) będzie mrugać, podczas gdy garnek generuje parę. Na wyświetlaczu LCD włączy się odliczanie.
9. Po upłygnięciu ustawionego czasu zabrzmie 3 razy sygnał dźwiękowy komunikujący, że gotowanie zostało zakończone. Jeśli wybrano poziom gotowania na parze z funkcją KEEP WARM, garnek automatycznie przełączy się na tryb KEEP WARM na 15 minut. Gdy funkcja KEEP WARM upłynie, zabrzmie jednorazowy sygnał dźwiękowy.

Gotowanie w dwóch strefach

Funkcja gotowania w dwóch strefach rozdzieli wnętrze garnka na 2 części (strefy). Funkcja ta doskonale nadaje się do gotowania produktów wymagających różnego poziomu gotowania na parze i czasu gotowania. Na wyświetlaczu LCD pojawią się 2 zegary.

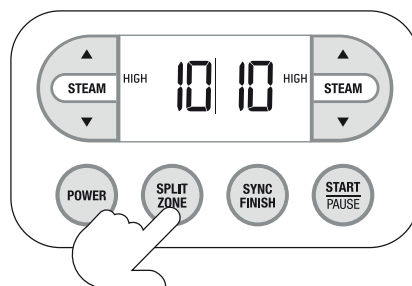

1. Uzpełnij zbiornik na wodę czystą, zimną wodą. Upewnij się, że nie przekracza znaku MAX na znaku wodnym.
2. Na korpusie połóż miszkę ociekacza, tacę parową i miski parowe.
3. Włóż produkty do misek parowych i przywrzyj pokrywki.
4. Wciśnij przycisk POWER.
5. Wciśnij przycisk SPLIT ZONE. Na wyświetlaczu LCD pojawią się 2 poziomy gotowania na parze i 2 zegary.
6. Ustaw czas gotowania dla każdej strefy przyciskami góra dół po bokach wyświetlacza LCD. Prawymi przyciskami góra dół ustaw prawy zegar a lewymi przyciskami góra dół ustaw lewy zegar. Czas gotowania 1 zegara może być ustawiony na czas od 1 do 45 minut.
7. Przy pomocy przycisku STEAM na dowolnej stronie wyświetlacza LCD ustaw poziom gotowania na parze – patrz tabela w części „Przycisk STEAM”.
8. Aby włączyć garnek do gotowania na parze, wciśnij przycisk START|PAUSE. „RAPID START” będzie mrugać na wyświetlaczu LCD, podczas gdy garnek się rozgrzewa.

9. Poziom gotowania na parze (HIGH/LOW) będzie mrugać, podczas gdy garnek generuje parę. Na wyświetlaczu LCD włączy się odliczanie.
10. Po upłygnięciu ustawionego czasu dla każdej strefy zabrzmi 3 razy sygnał dźwiękowy komunikujący, że gotowanie zostało zakończone. Jeśli wybrano poziom gotowania na parze z funkcją KEEP WARM, garnek automatycznie przełączy się na tryb KEEP WARM na 15 minut. Gdy funkcja KEEP WARM upłynie, zabrzmi jednorazowy sygnał dźwiękowy.

Funkcja SYNC FINISH (ujednoczone zakończenie gotowania na parze)

Jeśli używasz garnka do gotowania na parze w trybie gotowania w dwóch strefach, użyj funkcji SYNC FINISH (ujednoczone zakończenie gotowania na parze), aby zapewnić, że wszystkie produkty w garnku zostaną ugotowane w tym samym czasie. Po ustawieniu zegarów w obu strefach funkcja automatycznie oceni ustawione czasy gotowania (timery) w obu strefach i automatycznie przełoży włączenie strefy z krótszym czasem gotowania (timerem), a obie strefy zakończą gotowanie w tym samym czasie.

1. Przeprowadź kroki 1. – 4. z części „Gotowanie w dwóch strefach”.
2. Wciśnij przycisk SPLIT ZONE, aby uruchomić funkcję gotowania w 2 strefach.
3. Wciśnij przycisk SYNC FINISH, aby zakończyć gotowanie w tym samym czasie.

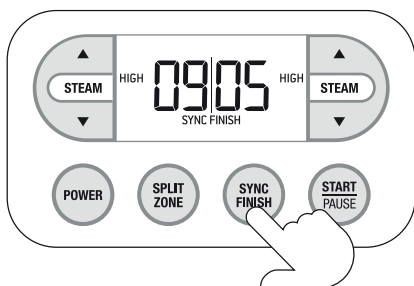

4. Ustaw poziom gotowania na parze, czas gotowania (timery) w każdej strefie, tak jak podano w części „Gotowanie w dwóch strefach”.
5. Wciśnij przycisk START|PAUSE i włączy się strefa z dłuższym czasem gotowania. Druga strefa włączy się automatycznie po upłygnięciu różnicy czasu pomiędzy ustawionymi czasami (timerami) a gotowanie w obu strefach zakończy się w tym samym czasie.
6. Po upłygnięciu ustawionego czasu dla każdej strefy zabrzmi 3 razy sygnał dźwiękowy komunikujący, że gotowanie zostało zakończone. Jeśli wybrano poziom gotowania na parze z funkcją KEEP WARM, garnek automatycznie przełączy się na tryb KEEP WARM na 15 minut. Gdy funkcja KEEP WARM upłynie, zabrzmi jednorazowy sygnał dźwiękowy.

Przerwanie gotowania na parze

Gotowanie na parze można w dowolnej chwili zakończyć/przerwać w każdym z trybów (funkcji).

1. Aby przerwać bieg urządzenia, podczas gotowania wciśnij przycisk START|PAUSE. Podświetlenie wyświetlacza LCD zmieni się z pomarańczowego na białe.
2. Gdy wciśniesz przycisk START|PAUSE ponownie, gotowanie na parze zostanie wznowione a na wyświetlaczu LCD na około 10 sekund zacznie mrugać „RAPID START”.
3. Po wciśnięciu przycisku POWER gotowanie na parze zostanie zakończone i urządzenie się wyłączy.

Uzupełnienie wody podczas gotowania na parze

Podczas gotowania na parze można dowolnie uzupełniać wodę przez otwór na wodę w korpusie garnka.

1. Jeśli poziom wody w zbiorniku podczas gotowania jest zbyt niski, zabrzmie 2 razy sygnał dźwiękowy a na wyświetlaczu LCD zacznie mrugać „FILL WATER” (uzupełnić wodę). Działanie garnka zostanie przerwane a podświetlenie wyświetlacza LCD zmieni się z pomarańczowego na białe. Sygnał dźwiękowy będzie się powtarzać co 30 sekund.
2. Nalej do zbiornika czystej, zimnej wody przez otwór.
3. Gdy woda zostanie uzupełniona, garnek automatycznie włączy się ponownie.
6. Po zakończeniu procesu odwapniania opróżnij miskę ociekacza i zbiornik na wodę.
7. Przy pomocy miękkiej gąbki lub papierowego ręcznika usuń resztki kamienia wodnego z krawędzi wtrysków pary.
8. Do zbiornika na wodę wlej 2 filiżanki zimnej wody i włącz garnek do gotowania na parze na poziom HIGH na około 5 minut, aby usunąć z systemu pozostały roztwór odwapniający.

Odwapnianie

Gdy na wyświetlaczu LCD pojawi się „DESCALE ME” (odwapnienie), należy przeprowadzić odwapnienie.



UWAGA

Jeśli zignorujesz komunikat „DESCALE ME” (odwapnienie), garnka do gotowania na parze nie będzie można używać, aż do przeprowadzenia odwapnienia.

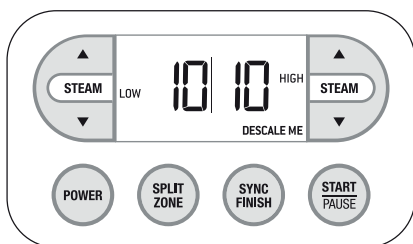

1. Do zbiornika na wodę wlej 3 filiżanki zimnej wody i 1 filiżankę białego octu.
2. Na korpusie włóż miskę ociekacza, tacę parową i pokrywę.
3. Wciśnij przycisk POWER.
4. Wciśnij i przytrzymaj przycisk START|PAUSE na około 5 sekund, aby aktywować proces odwapniania.
5. Proces odwapniania trwa około 20 minut, jego przebieg pokazany jest na wyświetlaczu.



Tabele przygotowywania potraw

Poniższe czasy gotowania są orientacyjne. Mogą się różnić w zależności od osobistych preferencji przygotowania potraw. Zmień czas według potrzeby.

WARZYWA	ROZMIAR/PRIYGOTOWANIE	CZAS GOTOWANIA NA PARZE
Kapusta pekińska	Poszatkowana	3 minuty na HIGH
Brokuły	Podzielone na różyczki – 140 g	3 minuty na HIGH
Kalaflor	Podzielony na różyczki – 140 g	5 minut na HIGH
Kukurydza	Pokrojona na kawałki	10 minut na HIGH
Ziemniaki	40 g ziemniaka lub ćwiartki	25 minut na HIGH
Marchew (średnia)	Pokrojona na kawałki	10 minut na HIGH
Wczesna marchew	Cała	10 minut na HIGH
Cukinia	Pokrojona na kawałki	5 minut na HIGH
Burak	Mały lub kawałki po 40 g	25 minut na HIGH
Mrożone warzywa	Max. 400 g w misce parowej	12 minut na HIGH
Fasolka szparagowa	Pokrojona	4 minuty na HIGH
Brukselka	Pokrojona	7 minut na HIGH
Bataty	Kawałki po 3 cm	12 minut na HIGH

Osiągniesz lepsze efekty przygotowując warzywa w jednej warstwie. Bardziej miękkie warzywa, takie jak brokuły, powinny być podawane natychmiast po zakończeniu gotowania na parze, ponieważ mogłyby utracić kolor lub rozgotować się podczas funkcji KEEP WARM.

RYŻ	PRIYGOTOWANIE	CZAS GOTOWANIA NA PARZE
Biały ryż długoziarnisty	1 szklanka / 1 ¼ szklanki wody	25 minut na HIGH
Ryż brązowy	1 szklanka / 1 ¼ szklanki wody	42 minut na HIGH
Ryż basmati	1 szklanka / 1 ¼ szklanki wody	22 minut na HIGH
Ryż jaśminowy	1 szklanka / 1 ¼ szklanki wody	22 minut na HIGH
Ryż sushi	1 szklanka / 1 ¼ szklanki wody	22 minut na HIGH
Czarny ryż	1 szklanka / 1 ¼ szklanki wody	30 minut na HIGH

Włóż ryż i wodę do naczynia żaroodpornego. Upewnij się, że naczynie pasuje do tacy parowej lub do miski parowej. Załóż pokrywę nierdzewną na tacę lub pokrywkę na miskę.

JAJKA Z LODÓWKI (60 g)	PRZYGOTOWANIE	CZAS GOTOWANIA NA PARZE
Na miękko	6 przekłutych jaj w misce z pokrywką	7 minut na HIGH
Na półtwardo	6 przekłutych jaj w misce z pokrywką	9 minut na HIGH
Na twardo	6 przekłutych jaj w misce z pokrywką	12 minut na HIGH

Jajka należy podawać natychmiast po zakończeniu gotowania na parze, ponieważ podczas działania funkcji KEEP WARM ich gotowanie byłoby kontynuowane. Przed rozpoczęciem gotowania przekłuj jajko przy pomocy cienkiego, ostrego przedmiotu, np. szpilki, aby zapobiec pęknięciu.

RYBA	PRZYGOTOWANIE	CZAS GOTOWANIA NA PARZE
Zamrożone filety rybne 230 g	Na natłuszczonej tacy	20 minut na LOW*
Świeże filety rybne 200 g	Na natłuszczonej tacy	12 minut na LOW
Cała świeża ryba 500 g	Na natłuszczonej tacy	10 minut na LOW
Cała świeża ryba 1,4 kg	Na natłuszczonej tacy	20 minut na LOW

*Czas gotowanie na parze może się różnić w zależności od fileta rybnego.

W przypadku cienkich filetów mrożonych czas gotowania może wynosić 9 – 12 minut.

KURCZAK	PRZYGOTOWANIE	CZAS GOTOWANIA NA PARZE
Piersi kurczaka, kawałki 150 g	Na natłuszczonej tacy	13 minut na LOW
Cały kurczak (1,6 kg)	Na natłuszczonej tacy	45 minut na LOW

Aby skontrolować, czy kurczak jest upieczony, użyj igły kuchennej do mięsa i wbij ją w najgrubszą część, z miejsca przebicia powinien wyciekać sok. Ewentualnie jeśli korzystasz z termometru kuchennego, temperatura powinna wynosić 75°C lub więcej.

UWAGA

Podczas gotowania na parze z całego kurczaka może się wydostać duża ilość soku. Regularnie kontroluj miskę ociekową i w razie potrzeby ją opróżnij.



Konserwacja i czyszczenie

1. Odłącz kabel zasilający z gniazdka sieciowego i pozostaw korpus, miskę ociekową, tacę parową, miski parowe, pokrywki i pokrywę do pełnego ostudzenia przed rozłożeniem i czyszczeniem.
2. Gdy części są całkowicie ostudzone, odłącz kabel zasilający od korpusu garnka do gotowania na parze. Ostrożnie wylej resztę płynów z miski ociekowej i ze zbiornika na wodę. Wytrzyj wewnątrz zbiornika na wodę przy pomocy miękkiej gąbki a następnie wytrzyj do sucha.
3. Wymyj miskę ociekową, tacę parową, miski parowe, pokrywki i pokrywę nierdzewną w zmywarce lub w ciepłej wodzie z odrobiną płynu do mycia naczyń. Nie używaj szorujących środków czyszczących, metalowych, plastikowych ani innych druciaków, ponieważ mogłyby one uszkodzić ich powierzchnię. Czyść garnek do gotowania na parze po każdym użyciu.

CZYSZCZENIE OBUDOWY ZEWNĘTRZNEJ

Wytrzyj korpus garnka przy pomocy miękkiej gąbki a następnie wytrzyj do sucha.

Nie używaj szorujących środków czyszczących, metalowych, plastikowych ani innych druciaków, ponieważ mogłyby one uszkodzić powierzchnię korpusu garnka.

Zachowaj szczególną ostrożność podczas czyszczenia czujnika poziomu wody. Zadrapanie czujnika poziomu wody mogłoby spowodować jego nieprawidłowe funkcjonowanie.

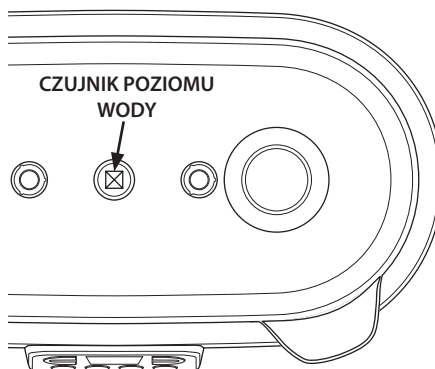

OSTRZEŻENIE

ABY UNIKNĄĆ PORAŻENIA PRĄDEM ELEKTRYCZNYM, NIE ZANURZAJ KABLA ZASILAJĄCEGO, WTYCZKI KABLA ANI KORPUSU GARNKA W WODZIE ANI INNYCH CIECZACH.

PRZECHOWYWANIE

Kabel zasilający można przechowywać w misce parowej.

Przechowuj garnek do gotowania na parze w suchym, dobrze wentylowanym miejscu w pozycji pionowej. Nie stawiaj na garnku żadnych innych przedmiotów.



Poznámky / Megjegyzések / Uwagi



Poznámky / Megjegyzések / Uwagi



Poznámky / Megjegyzések / Uwagi



**Zákaznická podpora / Zákaznícka
podpora / Ügyféltámogatás /
Obsługa klienta**

info@sageappliances.cz
info@sageappliances.sk
info@sageappliances.hu
info@sageappliances.pl

**Webové stránky / Webové stránky /
Weboldalak /
Strony internetowe**

www.sageappliances.cz • www.sagecz.cz
www.sageappliances.sk • www.sagesk.sk
www.sageappliances.hu • www.sagehu.hu
www.sageappliances.pl • www.sagepl.pl

Servisní centra / Servisné centrá / Szervizközpontok / Centra serwisowe

FAST ČR, a. s.

Černokostecká 1621
Říčany u Prahy 251 01
Tel.: +420 323 204 120

FAST PLUS, spol. s r. o.

Na pántoch 18
831 06 Bratislava (Rača)
Tel.: +421 (2) 491 058 53

FAST HUNGARY Kft.

2045 Törökbálint
Dulácska u. 1/a
Magyarország
Tel.: +36 23 330 830

Fast Poland sp. z o. o.

ul. Sokołowska 10
05-090 Puchały
Tel.: +48 22 417 91 23, 22 417 91 24

Sage®

Registrowaná značka v Anglii a Walesu č. 8223512. Z dôvodu neustáleho vývoje spotrebiče se spotrebič vykreslený
nebo vyfotografovaný v tomto dokumentu smí mírně lišit od vlastního spotrebiče.

Registrowaná značka v Anglicku a Walesu č. 8223512. Z dôvodu neustáleho vývoja spotrebiča sa spotrebič vykreslený
alebo vyfotografovaný v tomto dokumente môže mierne líšiť od reálneho spotrebiča.

8223512 szám alatt bejegyzett márka Angliában és Walesben. A készülék folyamatos fejlesztése miatt az ebben a dokumentumban
lévő képeken vagy fotókon ábrázolt készülék kissé különbözhet a konkrét készüléktől.

Marka zarejestrowana w Anglii i Walii nr 8223512. Z powodu nieustannego rozwoju urządzenie przedstawione na rysunku
lub fotografii w niniejszym dokumencie może różnić się nieco od samego urządzenia.

