



GR ■ Ψηστιέρα πολλαπλών χρήσεων

ΔΙΑΒΑΣΤΕ ΠΡΟΣΕΚΤΙΚΑ ΚΑΙ ΦΥΛΑΞΤΕ ΓΙΑ ΜΕΛΛΟΝΤΙΚΗ ΧΡΗΣΗ.

- Η παρούσα συσκευή μπορεί να χρησιμοποιείται από παιδιά 8 ετών και άνω και από άτομα με σωματική ή νοητική αναπηρία, ή από άπειρα άτομα μόνο εφόσον επιβλέπονται από κατάλληλο άτομο ή έχουν ενημερωθεί για τον τρόπο χρήσης του προϊόντος με ασφαλή τρόπο και κατανοούν τους πιθανούς κινδύνους από την εσφαλμένη χρήση της. Ο καθαρισμός και η συντήρηση μπορεί να εκτελείται από το χρήστη αλλά όχι από παιδιά εκτός και αν είναι άνω των 8 ετών και υπό επίβλεψη. Κρατήστε αυτήν τη συσκευή και το καλώδιο ρεύματος μακριά από παιδιά κάτω των 8 ετών. Τα παιδιά δεν πρέπει να παίζουν με τη συσκευή.
- Προτού συνδέσετε τη συσκευή στην πρίζα, ελέγξτε ότι η τάση του ρεύματος που αναφέρεται στην ετικέτα της συσκευής συμφωνεί με την ηλεκτρική τάση της πρίζας στην οποία επιθυμείτε να τη συνδέσετε.
- Συνδέετε τη συσκευή μόνο σε σωστά γειωμένη πρίζα.



Προσοχή:

Η παρούσα συσκευή δεν έχει σχεδιαστεί για να ελέγχεται μέσω προγραμματισμένης συσκευής, εξωτερικού χρονοδιακόπτη ή τηλεχειριστηρίου.

- Η συσκευή έχει σχεδιαστεί αποκλειστικά για οικιακή χρήση. Δεν προορίζεται για χρήση σε χώρους όπως:
 - κουζίνες προσωπικού σε καταστήματα, γραφεία και άλλους χώρους εργασίας,
 - δωμάτια ξενοδοχείων ή μοτέλ και άλλους χώρους διαμονής,
 - γεωργικά αγροκτήματα,
 - ενοικιαζόμενα δωμάτια.
- Μην χρησιμοποιείτε τη συσκευή σε βιομηχανικό περιβάλλον ή σε εξωτερικό χώρο, ή για σκοπούς διαφορετικούς από αυτούς για τους οποίους προορίζεται.
- Μην τοποθετείτε τη συσκευή στο περβάζι του παραθύρου, στην επιφάνεια αποστράγγισης του νεροχύτη ή σε ασταθείς επιφάνειες. Τοποθετείτε τον πάντα σε σταθερή, επίπεδη και στεγνή επιφάνεια.
- Μην τοποθετείτε τη συσκευή σε ηλεκτρικό μάτι ή σε μάτι αερίου ή κοντά σε αυτά, ούτε κοντά σε φωτιά ή συσκευές που εκπέμπουν θερμότητα.
- Για την αποφυγή πιθανού τραυματισμού από ηλεκτροπληξία, μην βυθίζετε κανένα μέρος της συσκευής σε νερό ή άλλο υγρό.

- Μην χρησιμοποιείτε τη συσκευή όταν ο συρόμενος δίσκος αποστράγγιση, η μαγειρική πλάκα και η πλάκα ψησίματος δεν βρίσκονται στη θέση τους.
- Κατά τη χρήση, πρέπει να υπάρχει αρκετός χώρος για την κυκλοφορία του αέρα επάνω από τη συσκευή και σε όλες τις πλευρές της. Μην χρησιμοποιείτε τη συσκευή κοντά σε εύφλεκτα αντικείμενα όπως κουρτίνες, πετσέτες κουζίνας κ.λπ.

Προσοχή: Καυτή επιφάνεια

- Η θερμοκρασία των προσβάσιμων επιφανειών μπορεί να είναι υψηλότερη αν η συσκευή βρίσκεται σε λειτουργία. Προσέξτε να μην ακουμπήσετε το καυτό εξωτερικό περίβλημα ή την επιφάνεια των πλακών ψησίματος. Χρησιμοποιείτε τη λαβή για να ανοίγετε την επάνω μαγειρική πλάκα.
- Να απενεργοποιείτε πάντα τη συσκευή και να την αποσυνδέετε από την πρίζα όταν την αφήνετε χωρίς επίβλεψη, μετά τη χρήση της και προτού τη μετακινήσετε ή την καθαρίσετε.
- Αφήνετε τη συσκευή να κρυώσει πλήρως προτού τη μετακινήσετε, την καθαρίσετε ή την αποθηκεύσετε.
- Καθαρίζετε την επιφάνεια των πλακών ψησίματος μετά από κάθε χρήση, όπως περιγράφεται στο κεφάλαιο «Συντήρηση και καθαρισμός».
- Αποσυνδέετε το καλώδιο τροφοδοσίας από την πρίζα τραβώντας το βύσμα (φικς) και όχι το καλώδιο τροφοδοσίας. Σε αντίθετη περίπτωση, μπορεί να υποστεί ζημιά το καλώδιο ή η πρίζα.
- Βεβαιωθείτε ότι το καλώδιο ρεύματος δεν κρέμεται πάνω από την άκρη ενός τραπεζιού και ότι δεν βρίσκεται σε επαφή με κάποια καυτή επιφάνεια.
- Στην περίπτωση που το καλώδιο ρεύματος έχει υποστεί ζημιά, αναθέστε την επισκευή του σε κάποιο επαγγελματικό κέντρο σέρβις για να αποτρέψετε τυχόν επικίνδυνες καταστάσεις. Απαγορεύεται η χρήση της συσκευής όταν το καλώδιο ρεύματος είναι φθαρμένο.
- Για να αποτρέψετε τον κίνδυνο τραυματισμού από ηλεκτροπληξία, μην επισκευάζετε τη συσκευή μόνοι σας και μην πραγματοποιείτε ρυθμίσεις. Όλες οι επισκευές ή οι τροποποιήσεις πρέπει να εκτελούνται σε εξουσιοδοτημένο κέντρο σέρβις. Επεμβαίνοντας οι ίδιοι στη συσκευή διατρέχετε τον κίνδυνο να ακυρώσετε τα δικαιώματά σας στο πλαίσιο της εγγύησης για ανεπαρκή απόδοση ή κακή ποιότητα.

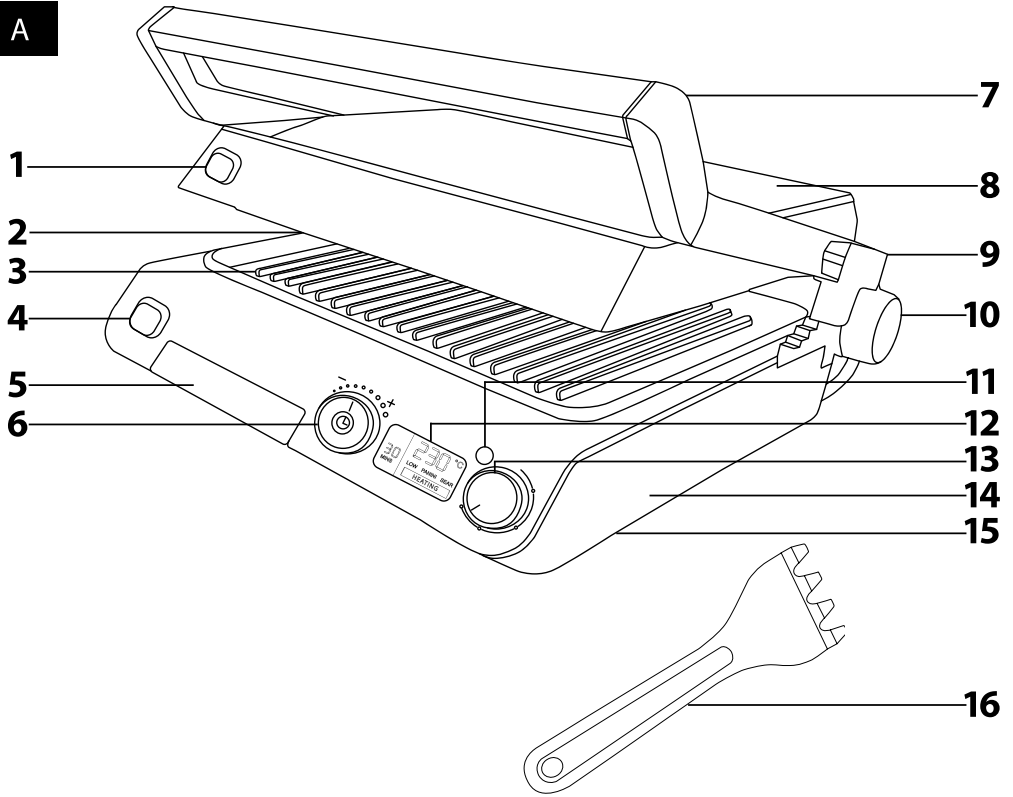
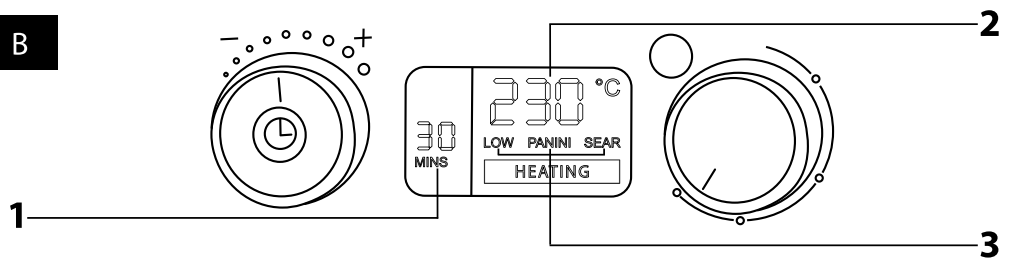
A**B**

Ψησιτέρα πολλαπλών GR GR χρήσεων Εγχειρίδιο χρήσης

- Πριν από τη χρήση αυτής της συσκευής, διαβάστε προσεκτικά το εγχειρίδιο χρήσης ακόμη και στην περίπτωση που έχετε ήδη εμπειρία στη χρήση παρόμοιων συσκευών. Χρησιμοποιείτε τη συσκευή μόνο όπως περιγράφεται στο παρόν εγχειρίδιο χρήσης. Φυλάσσετε αυτό το εγχειρίδιο σε κάποιο ασφαές σημείο όπου θα μπορείτε εύκολα να το βρείτε εάν το χρειαστείτε.
- Σας συνιστούμε να φυλάξετε τη χάρτινη συσκευασία, το υλικό συσκευασίας, την απόδειξη αγοράς μαζί με τη δήλωση ευθύνης του πωλητή ή την κάρτα εγγύησης τουλάχιστον για όσο διάστημα δικαιούστε αποζημίωση για ανεπαρκή απόδοση ή κακή ποιότητα της συσκευής. Σε περίπτωση μεταφοράς της συσκευής, σας συνιστούμε να χρησιμοποιήσετε την αρχική της συσκευασία.

ΠΕΡΙΓΡΑΦΗ ΤΩΝ ΕΞΑΡΤΗΜΑΤΩΝ ΤΗΣ ΨΗΣΙΤΕΡΑΣ

- A1** Κομπι αποελευθέρωσης της επάνω μαγειρικής πλάκας
- A2** Αφαιρούμενη επάνω μαγειρική πλάκα
- A3** Αφαιρούμενη κάτω πλάκα ψησίματος
- A4** Κομπι αποελευθέρωσης της κάτω πλάκας ψησίματος
- A5** Αφαιρούμενος δίσκος αποστράγγισης
- A6** Χρονομετρητής 30 λεπτών
- A7** Λαβή για τη μεταφορά και το άνοιγμα της επάνω πλάκας
- A8** Κάλυμμα της επάνω μαγειρικής πλάκας
- A9** Συρόμενη διάταξη κλειδώματος για το κλειδίωμα και το ξεκλειδίωμα των πλάκων ψησίματος και τη ρύθμιση του ύψους της επάνω μαγειρικής πλάκας.
- A10** Κομπι αποελευθέρωσης της άθρυνσης του κλειδώματος
- A11** Διακόπτης εναλλαγής από °C σε °F
- A12** Οθόνη LCD
- A13** Διακόπτης θερμοκρασίας με τιμές 160–230 °C
- A14** Κύρια μονάδα
- A15** Χώρος αποθήκευσης του καλωδίου ρεύματος
- A16** Ξεστρό

ΠΕΡΙΓΡΑΦΗ ΤΗΣ ΘΘΟΝΗΣ

- B1** Ένδειξη χρόνου
- B2** Ένδειξη θερμοκρασίας
- B3** Ένδειξη επιπέδου ψησίματος

ΑΦΑΙΡΕΣΗ ΚΑΙ ΤΟΠΟΘΕΤΗΣΗ ΤΩΝ ΠΛΑΚΩΝ ΨΗΣΙΜΑΤΟΣ

- Πριν αφαιρέσετε ή τοποθετήσετε τις πλάκες ψησίματος, ελέγξτε ότι η ψησιτέρα είναι απενεργοποιημένη, απουσιάζει μόνο την πρίζα και ότι έχει κρυώσει.
- Για να συνδέσετε ή να τοποθετήσετε μια πλάκα ψησίματος, είναι απαραίτητο να σύρτε τη διάταξη κλειδώματος **A9** στη θέση «OPEN» (ΑΝΟΙΓΜΑ) για να χρησιμοποιήσετε τη λαβή **A7** για να ανοίξετε την επάνω πλάκα **A2** σε κατακόρυφη θέση.
- Για να αφαιρέσετε την επάνω πλάκα **A2**, χρησιμοποιήστε το **A2** σας χέρι για να πιέσετε και να κρατήσετε πατημένο το κομπι **A1**, και το άλλο σας χέρι για να αφαιρέσετε την πλάκα **A2**. Αφού την αφαιρέσετε, απελευθερώστε το κομπι **A1**. Για να αφαιρέσετε την κάτω πλάκα ψησίματος **A3**, χρησιμοποιήστε το ένα σας χέρι για να πιέσετε και να κρατήσετε πατημένο το κομπι **A4**, και το άλλο σας χέρι για να αφαιρέσετε την πλάκα **A3**. Αφού την αφαιρέσετε, απελευθερώστε το κομπι **A4**.
- Για να την συνδέσετε, τοποθετήστε την επάνω πλάκα **A2** μέσα στο επάνω κάλυμμα **A8** έτσι ώστε οι εγκοπές στο πίσω μέρος της πλάκας **A2** να εφάπτονται με τις προεξοχές στο πίσω μέρος του καλύμματος **A8**. Στη συνέχεια, ωθήστε την πλάκα **A2** προς το κάλυμμα **A8**, έτσι ώστε οι επαφές μεταξύ των προεξοχών και του στοιχείου θέρμανσης κάτω από την πλάκα ψησίματος **A2** να εισέλθουν στην οπή του καλύμματος **A8**. Συνδέστε την κάτω πλάκα **A3** στην κύρια μονάδα **A14** με τον ίδιο τρόπο.

ΚΛΕΙΔΩΜΑ ΚΑΙ ΞΕΚΛΕΙΔΩΜΑ ΤΩΝ ΠΛΑΚΩΝ ΨΗΣΙΜΑΤΟΣ ΚΑΙ ΡΥΘΜΙΣΗ ΤΟΥ ΎΨΟΥΣ ΤΗΣ ΕΠΑΝΩ ΜΑΓΕΙΡΙΚΗΣ ΠΛΑΚΑΣ

- Όταν η επάνω μαγειρική πλάκα **A2** χαμηλώνει προς την κάτω πλάκα ψησίματος **A3** και η διάταξη κλειδώματος **A9** βρίσκεται στη θέση «LOCK» (ΚΛΕΙΔΩΜΑ), οι πλάκες ψησίματος κλειδώνουν. Η ρύθμιση αυτή προορίζεται για τη μεταφορά και την αποθήκευση της ψησιτέρας σε κατακόρυφη θέση.
- Για να απελευθερώσετε την επάνω μαγειρική πλάκα **A2**, σύρτε τη διάταξη κλειδώματος **A9** στη θέση «OPEN» (ΑΝΟΙΓΜΑ). Τώρα, η επάνω μαγειρική πλάκα **A2** μπορεί να ανοίξει πλήρως προς την κατακόρυφη θέση.
- Η τοποθέτηση της συρόμενης διάταξης κλειδώματος **A9** στις θέσεις 1 έως 5 ρυθμίζει το ύψος της επάνω μαγειρικής πλάκας **A2**, δηλαδή την απόσταση της επάνω μαγειρικής πλάκας **A2** από την κάτω πλάκα ψησίματος **A3**. Η ρύθμιση του ύψους είναι κατάλληλη για το ψήσιμο ψαριών, χόμπιουγκερ, λαχανικών, ψημένων σάντουιτς και για το μαγείρεμα άλλων πιο ευαίσθητων τροφίμων, όπου δεν πρέπει η επάνω μαγειρική πλάκα **A2** να συμπιέζει τα τρόφιμα με όλο της το βάρος. Κατά τη ρύθμιση του ύψους, είναι απαραίτητο να ανασκηώσετε και να κρατήσετε την επάνω μαγειρική πλάκα **A2** επάνω από την κάτω πλάκα ψησίματος **A3**. Για να ανασκηώσετε και να κρατήσετε τη μαγειρική πλάκα **A2**, χρησιμοποιήστε τη λαβή **A7**.

- Για να ανοίξετε την επάνω μαγειρική πλάκα **A2** έτσι ώστε να ευθυγραμμιστεί με την κάτω πλάκα ψησίματος **A3**, κρατήστε πατημένο το κομπι **A10** ενώ ταυτόχρονα ανοίγετε την επάνω μαγειρική πλάκα **A2** έτσι ώστε η λαβή **A7** να ακουμπά την επάνω του τραπεζιού ή του πάγκου της κουζίνας. Αυτό θα διπλασιάσει την περιοχή του ψησίματος. Αφού ανοίξετε την επάνω μαγειρική πλάκα **A2**, απελευθερώστε το κομπι **A10**.

ΑΝΤΙΚΟΛΛΗΤΙΚΗ ΕΠΙΣΤΡΩΣΗ ΣΤΙΣ ΠΛΑΚΕΣ ΨΗΣΙΜΑΤΟΣ

- Οι πλάκες ψησίματος της ψησιτέρας σας διαθέτουν μια ειδική αντικολλητική επιστρώση στην επιφάνειά τους. Αυτή η επιστρώση σας επιτρέπει να ετοιμάζετε υγιεινά γεύματα χρησιμοποιώντας ελαχίστο λίπος ή λάδι.
- Για την τοποθέτηση των τροφίμων στην ψησιτέρα ή για την αφαίρεσή τους, χρησιμοποιείτε μόνο πυριμαχια μαγειρικά εργαλεία από ξύλο, πλαστικό ή σιλικόνη.
- Μην χρησιμοποιείτε αιχμηρά ή μεταλλικά μαγειρικά εργαλεία και μην κόβετε τα τρόφιμα απευθείας πάνω στην πλάκα ψησίματος. Ο κατασκευαστής δεν φέρει καμία ευθύνη για ζημιές στην επιστρώση που οφείλονται στη χρήση αιχμηρών αντικειμένων ή μεταλλικών εργαλείων.
- Οποιοσδήποτε απορρυπαντικός της επιφάνειας των πλάκων ψησίματος επηρεάζει μόνο την εμφάνιση και όχι τη λειτουργικότητα.

ΠΡΙΝ ΑΠΟ ΤΗΝ ΠΡΩΤΗ ΧΡΗΣΗ

- Πριν από την πρώτη χρήση, αφαιρέστε την ψησιτέρα από τα υλικά της συσκευασίας και αφαιρέστε όλα τα διαφημιστικά υλικά, συμπεριλαμβανομένων των ετικετών που βρίσκονται επάνω στην πλάκα ψησίματος και τη μαγειρική πλάκα. Σκουπίστε τη μαγειρική πλάκα **A2** και την πλάκα ψησίματος **A3** με ένα καθαρό, βρεγμένο πανί και, στη συνέχεια, σκουπίστε τις μέχρι να στεγνώσουν. Απομακρύνετε τον αφαιρούμενο δίσκο αποστράγγισης **A5** και πλύνετε τον σε χλιαρό νερό χρησιμοποιώντας ένα ουδέτερο απορρυπαντικό πιάτων. Στη συνέχεια, ξεπλύνετε με καθαρό νερό βρύσης, στεγνώστε τον και τοποθετήστε τον ξανά στη θέση του.
- Πλύνετε το ξεστρό **A16** σε χλιαρό νερό χρησιμοποιώντας ένα ουδέτερο απορρυπαντικό πιάτων. Στη συνέχεια, ξεπλύνετε με καθαρό νερό βρύσης και σκουπίστε το.
- Η πλάκα ψησίματος και η μαγειρική πλάκα **A2** και **A3** μπορούν να πλυθούν και στο πλυντήριο πιάτων (στο επάνω συρτάρι).
- Μην ξεπλύνετε και μην βυθίζετε την ψησιτέρα ή το καλώδιο ρεύματος σε νερό ή σε άλλο υγρό.
- Πριν από την πρώτη χρήση, λειτουργήστε την ψησιτέρα χωρίς τρόφιμα για 10 λεπτά, με το διακόπτη θερμοκρασίας **A13** στη μέγιστη θερμοκρασία ψησίματος. Στη συνέχεια, απενεργοποιήστε την ψησιτέρα, απουσιάζετε την από την πρίζα και αφήστε την να κρυώσει.



Σημείωση:

Όταν η συσκευή ενεργοποιηθεί για πρώτη φορά, μπορεί να αναδυθεί μια μικρή ποσότητα καπνού. Αυτό είναι απόλυτα φυσιολογικό.

ΧΡΗΣΗ ΤΗΣ ΨΗΣΙΤΕΡΑΣ

- Πριν από κάθε χρήση, συνιστούμε να απλώνετε μια λεπτή στρώση λάδι μαγειρέματος κατάλληλο για υψηλές θερμοκρασίες, επάνω στην πλάκα ψησίματος και τη μαγειρική πλάκα **A2** και **A3**.
- Ελέγξτε ότι ο αφαιρούμενος δίσκος αποστράγγισης **A5** είναι σωστά τοποθετημένος μέχρι τέρμα στην κύρια μονάδα **A14** και ότι η πλάκα ψησίματος και η μαγειρική πλάκα **A2** και **A3** βρίσκονται στη θέση τους. Ελέγξτε ότι ο χρονομετρητής και ο διακόπτης θερμοκρασίας βρίσκονται στη θέση απενεργοποίησης και συνδέστε την ψησιτέρα σε μια πρίζα.
- Αν η πλάκα ψησίματος και η μαγειρική πλάκα είναι κλειδωμένες μαζί, απελευθερώστε τις τοποθετώντας τη διάταξη κλειδώματος **A9** στη θέση «OPEN» (ΑΝΟΙΓΜΑ).
- Αφήστε την ψησιτέρα να προθερμανθεί. Χρησιμοποιήστε τον περιστερφοκό διακόπτη ελέγχου θερμοκρασίας **A13**, για να ρυθμίσετε τη θερμοκρασία με προσαυχθείς 5 °C. Για να την προθερμάνετε γρήγορα, γυρίστε τον περιστερφοκό διακόπτη ελέγχου θερμοκρασίας στη θέση SEAR (210–230 °C) ή στη θέση PANIN (180–205 °C) ή στη θέση LOW (160–175 °C), ή ορίστε τη δική σας ρύθμιση θερμοκρασίας.
- Η ψησιτέρα θα αρχίσει να θερμαίνεται και ο πορτοκαλί οπισθοφωτισμός της οθόνης LCD θα ανάψει. Όταν φτάσει στην επιλεγμένη θερμοκρασία, που αντιστοιχεί στη ρυθμισμένη θερμοκρασία, η ένδειξη «HEATING» θα αρχίσει να αναβοβλίνει.
- Όταν η ψησιτέρα προθερμανθεί και φτάσει στη ρυθμισμένη θερμοκρασία, θα ακουστεί ένας ήχος και η ένδειξη «HEATING» θα σταματήσει να αναβοβλίνει.

Ψήσιμο με την επάνω πλάκα στην κάτω θέση

- Ανοίξετε την επάνω πλάκα **A2** έτσι ώστε να βρίσκεται σε κατακόρυφη θέση. Χρησιμοποιήστε τη λαβή **A7** για να ανοίξετε την πλάκα. Τοποθετήστε κρέας, λαχανικά, ένα σάντουιτς ή άλλα τρόφιμα, τα οποία θέλετε να ψηίσετε, στην κάτω πλάκα **A3**. Χρησιμοποιήστε τη λαβή **A7** για να κλείσετε την επάνω πλάκα **A2**. Ελέγξτε τακτικά την κατάσταση του γευμάτου ενώ αυτό ψήνεται. Αν δεν θέλετε η επάνω πλάκα **A2** να ακουμπά επάνω στα τρόφιμα, ρυθμίστε το ύψος της, όπως περιγράφεται στο κεφάλαιο «Κλειδίωμα και ξεκλειδίωμα των πλάκων ψησίματος και ρύθμιση του ύψους της επάνω μαγειρικής πλάκας».

Ψήσιμο με ανοικτή ψησιτέρα

- Ο μοναδικός σχεδιασμός της ψησιτέρας επιτρέπει την ταυτόχρονη χρήση και των δύο επιφανειών ψησίματος. Ανοίξετε την επάνω μαγειρική πλάκα **A2** έτσι ώστε να ευθυγραμμιστεί με την κάτω πλάκα ψησίματος **A3**, όπως περιγράφεται στο κεφάλαιο «Κλειδίωμα και ξεκλειδίωμα των πλάκων ψησίματος και ρύθμιση του ύψους της επάνω μαγειρικής πλάκας».

- Τοποθετήστε κρέας, λαχανικά ή άλλα τρόφιμα κατάλληλα για ψήσιμο, επάνω στις πλάκες ψησίματος. Γυρίστε τα τρόφιμα όπως χρειάζεστε κατά τη διάρκεια του ψησίματος.
- Στο τέλος του καθορισμένου χρόνου, θα ακουστεί μια ηχητική ειδοποίηση και η ψηστήρα θα απενεργοποιηθεί αυτόματα. Θέστε το διακόπτη θερμοκρασίας **A13** στη θέση 0 (απενεργοποίηση).
- Αφαιρέστε το έτοιμο γεύμα από την πλάκα ψησίματος. Για αυτόν το σκοπό, χρησιμοποιείτε πυρίμαχα μαγειρικά εργαλεία από ξύλο, σιλίκων ή πλαστικό. Μην χρησιμοποιείτε μεταλλικές λαβίδες, μεταλλικές σπάτουλες, μαχαιρία ή άλλα αιχμηρά μεταλλικά μαγειρικά εργαλεία. Αυτό μπορεί να προκαλέσει φθορά στην αντικαλλητική επίστρωση των πλακών ψησίματος.
- Μόλις ολοκληρωθεί η χρήση της συσκευής, βεβαιωθείτε ότι ο χρονομετρητής και ο διακόπτης θερμοκρασίας βρίσκονται στη θέση 0 (απενεργοποίηση) και ότι καλώδιο ρεύματος είναι αποσυνδεδεμένο από την πρίζα. Αφήστε την ψηστήρα να κρυώσει πριν τη χρησιμοποιήσετε με οποιονδήποτε τρόπο.

ΣΥΜΒΟΥΛΕΣ ΓΙΑ ΤΟ ΨΗΣΙΜΟ ΤΟΥ ΚΡΕΑΤΟΣ

- Για βέλτιστα αποτελέσματα, κόβετε το κρέας σε φέτες με πάχος που επιτρέπει στην επάνω μαγειρική πλάκα να ακουμπά επάνω τους όταν είναι χαμηλωμένη.
- Δεν συνιστούμε τη χρήση της ψηστήρας για το ψήσιμο κρέατος με μεγάλα κόκαλα, όπως χοιρινές μπριζόλες με κόκαλο.
- Μην αλατίζετε το κρέας πριν από το ψήσιμο. Αυτό θα σκληρύνει και θα στεγνώσει το κρέας.
- Πριν από το ψήσιμο μαριναρμένου κρέατος, σκουπίστε το με χαρτί κουζίνας για να αφαιρέσετε την περίσσεια μαρινάδας. Ορισμένες μαρινάδες έχουν υψηλή περιεκτικότητα σε ζάχαρη, η οποία μπορεί να καεί στις πλάκες ψησίματος.
- Μην τρυπάτε το κρέας με πιρούνι ή μαχαιρά για να μην χάνει τα υγρά του. Σε αντίθετη περίπτωση, το κρέας θα είναι σκληρό και στεγνό.
- Μην στεγνώσει το κρέας αφήνοντάς το να ψηθεί για πολλή ώρα.
- Βεβαιώνουμε πάντα ότι το κρέας του κοτόπουλου είναι καλά ψημένο.
- Όταν τελειώσετε το ψήσιμο του κρέατος, προσθέστε αλάτι ή άλλο καρυκεύμα.
- Δεν χρειάζεται να τρυπάτε τα προμαγειρεμένα χοτ ντογκ πριν από το ψήσιμο.

ΣΥΝΙΣΤΩΜΕΝΕΣ ΡΥΘΜΙΣΕΙΣ ΘΕΡΜΟΚΡΑΣΙΑΣ ΚΑΙ ΧΡΟΝΟΥ

ΕΙΔΟΣ ΤΡΟΦΙΜΩΝ	ΡΥΘΜΙΣΕΙΣ ΔΙΑΚΟΠΗΣ ΔΡΑΜΟΠΟΤΗ ΘΕΡΜΟΚΡΑΣΙΑΣ	ΧΡΟΝΟΣ ΨΗΣΙΜΑΤΟΣ (ΜΕ ΤΗΝ ΕΠΙΛΟΓΗ ΠΛΑΚΑΣ ΣΤΗΝ ΚΑΤΩ ΘΕΣΗ)
Μοσχάρι • κόντρα φιλέτο μοσχαρίσιο	180 °C	4 λεπτά (μέτριο) 5–6 λεπτά (καλοψημένο)
• μπριζόλα για γρήγορο γεύμα	180 °C	5–8 λεπτά
• χάμπουργκερ	180 °C	8–10 λεπτά
Χοιρινό • μεντανιόν από χοιρινό φιλέτο	180 °C	4–6 λεπτά
• φέτες (σνίτσελ)	180 °C	7–8 λεπτά
• φέτες από χοιρινό λαϊμό	180 °C	9–10 λεπτά
Αρνί • φιλέτο	180 °C	6 λεπτά
• φέτες	180 °C	8 λεπτά
• μπριζόλες από αρνίσιο πόδι	180 °C	8 λεπτά
Κοτόπουλο • φιλέτα από στήθος	180 °C	6 λεπτά ή περισσότερο, έως ότου ψηθούν καλά
• φιλέτα από μοπούτι	180 °C	4–5 λεπτά ή περισσότερο, έως ότου ψηθούν καλά
Λουκάνικα / χοτ ντογκ • λεπτά	160 °C	5–6 λεπτά
• παχύτερα	160 °C	7–8 λεπτά
Θαλασσινά • φιλέτα ψαριού χωρίς πέτσα	220 °C	8–10 λεπτά
• φιλέτα ψαριού με την πέτσα	220 °C	10–12 λεπτά
• χταπόδι (καθαρισμένο)	180 °C	8 λεπτά
• γαρίδες	180 °C	5 λεπτά
Σάντουιτς ή focaccia	160 °C	5–6 λεπτά
Λαχανικά κομμένα σε φέτες πάχους 2 εκ. • μελιτζάνα	160 °C	8–10 λεπτά
• κολοκύθι	160 °C	8–10 λεπτά
• γλυκοπατάτες	160 °C	8–10 λεπτά



Σημείωση:

Οι ρυθμίσεις του διακόπτη θερμοκρασίας **A13** που αναφέρονται παραπάνω χρησιμεύουν μόνο ως αναφορά και ενδέχεται να διαφέρουν ανάλογα με το πάχος της φέτας του κρέατος ή το μέγεθος των τροφίμων.

ΣΥΝΤΗΡΗΣΗ ΚΑΙ ΚΑΘΑΡΙΣΜΟΣ

- Πριν καθαρίσετε την ψηστήρα, βεβαιωθείτε ότι είναι απενεργοποιημένη και αποσυνδεδεμένη από την πρίζα και ότι έχει κρυώσει.
- Καθαρίζετε την επιφάνεια των πλακών ψησίματος μετά από κάθε χρήση για να αποτρέψετε το σχηματισμό στρωμάτων από καρβονιοειδή υπολείμματα τροφίμων.

- Πρώτα χρησιμοποιήστε το ξέστρο **A16** για να απομακρύνετε υπολείμματα τροφίμων από την πλάκα ψησίματος **A3** με τις ραβδόσεις. Έπειτα, καθαρίστε τις πλάκες ψησίματος **A2** και **A3** χρησιμοποιώντας ένα βρεγμένο, λεπτό πανί. Αν δεν μπορείτε να απομακρύνετε τα καρβονιοειδή υπολείμματα των τροφίμων, π.χ. από ένα μαριναρμένο κρέας, χρησιμοποιήστε ένα ήπιο διάλυμα από νερό και ουδέτερο απορρυπαντικό πιάτων. Αφού χρησιμοποιήσετε το απορρυπαντικό πιάτων, σκουπίστε καλά τις πλάκες ψησίματος με ένα καθαρό, βρεγμένο πανί.



Σημείωση:

Οα είναι πιο εύκολο να καθαρίσετε τις πλάκες ψησίματος **A2** και **A3** όσο είναι ακόμα ελαφρώς ζεστές.

- Μετά από κάθε χρήση, αδειάστε και πλύνετε το δίσκο αποστράγγισης **A5** σε χλιαρό νερό χρησιμοποιώντας ουδέτερο απορρυπαντικό πιάτων. Στη συνέχεια, ξεπλύνετε με καθαρό νερό, στεγνώστε τον και επανατοποθετήστε τον στο κάτω μέρος της ψηστήρας.
- Πλύνετε το ξέστρο **A16** σε χλιαρό νερό χρησιμοποιώντας ένα ουδέτερο απορρυπαντικό πιάτων. Στη συνέχεια, ξεπλύνετε με καθαρό νερό βρύσης και σκουπίστε το.
- Η πλάκα ψησίματος και η μαγειρική πλάκα **A2** και **A3** μπορούν να πλυθούν και στο πλυντήριο πιάτων (στο επάνω συρτάρι).
- Για τον καθαρισμό της εξωτερικής επιφάνειας, χρησιμοποιήστε ένα στεγνό ή ελαφρώς βρεγμένο πανί και, στη συνέχεια, σκουπίστε την επιφάνεια της ψηστήρας μέχρι να στεγνώσει.
- Για τον καθαρισμό της ψηστήρας και των μερών της, μην χρησιμοποιείτε σύρμα κουζίνας, διαβρωτικά καθαριστικά προϊόντα, βενζίνη κ.λπ. Μην ξεπλύνετε και μην βυθίζετε την ψηστήρα ή το καλώδιο ρεύματος σε νερό ή σε άλλο υγρό.

ΑΠΟΘΗΚΕΥΣΗ

- Όταν οι πλάκες της ψηστήρας έχουν κρυώσει, χαμηλώστε την επάνω μαγειρική πλάκα **A2** προς την κάτω πλάκα της ψηστήρας **A3** και κλειδώστε τις θέτοντας τη διάταξη κλειδώματος **A9** στη θέση «LOCK» (ΚΛΕΙΔΩΜΑ). Τυλίξτε το καλώδιο ρεύματος στον αποθηκευτικό χώρο **A15** στο κάτω μέρος της ψηστήρας. Αποθηκεύστε την ψηστήρα σε ένα καθαρό, στεγνό μέρος μακριά από παιδιά.

ΤΕΧΝΙΚΕΣ ΠΡΟΔΙΑΓΡΑΦΕΣ

Ονομαστική τάση220–240 V
Ονομαστική συχνότητα50–60 Hz
Ονομαστική ισχύς ισόδου2 000 W

Διατηρούμε το δικαίωμα να αλλάξουμε το κείμενο και τις τεχνικές προδιαγραφές.

ΟΔΗΓΙΕΣ ΚΑΙ ΠΛΗΡΟΦΟΡΙΕΣ ΣΧΕΤΙΚΑ ΜΕ ΤΗΝ ΑΠΟΡΡΙΨΗ ΤΩΝ ΧΡΗΣΙΜΟΠΟΙΗΜΕΝΩΝ ΥΛΙΚΩΝ ΣΥΣΚΕΥΑΣΙΑΣ

Απορρίψτε τα χρησιμοποιούμενα υλικά συσκευασίας σε κάποιο κέντρο απορριμμάτων του δήμου σας.

ΑΠΟΡΡΙΨΗ ΤΟΥ ΜΕΤΑΧΕΙΡΙΣΜΕΝΟΥ ΗΛΕΚΤΡΙΚΟΥ ΚΑΙ ΗΛΕΚΤΡΟΝΙΚΟΥ ΕΞΟΠΛΙΣΜΟΥ



Όταν προϊόντα ή τα πρωτότυπα έγγραφα φέρουν αυτό το σύμβολο, αυτό σημαίνει ότι τα μετοχειρισμένα ηλεκτρικά ή ηλεκτρονικά προϊόντα δεν πρέπει να απορριπτούν μαζί με τα υπόλοιπα οικιακά απορρίμματα. Για την ορθή απόρριψη, ανανέωση και ανακύκλωση, παραδώστε τη συσκευή σε καθορισμένα σημεία συλλογής. Εναλλακτικά, σε κάποιες χώρες της Ευρωπαϊκής Ένωσης ή άλλες ευρωπαϊκές χώρες μπορείτε να επιστρέψετε τη συσκευή στο τοπικό κατάστημα από όπου την αγοράσατε και να προμηθευτείτε μια νέα συσκευή εφάμιλλης ποιότητας.

Η ορθή απόρριψη αυτού του προϊόντος συμβάλλει στην εξοικονόμηση πολύτιμων φυσικών πόρων και προστατεύει το περιβάλλον και την ανθρώπινη υγεία που διαφορετικά θα επηρεάζονταν από την ακατάλληλη απόρριψη των απορριμμάτων. Συμβουλευτείτε τις τοπικές αρχές ή κάποιον υπεύθυνο συλλογής απορριμμάτων για περισσότερες λεπτομέρειες.

Σύμφωνα με τους εθνικούς κανονισμούς, ενδεχομένως να επιβάλλονται πρότυπα για εφορμήλη απόρριψη αυτού του τύπου απορριμμάτων.

Για επιχειρήσεις με έδρα σε χώρες της Ευρωπαϊκής Ένωσης

Εάν θέλετε να απορρίψετε τις ηλεκτρικές ή ηλεκτρονικές συσκευές, ζητήστε τις απαραίτητες πληροφορίες από το κατάστημα πώλησής ή τον προμηθευτή σας.

Απόρριψη σε άλλες χώρες εκτός της Ευρωπαϊκής Ένωσης

Αυτό το σύμβολο ισχύει στην Ευρωπαϊκή Ένωση. Εάν επιθυμείτε να απορρίψετε αυτό το προϊόν, ζητήστε τις απαραίτητες πληροφορίες σχετικά με τη σωστή μέθοδο απόρριψής από το τοπικό συμβούλιο ή το κατάστημα αγοράς.



Αυτό το προϊόν πληροί τις βασικές απαιτήσεις των σχετικών οδηγιών της ΕΕ.