



## HR ■ Potpuno automatsko kuhalo za rižu

*Prijevod originalnog priručnika*

### PAŽLJIVO PROČITAJTE I SPREMITE ZA BUDUĆU UPOTREBU.

- Ovaj uređaj mogu koristiti djeca od 8 godina ili starija te osobe s fizičkim ili mentalnim nedostacima ili osobe bez iskustva, ako su pod odgovarajućim nadzorom ili ako su obaviještene o tome kako koristiti proizvod na siguran način te ako razumiju potencijalne opasnosti.
- Djeca se ne smiju igrati s uređajem.
- Djeca ne smiju obavljati čišćenje i korisničko održavanje osim ako su starija od 8 godina i pod nadzorom.
- Ako se električni kabel ošteti, dajte ga zamijeniti kod ovlaštenog servisnog tehničara da bi se izbjegla opasna situacija. Uređaj se ne smije koristiti ako je kabel napajanja oštećen.
- Držite uređaj i električni kabel izvan dosega djece mlađe od 8 godina.
- Ovo kuhalo riže je dizajnirano za upotrebu u kućanstvu i sličnim mjestima kao što su:
  - kuhinje u trgovinama, uredima i drugim radnim mjestima;
  - u agrikulturi;
  - za goste u hotelima, motelima i drugim sličnim lokacijama;
  - prenoćišta s doručkom.
- Površina grijaćeg elementa zadržava preostalu toplinu nakon upotrebe.
- Površine uređaja koje dolaze u dodir s hranom se uvijek moraju očistiti prema uputama u ovom korisničkom priručniku.
- Pazite da nikakva voda ili druga tekućina ne prska po utikaču ili električnoj utičnici te da vruća para koja izlazi iz uređaja također bude usmjerena u drugom smjeru. Ako se to ipak dogodi, isključite prekidač za električnu utičnicu i zatim pažljivo osušite električnu utičnicu i utikač napajanja prije daljnje upotrebe.

**Upozorenje:**

Nepravilna upotreba može dovesti do ozljeda.

**Upozorenje:**

Upotreba neoriginalnog pribora može rezultirati opasnom situacijom.

- Kada sastavljate poklopac, postupite prema uputama u ovom korisničkom priručniku. Drška poklopca mora biti pričvršćena na poklopac tako da gleda prema suprotnoj strani od otvora za izlaz pare.
- Koristite uređaj samo na vodoravnoj, suhoj, čistoj, stabilnoj i toplinski otpornoj površini. Nemojte koristiti uređaj na dijelu kuhinjskog sudopera za okapavanje.
- Nemojte stavljati uređaj na rub stola, na nestabilne, nagnute ili neravne površine, na električna ili plinska kuhala i druge izvore topline ili blizu njih.
- Nemojte koristiti uređaj na površinama osjetljivim na toplinu jer se takve površine mogu oštetiti.
- Koristite samo odvojivu unutarnju posudu isporučenu s ovim uređajem. Nikada nemojte koristiti neku drugu posudu.
- Nemojte koristiti napuknutu, udubljenu ili na drugi način oštećenu unutarnju posudu. Oštećena odvojiva unutarnja posuda se mora zamijeniti novom originalnom posudom.
- Prije umetanja odvojive unutarnje posude u kuhalo za rižu, provjerite jesu li vanjska površina odvojive unutarnje posude i unutarnja površina kuhala za rižu potpuno čiste i suhe. Da biste spriječili oštećenje uređaja, ne smije biti zasušenih ostataka hrane i sl. na vanjskoj površini odvojive unutarnje posude i površini grijaćeg elementa.
- Prije ukapčanja uređaja u električnu utičnicu, pazite da odvojiva unutarnja posuda pravilno sjedi u kuhalu za rižu, da odvojiva unutarnja posuda bude napunjena vodom i namirnicama te da poklopac bude pravilno postavljen na odvojivoj unutarnjoj posudi. Nemojte prepuniti odvojivu unutarnju posudu.
- Nemojte ukapčati uređaj u električnu utičnicu niti ga uključivati ako odvojiva unutarnja posuda nije umetnuta u kuhalo za rižu.
- Nemojte koristiti uređaj s praznom odvojivom unutarnjom posudom.



### **Upozorenje:**

Nemojte ulijevati vodu u kuhalo za rižu, nemojte sipati rižu u njega niti stavljati ikakve druge namirnice u njega. Namirnice i voda se stavljaju samo u odvojivu unutarnju posudu.

- Dok uređaj radi, poklopac mora biti pravilno postavljen na odvojivoj unutarnjoj posudi.
- Nemojte stavljati nikakve predmete na poklopac.

- Tijekom rada potreban je dovoljan prostor za strujanje zraka iznad uređaja i oko njega. Nemojte koristiti uređaj u blizini materijala osjetljivih na toplinu. Nemojte prekrivati uređaj ili blokirati njegove otvore za ventilaciju.
- Pazite da otvor za izlaz pare ne bude usmjeren prema materijalima osjetljivim na toplinu niti prema vama ili drugim osobama. Vruća para može uzrokovati teške opekline.
- Nemojte ostavljati žlicu za miješanje riže i serviranje ili bilo kakav kuhinjski pribor unutar odvojive unutarnje posude dok koristite funkciju “KEEP WARM” (ODRŽAVANJE TOPLINE).
- Temperatura dostupnih površina na uređaju je visoka dok uređaj radi i neko vrijeme nakon gašenja.
- Kada rukujete uređajem nakon dovršetka kuhanja, budite vrlo oprezni da ne dodirnete jedinicu kuhala za rižu ili druge dijelove uređaja jer mogu i dalje biti vrući zbog preostale topline.
- Nemojte dodirivati vruću površinu. Nakon isključivanja i iskapčanja uređaja iz električne utičnice, upotrijebite drške za podizanje i nošenje uređaja. Radi bolje sigurnosti preporučujemo da koristite kuhinjske rukavice.
- Upotrijebite dršku za dizanje i nošenje poklopca. Da spriječite opekline kada podižete poklopac, treba paziti da para koja izlazi iz unutarnje posude ne bude usmjerena prema vama. Radi bolje sigurnosti preporučujemo da koristite kuhinjske rukavice.
- Voda s poklopca smije kapati samo u odvojuvu unutarnju posudu, a ne smije kapati u jedinicu kuhala za rižu.
- Kada je poklopac vruć, nemojte ga stavljati na površine osjetljive na toplinu.
- Uređaj se ne smije ostavljati bez nadzora dok radi.
- Uvijek isključite i iskopčajte uređaj iz električne utičnice ako ga ne namjeravate koristiti, ako ga ostavljate bez nadzora, prije vađenja unutarnje posude ili umetka za kuhanje na pari te prije čišćenja održavanja ili premještanja. Nikada nemojte premještati uređaj dok radi.
- Potreban je dodatan oprez ako premještate uređaj dok je napunjen vrućom hranom ili tekućinom.
- Uvijek pustite da se uređaj potpuno ohladi prije vađenja unutarnje posude ili umetka za kuhanje na pari te prije čišćenja.
- Redovito očistite uređaj nakon svake upotrebe prema uputama u poglavlju “Čišćenje i održavanje”. Nemojte obavljati nikakvo održavanje na uređaju osim postupka čišćenja opisanog u poglavlju “Čišćenje i održavanje”.
- Nijedan dio aparata nije prikladan za pranje u perilici posuđa.

- Da biste spriječili električnu opasnost, nikada nemojte uranjati kuhalo za rižu, kabel napajanja ili utikač u vodu ili bilo koju drugu tekućinu.
- Nemojte stavljati nikakve predmete na kabel napajanja. Pazite da električni kabel ne visi preko ruba stola, da ne dodiruje vruću površinu ili oštre predmete.
- Iskopčajte aparat iz električne utičnice iskapčanjem utikača iz električne utičnice. Nemojte iskapčati uređaj iz električne utičnice povlačenjem za električni kabel. U suprotnom to može oštetiti kabel napajanja ili električnu utičnicu.
- Nemojte koristiti uređaj ako ne radi ispravno ili ako je pao na pod, bio uronjen u vodu ili je na drugi način oštećen. Predajte ga ovlaštenom servisnom centru na pregled ili popravak.
- Da biste spriječili nastanak opasne situacije, nemojte sami popravljati niti modificirati uređaj na bilo koji način. Prepustite sve popravke ovlaštenom servisnom centru. Neovlaštenim modifikacijama uređaja riskirate poništavanje prava koja vam daje jamstvo u slučaju nezadovoljavajućeg rada ili kvalitete.

**A**

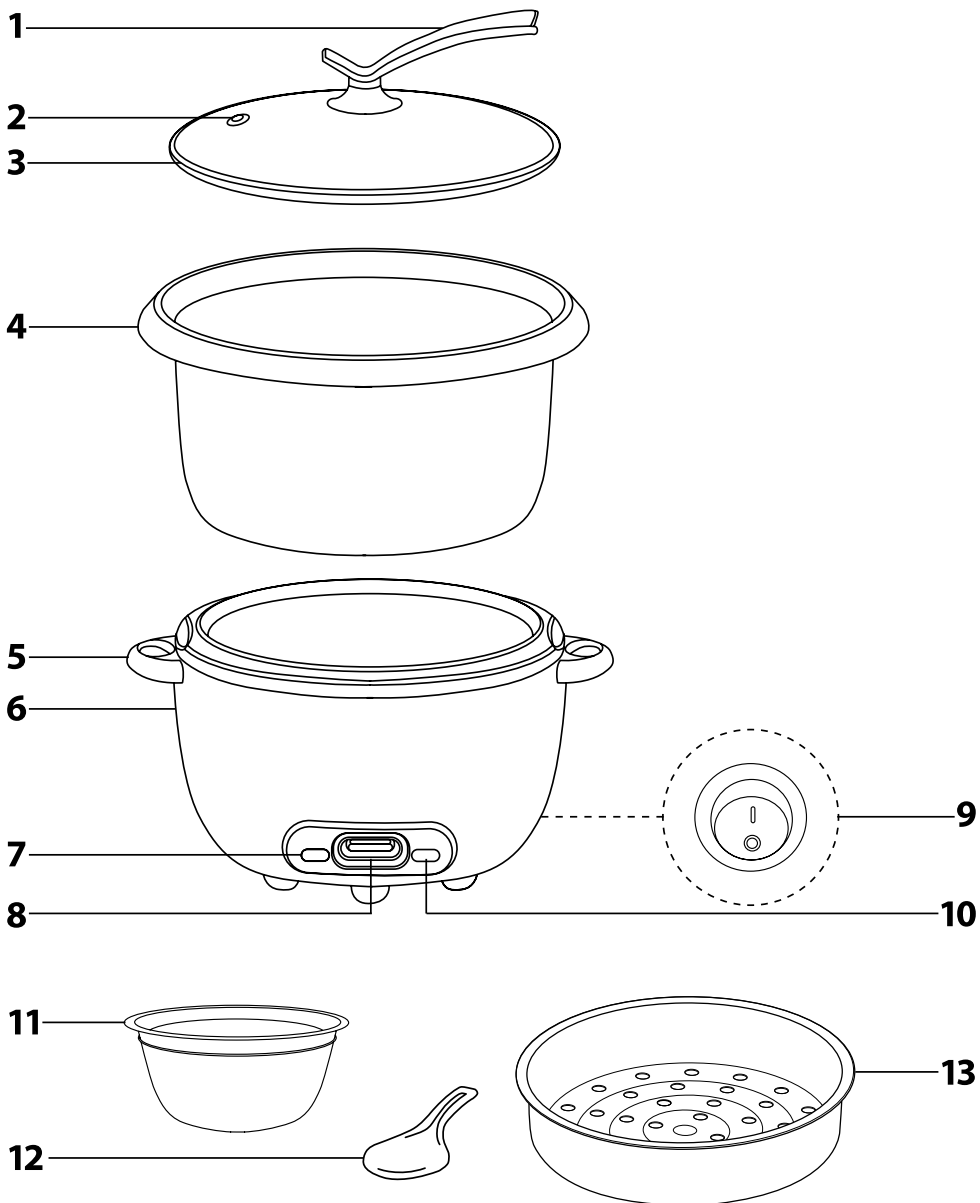

B

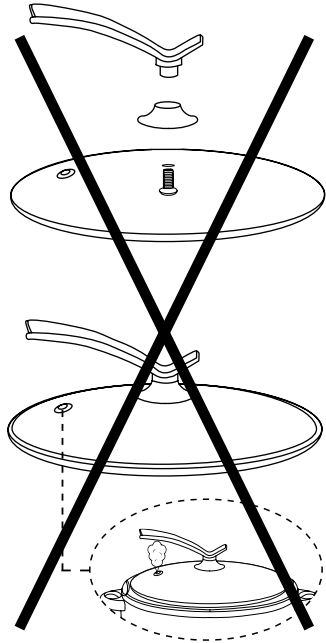
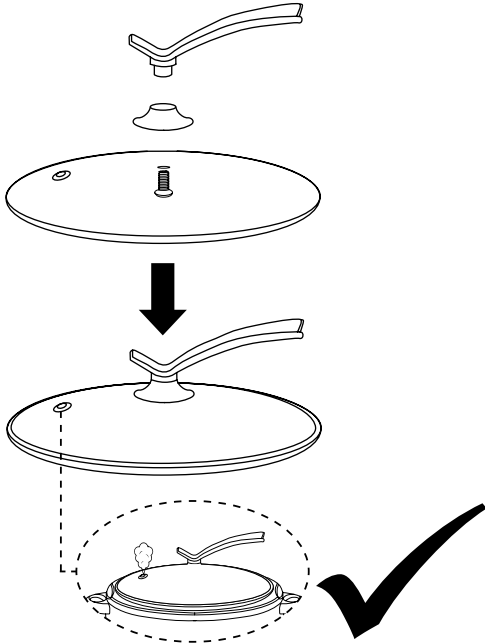

- Prije korištenja ovog uređaja temeljito pročitajte korisnički priručnik, čak i u slučajevima kada ste se prethodno upoznali s radom sličnih vrsta uređaja. Koristite ovaj uređaj samo onako kako je opisano u ovom korisničkom priručniku. Držite ovaj korisnički priručnik na sigurnom mjestu gdje ga ubuduće možete lako naći. U slučaju da predajete ovaj uređaj drugoj osobi, pazite da priložite i ovaj korisnički priručnik.
- Preporučujemo da zadržite originalnu kartonsku kutiju, materijal ambalaže, račun, izjavu proizvođača ili jamstvo barem u trajanju pravne odgovornosti za nezadovoljavajući rad ili kvalitetu. U slučaju transporta, preporučujemo da zapakirate uređaj u originalnu kutiju od proizvođača.

#### OPIS UREĐAJA

- A1** Drška poklopcu
- A2** Izlaz za paru
- A3** Stakleni poklopcu
- A4** Odvojiva unutarnja posuda za kuhanje s neljepljivom površinom
- A5** Drške kuhala za rižu
- A6** Jedinica kuhala za rižu  
Jedinica kuhala za rižu je opremljena kabelom napajanja. Unutar jedinice kuhala za rižu nalazi se grijaći element.
- A7** Indikator načina rada „COOK“ (KUHANJE)
- A8** Prekidač za odabir načina rada „COOK“ (KUHANJE) i „KEEP WARM“ (ODRŽAVANJE TOPLINE)
- A9** prekidač 0/1 (isključeno/uključeno)
- A10** Indikator načina rada „KEEP WARM“ (ODRŽAVANJE TOPLINE)
- A11** Mjerna šalica
- A12** Žlica za miješanje riže i serviranje
- A13** Umetak za kuhanje na pari

#### PRIJE PRVE UPOTREBE

- Uklonite sav materijal ambalaže te promotivne etikete ili naljepnice s uređaja i dodatnog pribora.
- Sastavite poklopcu kako je prikazano na slici B. Pravilno zavrnite samonarezujući vijak s donje strane poklopcu **A3** i zategnite ga pomoću križnog odvijača da biste učvrstili dršku **A1**.



#### Pažnja:

Drška poklopcu **A1** mora biti pričvršćena na poklopcu **A3** tako da gleda prema suprotnoj strani od otvora za izlaz pare **A2**.

- Temeljito operite poklopcu, odvojivu unutarnju posudu **A4**, mjernu šalicu **A11**, žlicu **A12** i umetak za kuhanje na pari **A13** u toploj vodi s tekućim kuhinjskim deterdžentom za ručno pranje. Zatim temeljito isperite te dijelove čistom vodom i osušite krpom za brisanje.
- Nikada nemojte uranjati jedinicu kuhala za rižu **A6**, kabel napajanja ili utikač napajanja u vodu ili druge tekućine.
- Nijedan dio aparata nije prikladan za pranje u perilici posuđa.

#### UPOTREBA UREĐAJA

- Stavite uređaj na kuhinjski pult ili drugu vodoravnu, čistu, suhu, stabilnu i toplinski otpornu površinu. Pazite na sve sigurnosne upute.
- Izvadite odvojivu unutarnju posudu **A4** iz jedinice kuhala za rižu **A6** i stavite ju sa strane na čistu, suhu i stabilnu površinu. Izmjerite potrebnu količinu riže pomoću mjerne šalice **A11**. Jedna mjerna šalica nekuhane riže odgovara približno 3 šalice kuhane riže.



#### Pažnja:

U jednom kuhanju je moguće kuhati maksimalno 3 punih čaša riže. Nemojte kuhati manje od 1 pune mjerne šalice riže.

- Uspite rižu u veliku cjediljku i temeljito ju isperite čistom tekućom vodom. Pustite da se isprana riža ocijedi i prebacite ju u odvojivu unutarnju posudu **A4**. Jednoliko rasporedite rižu po čitavom dnu odvojive unutarnje posude **A4**. Pazite da ne bude više riže na jednoj strani ili sl. Dodajte odgovarajuće hladne pitke vode prema sljedećoj tablici.

| Broj punih mjernih šalica nekuhane riže | Količina vode  |
|---|--|
| 3 mjerne šalice                         | Dodajte vode do oznake "3 CUP" (3 ŠALICE) na odvojivoj unutarnjoj posudi <b>A4</b> . |
| 2 mjerne šalice                         | Dodajte vode do oznake "2 CUP" (2 ŠALICE) na odvojivoj unutarnjoj posudi <b>A4</b> . |
| 1 mjerna šalica                         | Dodajte vode do oznake "1 CUP" (2 ŠALICE) na odvojivoj unutarnjoj posudi <b>A4</b> . |



#### Napomena:

Ovisno o vrsti riže, može biti potrebno podesiti omjer vode i riže.

Mjerna šalica **A11** ima oznake  $\frac{1}{4}$  (45 ml),  $\frac{1}{2}$  (90 ml) i  $\frac{3}{4}$  (135 ml). Jedna puna mjerna čaša jednaka je približno 140 g rasute nekuhane riže ili 180 ml vode.



**Upozorenje:**

Nikada nemojte puniti unutarnju posudu **A4** iznad oznake za 0,6 l na unutarnjoj strani odvojive unutarnje posude **A4**. Prepunjavanje stvara rizik od prskanja vode iz nje.

- Pazite da vanjska površina unutarnje posude **A4** i unutarnja površina kuhala riže **A6** budu čiste. Time se osigurava pravilan kontakt između unutarnje posude **A4** i površine grijaćeg elementa u kuhu riže. Umetnite odvojivu unutarnju posudu **A4** u kühalo riže **A6**. Da biste spriječili oštećenje uređaja, pazite da unutarnja posuda **A4** pravilno sjedne u kühalo riže **A6**. Da biste pravilno postavili unutarnju posudu **A4** u kühalo riže **A6**, pažljivo zakrećite unutarnju posudu **A4** lijevo i desno. Poklopite odvojivu unutarnju posudu **A4** poklopcem.
- Ukopćajte kabel napajanja u elektrićnu utićnicu. Postavite prekidać **A9** u položaj I (ukljućeno).
- Kada postavite prekidać **A9** u položaj I (ukljućeno), automatski se ukljućuje naćin rada "KEEP WARM" (ODRŽAVANJE TOPLINE). To se signalizira paljenjem indikatora **A10**. Da biste ukljućili naćin rada "COOK" (KUHANJE RIŽE), postavite prekidać **A8** u donji položaj. Upaliti će se indikator za naćin rada "COOK" (KUHANJE) **A7** i zapoćet će kuhanje riže.

**Pažnja:**

Naćin rada "COOK" (KUHANJE) se ne može ukljućiti ako odvojiva unutarnja posuda **A4** nije pravilno umetnuta ili uopće nije umetnuta u kühalo riže **A6**.

- Nemojte dirati prekidać **A8** tijekom kuhanja.
- Kada se riža skuha, uređaj će automatski prijeći u naćin rada "KEEP WARM" (ODRŽAVANJE TOPLINE). To se signalizira paljenjem indikatora **A10**. Naćin rada "KEEP WARM" (ODRŽAVANJE TOPLINE) omogućuje odrđavanje riže toplom.

**Pažnja:**

Nemojte pokućati silom drđati prekidać **A8** u donjem položaju "COOK" (KUHANJE) nakon što uređaj automatski prijeđe u naćin rada "KEEP WARM" (ODRŽAVANJE TOPLINE). Naćin rada "COOK" (KUHANJE) se ne može ponovo pokrenuti odmah nakon što automatski prijeđe iz naćina rada "COOK" (KUHANJE) u naćin rada "KEEP WARM" (ODRŽAVANJE TOPLINE).

- Nakon što kühalo riže automatski prijeđe u naćin rada "KEEP WARM" (ODRŽAVANJE TOPLINE), drđite poklopac zatvoren joć oko 8–10 minuta da bi se riža dovršila. Ako pustite da se riža dovrši nakon kuhanja, bit će ukusnija.
- Osim ako to nije apsolutno neophodno iz sigurnosnih ili drugih razloga, nemojte iskljućivati uređaj ili iskopćati utikać iz elektrićne utićnice dok se naćin rada "COOK" (KUHANJE) ne dovrši, inaće će riža propasti.

**Napomena:**

Nemojte koristiti funkciju "KEEP WARM" (ODRŽAVANJE TOPLINE) za podgrijavanje prethodno skuhanje riže.

- Nakon što riža bude spremna za serviranje, podignite poklopac i uklonite ga. Pažljivo diđite poklopac tako da izlazeća para ne ide prema vama. Prvo lagano promiješajte rižu žlicom **A12** i zatim ju možete poslućiti.

**Pažnja:**

Da biste sprijećili oštećivanje neljepljive površine, nikada nemojte koristiti metalni ili oštri kuhinjski pribor u unutarnjoj posudi **A4**. Upotrijebite žlicu **A12** ili drveni ili plastićni kuhinjski pribor otporan na toplinu.

- Kada ne poslućujete svu rižu odjednom, vratite poklopac na kühalo da sprijećite sušenje ostatka riže. Nemojte ostavljati žlicu **A12** ili bilo koji drugi kuhinjski pribor u unutarnjoj posudi **A4**.
- Da bi se zadržao okus, preporućujemo da ne odrđavate rižu toplom dulje od 3 sata. Inaće se može isušiti.
- Kada završite s upotrebom uređaja, uvijek ga iskljućite postavljanjem prekidaća **A9** u položaj 0 (iskljućeno) i iskopćajte utikać kabela iz elektrićne utićnice.
- Nakon što se uređaj ohladi, oćistite ga prema uputama u poglavlju "Ćišćenje i odrđavanje".

**KUHANJE NA PARI**

- Kuhanje na pari je nježan naćin pripreme hrane tijekom kojeg hrana zadržava većinu svojih hranjivih sastojaka. Da biste kuhali hranu na pari, postupite prema uputama u nastavku.
- Izvadite odvojivu unutarnju posudu **A4** iz kuhala riže **A6**. Izmjerite oko 0,5 l ćiste vode i ulijte ju u odvojivu unutarnju posudu **A4**. Pazite da razina vode u odvojivoj unutarnjoj posudi **A4** bude niža od umetka za kuhanje na pari **A13** kada ga umetnete u unutarnju posudu **A4**.
- Stavite povrće ili druge namirnice prikladne za kuhanje na pari u umetak za kuhanje na pari **A13**. Nemojte umetati prevlekle komade ili kolićinu. Stavite umetak za kuhanje na pari **A13** u odvojivu unutarnju posudu **A4**.
- Pazite da vanjska površina unutarnje posude **A4** i unutarnja površina kuhala riže **A6** budu ćiste. Time se osigurava pravilan kontakt između unutarnje posude **A4** i površine grijaćeg elementa u kuhu riže.
- Stavite unutarnju posudu **A4** s umetkom za kuhanje na pari **A13** u kühalo za rižu **A6**. Da biste sprijećili oštećenje uređaja, pazite da unutarnja posuda **A4** pravilno sjedne u kühalo riže **A6**. Da biste pravilno postavili unutarnju posudu **A4** u kühalo riže **A6**, pažljivo zakrećite unutarnju posudu **A4** lijevo i desno. Poklopite unutarnju posudu **A4** poklopcem.
- Zatim postupite na isti naćin kao i kod kuhanja riže. Redovito provjeravajte stanje hrane i vode. Pazite da sva voda ne ispari.
- Kada se hrana skuha, postavite prekidać **A8** na položaj "KEEP WARM" (ODRŽAVANJE TOPLINE) i iskljućite uređaj postavljanjem prekidaća **A9** u položaj 0 (iskljućeno) te ga iskopćajte iz elektrićne utićnice.

- Da biste izvadili hranu, podignite i uklonite poklopac. Pažljivo podignite suprotnu stranu poklopca od vas te ga odmaknite da biste izbjegli opekline zbog izlazeće pare. Za vađenje hrane možete upotrijebiti isporučenu žlicu **A12**. Budite osobito pažljivi prilikom rukovanja vrućim namirnicama da izbjegnute opekline.
- Nakon što se uređaj ohladi, očistite ga prema uputama u poglavlju "Čišćenje i održavanje".

## RJEŠAVANJE PROBLEMA

| Problem  | Mogući uzrok  | Rješenje  |
|--|---|---|
| Aparat ne radi.                                    | Uređaj nije ukopčan u električnu utičnicu.<br>Prekidač <b>A9</b> nije u položaju I (uključeno).   | Ukopčajte utikač u električnu utičnicu.<br>Postavite prekidač <b>A9</b> u položaj I (uključeno).  |
| Nije moguće pokrenuti način rada "COOK" (KUHANJE). | Odvojiva unutarnja posuda <b>A4</b> nije pravilno umetnuta ili uopće nije umetnuta u kuhalo riže <b>A6</b> .<br>Način rada "COOK" (KUHANJE) se ne može ponovo pokrenuti odmah nakon što kuhalo riže automatski priđe iz načina rada "COOK" (KUHANJE) u način rada "KEEP WARM" (ODRŽAVANJE TOPLINE). | Pazite da odvojiva unutarnja posuda <b>A4</b> pravilno sjedne u kuhalo riže <b>A6</b> .<br>Pričekajte dok se uređaj ne ohladi.  |
| Kuhanje riže predugo traje.                        | Površina grijaćeg elementa i/ili vanjska površina odvojive unutarnje posude <b>A4</b> nije čista, npr. ima ostataka hrane.  | Isključite uređaj, iskopčajte ga iz električne utičnice i pustite da se potpuno ohladi.<br>Uklonite ostatke hrane s vanjske površine odvojive unutarnje posude <b>A4</b> i/ili grijaćeg elementa. |

## ČIŠĆENJE I ODRŽAVANJE

- Držite uređaj čist.
- Prije čišćenja, isključite aparat, iskopčajte ga iz električne utičnice i pustite da se svi njegovi dijelovi potpuno ohlade.
- Temeljito operite poklopac, odvojivu unutarnju posudu **A4**, mjernu šalicu **A11**, žlicu **A12** i umetak za kuhanje na pari **A13** u toploj vodi s tekućim kuhinjskim deterdžentom za ručno pranje. Zatim temeljito isperite te dijelove čistom vodom i osušite krpom za brisanje.
- Da biste namakanjem uklonili ostatke hrane iz unutarnje posude **A4**, napunite unutarnju posudu **A4** toplom vodom s nekoliko kapi kuhinjskog deterdženta i pustite da djeluje na oko 10 minuta. Zatim operite unutarnju posudu **A4** uobičajenim načinom i dobro osušite brisanjem.
- Nakon čišćenja provjerite je li vanjska površina unutarnje posude **A4** potpuno čista i bez ikakve zasušene riže ili sl.
- Očistite vanjsku površinu kuhala riže **A4** navlaženom krpom. Zatim temeljito osušite očišćenu površinu brisanjem. Držite unutarnju površinu kuhala riže **A6** u čistom stanju.
- Nedovoljno čišćenje može rezultirati neugodnim mirisom kada se uređaj koristi idući put.
- Preostale kiseline i soli iz namirnica mogu uzrokovati hrđanje na površini uređaja.
- Temeljito očistite uređaj nakon svake upotrebe.



### Upozorenje:

Nikada nemojte uranjati jedinicu kuhala za rižu **A6**, kabel napajanja ili utikač napajanja u vodu ili druge tekućine.

- Nijedan dio aparata nije prikladan za pranje u perilici posuđa.
- Nemojte koristiti kemikalije, čeličnu vunu, abrazivna sredstva za čišćenje i sl. za čišćenje uređaja. U suprotnom je moguće oštećenje čišćene površine uređaja.

## POHRANA

- Kada ne koristite uređaj, nakon temeljitog čišćenja ga držite na suhom mjestu izvan dohvata djece.

## TEHNIČKE SPECIFIKACIJE

|                             |           |
|-----------------------------|-----------|
| Nazivni raspon napona ..... | 220–240 V |
| Nazivna frekvencija .....   | 50–60 Hz  |
| Nazivna ulazna snaga .....  | 300 W     |

Zadržavamo pravo na izmjenu teksta i tehničkih specifikacija.

## UPUTE I INFORMACIJE VEZANE UZ ODLAGANJE ISKORIŠTENIH MATERIJALA ZA AMBALAŽU

Odložite iskorištene materijale za ambalažu na ovlaštenom odlagalištu u vašem mjestu.

### ODLAGANJE ISKORIŠTENE ELEKTRIČNE I ELEKTRONIČKE OPREME



Ovaj simbol na proizvodima ili originalnim dokumentima znači da se iskorišteni električni ili elektronički proizvodi ne smiju odlagati u obični kućanski otpad. Radi pravilnog zbrinjavanja, obnavljanja i recikliranja, predajte takve uređaje na za to predviđenim mjestima. Također, u nekim državama Europske unije ili drugim europskim zemljama možete vratiti uređaj lokalnom prodavaču kada kupujete ekvivalentan novi uređaj.

Pravilno odlaganje ovog proizvoda pomaže u spašavanju vrijednih prirodnih resursa te sprječava potencijalne negativne učinke za okoliš i ljudsko zdravlje, koji bi nastali nepravilnim odlaganjem otpada. Zatražite više pojedinosti od lokalnih nadležnih tijela.

U skladu s državnim propisima, moguće su kazne za nepropisno odlaganje ove vrste otpada.

#### Za poslovne subjekte u državama Europske unije

Ako želite odložiti električne ili elektroničke uređaje, upitajte maloprodajnika ili dobavljača o potrebnim informacijama.

#### Odlaganje u drugim zemljama izvan Europske unije

Ovaj simbol je važeći u Europskoj uniji. Ako želite odložiti ovaj proizvod, zatražite potrebne informacije o pravilnom načinu odlaganja od lokalnog vijeća ili prodavača.



Ovaj proizvod zadovoljava sve osnovne zahtjeve EU direktiva vezanih uz njega.