

SENCOR®

SRM 0610WH



LT ■ Visiškai automatinis ryžių virimo aparatas

Originalios naudojimo instrukcijos vertimas

ATIDŽIAI PERSKAITYKITE IR PASILIKITE JAS ATEIČIAI.

- Šį prietaisą galima naudoti vaikams nuo 8 metų amžiaus ir asmenims, turintiems psichinių, jutiminių arba protinių negalių arba neturintiems patirties naudotis šiuo gaminiu, jeigu jie yra prižiūrimi arba instruktuojami, kaip saugiai naudoti šį gaminį, ir supranta atitinkamus pavojus.
- Vaikai negali žaisti šiuo prietaisu.
- Valymo ir priežiūros darbų negali atlikti jaunesni nei 8 metų vaikai ir turi būti užtikrinama atitinkama priežiūra.
- Jei maitinimo laidas yra pažeistas, jį pakeisti turi įgaliotojo techninės priežiūros centro meistras, kad būtų išvengta pavojingos situacijos. Draudžiama naudoti šį prietaisą, jei jo maitinimo laidas arba kištukas pažeistas.
- Laikykite prietaisą ir jo maitinimo laidą jaunesniems nei 8 metų amžiaus vaikams nepasiekiamoje vietoje.
- Šis ryžių virimo puodas skirtas naudojimui namuose toliau nurodytose arba panašiose vietose:
 - parduotuvių, biurų ir kitose darbo aplinkoje esančiose virtuvėse;
 - žemės ūkiuose;
 - svečiams viešbučiuose, moteliuose ir kitose panašiose vietose;
 - svečių namuose, siūlančiuose nakvynę ir pusryčius.
- Kaitinimo elementas po naudojimo lieka įkaitęs.
- Prietaiso paviršius, kuris liečiasi su maistu, visada turi būti valomas pagal šiame naudotojo vadove pateiktas instrukcijas.
- Saugokite elektros kištuką ir lizdą, kad ant jų nepatektų vandens, taip pat, kad ant jų neitų iš prietaiso besiveržiantys karšti garai. Jei taip visgi atsitiktų, išjunkite elektros lizdo saugiklį, tada kruopščiai nusauskite elektros lizdą ir kištuką, kad vėliau galėtumėte naudotis prietaisu.



Įspėjimas!

Netinkamai naudojant galima susižaloti.



Įspėjimas!

Naudojant neoriginalius priedus gali kilti pavojus.

- Surinkite dangtį, kaip nurodyta šioje naudojimo instrukcijoje. Dangčio rankeną prie dangčio privaloma tvirtinti nukreipiant jos galus į šonus nuo garų išleidimo angos.
- Prietaisą statykite tik ant lygaus švaraus sauso stabilaus, karščiui atsparaus paviršiaus. Nenaudokite prietaiso, pastatę jį ant kriauklės indų džiovavimo plokštės.
- Nestatykite prietaiso ant stalo krašto, ant nestabiliaus, pasvirusio ar nelygaus paviršiaus, ant elektrinės arba dujinės viryklės ir kitų šilumos šaltinių arba šalia jų.
- Nenaudokite prietaiso ant karščiui jautrių paviršių, nes jie gali būti sugadinti.
- Naudokite tik su šiuo prietaisu pateiktą išimamą vidinį dubenį. Niekada nenaudokite kitokių dubenų.
- Nenaudokite įskilusio, deformuoto ar kitaip sugadino vidinio dubens. Sugadintą išimamą vidinį dubenį privaloma pakeisti nauju originaliu dubeniu.
- Dėdami išimamą vidinį dubenį į ryžių virimo aparatą įsitikinkite, ar išimamo dubens išorinis paviršius ir vidinė ryžių virimo aparato dalis yra visiškai švarūs ir sausi. Norint išvengti prietaiso gedimo, ant vidinio dubens išorinio paviršiaus ir kaitinimo elemento neturi būti pridžiuvusių maisto likučių ir pan.
- Jungdami prietaisą prie elektros lizdo įsitikinkite, ar išimamas vidinis dubuo yra tinkamai įdėtas į ryžių virimo aparatą, ar į išimamą vidinį dubenį pripilta vandens bei pridėta maisto produktų ir vidinis dubuo yra tinkamai uždengtas dangčiu. Neperpildykite išimamo vidinio dubens.
- Nejunkite prietaiso prie elektros lizdo ir nejunkite jo, jei išimamas vidinis dubuo neįdėtas į ryžių virimo aparatą.
- Nenaudokite prietaiso su tuščiu išimamu vidiniu dubeniu.



Įspėjimas!

Nepilkite vandens į ryžių virimo aparatą, nepilkite į jį ryžių ir nedėkite į jį maisto produktų. Maisto produktai dedami ir vanduo pilamas tik į išimamą vidinį dubenį.

- Prietaisui veikiant, išimamas vidinis dubuo privalo būti tinkamai uždengtas dangčiu.
- Nedėkite ant dangčio jokių daiktų.

- Naudojant prietaisą, virš jo ir aplink jį turi būti pakankamai vietos orui cirkuliuoti. Nenaudokite prietaiso šalia karščiui jautrių medžiagų. Neuždenkite prietaiso arba jo ventiliacijos angų.
- Pasirūpinkite, kad garų išleidimo anga nebūtų nukreipta į karščiui jautrias medžiagas, jus arba kitus žmones. Karšti garai gali smarkiai nuplikyti.
- Naudodami funkciją „KEEP WARM“ (šilumos palaikymas), nepalikite ryžiams maišyti ir tiekti skirto šaukšto ar kitokių virtuvės reikmenų išimamame vidiniame dubenyje.
- Prietaisui veikiant atviri neizoliuoti prietaiso paviršiai labai įkaista; be to, po naudojimo jie dar kurį laiką lieka įkaitę.
- Pabaigę gaminti, tvarkydami prietaisą, būkite labai atsargūs, kad neprisiliestumėte prie ryžių virimo aparato arba kitų prietaiso dalių, nes jos vis dar gali būti labai karštos.
- Nelieskite karšto paviršiaus. Išjungę aparatą ir atjungę jį nuo elektros lizdo, aparatą kelkite ir neškite už rankenų. Kad būtų dar saugiau, rekomenduojame mūvėti virtuvines pirštines.
- Dangtį nukelkite ir neškite laikydami už jo rankenos. Nukeldami dangtį būkite atsargūs, kad iš vidinio dubens išeinantys garai nebūtų nukreipti į jus ir jūsų nuplikytų. Kad būtų dar saugiau, rekomenduojame mūvėti virtuvines pirštines.
- Vanduo nuo dangčio privalo lašėti tik į išimamą vidinį dubenį; jis neturi lašėti į ryžių virimo aparatą.
- Nedėkite karšto dangčio ant karščiui jautrių paviršių.
- Nepalikite veikiančio prietaiso be priežiūros.
- Palikdami prietaisą be priežiūros, išimdami vidinį dubenį arba garinimo įdėklą, valydami, atlikdami techninę priežiūrą arba perstatydami prietaisą į kitą vietą, visada jį išjunkite ir atjunkite nuo maitinimo lizdo. Niekada neperstatinėkite veikiančio prietaiso.
- Nešant karšto maisto arba skysčių pilną prietaisą reikia būti nepaprastai atsargiems.
- Išimdami vidinį dubenį arba garinimo įdėklą, taip pat valydami, visada palaukite, kol prietaisas atvės.
- Reguliariai nuvalykite prietaisą pagal nurodymus, pateiktus skyriuje „Valymas ir priežiūra“. Nevykdyskite jokių prietaiso techninės priežiūros darbų, išskyrus standartinius skyriuje „Valymas ir priežiūra“ nurodytus valymo darbus.
- Jokių šio prietaiso dalių negalima plauti indaplovėje.

- Norėdami išvengti elektros pavojaus, niekada nemerkite ryžių virimo aparato, jo maitinimo laido ir elektros kištuko į vandenį ar kokį nors kitą skystį.
- Ant maitinimo laido nedėkite jokių daiktų. Užtikrinkite, kad elektros laidas nekabotų nuo stalo krašto ir nesiliestų prie įkaitusio paviršiaus arba aštrių daiktų.
- Atjunkite prietaisą nuo elektros lizdo, ištraukdami maitinimo laido kištuką iš elektros lizdo. Neišjunkite prietaiso iš maitinimo lizdo traukdami maitinimo laidą. Priešingu atveju taip galite pažeisti maitinimo laidą arba elektros lizdą.
- Nesinaudokite prietaisu, jei jis tinkamai neveikia, arba tuo atveju, jei jis buvo nukritęs ant grindų, įkritęs į vandenį arba kaip nors kitaip pažeistas. Atiduokite jį į įgaliotąjį techninės priežiūros centrą, kad jis būtų patikrintas arba sutaisytas.
- Norėdami išvengti pavojaus, netaisykite prietaiso patys ir niekaip nekeiskite jo konstrukcijos. Dėl bet kokio remonto kreipkitės į įgaliotąjį techninės priežiūros centrą. Jei remontuosite prietaisą patys, nebegalios garantija, ir negalėsite kreiptis į gamintoją dėl netinkamo prietaiso veikimo.

A

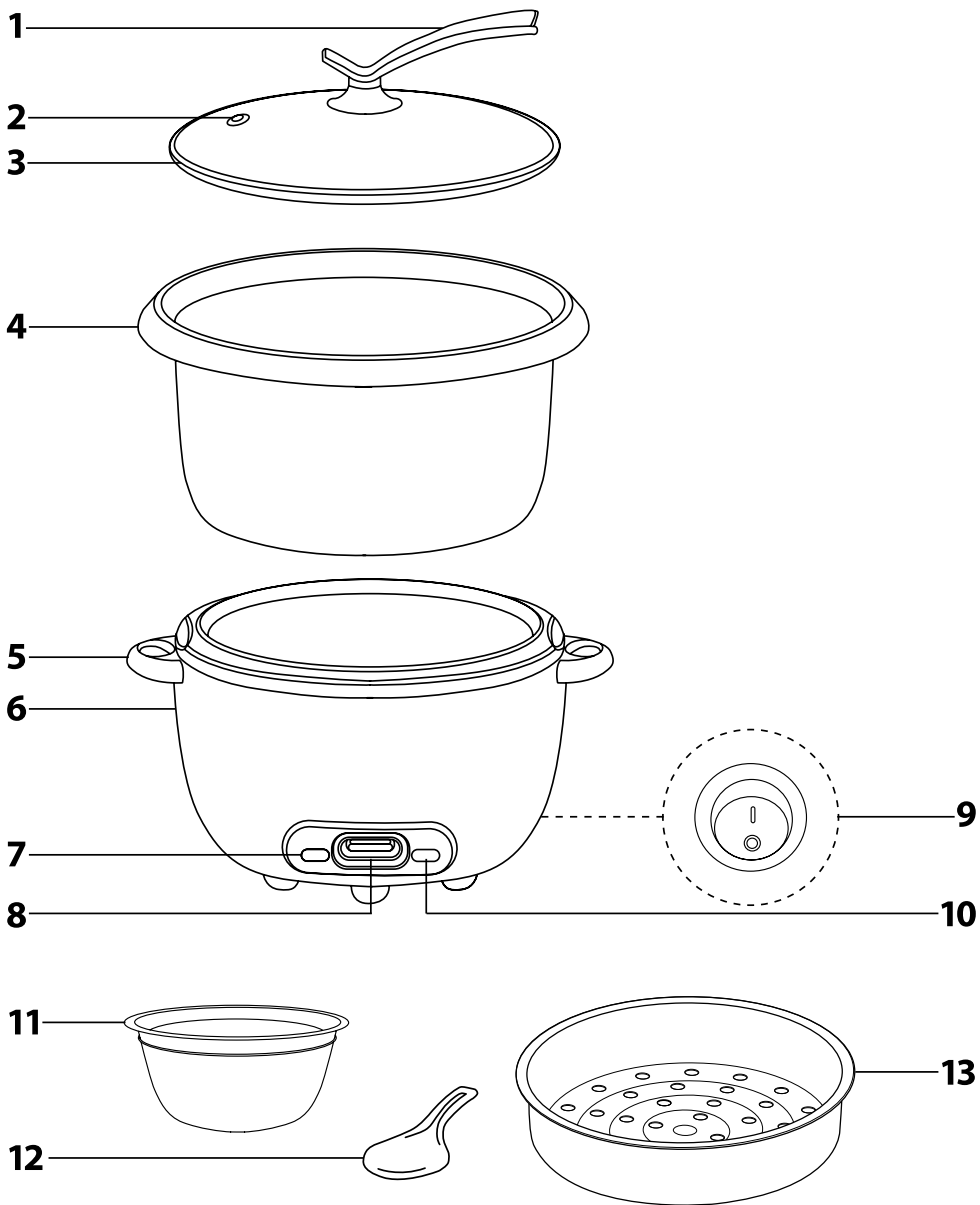

B

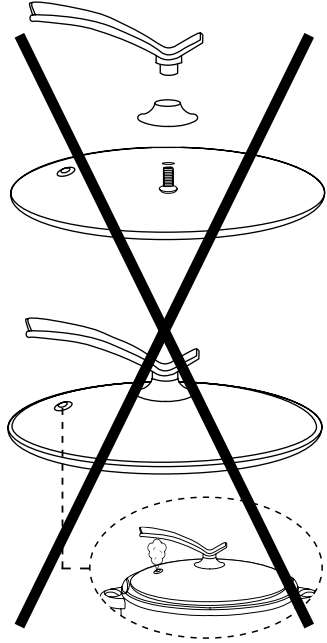
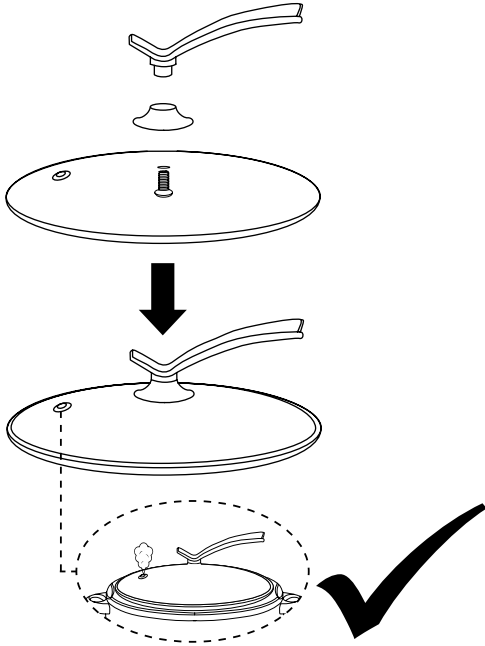

- Prieš pradėdami naudoti šį buitinį prietaisą, atidžiai perskaitykite šį naudotojo vadovą net ir tuo atveju, jeigu anksčiau jau esate susipažinę su panašaus tipo buitiniiais prietaisais. Prietaisą naudokite tik taip, kaip apibūdinta šiame naudotojo vadove. Laikykite šį naudotojo vadovą saugioje vietoje, kad ateityje galėtumėte jį lengvai peržiūrėti. Jei šį prietaisą perduodate kitam asmeniui, įsitinkinkite, kad pridėdate šį naudotojo vadovą.
- Rekomenduojame išsaugoti originalią pakuotės dėžę, pakuotės medžiagas, pirkimo kvitą ir pardavėjo atsakomybės pareiškimą bei garantijos kortelę bent tokį laikotarpį, kuriuo galima kreiptis į gamintoją dėl nepatenkinamos kokybės ar veikimo. Jei prietaisą pervežate, rekomenduojame jį supakuoti į originalią gamintojo pakuotę.

PRIETAISO APRAŠYMAS

- | | |
|--|---|
| A1 Dangčio rankena | A7 COOK (virimo) režimo indikatorius |
| A2 Garų išleidimo anga | A8 COOK (virimo) ir KEEP WARM (šilumos palaikymo) režimų perjungimo svirtelė |
| A3 Stiklinis dangtis | A9 0 / 1 (įjungimo / išjungimo) jungiklis |
| A4 Išimamas vidinis virimo dubuo nesvyylančia danga | A10 KEEP WARM (šilumos palaikymo) indikatorius |
| A5 Ryžių virinimo aparato rankenos | A11 Matavimo indelis |
| A6 Ryžių virinimo aparatas | A12 Šaukštas ryžiams maišyti ir patiekti |
| Ryžių virimo aparatas turi maitinimo laidą. Ryžių virimo aparato viduje yra kaitinimo elementas. | A13 Garinimo įdėklas |

PRIEŠ NAUDOJANT PIRMĄ KARTĄ

- Pašalinkite visas pakavimo medžiagas nuo prietaiso ir jo priedų, įskaitant reklamines etiketes ir lipdukus.
- Surinkite dangtį, kaip pavaizduota B pav. Iš dangčio **A3** apačios tinkamai įsukite savisriegį varžtą ir užveržkite jį kryžminiu veržliarakčiu, kad rankena **A1** nejudėtų.



Dėmesio!

Dangčio rankeną **A1** prie dangčio **A3** privaloma tvirtinti nukreipiant jos galus į šonus nuo garų išleidimo angos **A2**.

- Kruopščiai išplaukite dangtį, išimamą vidinį dubenį **A4**, matavimo indelį **A11**, šaukštą **A12** ir garinimo įdėklą **A13** šiltame vandenyje su indų plovikliu. Po to kruopščiai nuplaukite šias dalis švariu vandeniu ir sausai nušluostykite.
- Niekada nemerkite ryžių virimo aparato **A6**, maitinimo laido ir elektros kištuko vandenį ar kokį nors kitą skystį.
- Jokių šio prietaiso dalių negalima plauti indaplovėje.

PRIETAISO VALDYMAS

- Pastatykite prietaisą ant virtuvės stalviršio ar kitokio lygaus švaraus sauso stabilaus, karščiui atsparaus paviršiaus. Būtinai laikykitės visų saugos taisyklių.
- Išimkite išimamą vidinį dubenį **A4** iš ryžių virimo aparato **A6** ir padėkite jį į šalį ant švaraus sauso stabilaus paviršiaus. Naudodamiesi pateiktu matavimo indeliu **A11** atmatuokite reikiamą ryžių kiekį. Iš vieno matavimo indelio nevirtų bierių ryžių išvirsite maždaug 3 matavimo indelius virtų ryžių.



Dėmesio!

Vienu kartu galima išvirti daugiausiai 3 pilnus matavimo indelius ryžių. Nevirkite mažiau nei 1 pilno matavimo indelio ryžių.

- Perpilkite ryžius į koštuvą ir rūpestingai išplaukite juos tekančiu vandeniu. Palaukite, kol išplauti ryžiai nusivarvės ir perpilkite juos atgal į išimamą vidinį dubenį **A4**. Paskleiskite ryžius lygiu sluoksniu ant išimamo vidinio dubens **A4** dugno. Ryžiai neturi būti suberti į kaupą vienoje pusėje ar pan. Vadovaudamiesi toliau pateikta lentele, pripilkite reikiamą kiekį šalto geriamojo vandens.

Nevirtų ryžių kiekis matavimo indeliais

Vandens kiekis

3 matavimo indeliai

Pripilkite vandens iki 3 PUODELIŲ žymės, esančios ant išimamo vidinio dubens **A4**.

2 matavimo indeliai

Pripilkite vandens iki 2 PUODELIŲ žymės, esančios ant išimamo vidinio dubens **A4**.

1 matavimo indelis

Pripilkite vandens iki 1 PUODELIO žymės, esančios ant išimamo vidinio dubens **A4**.

**Pastaba.**

Vandens–ryžių santykis priklauso nuo ryžių rūšies, todėl jį gali tekti atitinkamai pakoreguoti.

Matavimo indelis **A11** turi $\frac{1}{4}$ (45 ml), $\frac{1}{2}$ (90 ml) ir $\frac{3}{4}$ (135 ml) žymės. Vienas pilnas matavimo indelis yra lygus 140 g birių, nevirtų ryžių.

**Įspėjimas!**

Niekada nepripilkite į vidinį dubenį **A4** daugiau nei iki 0,6 l žymės, esančios ant išimamo vidinio dubens **A4** vidinio krašto. Pripylus per daug, vanduo gali taškytis per kraštus.

- Išorinis vidinio dubens **A4** paviršius ir vidinė ryžių virimo aparato **A6** dalis privalo būti švarūs. Tuomet bus užtikrintas tinkamas vidinio dubens **A4** ir ryžių virimo aparato kaitinimo elemento kontaktas. Įdėkite išimamą vidinį dubenį **A4** į ryžių virimo aparatą **A6**. Būtinai tinkamai įdėkite vidinį dubenį **A4** į ryžių virimo aparatą **A6**, kad nesugadintumėte prietaiso. Norėdami tinkamai įdėti vidinį dubenį **A4** į ryžių virimo aparatą **A6**, atsargiai pasukiokite vidinį dubenį **A4** į kairę ir dešinę. Uždenkite išimamą vidinį dubenį **A4** dangčiu.
- Prijunkite elektros laido kištuką prie elektros lizdo. Nustatykite jungiklį **A9** į padėtį „I“ (įjungti).
- Nustatius jungiklį **A9** į padėtį „I“ (įjungti), automatiškai bus nustatytas režimas KEEP WARM (šilumos palaikymas). Tai parodo užsidedęs indikatorius **A10**. Norėdami įjungti režimą COOK (ryžių virimo), nustatykite valdymo svirtelę **A8** į apatinę padėtį. Užsideds COOK (virimo) režimo indikatorius **A7** ir ryžiai bus pradėti virti.

**Dėmesio!**

COOK (virimo) režimo nustatyti nepavyks, kol išimamas vidinis dubuo **A4** nebus tinkamai įdėtas į ryžių virimo aparatą **A6** arba jei jis išvis nebus įdėtas.

- Nelieskite valdymo svirtelės **A8** vykstant virimo procesui.
- Kai ryžiai bus išvirti, prietaisas automatiškai pradės veikti KEEP WARM (šilumos palaikymo) režimu. Tai parodys užsidedęs indikatorius **A10**. KEEP WARM (šilumos palaikymo) režimas neleidžia ryžiams ataušti.

**Dėmesio!**

Nebandykite jėga laikyti valdymo svirtelės **A8** COOK (virimo) režimo padėtyje, kai prietaisas automatiškai pradės veikti KEEP WARM (šilumos palaikymo) režimu. Negalima vėl tuoj pat įjungti COOK (virimo) režimo, kai prietaisas automatiškai persijungia iš COOK (virimo) į KEEP WARM (šilumos palaikymo) režimą.

- Kai ryžių virimo aparatas automatiškai persijungs į KEEP WARM (šilumos palaikymo) režimą, neatidenkite dangčio maždaug 8–10 minučių, kad ryžiai baigtų virti. Jei išvire ryžius leisite jiems pabaigti virti garuose, jie bus skanesni.
- Neišjunkite prietaiso ir neištraukite elektros kištuko iš elektros lizdo, kol COOK (virimo) režimas nepasibaigs, nebent tai būtų besąlygiškai būtina dėl saugumo ar kokių nors kitų priežasčių, antraip sugadinsite ryžius.

**Pastaba.**

Nenaudokite funkcijos KEEP WARM (šilumos palaikymas) anksčiau išvirtiems ryžiams šildyti.

- Kai ryžiai bus paruošti patiekti, nuimkite dangtį. Dangtį kelkite atsargiai, kad išeinantys garai nebūtų nukreipti į jus. Pirmiausiai atsargiai išmaišykite ryžius šaukštu **A12**, tada jie bus paruošti patiekti.

**Dėmesio!**

Niekada nenaudokite metalinių arba aštrių virtuvės reikmenų, kad nepažeistumėte nesvylančios vidinio dubens **A4** dangos. Naudokite šaukštą **A12** arba medinius, arba karščiui atsparius plastikinius virtuvės reikmenis.

- Jei visų ryžių iš karto nenaudosite, uždenkite dubenį, kad jame likę ryžiai nedžiūtų. Nepalikite šaukšto **A12** ar kokių nors kitų virtuvės reikmenų vidiniame dubenyje **A4**.
- Kad išliktų skonis, rekomenduojame nepalikti ryžių šiltų ilgiau nei 3 valandas. Kitu atveju jie gali išsausėti.
- Baigę naudotis prietaisu, visada jį išjunkite, nustatydami jungiklį **A9** į padėtį „0“ (išjungti), ir ištraukite maitinimo laido kištuką iš elektros lizdo.
- Kai prietaisas atvės, išplaukite jį pagal nurodymus, pateiktus skyriuje „Valymas ir priežiūra“.

VIRIMAS GARUOSE

- Virimas garuose – tai švelnus maisto ruošimo būdas išsaugant didžiąją daugumą maistinės produktų vertės. Norėdami virti garuose, atlikite toliau nurodytus veiksmus.
- Išimkite išimamą vidinį dubenį **A4** iš ryžių virimo aparato **A6**. Pripilkite į išimamą vidinį dubenį **A4** maždaug 0,5 l švaraus vandens. Įsitinkinkite, ar įdėjus garinimo įdėklą į išimamą vidinį dubenį **A4** dubenyje **A4** esantis vanduo nesiekia garinimo įdėklo **A13**.
- Sudėkite į garinimo įdėklą **A13** daržoves arba kitus maisto produktus, kuriuos galima virti garuose. Nedėkite pernelyg didelių gabalų arba per daug produktų. Dėkite garinimo įdėklą **A13** į išimamą vidinį dubenį **A4**.
- Išorinis vidinio dubens **A4** paviršius ir vidinė ryžių virimo aparato **A6** dalis privalo būti švarūs. Tuomet bus užtikrintas tinkamas vidinio dubens **A4** ir ryžių virimo aparato kaitinimo elemento kontaktas.
- Dėkite vidinį dubenį **A4** su garinimo įdėklu **A13** į ryžių virimo aparatą **A6**. Būtinai tinkamai įdėkite vidinį dubenį **A4** į ryžių virimo aparatą **A6**, kad nesugadintumėte prietaiso. Norėdami tinkamai įdėti vidinį dubenį **A4** į ryžių virimo aparatą **A6**, atsargiai pasukiokite vidinį dubenį **A4** į kairę ir dešinę. Uždenkite vidinį dubenį **A4** dangčiu.
- Toliau atlikite tokius pat veiksmus, kaip įprastai virdami ryžius. Reguliariai tikrinkite, ar valgis jau gatavas. Įsitinkinkite, ar neišgaravo visas vanduo.

- Kai valgis bus išvirtas, nuleiskite valdymo svirtelę **A8** į KEEP WARM (šilumos palaikymo) padėtį ir išjunkite prietaisą, nustatydami jungiklį **A9** į padėtį „0“ (išjungti), bei atjunkite jį nuo elektros lizdo.
- Atidenkite dangtį ir išimkite valgį. Dangtį atidenkite atsargiai, kuo toliau nuo savęs, kad išeinantys garai jūsų nenuplikytų. Valgį išimkite pateiktuojų šaukštu **A12**. Būkite ypač atsargūs su karštu maistu, kad nenusiplikytumėte.
- Kai prietaisas atvės, išplaukite jį pagal nurodymus, pateiktus skyriuje „Valymas ir priežiūra“.

TRIKČIŲ DIAGNOSTIKA

Problema	Galima priežastis	Sprendimo būdas
Prietaisas neveikia.	Prietaisas neprijungtas prie elektros lizdo. Jungiklis A9 nenustatytas į padėtį „I“ (įjungti).	Prijunkite elektros kištuką prie elektros lizdo. Nustatykite jungiklį A9 į padėtį „I“ (įjungti).
Nepavyksta įjungti COOK (virimo) režimo.	Išimamas vidinis dubuo A4 netinkamai įdėtas į ryžių virimo aparatą A6 arba jis išvis neįdėtas. Negalima vėl tuoj pat įjungti COOK (virimo) režimo, kai ryžių virimo aparatas automatiškai persijungia iš COOK (virimo) į KEEP WARM (šilumos palaikymo) režimą.	Tinkamai įdėkite išimamą vidinį dubenį A4 į ryžių virimo aparatą A6 . Palaukite, kol prietaisas atvės.
Ryžių virimo procesas trunka per ilgai.	Nešvarus kaitinimo elementas ir (arba) išorinis išimamo vidinio dubens A4 paviršius, pvz., ant jų yra maisto likučių.	Išjunkite prietaisą, atjunkite jį nuo elektros lizdo ir palaukite, kol jis visiškai atvės. Pašalinkite maisto likučius nuo išorinio išimamo vidinio dubens A4 paviršiaus ir (arba) kaitinimo elemento.

VALYMAS IR PRIEŽIŪRA

- Prietaisas visada turi būti švarus.
- Valydami prietaisą išjunkite jį, atjunkite nuo elektros lizdo ir palaukite, kol visos jo dalys visiškai atvės.
- Kruopščiai išplaukite dangtį, išimamą vidinį dubenį **A4**, matavimo indelį **A11**, šaukštą **A12** ir garinimo įdėklą **A13** šiltame vandenyje su indų plovikliu. Po to kruopščiai nuplaukite šias dalis švariu vandeniu ir sausai nušluostykite.
- Norėdami atmirkyti vidiniame dubenyje **A4** esančius maisto likučius, pripilkite į vidinį dubenį **A4** šilto vandens, įlašinkite kelis lašus indų ploviklio ir palikite maždaug 10 minučių. Paskui įprastai išplaukite vidinį dubenį **A4** ir nusauskinkite jį.
- Išplovę, patikrinkite, ar išorinis vidinio dubens **A4** paviršius yra visiškai švarus, ar ant jo nėra pridžiuvusių ryžių ir pan.
- Drėgna šluoste nuvalykite išorinį ryžių virimo aparato **A4** paviršius. Paskui kruopščiai nusauskinkite visą nuvalytą paviršių. Ryžių virimo aparato **A6** vidus privalo būti švarus.
- Netinkamai išvalius ir išplovus, kitą kartą naudojantis prietaisu gali sklisti blogas kvapas.
- Dėl rūgščių ir sūrinių maisto produktų likučių prietaisas gali surūdėti.
- Kaskart po naudojimo prietaisą kruopščiai išvalykite.



Įspėjimas!

Niekada nemerkite ryžių virimo aparato **A6**, maitinimo laido ir elektros kištuko vandenį ar kokią nors kitą skystį.

- Jokių šio prietaiso dalių negalima plauti indaplovėje.
- Prietaiso nevalykite chemikalais, plieniniais šveitikliais, šveičiamosiomis valymo priemonėmis ir pan. Antraip nuvalytas prietaiso paviršius gali būti pažeistas.

SAUGOJIMAS

- Nenaudojamą prietaisą, prieš tai kruopščiai jį išplovę ir išvalę, laikykite sausoje, vaikams nepasiekiamoje vietoje.

TECHNINĖS SPECIFIKACIJOS

Nominali įtampa	220–240 V
Nominalus dažnis	50–60 Hz
Nominali galios įvestis	300 W

Mes pasilikame teisę keisti tekstą ir technines specifikacijas.

NURODYMAI IR INFORMACIJA, SUSIJUSI SU PANAUDOTOS PAKUOTĖS MEDŽIAGŲ ŠALINIMU

Pakuotės medžiagas išmeskite tik atliekoms perdirbti skirtose vietose.

PANAUDOTŲ ELEKTRINIŲ IR ELEKTRONINIŲ PRIETAISŲ ŠALINIMAS



Ant produktų ar dokumentų nurodytas simbolis rodo, kad elektrinių ar elektroninių prietaisų negalima išmesti su buitėmis atliekomis. Norėdami juos utilizuoti tinkamai, atiduokite perdirbti ar utilizuoti į specialius tokios įrangos surinkimo taškus. Kai kuriose Europos Sąjungos valstybėse arba kitose Europos valstybėse prietaisus galima grąžinti pardavėjui perkant lygiavertį naują prietaisą.

Tinkamas produkto utilizavimas padeda taupyti gamtinius išteklius, saugo gamtą ir žmonių sveikatą. Daugiau informacijos teiraukitės vietinėje atsakingoje institucijoje.

Pagal valstybinius įstatymus už netinkamą tokių atliekų išmetimą gali būti taikomos baudos.

Verslo įmonėms ES šalyse

Jei norite utilizuoti elektrinių ar elektroninių prietaisų atliekas, reikalingos informacijos teiraukitės pardavėjo ar tiekėjo.

Utilizavimas ne Europos Sąjungos šalyse

Šis simbolis galioja Europos Sąjungoje. Jei norite išmesti šį produktą, reikiamos informacijos apie tinkamą šalinimo būdą teiraukitės vietinių vyriausybinių departamentų arba savo pardavėjo.



Šis gaminytis atitinka visas atitinkamų ES direktyvų nuostatas.