



PL ■ W pełni automatyczny garnek do gotowania ryżu

Tłumaczenie oryginalnej instrukcji

PROSIMY PRZECZYTAĆ UWAGA I ZACHOWAĆ NA PRZYSZŁOŚĆ.

- Niniejsze urządzenie mogą obsługiwać dzieci w wieku 8 lat i starsze lub osoby z obniżonymi zdolnościami fizycznymi, zmysłowymi lub psychicznymi, bądź z niedostatecznymi doświadczeniami lub wiedzą, o ile znajdują się pod nadzorem, lub jeśli zostały pouczone o bezpieczny sposób eksploatacji urządzenia i zrozumiały potencjalne niebezpieczeństwa.
- Dzieci nie mogą się bawić urządzeniem.
- Dzieci poniżej 8 roku życia nie mogą wykonywać czyszczenia i konserwacji bez nadzoru osoby dorosłej.
- Jeżeli przewód zasilający uległ uszkodzeniu, jego wymianę należy wykonać w specjalizowanym punkcie serwisowym, w celu uniknięcia pojawienia się niebezpiecznych sytuacji. Zabronione jest używanie urządzenia z uszkodzonym kablem zasilającym.
- Urządzenie oraz jego przewód należy przechowywać poza dostępem dzieci poniżej 8 roku życia.
- Ten garnek do ryżu jest przeznaczony do użytku w gospodarstwach domowych oraz podobnego rodzaju pomieszczeniach, takich jak:
 - aneksy kuchenne w sklepach, biurach i innych miejscach pracy,
 - w rolnictwie,
 - dla gości w hotelach, motelach i innych obiektach noclegowych;
 - przedsiębiorstwa zapewniające nocleg ze śniadaniem.
- Powierzchnia elementu grzejnego pozostaje gorąca zakończeniu działania.
- Powierzchnie urządzenia, które w kontakcie są z żywnością, czyścić zawsze zgodnie z wskazaniami w niniejszej instrukcji obsługi.
- Chronić wtyczkę zasilania i gniazdko zasilania przed pryskającą wodą i innymi cieczami oraz przed gorącą parą wydostającą się z urządzenia. Jeśli, mimo tego, dojdzie do kontaktu tych elementów z cieczą lub parą, uruchom bezpiecznik gniazdka (wyłącz zasilanie), a następnie ostrożnie osusz gniazdko i wtyczkę przed kolejnym użyciem.

**Ostrzeżenie:**

Niepoprawne użytkowanie może prowadzić do skaleczeń.

**Ostrzeżenie:**

Korzystanie z nieoryginalnych akcesoriów może prowadzić do niebezpiecznych sytuacji.

- Podczas montażu pokrywki postępuj zgodnie z poleceniami z tej instrukcji obsługi. Uchwyt pokrywki musi być przymocowany do pokrywki tak, aby był skierowany w stronę przeciwną do wylotu pary.

- Używaj urządzenia wyłącznie na równej, suchej, czystej i stabilnej oraz odpornej na gorąco powierzchni. Nie używaj urządzenia na suszarce zlewu kuchennego.
- Nie ustawiaj urządzenia na krawędzi stołu, na niestabilnej, pochylonej lub nierównej powierzchni, ani na kuchence elektrycznej lub gazowej albo innych źródłach ciepła, ani w ich pobliżu.
- Nie używaj urządzenia na powierzchniach wrażliwych na ciepło, ponieważ może to spowodować ich uszkodzenie.
- Używaj wyłącznie wyjmowanego naczynia wewnętrznego dołączonego do tego urządzenia. Nigdy nie używaj innych naczyń.
- Nie używaj pękniętego, wgniecionego lub inaczej uszkodzonego naczynia wewnętrznego. Uszkodzone wyjmowane naczynie wewnętrzne należy zastąpić nowym oryginalnym naczyniem tego samego typu.
- Przed włożeniem wyjmowanego naczynia wewnętrznego do garnka do gotowania ryżu, sprawdź, czy zewnętrzna powierzchnia wyjmowanego naczynia i wewnętrzna powierzchnia garnka są całkowicie czyste i suche. Aby zapobiec uszkodzeniu urządzenia, żadne wyschnięte resztki żywności itp. nie mogą znajdować się na zewnętrznej powierzchni naczynia wewnętrznego i na powierzchni elementu grzejącego.
- Przed podłączeniem urządzenia do gniazdka zasilania, sprawdź, czy wyjmowane naczynie wewnętrzne jest prawidłowo osadzone w garnku zewnętrznym, czy wyjmowane naczynie wewnętrzne jest napełnione wodą i żywnością, a pokrywka jest prawidłowo umieszczona na wyjmowanym naczyniu wewnętrznym. Nie przepelniaj wyjmowanego naczynia wewnętrznego.
- Nie podłączaj urządzenia do gniazdka zasilania ani nie włączaj go, gdy w garnku zewnętrznym znajduje się wyjmowane naczynie wewnętrzne.
- Nie używaj urządzenia, gdy wyjmowane naczynie wewnętrzne jest puste.



Ostrzeżenie:

Nie wlewaj wody do garnka zewnętrznego, nie wsypuj do niego ryżu ani nie umieszczaj w nim żadnej żywności. Żywność i wodę umieszcza się wyłącznie w wyjmowanym naczyniu wewnętrznym.

- Kiedy urządzenie pracuje, pokrywka musi być poprawnie umieszczona na wyjmowanym naczyniu wewnętrznym.
- Nie kładź żadnych przedmiotów na pokrywce.
- Podczas pracy, nad urządzeniem i wokół niego musi być wystarczająco dużo wolnego miejsca pozwalającego na obieg powietrza. Nie używaj urządzenia w sąsiedztwie materiałów wrażliwych na ciepło. Nie zasłaniaj urządzenia ani nie zatykaj jego otworów wentylacyjnych.
- Dopilnuj, aby wylot pary nie był skierowany na materiały wrażliwe na ciepło, na użytkownika lub inne osoby. Gorąca para może spowodować poważne poparzenia.
- Nie pozostawiaj łyżki do mieszania i nakładania ryżu ani innych przyborów kuchennych wewnątrz wyjmowanego naczynia wewnętrznego podczas korzystania z funkcji utrzymywania w cieple „KEEP WARM”.
- Temperatura dostępnych dla użytkownika powierzchni urządzenia jest wysoka podczas pracy urządzenia i przez jakiś czas po zakończeniu pracy.

- Podczas dotykania urządzenia po zakończeniu gotowania należy zachować ostrożność, aby nie dotykać zewnętrznego garnka ani innych części urządzenia, ponieważ mogą one nadal pozostawać gorące.
- Nie dotykaj gorących powierzchni. Po wyłączeniu urządzenia i odłączeniu go od gniazdka zasilania, podnoś i przenoś urządzenie za uchwyty. W celu zwiększenia bezpieczeństwa zalecamy korzystanie z rękawic kuchennych.
- Podnoś i przenoś pokrywkę za uchwyt. Podczas podnoszenia pokrywki, aby zapobiec poparzeniu, dopilnuj, aby para wylatująca z naczynia wewnętrznego nie była skierowana na użytkownika. W celu zwiększenia bezpieczeństwa zalecamy korzystanie z rękawic kuchennych.
- Woda z pokrywki musi kapać wyłącznie do wyjmowanego naczynia wewnętrznego i nie może kapać do wnętrza garnka zewnętrznego.
- Kiedy pokrywka jest gorąca, nie kładź jej na powierzchniach wrażliwych na gorąco.
- Pracującego urządzenia nie wolno pozostawiać bez nadzoru.
- Zawsze wyłączaj i odłączaj urządzenie od gniazdka sieciowego, kiedy urządzenie nie jest używane, gdy jest pozostawione bez nadzoru, przed wyjęciem wewnętrznego naczynia lub wkładki do gotowania na parze, przed czyszczeniem, konserwacją lub przemieszczeniem urządzenia. Nigdy nie przemieszczaj pracującego urządzenia.
- Zachowuj szczególną ostrożność podczas przenoszenia urządzenia wypełnionego gorącą żywnością lub gorącymi cieczami.
- Zawsze poczekaj na całkowite ostygnięcie urządzenia przed wyjęciem naczynia wewnętrznego lub wkładki do gotowania na parze oraz przed rozpoczęciem czyszczenia.
- Regularnie czyść urządzenie po każdym użyciu zgodnie z zaleceniami w rozdziale Czyszczenie i konserwacja. Nie wykonuj żadnych czynności konserwacyjnych lub naprawczych dotyczących urządzenia, poza procedurą czyszczenia opisaną w rozdziale Czyszczenie i konserwacja.
- Żadna z części tego urządzenia nie nadaje się do mycia w zmywarce.
- Aby zapobiec porażeniu prądem, nigdy nie zanurzaj garnka do gotowania ryżu, przewodu zasilającego ani wtyczki zasilania w wodzie ani innej cieczy.
- Nie kładź niczego na przewodzie zasilającym. Dopilnuj, aby przewód zasilający nie zwisał przez krawędź stołu ani nie dotknął gorącej powierzchni lub ostrych przedmiotów.
- Odłączaj urządzenie od gniazdka zasilania, wyciągając wtyczkę z gniazdka zasilania. Nie odłączaj urządzenia od gniazdka zasilania poprzez pociąganie za przewód zasilający. Może to spowodować uszkodzenie przewodu zasilającego lub gniazdka zasilania.
- Jeśli dojdzie do uszkodzenia przewodu zasilającego, konieczna jest jego wymiana przez producenta, jego przedstawiciela serwisowego lub podobnie odpowiednio wykwalifikowaną osobę, ponieważ pozwoli to na uniknięcie zagrożeń.
- Nie używaj urządzenia, jeśli nie działa ono poprawnie lub po jego upadku na podłogę, zanurzeniu w wodzie lub uszkodzeniu w jakikolwiek inny sposób. Przekaż je do autoryzowanego serwisu w celu kontroli lub naprawy.

- W celu zapobiegania niebezpieczeństwom, nie naprawiaj urządzenia własnoręcznie ani w żaden sposób go nie modyfikuj. W celu wszelkich napraw kontaktuj się z autoryzowanym serwisem. Jakakolwiek ingerencja w urządzenie powoduje ryzyko utraty praw wynikających z gwarancji z tytułu niewłaściwej pracy lub jakości.

A

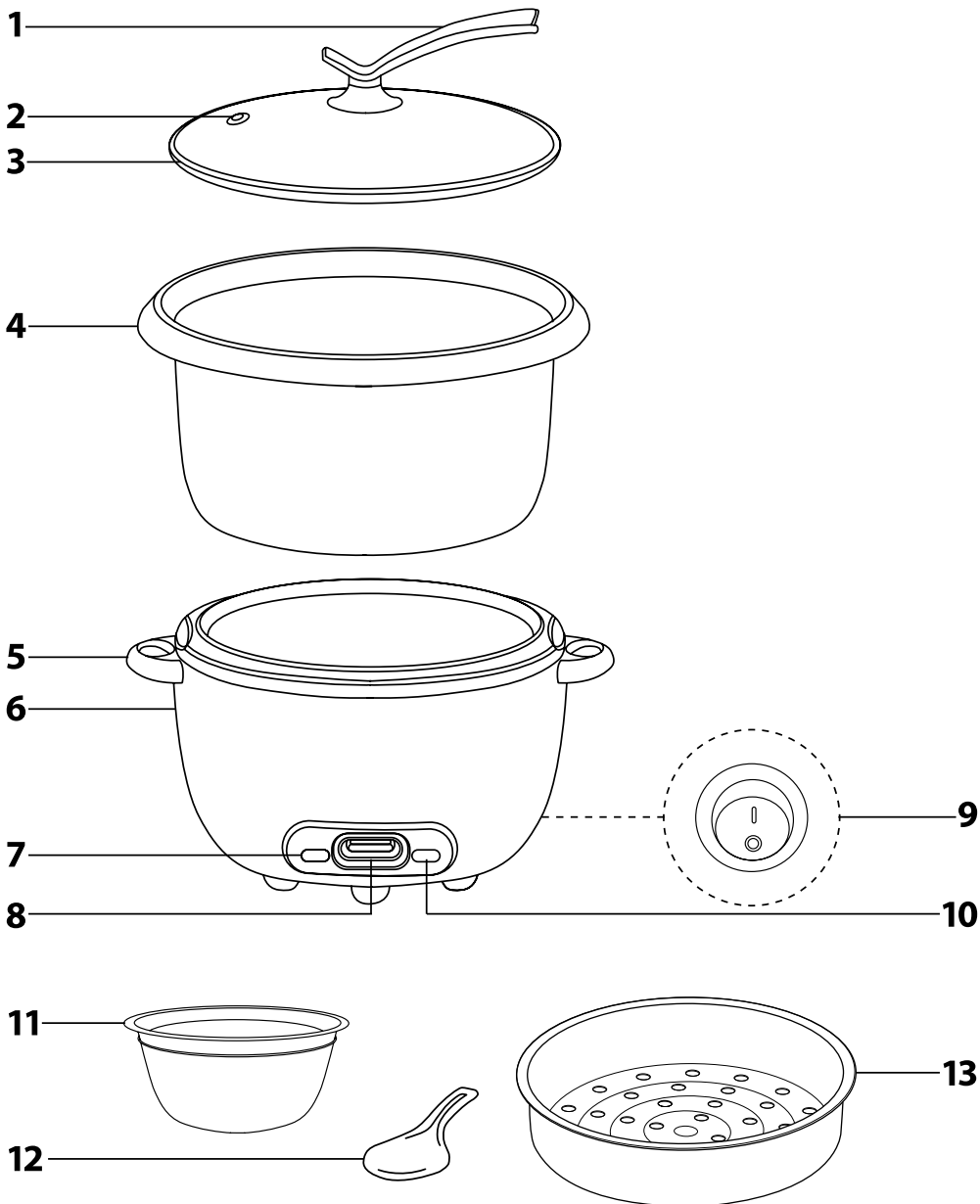

B

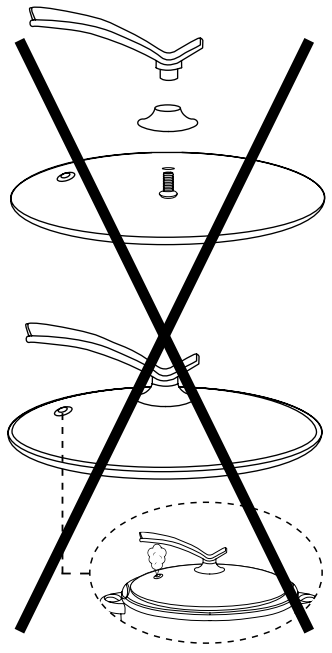
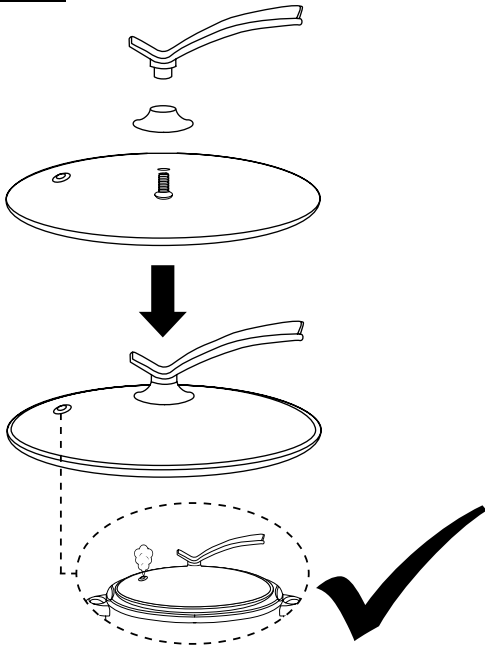

- Przed rozpoczęciem korzystania z urządzenia proszę uważnie przeczytać instrukcję obsługi, nawet jeśli już korzystałeś z podobnych urządzeń. Korzystaj z urządzenia wyłącznie w sposób opisany w niniejszej instrukcji obsługi. Zachowaj niniejszą instrukcję obsługi w bezpiecznym miejscu, aby móc z niej łatwo skorzystać w przyszłości. W przypadku przekazania tego urządzenia innej osobie, dopilnuj, aby przekazać jej również niniejszą instrukcję obsługi.
- Zalecamy zachować oryginalny karton służący do transportu urządzenia, materiały opakowaniowe, dowód zakupu i oświadczenie o odpowiedzialności sprzedającego lub kartę gwarancyjną minimalnie przez okres obowiązywania prawnej odpowiedzialności za wadliwe działanie lub jakość urządzenia. Jeśli konieczny jest transport urządzenia, zalecamy spakowanie urządzenia w oryginalny karton dostarczony przez producenta.

OPIS URZĄDZENIA

- A1** Uchwyt pokrywki
- A2** Wylot pary
- A3** Szklana pokrywka
- A4** Wyjmowane wewnętrzne naczynie do gotowania z powierzchnią nieprzylegającą
- A5** Uchwyty garnka zewnętrznego
- A6** Garnek zewnętrzny
Do garnka zewnętrznego jest podłączony przewód zasilający. Element grzejny znajduje się wewnątrz garnka zewnętrznego.
- A7** Wskaźnik trybu gotowania (COOK)
- A8** Dźwignia przełącznika wyboru trybu gotowania (COOK) lub utrzymywania w cieple (KEEP WARM)
- A9** Włącznik
- A10** Kontrolka utrzymywania w cieple (KEEP WARM)
- A11** Miarka
- A12** Łyżka do mieszania i podawania ryżu
- A13** Wkładka do gotowania na parze

PRZED PIERWSZYM UŻYCIEM

- Usuń wszelkie materiały opakowaniowe, w tym naklejki reklamowe i etykiety, z urządzenia i jego akcesoriów.
- Zmontuj pokrywkę zgodnie z rysunkiem B. Prawdłowo wkręć wkręt samogwintujący od spodu pokrywki **A3** i dokręć go wkrętakiem z końcówką krzyżakową, aby unieruchomić uchwyt **A1**.



Uwaga:

Uchwyt pokrywki **A1** musi być przymocowany do pokrywki **A3** tak, aby był skierowany w stronę przeciwną do wylotu pary **A2**.

- Dokładnie umyj pokrywkę, wyjmowane naczynie wewnętrzne **A4**, miarkę **A11**, łyżkę **A12** i wkładkę do gotowania pary **A13** w ciepłej wodzie z dodatkiem płynnego kuchennego detergentu do mycia rąk. Następnie dokładnie wypłucz te części czystą wodą i wytrzyj je ściereczką.
- Nigdy nie zanurzaj garnka zewnętrznego **A6**, przewodu zasilającego ani wtyczki zasilania w wodzie ani innych cieczach.
- Żadna z części tego urządzenia nie nadaje się do mycia w zmywarce.

OBŚLUGA URZĄDZENIA

- Postaw urządzenie na blacie kuchennym lub innej równej, czystej, suchej, stabilnej i odpornej na gorąco powierzchni. Koniecznie przestrzegaj wszystkich instrukcji dotyczących bezpieczeństwa.
- Wyjmij wyjmowane naczynie wewnętrzne **A4** z garnka zewnętrznego **A6** i odłóż je na czystą, suchą i stabilną powierzchnię. Odmierz żądaną ilość ryżu dołączoną miarką **A11**. Jedna miarka sypkiego nieugotowanego ryżu odpowiada około 3 miarkom ugotowanego ryżu.



Uwaga:

Za jednym razem w garnku można ugotować maksymalnie 10 płaskich miarek ryżu. Nie gotuj mniej niż 2 płaskich miarek ryżu.

- Przesyp ryż do dużego cedzaka i dokładnie go przepłucz czystą bieżącą wodą. Poczekaj, aż woda spłynie z ryżu, a następnie przelóż ryż do wyjmowanego naczynia wewnętrzного **A4**. Rozłóż ryż równomiernie na całym dnie wyjmowanego naczynia wewnętrzного **A4**. Dopilnuj, aby ryż nie był zgromadzony na kupce po jednej stronie itp. Dolej odpowiednią ilość zimnej wody pitnej zgodnie z poniższą tabelą.

Liczba płaskich miarek nieugotowanego ryżu	Ilość wody
10 miarek	Dolej wody do oznaczenia 10–10½ CUP na wyjmowanym naczyniu wewnętrznym A4 .
8 miarek	Dolej wody do oznaczenia 8–8½ CUP na wyjmowanym naczyniu wewnętrznym A4 .
6 miarek	Dolej wody do oznaczenia 6–6½ CUP na wyjmowanym naczyniu wewnętrznym A4 .
4 miarki	Dolej wody do oznaczenia 4–4½ CUP na wyjmowanym naczyniu wewnętrznym A4 .
2 miarki	Dolej wody do oznaczenia 2–2½ CUP na wyjmowanym naczyniu wewnętrznym A4 .

**Uwaga:**

W zależności od rodzaju ryżu, konieczne może być dostosowanie stosunku ryżu do wody.

Miarka **A11** posiada oznaczenia $\frac{1}{4}$ (45 ml), $\frac{1}{2}$ (90 ml) i $\frac{3}{4}$ (135 ml). Jedna płaska miarka odpowiada w przybliżeniu 140 g sypkiego nieugotowanego ryżu lub 180 ml wody.

**Ostrzeżenie:**

Nigdy nie napełniaj naczynia wewnętrznego **A4** powyżej oznaczenia 1,8 L po wewnętrznej stronie wyjmowanego naczynia **A4**. Przepelnienie grozi pryskaniem wody z garnka.

- Dopilnuj, aby zewnętrzna powierzchnia naczynia wewnętrznego **A4** i wewnętrzna powierzchnia garnka zewnętrznego **A6** były czyste. Zapewni to odpowiedni kontakt między naczyniem wewnętrznym **A4** a powierzchnią elementu grzejnego w garnku zewnętrznym. Włóż wyjmowane naczynie wewnętrzne **A4** do garnka zewnętrznego **A6**. Aby zapobiec uszkodzeniu urządzenia, dopilnuj, aby naczynie wewnętrzne **A4** było prawidłowo osadzone w garnku zewnętrznym **A6**. Aby prawidłowo osadzić naczynie wewnętrzne **A4** w garnku zewnętrznym **A6**, ostrożnie obracaj naczyniem wewnętrznym **A4** w lewo i w prawo. Przykryj wyjmowane naczynie wewnętrzne **A4** pokrywką.
- Podłącz przewód zasilający do gniazdka zasilania. Przewód włącznik **A9** w położenie I (włącz).
- Po przestawieniu włącznika **A9** w położenie I (włącz), automatycznie włączony zostaje tryb utrzymywania w ciepłe (KEEP WARM). Informuje o tym świecenie kontrolki **A10**. Aby włączyć tryb gotowania ryżu (COOK), przestaw dźwignię przełącznika **A8** w dolne położenie. Kontrolka trybu gotowania (COOK) **A7** zaświeci się i rozpocznie się gotowanie ryżu.

**Uwaga:**

Ustawienie trybu gotowania (COOK) jest niemożliwe, jeśli wyjmowane naczynie wewnętrzne **A4** nie jest prawidłowo umieszczone w garnku zewnętrznym **A6**.

- Nie przestawiaj dźwigni przełącznika **A8** podczas gotowania.
- Gdy gotowanie ryżu zostanie zakończone, urządzenie automatycznie przełączy się w tryb utrzymywania w ciepłe (KEEP WARM). Informuje o tym świecenie kontrolki **A10**. Tryb utrzymywania w ciepłe (KEEP WARM) pozwala na utrzymywanie ryżu w ciepłe.

**Uwaga:**

Nie próbuj na siłę przytrzymać dźwigni przełącznika **A8** w dolnym położeniu (COOK), gdy urządzenie automatycznie przełączy się w tryb utrzymywania w ciepłe (KEEP WARM). Trybu gotowania (COOK) nie można uruchomić ponownie zaraz po automatycznym przełączeniu się urządzenia z trybu gotowania (COOK) w tryb utrzymywania w ciepłe (KEEP WARM).

- Gdy garnek automatycznie przełączy się na tryb utrzymywania w ciepłe (KEEP WARM), pozostaw pokrywkę zamkniętą na kolejne 8–10 minut, aby ryż doszedł. Jeśli po zakończeniu gotowania poczeka się, aż ryż dojdzie, będzie on miał lepszy smak.
- Jeśli nie jest to absolutnie konieczne ze względów bezpieczeństwa lub innych, nie wyłączaj urządzenia ani nie wyjmuj wtyczki zasilania z gniazdka zasilania, zanim praca w trybie gotowania (COOK) nie zostanie zakończona, ponieważ w przeciwnym razie ryż zostanie zamarnowany.

**Uwaga:**

Nie używaj funkcji utrzymywania w ciepłe (KEEP WARM) do podgrzewania wcześniej ugotowanego ryżu.

- Gdy ryż będzie gotowy do podania, podnieś i zdejmij pokrywkę. Podnieś pokrywkę ostrożnie, aby uniknąć para była skierowana w kierunku przeciwnym do użytkownika. Po lekkim pomieszanii ryżu łyżką **A12** można go podawać.

**Uwaga:**

Aby zapobiec uszkodzeniu powierzchni zapobiegającej przyleganiu, nigdy nie używaj metalowych ani ostrych przyborów kuchennych w naczyniu wewnętrznym **A4**. Używaj łyżki **A12** albo przyborów kuchennych wykonanych z drewna lub odpornego na gorąco tworzywa sztucznego.

- Jeśli nie podajesz całego ryżu naraz, odłóż pokrywkę na miejsce, aby zapobiec wyschnięciu pozostałego ryżu. Nie pozostaw łyżki **A12** ani innych przyborów kuchennych wewnątrz naczynia wewnętrznego **A4**.
- W celu zachowania smaku ryżu nie zalecamy jego utrzymywania w ciepłe dłużej niż przez 3 godziny. W przeciwnym razie ryż może wyschnąć.
- Po zakończeniu korzystania z urządzenia zawsze wyłączaj je, przestawiając włącznik **A9** w położenie 0 (wyłącz) i odłączaj jego przewód zasilający od gniazdka zasilania.
- Gdy urządzenie ostygnie, oczyść je zgodnie z treścią rozdziału Czyszczenie i konserwacja.

GOTOWANIE NA PARZE

- Gotowanie na parze to delikatny sposób przygotowywania żywności, podczas którego jedzenie zachowuje większość swoich wartości odżywczych. Aby gotować żywność na parze, postępuj zgodnie z opisem poniżej.
- Wyjmij wyjmowane naczynie wewnętrzne **A4** z garnka zewnętrznego **A6**. Odmierz około 1,0 litra czystej wody i wlej ją do wyjmowanego naczynia wewnętrznego **A4**. Dopilnuj, aby poziom wody w wyjmowanym naczyniu wewnętrznym **A4** sięgał poniżej poziomu wkładki do gotowania na parze **A13** włożonej do naczynia wewnętrznego **A4**.
- Połóż warzywa lub inną żywność nadającą się do gotowania na parze na wkładce do gotowania na parze **A13**. Nie umieszczaj zbyt dużych kawałków ani nadmiernej ilości żywności we wkładce. Włóż wkładkę do gotowania na parze **A13** do wyjmowanego naczynia wewnętrznego **A4**.
- Dopilnuj, aby zewnętrzna powierzchnia naczynia wewnętrznego **A4** i wewnętrzna powierzchnia garnka zewnętrznego **A6** były czyste. Zapewni to odpowiedni kontakt między naczyniem wewnętrznym **A4** a powierzchnią elementu grzejnego w garnku zewnętrznym.
- Włóż naczynie wewnętrzne **A4** wraz z wkładką do gotowania na parze **A13** do garnka zewnętrznego **A6**. Aby zapobiec uszkodzeniu urządzenia, dopilnuj, aby naczynie wewnętrzne **A4** było prawidłowo osadzone w garnku zewnętrznym **A6**. Aby prawidłowo osadzić naczynie wewnętrzne **A4** w garnku zewnętrznym **A6**, ostrożnie obracaj naczyniem wewnętrznym **A4** w lewo i w prawo. Przykryj naczynie wewnętrzne **A4** pokrywką.

- Następnie postępuj tak samo, jak podczas gotowania ryżu. Regularnie sprawdzaj stan żywności i poziom wody. Dopolnij, aby nie doszło do wyparowania całej wody.
- Po ugotowaniu żywności przestaw dźwignię przełącznika **A8** w położenie utrzymywania w ciepłe (KEEP WARM) i wyłącz urządzenie, przestawiając przełącznik **A9** w położenie 0 (wyłącz) i odłącz je od gniazdka zasilania.
- Aby wyjąć żywność, podnieś i zdejmij pokrywkę. Ostrożnie podnieś i zdejmij pokrywkę tak, aby uniknąć poparzenia przez wylatującą parę. Do wyjęcia żywności możesz użyć dołączonej do zestawu łyżki **A12**. Podczas pracy z gorącą żywnością zachowaj ostrożność, aby uniknąć poparzenia.
- Gdy urządzenie ostygnie, oczyść je zgodnie z treścią rozdziału Czyszczenie i konserwacja.

ROZWIĄZYWANIE PROBLEMÓW

Problem	Możliwa przyczyna	Rozwiązanie
Urządzenie nie działa.	Urządzenie nie jest podłączone do gniazdka zasilania. Włącznik A9 nie jest ustawiony w położeniu I (włącz).	Podłącz wtyczkę zasilania do gniazdka zasilania. Przestaw włącznik A9 w położenie I (włącz).
Włączenie trybu gotowania (COOK) jest niemożliwe.	Wyjmowane naczynie wewnętrzne A4 nie jest prawidłowo umieszczone w garnku zewnętrznym A6 . Trybu gotowania (COOK) nie można uruchomić ponownie zaraz po automatycznym przełączeniu się urządzenia z trybu gotowania (COOK) w tryb utrzymywania w ciepłe (KEEP WARM).	Dopolnij, aby wyjmowane naczynie wewnętrzne A4 było prawidłowo umieszczone w garnku zewnętrznym A6 . Poczekaj, aż urządzenie ostygnie.
Gotowanie ryżu trwa za długo.	Powierzchnia elementu grzejnego i/lub zewnętrzna powierzchnia wyjmowanego naczynia wewnętrznego A4 jest zabrudzona np. resztkami żywności.	Wyłącz urządzenie, odłącz je od gniazdka zasilania i poczekaj, aż całkowicie ostygnie. Usuń resztki żywności z zewnętrznej powierzchni wyjmowanego naczynia wewnętrznego A4 i/lub elementu grzejnego.

CZYSZCZENIE I KONSERWACJA

- Utrzymuj urządzenie w czystości.
- Przed rozpoczęciem czyszczenia wyłącz urządzenie, odłącz je od gniazdka zasilania i poczekaj, aż jego części całkowicie ostygną.
- Dokładnie umyj pokrywkę, wyjmowane naczynie wewnętrzne **A4**, miarkę **A11**, łyżkę **A12** i wkładkę do gotowania pary **A13** w ciepłej wodzie z dodatkiem płynnego kuchennego detergentu do mycia rąk. Następnie dokładnie wypłucz te części czystą wodą i wytrzyj je ściereczką.
- Aby namoczyć resztki żywności i usunąć je z wewnętrznej powierzchni naczynia wewnętrznego **A4**, napełnij naczynie wewnętrzne **A4** ciepłą wodą z dodatkiem kilku kropli płynu do mycia naczyń i poczekaj przez około 10 minut, aż detergent zadziała. Następnie normalnie umyj naczynie wewnętrzne **A4** i dokładnie je wytrzyj do sucha.
- Po zakończeniu czyszczenia sprawdź, czy zewnętrzna powierzchnia naczynia wewnętrznego **A4** jest całkowicie czysta i nie znajduje się na niej wyschnięty ryż itp.
- Oczyszczając powierzchnię garnka zewnętrznego **A4** nawilżoną ściereczką. Następnie dokładnie wytrzyj czyszczoną powierzchnię do sucha. Utrzymuj wewnętrzną powierzchnię garnka zewnętrznego **A6** w czystości.
- Niedokładne czyszczenie może spowodować powstawanie nieprzyjemnego zapachu podczas następnego użycia urządzenia.
- Resztki kwasów i soli z żywności mogą powodować rdzewienie powierzchni urządzenia.
- Dokładnie oczyszczaj urządzenie po każdym użyciu.



Ostrzeżenie:

Nigdy nie zanurzaj garnka zewnętrznego **A6**, przewodu zasilającego ani wtyczki zasilania w wodzie ani innych cieczach.

- Żadna z części tego urządzenia nie nadaje się do mycia w zmywarce.
- Nie używaj środków chemicznych, waty stalowej, trących lub ścierających środków czyszczących itp. do czyszczenia urządzenia. W przeciwnym wypadku może dojść do uszkodzenia czyszczonych powierzchni urządzenia.

PRZECHOWYWANIE

- Kiedy urządzenie nie jest używane, po jego dokładnym oczyszczeniu schowaj je w suchym miejscu niedostępnym dla dzieci.

DANE TECHNICZNE

Zakres napięcia znamionowego.....220–240 V
 Częstotliwość znamionowa.....50–60 Hz
 Moc znamionowa.....700 W

Zastrzegamy sobie prawo do zmiany tekstu i danych technicznych.

INSTRUKCJE I INFORMACJE DOTYCZĄCE UTYLIZACJI MATERIAŁÓW OPAKOWANIOWYCH

Oddawaj zużyte materiały opakowaniowe do utylizacji w miejscu wyznaczonym przez lokalne władze.

UTYLIZACJA ZUŻYTEGO SPRZĘTU ELEKTRYCZNEGO I ELEKTRONICZNEGO



Ten symbol umieszczony na produkcie lub oryginalnej dokumentacji oznacza, że zużytego sprzętu elektrycznego lub elektronicznego nie wolno wyrzucać razem z normalnymi odpadami z gospodarstwa domowego. W celu prawidłowej utylizacji, odzysku i recyklingu, przekaz takie urządzenia do wyznaczonego punktu zbiórki. W niektórych krajach Unii Europejskiej lub innych krajach w Europie można przekazać zużyte urządzenie sprzedawcy detalicznemu podczas zakupu równoważnego nowego urządzenia.

Prawidłowa utylizacja tego produktu pomaga zachować cenne zasoby naturalne i zapobiega potencjalnemu negatywnemu wpływowi na środowisko i ludzkie zdrowie, jaki mógłby wynikać z niewłaściwej utylizacji odpadów. Aby uzyskać więcej informacji, skontaktuj się z lokalnymi władzami lub punktem zbiórki.

Niewłaściwa utylizacja tego typu odpadów może być obciążoną karą grzywny zgodnie z prawem krajowym.

Dla firm w Unii Europejskiej

Aby oddać urządzenie elektryczne lub elektroniczne do utylizacji, poproś sprzedawcę detalicznego lub dostawcę o przekazanie wymaganych informacji.

Utylizacja w krajach poza Unią Europejską

Ten symbol obowiązuje w Unii Europejskiej. Jeśli chcesz oddać produkt do utylizacji, poproś lokalne władze lub sprzedawcę detalicznego o konieczne informacje na temat prawidłowej utylizacji.



Ten produkt spełnia wszystkie zasadnicze wymogi dyrektyw UE, które go dotyczą.