



GR ■ Ηλεκτρικό καλοριφέρ λαδιού

Το προϊόν αυτό είναι κατάλληλο για χρήση μόνο σε χώρους με καλή μόνωση.

ΔΙΑΒΑΖΕΤΕ ΠΡΟΣΕΚΤΙΚΑ ΚΑΙ ΦΥΛΑΣΣΕΤΕ ΓΙΑ ΜΕΛΛΟΝΤΙΚΗ ΧΡΗΣΗ.

- Η παρούσα συσκευή μπορεί να χρησιμοποιείται από παιδιά 8 ετών και άνω και από άτομα με μειωμένες σωματικές ή πνευματικές ικανότητες, ή από άπειρα άτομα μόνο εφόσον επιβλέπονται από κατάλληλο άτομο ή έχουν ενημερωθεί για τον τρόπο χρήσης αυτού του προϊόντος με ασφαλή τρόπο και κατανοούν τους πιθανούς κινδύνους από την εσφαλμένη χρήση του. Ο καθαρισμός και η συντήρηση μπορούν να εκτελούνται από το χρήστη, αλλά όχι από παιδιά χωρίς επίβλεψη.
- Σε παιδιά ηλικίας μικρότερης των 3 ετών δεν πρέπει να επιτρέπεται η πρόσβαση στη συσκευή εκτός κι αν βρίσκονται υπό διαρκή επίβλεψη.
- Παιδιά ηλικίας από 3 έως 8 ετών μπορούν να ενεργοποιούν και να απενεργοποιούν αυτήν τη συσκευή υπό την προϋπόθεση ότι είναι τοποθετημένη ή εγκατεστημένη στην ενδεικνυόμενη θέση κανονικής λειτουργίας της και ότι βρίσκονται υπό επίβλεψη ή έχουν ενημερωθεί για την ασφαλή λειτουργία της συσκευής και έχουν κατανοήσει τους πιθανούς κινδύνους. Παιδιά ηλικίας από 3 έως 8 ετών δεν επιτρέπεται να βάζουν το φως στην πρίζα, να καθαρίζουν τη συσκευή, να προσαρμολίζουν τις ρυθμίσεις της ή να εκτελούν εργασίες συντήρησης που απευθύνονται στο χρήστη.



ΠΡΟΣΟΧΗ:

Ορισμένα τμήματα αυτής της συσκευής μπορεί να θερμανθούν πολύ και να προκαλέσουν εγκαύματα. Χρειάζεται ιδιαίτερη προσοχή όταν είναι παρόντα παιδιά και άτομα με αναπηρία.

Αν το καλώδιο ρεύματος έχει υποστεί βλάβη, πρέπει να το δώσετε στον κατασκευαστή, σε κάποιο εξουσιοδοτημένο κέντρο σέρβις ή κάποιον εξειδικευμένο τεχνικό για να το αντικαταστήσουν, ώστε να αποφευχθούν τυχόν κίνδυνοι.



ΠΡΟΕΙΔΟΠΟΙΗΣΗ:

Για την αποφυγή υπερθέρμανσης, μην καλύπτετε τη συσκευή.

- Η συσκευή δεν πρέπει να τοποθετείται απευθείας κάτω από πρίζα.
- Μην χρησιμοποιείτε αυτήν τη συσκευή κοντά στο μπάνιο, στο ντους ή σε πισίνα.
- Όταν απενεργοποιείτε τη συσκευή, τηρείτε τους κανονισμούς που διέπουν το χειρισμό του λαδιού.
- Τα παιδιά δεν πρέπει να παίζουν με τη συσκευή.

- Αυτή η συσκευή έχει σχεδιαστεί για χρήση σε σπίτια, γραφεία και παρεμφερείς χώρους. Δεν συνιστούμε να χρησιμοποιείτε αυτήν τη συσκευή σε χώρους με εμβαδόν μικρότερο από 5 m².
- Προτού συνδέσετε τη συσκευή στην πρίζα, ελέγχετε εάν η ονομαστική τάση του ρεύματος στην ετικέτα της συσκευής συμφωνεί με την ηλεκτρική τάση της πρίζας.
- Συνδέετε τη συσκευή μόνο σε σωστά γειωμένη πρίζα.
- Μην την χρησιμοποιείτε σε χώρους με πολλή σκόνη ή υγρασία, όπως δωμάτιο πλυντηρίου, σε χώρους όπου φυλάσσονται χημικές ουσίες με εκρηκτικές ιδιότητες, σε βιομηχανικό περιβάλλον ή σε εξωτερικό χώρο.
- Μην τοποθετείτε τη συσκευή κοντά σε φωτιά ή άλλες πηγές θερμότητας.
- Μην τοποθετείτε τη συσκευή σε ασαθείς επιφάνειες, όπως χαλιά με πολύ μακριές και πυκνές ίνες, καναπέδες κ.λπ. Να την τοποθετείτε μόνο σε επίπεδες, στεγνές και σταθερές επιφάνειες.
- Η συσκευή δεν προορίζεται για στερέωση σε τοίχο.
- Μην χρησιμοποιείτε τη συσκευή αν δεν είναι σωστά συναρμολογημένη.
- Αυτή η συσκευή μπορεί να συνδεθεί σε πρίζα μόνο όταν είναι σωστά συναρμολογημένη και σε όρθια θέση, όπως φαίνεται στην εικόνα Α.
- Μην τοποθετείτε αντικείμενα στις σχισμές εξαερισμού. Σε αντίθετη περίπτωση, ενδέχεται να προκληθεί βλάβη στη συσκευή.
- Όταν η συσκευή βρίσκεται σε λειτουργία, πρέπει να υπάρχει μια απόσταση ασφαλείας τουλάχιστον 50 cm γύρω από τη συσκευή, για να διασφαλιστεί η σωστή κυκλοφορία του αέρα, καθώς και απόσταση ασφαλείας 1 cm από εύφλεκτα υλικά.
- Μην αφήνετε τη συσκευή να λειτουργεί κατά τη διάρκεια του ύπνου.
- Απενεργοποιείτε και αποσυνδέετε πάντα τη συσκευή από την πρίζα πριν από την αποσυναρμολόγηση, τη μετακίνηση ή τον καθαρισμό. Αφήνετε τη συσκευή να κρυώσει πριν από την αποσυναρμολόγηση, τη μετακίνηση ή τον καθαρισμό.
- Για την αποφυγή πιθανού τραυματισμού από ηλεκτροπληξία, μην βυθίζετε κανένα μέρος της συσκευής σε νερό ή άλλο υγρό.
- Αποσυνδέετε τη συσκευή από την πρίζα τραβώντας το βύσμα (φισ), ποτέ το καλώδιο ρεύματος. Σε αντίθετη περίπτωση, ενδέχεται να προκληθεί ζημιά στο καλώδιο ή την πρίζα.
- Για να αποτρέψετε τυχόν κινδύνους, μην επισκευάζετε και μην επεμβαίνετε με κανέναν τρόπο στη συσκευή. Επεμβαίνοντας οι ίδιοι στη συσκευή διατρέχετε τον κίνδυνο να ακυρώσετε τα δικαιώματά σας στο πλαίσιο της εγγύησης για ανεπαρκή απόδοση ή κακή ποιότητα.
- Ο κατασκευαστής δεν είναι υπεύθυνος για τυχόν ζημιές που προκαλούνται από εσφαλμένη χρήση της συσκευής.

A

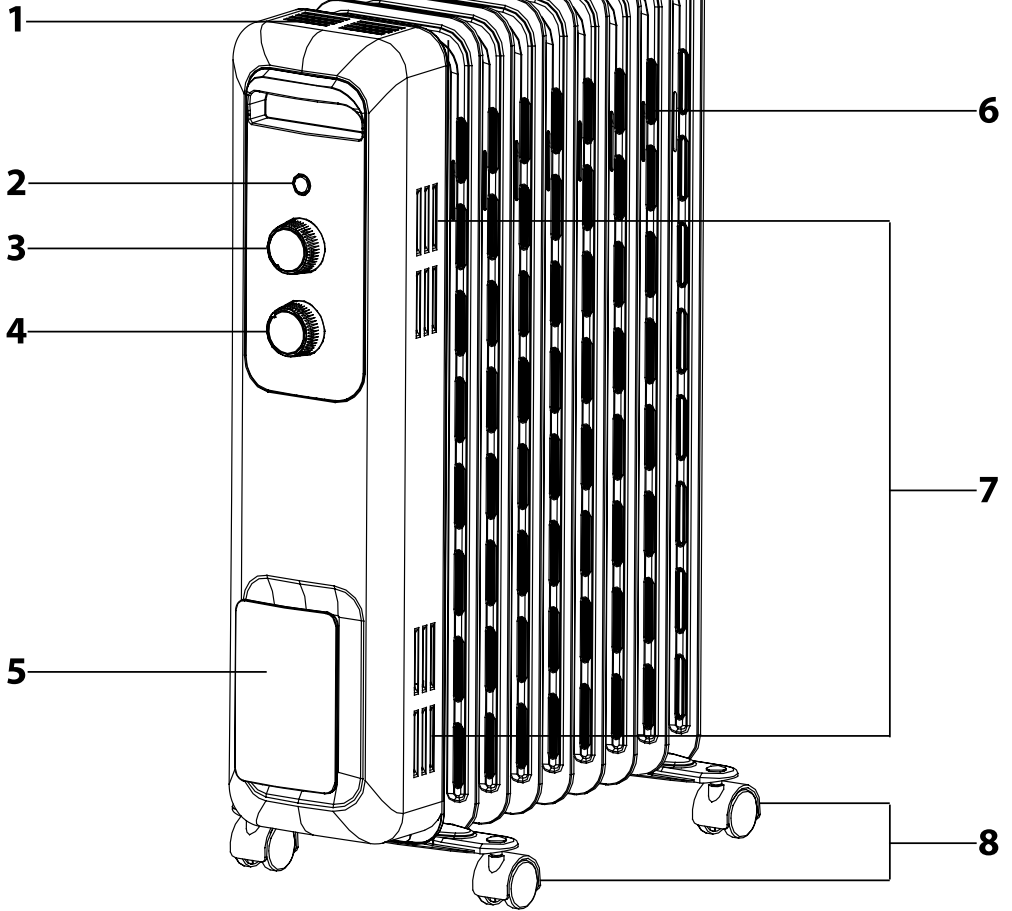

B

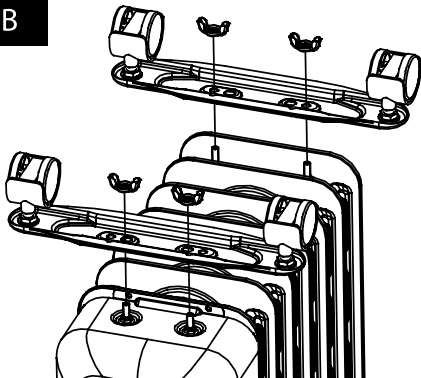

C

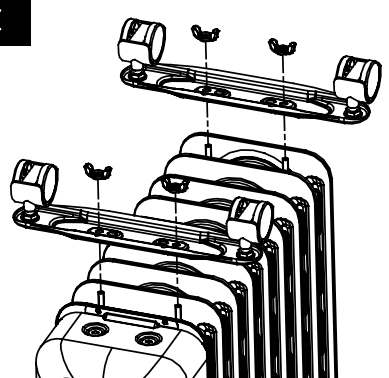

- Το προϊόν αυτό είναι κατάλληλο μόνο για χρήση σε καλά μονωμένες περιοχές ή για περιστασιακή χρήση. Πληροφορίες σχετικά με τους τοπικούς ηλεκτρικούς θερμοανήρες χώρου σύμφωνα με τον κανονισμό 2015/1188/ΕΕ της Επιτροπής παρέχονται στο συνημμένο αρχείο του παρόντος εγχειριδίου χρήσης.
- Πριν από τη χρήση αυτής της συσκευής, διαβάστε προσεκτικά το εγχειρίδιο χρήσης, ακόμη και στην περίπτωση που είστε ήδη εξοικειωμένοι με τη χρήση παρόμοιων τύπων συσκευών. Να χρησιμοποιείτε τη συσκευή μόνο όπως περιγράφεται στο παρόν εγχειρίδιο χρήσης. Φυλάσσετε αυτό το εγχειρίδιο χρήσης σε ασφαλές σημείο όπου θα μπορείτε να το βρείτε εύκολα, εάν το χρειαστείτε.
- Συνιστούμε να φυλάξετε την αρχική χάρτινη συσκευασία, το υλικό συσκευασίας, την απόδειξη αγοράς μαζί με τη δήλωση ευθύνης του πωλητή ή την κάρτα εγγύησης τουλάχιστον για όσο διάστημα δικαιούστε αποζημίωση για ανεπαρκή απόδοση ή κακή ποιότητα της συσκευής. Σε περίπτωση μεταφοράς της συσκευής, συνιστούμε να χρησιμοποιήσετε την αρχική της συσκευασία.

ΠΕΡΙΓΡΑΦΗ ΤΟΥ ΗΛΕΚΤΡΙΚΟΥ ΚΑΛΟΡΙΦΕΡ ΛΑΔΙΟΥ

- | | | | |
|----|--|----|---|
| A1 | Επάνω σχισμές εξαερισμού | A5 | Υποδοχή αποθήκευσης του καλωδίου ρεύματος |
| A2 | Λυχνία ελέγχου | A6 | Θερμαντικά στοιχεία του καλοριφέρ |
| A3 | Περιστροφικός διακόπτης ελέγχου θερμοκρασίας | A7 | Πλαϊνές σχισμές εξαερισμού |
| A4 | Περιστροφικός διακόπτης επιπέδου ισχύος | A8 | Τροχοί κίνησης |

ΣΥΝΑΡΜΟΛΟΓΗΣΗ ΤΟΥ ΗΛΕΚΤΡΙΚΟΥ ΚΑΛΟΡΙΦΕΡ ΛΑΔΙΟΥ



Προσοχή:

Μην συνδέετε ποτέ το καλοριφέρ λαδιού σε πρίζα προτού ξεκινήσετε την εγκατάσταση ή κατά τη διάρκεια της εγκατάστασης. Προτού ξεκινήσετε την εγκατάσταση, ελέγξτε το καλοριφέρ λαδιού για ζημιές, π.χ. από πτώση ή μεταφορά.

- Τοποθετήστε το καλοριφέρ λαδιού ανάποδα, με το κάτω μέρος να είναι στραμμένο προς τα επάνω. Συνιστούμε να τοποθετήσετε μια μαλακή κουβέρτα ή ένα μαλακό και μικρό χαλί στο μέρος όπου πρόκειται να συναρμολογήσετε το καλοριφέρ λαδιού.
- Συνδέστε και σφίξτε τους δύο τροχούς κίνησης **A8** με πεταλούδες στο σώμα του καλοριφέρ – όπως φαίνεται στην εικόνα Β (μοντέλα SOH 3207WH και SOH 3307BK), ή στην εικόνα C (μοντέλα SOH 3209WH, SOH 3309BK, SOH 3211WH, SOH 3311BK, SOH 3213WH, SOH 3313BK).
- Εφόσον συναρμολογήσετε τους τροχούς κίνησης **A8** σωστά, τοποθετήστε το καλοριφέρ λαδιού σε στερεή και στεγνή επιφάνεια. Βεβαιωθείτε ότι όλοι οι τροχοί κίνησης **A8** αγγίζουν το έδαφος και ότι το καλοριφέρ λαδιού δεν παρουσιάζει αστάθεια σε κάποια πλευρά.

ΕΛΕΓΧΟΣ ΤΟΥ ΗΛΕΚΤΡΙΚΟΥ ΚΑΛΟΡΙΦΕΡ ΛΑΔΙΟΥ

ΕΝΕΡΓΟΠΟΙΗΣΗ ΚΑΙ ΡΥΘΜΙΣΗ ΤΗΣ ΛΕΙΤΟΥΡΓΙΑΣ

- Βάλτε το καλοριφέρ λαδιού στην πρίζα. Για να ενεργοποιήσετε το καλοριφέρ λαδιού, περιστρέψτε τον περιστροφικό διακόπτη ελέγχου θερμοκρασίας **A3** προς τα δεξιά στο σύμβολο (M). Το καλοριφέρ λαδιού αρχίζει να λειτουργεί.
- Σε κανονικές συνθήκες, περιστρέψτε τον περιστροφικό διακόπτη επιπέδου ισχύος **A4** στο επίπεδο ισχύος III για να επιταχύνετε τη θέρμανση. Εάν η θερμοκρασία δωματίου φτάσει σε κατάλληλο επίπεδο, επιλέξτε χαμηλότερο επίπεδο ισχύος, δηλ. II ή I. Μειώστε τη θερμοκρασία περιστρέφοντας τον περιστροφικό διακόπτη ελέγχου θερμοκρασίας **A3** προς τα αριστερά.

ΑΠΕΝΕΡΓΟΠΟΙΗΣΗ

- Περιστρέψτε τον περιστροφικό διακόπτη επιπέδου ισχύος **A4** στη θέση 0 και τον περιστροφικό διακόπτη ελέγχου θερμοκρασίας προς τα αριστερά στο σύμβολο (0). Στη συνέχεια βγάλτε τη συσκευή από την πρίζα.



Σημείωση:

Ενδέχεται να παρατηρήσετε μια ελαφριά οσμή όταν το καλοριφέρ λαδιού ενεργοποιείται για πρώτη φορά ή μετά από μια εκτεταμένη περίοδο μη λειτουργίας. Αυτή η οσμή θα φύγει μετά από λίγη ώρα.

ΑΠΟΘΗΚΕΥΣΗ ΤΟΥ ΚΑΛΩΔΙΟΥ ΡΕΥΜΑΤΟΣ

- Μπορείτε να αποθηκεύσετε το καλώδιο ρεύματος στην περιοχή που βρίσκεται στο μπροστινό μέρος του καλοριφέρ λαδιού, τυλίγοντάς το γύρω από την υποδοχή **A5**.

ΘΕΡΜΙΚΗ ΠΡΟΣΤΑΣΙΑ

- Το καλοριφέρ λαδιού διαθέτει θερμική προστασία δύο επιπέδων:
- Το πρώτο επίπεδο (αυτόματη θερμική ασφάλεια) απενεργοποιεί το καλοριφέρ λαδιού σε περίπτωση υπερθέρμανσης, όταν η εσωτερική θερμοκρασία των ηλεκτρονικών εξαρτημάτων φτάσει τους 100 °C. Σε αυτήν την περίπτωση, πρέπει να αφήσετε το καλοριφέρ απενεργοποιημένο για μερικά λεπτά. Αφού κρυώσει, η θερμική ασφάλεια απενεργοποιείται αυτόματα και καθίσταται δυνατή η χρήση του καλοριφέρ.
- Το δεύτερο επίπεδο (μη αυτόματη θερμική ασφάλεια) θα ενεργοποιηθεί εάν το πρώτο επίπεδο δεν ενεργοποιηθεί αυτόματα και εάν η εσωτερική θερμοκρασία των ηλεκτρονικών εξαρτημάτων φτάσει τους 140 °C. Σε αυτήν την περίπτωση, πρέπει να επικοινωνήσετε με ένα εξουσιοδοτημένο κέντρο σέρβις.

ΣΥΝΤΗΡΗΣΗ ΚΑΙ ΚΑΘΑΡΙΣΜΟΣ

- Βεβαιωθείτε ότι η συσκευή είναι απενεργοποιημένη και ότι έχει κρυώσει προτού την καθαρίσετε.
- Καθαρίστε τη συσκευή χρησιμοποιώντας ένα μαλακό και στεγνό πανί. Μην χρησιμοποιείτε χημικές ουσίες ή διαβρωτικά προϊόντα καθαρισμού για τον καθαρισμό. Σε αντίθετη περίπτωση, ενδέχεται να προκληθεί φθορά στην επιφάνεια της συσκευής.
- Μην ψεκάσετε τη συσκευή με νερό και μην τη βυθίζετε στο νερό ή σε άλλο υγρό.

ΑΠΟΘΗΚΕΥΣΗ

- Εάν δεν χρησιμοποιείτε τη συσκευή, αποθηκεύστε τη σε στεγνό και καθαρό μέρος όπου δεν φτάνουν παιδιά. Αφήστε τη συσκευή να κρυώσει πλήρως προτού την αποθηκεύσετε.

ΤΕΧΝΙΚΕΣ ΠΡΟΔΙΑΓΡΑΦΕΣ

Μοντέλο	SOH 3213WH	SOH 3313BK	SOH 3211WH	SOH 3311BK	SOH 3209WH	SOH 3309BK	SOH 3207WH	SOH 3307BK
Χρώμα	λευκό	μαύρο	λευκό	μαύρο	λευκό	μαύρο	λευκό	μαύρο
Αριθμός θερμαντικών στοιχείων	13	13	11	11	9	9	7	7
Επίπεδα ισχύος	I = 1000 W II = 1500W III = 2500W	I = 1000 W II = 1500W III = 2500W	I = 1000 W II = 1300W III = 2300W	I = 1000 W II = 1300W III = 2300W	I = 800 W II = 1200W III = 2000W	I = 800 W II = 1200W III = 2000W	I = 600W II = 900W III = 1500W	I = 600W II = 900W III = 1500W
Ονομαστική τάση	220–240 V~	220–240 V~	220–240 V~	220–240 V~	220–240 V~	220–240 V~	220–240 V~	220–240 V~
Ονομαστική συχνότητα	50 Hz	50 Hz	50 Hz	50 Hz	50 Hz	50 Hz	50 Hz	50 Hz
Μεγ. ονομαστική ισχύς εισόδου	2 500 W	2 500 W	2 300 W	2 300 W	2 000 W	2 000 W	1 500 W	1 500 W

Διατηρούμε το δικαίωμα να αλλάζουμε το κείμενο και τις τεχνικές προδιαγραφές.

ΟΔΗΓΙΕΣ ΚΑΙ ΠΛΗΡΟΦΟΡΙΕΣ ΣΧΕΤΙΚΑ ΜΕ ΤΗΝ ΑΠΟΡΡΙΨΗ ΤΩΝ ΧΡΗΣΙΜΟΠΟΙΗΜΕΝΩΝ ΥΛΙΚΩΝ ΣΥΣΚΕΥΑΣΙΑΣ

Απορρίπτετε τα χρησιμοποιημένα υλικά συσκευασίας σε κάποιο ειδικό χώρο απορριμμάτων του δήμου σας.

ΑΠΟΡΡΙΨΗ ΧΡΗΣΙΜΟΠΟΙΗΜΕΝΟΥ ΗΛΕΚΤΡΙΚΟΥ ΚΑΙ ΗΛΕΚΤΡΟΝΙΚΟΥ ΕΞΟΠΛΙΣΜΟΥ

 Όταν προϊόντα ή πρωτότυπα έγγραφα φέρουν αυτό το σύμβολο, σημαίνει ότι τα μεταχειρισμένα ηλεκτρικά ή ηλεκτρονικά προϊόντα δεν πρέπει να απορρίπτονται μαζί με τα υπόλοιπα οικιακά απορρίμματα. Για την ορθή απόρριψη, ανανέωση και ανακύκλωση της συσκευής, παραδώστε τη συσκευή σε καθορισμένα σημεία συλλογής. Εναλλακτικά, σε κάποιες χώρες της Ευρωπαϊκής Ένωσης ή άλλες ευρωπαϊκές χώρες μπορείτε να επιστρέψετε τη συσκευή στο τοπικό κατάστημα από όπου την αγοράσατε και να προμηθευτείτε μια νέα συσκευή εφάμιλλης ποιότητας.

Η ορθή απόρριψη αυτού του προϊόντος συμβάλλει στην εξοικονόμηση πολύτιμων φυσικών πόρων και προστατεύει το περιβάλλον και την ανθρώπινη υγεία που διαφορετικά θα επηρεάζονταν από την ακατάλληλη απόρριψη των απορριμμάτων. Για περισσότερες λεπτομέρειες, συμβουλευτείτε τις τοπικές αρχές ή κάποια μονάδα συλλογής απορριμμάτων.

Σύμφωνα με τους εθνικούς κανονισμούς, ενδεχομένως να επιβάλλονται πρόστιμα για την εσφαλμένη απόρριψη αυτού του τύπου απορριμμάτων.

Για επιχειρήσεις με έδρα σε χώρες της Ευρωπαϊκής Ένωσης

Εάν θέλετε να απορρίψετε ηλεκτρικές ή ηλεκτρονικές συσκευές, ζητήστε τις απαραίτητες πληροφορίες από το κατάστημα πώλησης ή τον προμηθευτή σας.

Απόρριψη σε άλλες χώρες εκτός της Ευρωπαϊκής Ένωσης

Αυτό το σύμβολο ισχύει στην Ευρωπαϊκή Ένωση. Αν επιθυμείτε να απορρίψετε αυτό το προϊόν, ζητήστε τις απαραίτητες πληροφορίες σχετικά με τη σωστή μέθοδο απόρριψης από τον τοπικό δημοτικό φορέα ή το κατάστημα αγοράς.

 Το συγκεκριμένο προϊόν πληροί όλες τις βασικές απαιτήσεις των σχετικών με αυτό οδηγιών της Ε.Ε.