



HR ■ Preklopni toster s odvojivim pločama

Prijevod originalnog priručnika

PAŽLJIVO PROČITAJTE I SPREMITE ZA BUDUĆU UPOTREBU.

- Ovaj uređaj mogu koristiti djeca od 8 godina ili starija te osobe s fizičkim ili mentalnim nedostacima ili osobe bez iskustva, ako su pod odgovarajućim nadzorom ili ako su obaviještene o tome kako koristiti proizvod na siguran način te ako razumiju potencijalne opasnosti.
- Djeca se ne smiju igrati s uređajem. Djeca ne smiju obavljati čišćenje i korisničko održavanje osim ako su starija od 8 godina i pod nadzorom.
- Djeci mlađoj od 8 godina nemojte dopuštati pristup uređaju i njegovom kabeu.
- Ako se električni kabel ošteti, dajte ga zamijeniti kod ovlaštenog servisnog tehničara da bi se izbjegla opasna situacija. Uređaj se ne smije koristiti ako je kabel napajanja oštećen.



Pažnja: Vruća površina

- Temperatura dostupnih površina može biti visoka ako uređaj radi. Te površine mogu postati vruće tijekom upotrebe. Nemojte dodirivati vruću površinu. To može uzrokovati opekline kože. Koristite ručku za otvaranje i zatvaranje uređaja.

- Ovaj uređaj nije dizajniran za upravljanje pomoću programiranog uređaja, vanjskog vremenskog prekidača ili daljinskog upravljača.
- Prije ukapčanja uređaja u električnu utičnicu, provjerite da li tehničke specifikacije na naljepnici odgovaraju naponu električne utičnice.
- Ukopčajte uređaj samo u pravilno uzemljenu utičnicu.
- Uređaj je namijenjen samo za upotrebu u kućanstvu. Nemojte ga koristiti u komercijalne svrhe.
- Nemojte koristiti uređaj u industrijskom okruženju ili na otvorenom.
- Nemojte koristiti uređaj za bilo koje druge svrhe osim onih za koje je namijenjen.
- Nemojte stavljati uređaj na električni ili plinski štednjak niti blizu njega ili drugih izvora topline.
- Nemojte stavljati uređaj na rub stola ili na nestabilne površine. Uređaj mora biti na stabilnoj i ravnoj površini.

- Ovaj uređaj se isporučuje s tri para odvojivih ploča za tostiranje. Uvijek koristite ploče za tostiranje u istim parovima. Prije uključivanja uređaja pazite da ploče za tostiranje budu pravilno umetnute.
- Nakon što ukopčate uređaj u električnu utičnicu, grijaće površine i vanjska površina uređaja se zagrijavaju. Nemojte dodirivati vruću površinu. Da biste zatvorili ili otvorili gornju grijaću ploču upotrijebite toplinski izoliranu ručku, a za vađenje gotovog jela upotrijebite drvenu ili toplinski otpornu plastičnu špatulu.
- Tijekom rada ostavite dovoljno prostora oko uređaja za kruženje zraka. Nemojte stavljati nikakve predmete na vruću površinu uređaja.
- Hrana se tokom kuhanja može zapaliti, zato redovito provjeravajte preklopni toster. Ako primijetite dim, iskopčajte utikač iz utičnice i ugasite vatru.
- Uvijek isključite uređaj i iskopčajte ga iz utičnice kada ga ostavljate bez nadzora, nakon dovršetka upotrebe i prije zamjene ploča za tostiranje ili čišćenja.
- Prije zamjene ploča za tostiranje, premještanja, čišćenja ili pohrane uređaja pustite ga da se do kraja ohladi.
- Očistite ploče za tostiranje nakon svake upotrebe, kako je opisano u poglavlju „Čišćenje i održavanje“.
- Da biste izbjegli moguće ozljede strujnim udarom, nemojte čistiti uređaj pod tekućom vodom i nemojte ga uranjati u vodu ili bilo koju tekućinu.
- Pazite da kabel napajanja ne dođe u dodir s vodom, vlagom ili grijanom površinom.
- Nemojte iskapčati uređaj iz električne utičnice povlačenjem za električni kabel. To može oštetiti električni kabel ili električnu utičnicu. Iskopčajte kabel iz utičnice laganim povlačenjem utikača električnog kabela.
- Da biste izbjegli opasnost od ozljede električnim udarom, nemojte samo popravljati uređaj niti obavljati bilo kakva podešavanja na njemu. Prepustite sve popravke ili podešavanja na uređaju ovlaštenom servisnom centru. Neovlašteno otvaranje uređaja tijekom jamstvenog roka može poništiti jamstvo.

A

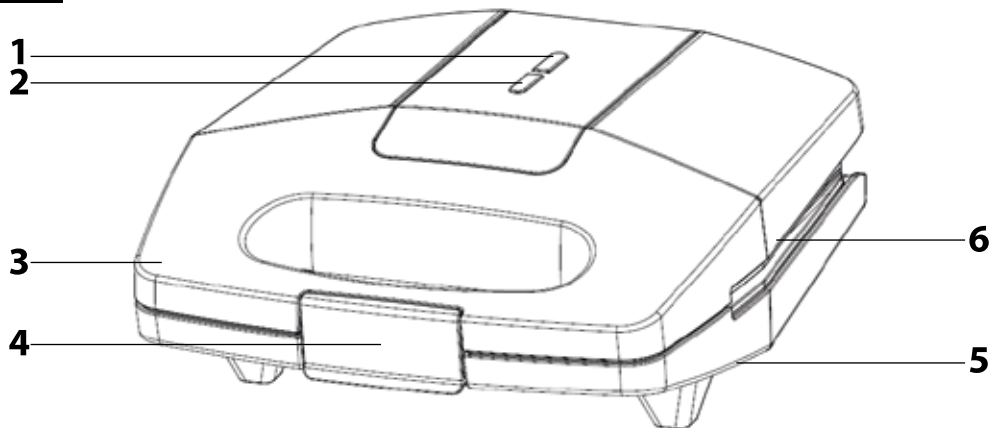

B

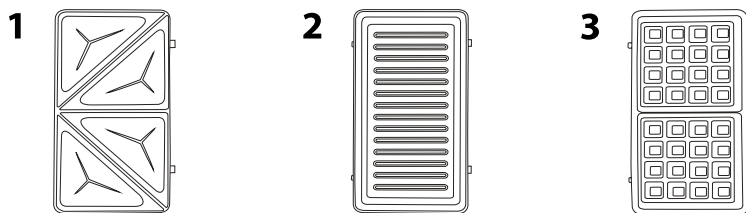

C

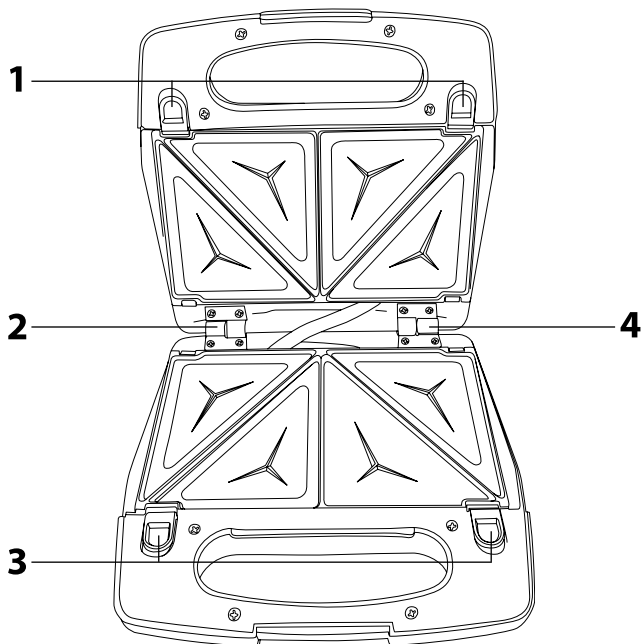

HR Preklopni toster s odvojivim pločama

Korisnički priručnik

OPIS PREKLOPNOG TOSTERA

- | | |
|--|--|
| A1 Zeleno svjetlo
Signalizira da se grijače ploče zagrijavaju | A4 Kopčica
Služi za lako zaključavanje i otključavanje ručki |
| A2 Crveno svjetlo
Označava da je uređaj priključen na električno napajanje | A5 Pretinac za kabel napajanja (na donjem dijelu uređaja) |
| A3 Toplinski izolirane ručke | A6 Grijače ploče s posebnom neljepljivom oblogom |
-
- | | |
|---|--|
| B1 Odvojive ploče za tostiranje sendviča | B2 Odvojive ploče za roštilj |
| C1 Klizne kopčice za učvršćivanje gornje ploče | C3 Klizne kopčice za učvršćivanje donje ploče |
| C2 Lijeva šarkica | C4 Desna šarkica |

PRIJE PRVE UPOTREBE

- Izvadite preklopni toster iz ambalaže.
- Obrišite odvojive ploče za tostiranje **B1**, **B2**, **B3** mokrom krpom ili spužvom i potpuno osušite papirnatim ručnikom ili suhom krpom.
- Preporučujemo da prije prve upotrebe pustite da preklopni toster radi prazan na 5 do 7 minuta za svaki par ploča za tostiranje, tako da se svi eventualni mirisi uklone iz ploča.



Napomena:

Kada se uređaj prvi put uključi, može se pojaviti lagani dim. To je zbog zagrijavanja unutarnjih dijelova i brzo će proći.

ZAMJENA PLOČA ZA TOSTIRANJE

- Prije zamjene ploča za tostiranje, iskopčajte preklopni toster iz električnog napajanja i pustite da se ohladi.
- SKINITE PLOČE ZA TOSTIRANJE:**
Pomaknite kopčice **C3** prema ručki **A3** da otpustite donju ploču za tostiranje i zatim ju skinite. Na isti način otpustite i skinite gornju ploču.
- UMETANJE PLOČA ZA TOSTIRANJE:**
Umetnite donju rub ploče za tostiranje pod lijevu i desnu šarkicu **C2** i **C4**. Zaklopite ploču prema dolje i gurajte ju unutra prema kućištu preklopnog tostera dok ne čujete škljocaj. Sada je ploča učvršćena u pravilnom položaju pomoću kopčice **C3**. Na isti način pričvrstite i gornju ploču. Uvijek upotrijebite ploču istog tipa.

UPOTREBA PREKLOPNOG TOSTERA

- Odaberite prikladnu vrstu ploče za vrstu hrane koju želite pripremiti i umetnite ju u preklopni toster, pogledajte poglavlje „Zamjena ploča za tostiranje“. Premazite ploče za tostiranje s malo maslaca ili jestivog ulja.
- Ukopčajte preklopni toster u električno napajanje. Oba svjetla na gornjoj ploči će zasvijetliti. Crveno svjetlo **A2** označava da je uređaj priključen na električno napajanje. Zeleno svjetlo **A1** signalizira da se grijače ploče zagrijavaju.
- Zaklopite preklopni toster da se ploče za tostiranje brže zagriju.
- Pripremite hranu koju želite peći prije nego što se ploče zagriju.
- Kada se ploče za tostiranje zagriju na radnu temperaturu, zeleno svjetlo **A1** će se ugasiti.



Napomena:

Svjetlo za zagrijavanje će se paliti i gasiti. To znači da se održava radna temperatura ploča za tostiranje.

Otvorite preklopni toster i stavite pripremljenu hranu na donju ploču. Pomoću ručke **A3** zaklopite gornju ploču za tostiranje i pritisnite ju na donju ploču. Učvrstite ručke **A3** pomoću kopčice **A4**.



Napomena:

Ako umetnete previše hrane ili prevelike komade u preklopni toster, nećete ga moći zatvoriti. U tom slučaju ćete morati ukloniti dio hrane ili ju narezati na manje komade. Nemojte na silu zatvarati preklopni toster jer ga to može oštetiti.

- Nakon 2 do 3 minute otpustite kopčicu **A4**, otvorite gornju ploču i izvadite gotovo jelo ili po potrebi nastavite tostiranje. Za vađenje hrane upotrijebite drvenu ili toplinski otpornu plastičnu spatulu. Nemojte koristiti viljušku, nož ili drugi metalni pribor. To može oštetiti neljepljivu oblogu.
- Prije umetanja još hrane u preklopni toster, zaklopite ga i pričekaite dok se zeleno svjetlo **A1** ne ugasi.
- Nakon što završite s korištenjem preklopnog tostera, iskopčajte kabel napajanja iz utičnice.

ČIŠĆENJE I ODRŽAVANJE

- Prije čišćenja uređaja, iskopčajte ga iz električnog napajanja i pustite da se ohladi.
- Očistite neljepljivu površinu ploča za tostiranje nakon svake upotrebe. Time ćete spriječiti nakupljanje zagorelih ostataka hrane. Za čišćenje, upotrijebite vlažnu mekanu krpu. Ako na pločama za tostiranje ostane zagorena hrana, pošpricajte ploče vodom i blagim kuhinjskim deterdžentom. Zatim ih očistite čistom i vlažnom krpom.



Savjet:

Lakše ćete očistiti ploče za tostiranje ako su mlake.

- Obrišite vanjsku površinu preklopnog tostera mekanom mokrom krpom i potpuno ju osušite.
- Nikada nemojte prati preklopni toster pod tekućom vodom niti ga uranjati u vodu ili drugu tekućinu.
- Nemojte koristiti abrazivna sredstva za čišćenje, benzin ili otapala.

POHRANA

- Ako su ploče za tostiranje hladne, zaklopite gornju ploču i zakopčajte ručke pomoću kopčice. Namotajte kabel napajanja oko držača na dnu preklopnog tostera.
- Čuvajte uređaj na čistom i suhom mjestu izvan dohvata djece.



Savjet:

Čuvanje preklopnog tostera u okomitom položaju štedi prostor u kuhinji.

TEHNIČKE SPECIFIKACIJE

Nazivni raspon napona 220-240 V~
Nazivna frekvencija 50/60 Hz
Nazivna ulazna snaga 700 W

Zadržavamo pravo na izmjenu teksta i tehničkih specifikacija.

SAVJETI ZA PRAVLJENJE UKUSNIH SENDVIČA

- Za jedan sendvič ćete trebati dvije kriške kruha i sastojke koji idu između njih. Poslažite sastojke između dvije kriške kruha.
- Osnovni sastojak za sendvič može biti meso, riba, sir, dimljeno meso, narezano tvrdo kuhano jaje ili voće i povrće, kao što su banana, jabuka, ananas, rajčica, krastavac, luk ili gljive. Nemojte koristiti preveliku količinu punjenja da biste spriječili curenje po grijaćim pločama.
- Punjenje se može začiniti začинима, biljem, senfom ili kečapom.
- Da biste dobili zlatnu boju kore, kruh se prije tostiranja može premazati maslacom.



Napomena:

Vrijeme tostiranja sendviča ovisi o vrsti kruha, sastojcima i vašem ukusu.

SAVJETI ZA ROŠTILJ

- Možete peći razne vrste hrane, na primjer meso, ribu, neke vrste dimljenih proizvoda, povrće i voće.
- Za roštiljanje upotrijebite svježe ili ohlađene sastojke. Pustite da se smrznuti sastojci odlede prije roštiljanja.
- Prije roštiljanja, narežite sastojke na manje tanke kriške i uklonite višak marinade s mariniranog mesa. Neke marinade sadrže šećer, koji može zagorjeti na pločama roštilja.
- Da bi meso ostalo sočno, nemojte ga bosti viljuškom dok se peče.
- Nemojte predugo roštiljati meso. U suprotnom će meso biti suho i tvrdo.

RECEPTI - SENDVIČI

Sendvič sa šunkom, sirom i ananasom (2 komada)

4 kriške kruha za tostiranje
2 kriške sira
4 kriške šunke
2 kriške ananasa

Zagrijte grijače ploče. Između dvije kriške kruha stavite krišku sira, ananas i dvije kriške šunke. Pripremite drugi sendvič na isti način. Za tostiranje sendviča je potrebno 2 do 3 minute.

Sendvič s rajčicom i sirom (2 komada)

4 kriške kruha za tostiranje
1 rajčica srednje veličine u kriškama
2 žlice naribanog sira
Mljevena slatka paprika

Zagrijte grijače ploče. Između dvije kriške kruha stavite nekoliko kriški rajčice i pospite ribanim sirom. Začinite punjenje mljevenom paprikom i pripremite drugi sendvič na isti način.

Za tostiranje sendviča je potrebno 2 do 3 minute.

Sendvič za čokoladnim namazom i bananom (2 komada)

4 kriške kruha za tostiranje

1/2 banane narezane na tanke ploške

čokoladni namaz (ili maslac od kikirikija)

Zagrijte grijače ploče. Lagano namažite čokoladni namaz na dvije kriške kruha za tostiranje, pošaljite nekoliko ploški banane i sastavite sendvič. Pripremite drugi sendvič na isti način. Za tostiranje sendviča je potrebno 2 do 3 minute.

RECEPTI - VAFLI

Vafli

125 g omekšanog maslaca

90 g šećera

1 vrećica vanila šećera

3 jaja

250 g finog brašna

1/2 vrećice praška za pecivo

prstohvat soli

0,5 l mlijeka

1 žlica ruma

Glatko razmažite maslac sa šećerom. Postupno umiješajte jaja, brašno s prstohvatom soli i praška za pecivo, mlijekom i rumom. Lagano namastite ploče za pečenje i pustite da se zagriju. Izlijte dio zamiješane smjese na donju grijaču ploču. Pecite tijesto oko 3 do 5 minuta ili dok ne postane zlatnosmeđe. Na gotove vafle namažite džem i po vlastitom ukusu ih ukasite šlagom i pospite kakaom ili čokoladnim mrvicama.

Dobar tek

UPUTE I INFORMACIJE VEZANE UZ ODLAGANJE ISKORIŠTENIH MATERIJALA ZA AMBALAŽU

Odložite iskorištene materijale za ambalažu na ovlaštenom odlagalištu u vašem mjestu.

ODLAGANJE ISKORIŠTENE ELEKTRIČNE I ELEKTRONIČKE OPREME



Ovaj simbol na proizvodima ili originalnim dokumentima znači da se iskorišteni električni ili elektronički proizvodi ne smiju odlagati u obični kućanski otpad. Radi pravilnog zbrinjavanja, obnavljanja i recikliranja, predajte takve uređaje na za to predviđenim mjestima prikupljanja. Također, u nekim državama Europske unije ili drugim europskim zemljama možete vratiti uređaj lokalnom prodavaču kada kupujete ekvivalentan novi uređaj.

Pravilno odlaganje ovog proizvoda pomaže u spašavanju vrijednih prirodnih resursa te sprječava potencijalne negativne učinke za okoliš i ljudsko zdravlje, koji bi nastali nepravilnim odlaganjem otpada. Upitajte lokalna nadležna tijela ili odlagalište za više pojedinosti.

U skladu s državnim propisima, moguće su kazne za nepropisno odlaganje ove vrste otpada.

Za poslovne subjekte u državama Europske unije

Ako želite odložiti električne ili elektroničke uređaje, upitajte maloprodajnika ili dobavljača o potrebnim informacijama.

Odlaganje u drugim zemljama izvan Europske unije

Ovaj simbol je važeći u Europskoj uniji. Ako želite odložiti ovaj proizvod, zatražite potrebne informacije o pravilnom načinu odlaganja od lokalnog vijeća ili maloprodajnika.



Ovaj proizvod zadovoljava sve osnovne zahtjeve EU direktiva vezanih uz njega.