

# SENCOR®

SFR 3130BK



**ΑΕΡΟΦΡΙΤΕΖΑ VITA FRYER**

Μετάφραση του πρωτότυπου εγχειριδίου



**SENCOR®**

**SFR 3130BK**



**A**

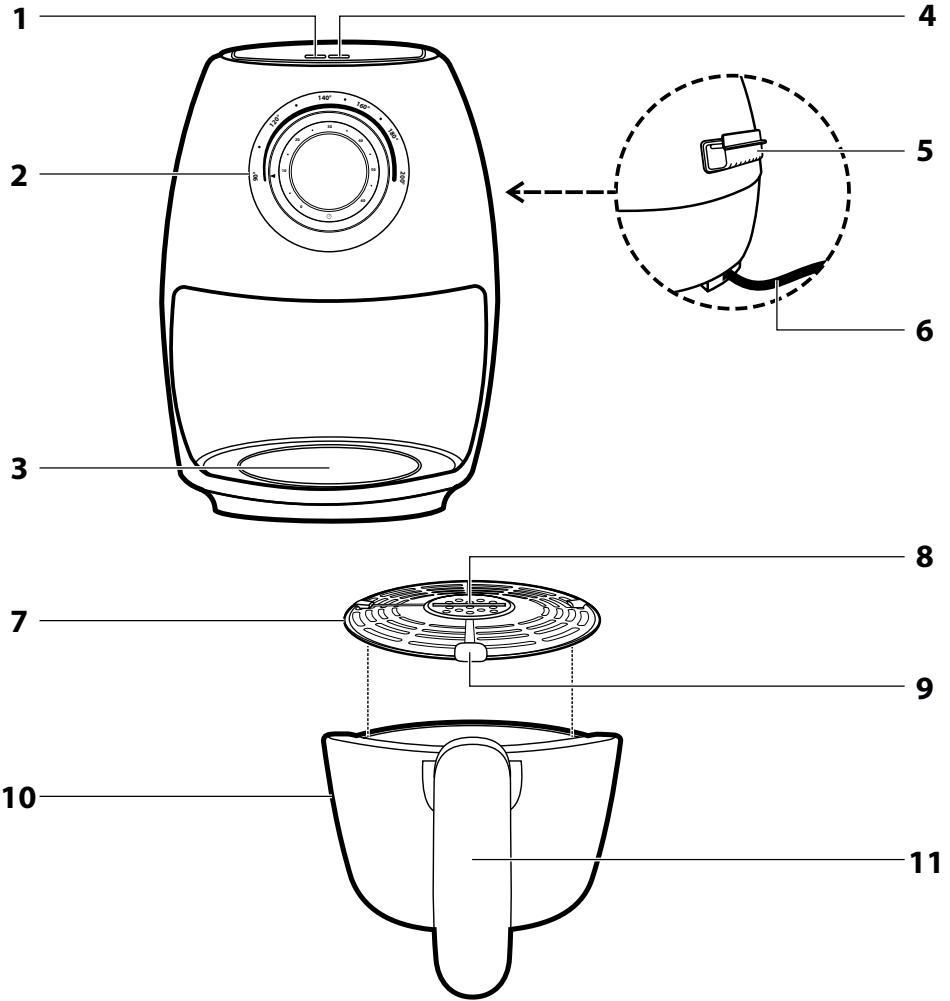

**B**

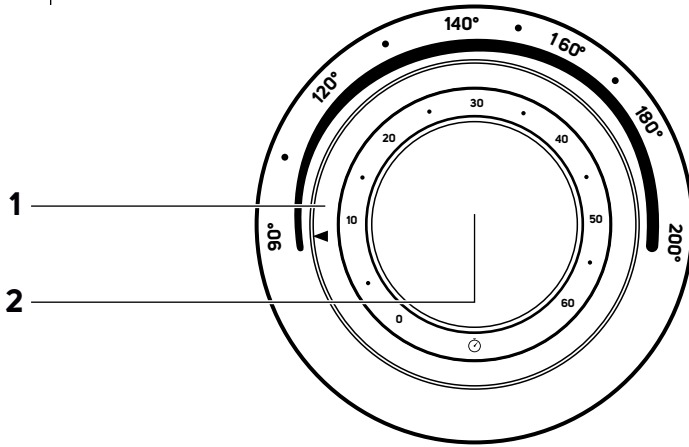

## Σημαντικές οδηγίες για την ασφάλεια

### ΔΙΑΒΑΖΕΤΕ ΠΡΟΣΕΚΤΙΚΑ ΚΑΙ ΦΥΛΑΣΣΕΤΕ ΓΙΑ ΜΕΛΛΟΝΤΙΚΗ ΧΡΗΣΗ.

#### Γενικές προειδοποιήσεις

- Αυτή η συσκευή δεν πρέπει να χρησιμοποιείται από παιδιά ηλικίας κάτω των 8 ετών. Η συσκευή μπορεί να χρησιμοποιηθεί από παιδιά άνω των 8 ετών εφόσον βρίσκονται υπό συνεχή επιτήρηση. Η παρούσα συσκευή μπορεί να χρησιμοποιείται από άτομα με μειωμένες σωματικές, αισθητηριακές ή πνευματικές ικανότητες, ή από άτομα με ανεπαρκή εμπειρία και γνώσεις, αν επιβλέπονται από κατάλληλο άτομο ή έχουν ενημερωθεί σχετικά με την ασφαλή χρήση της συσκευής και κατανοούν τους πιθανούς κινδύνους.
- Τα παιδιά δεν πρέπει να παίζουν με τη συσκευή.
- Ο καθαρισμός και η συντήρηση μπορεί να εκτελείται από το χρήστη αλλά όχι από παιδιά εκτός και αν είναι άνω των 8 ετών και υπό επίβλεψη.
- Κρατήστε παιδιά κάτω των 8 ετών μακριά από τη συσκευή και το καλώδιο ρεύματος.
- Στην περίπτωση που το καλώδιο ρεύματος έχει υποστεί ζημιά, αναθέτετε την επισκευή του σε κάποιο επαγγελματικό κέντρο σέρβις για την αποφυγή πρόκλησης ατυχήματος. Απαγορεύεται η χρήση της συσκευής, αν το καλώδιο ρεύματος έχει υποστεί ζημιά.

- Οι επιφάνειες της συσκευής που έρχονται σε επαφή με τρόφιμα πρέπει να καθαρίζονται πάντα σύμφωνα με τις οδηγίες στο παρόν εγχειρίδιο χρήσης.
- Η παρούσα συσκευή δεν έχει σχεδιαστεί για να ελέγχεται μέσω προγραμματισμένης συσκευής, εξωτερικού χρονοδιακόπτη ή τηλεχειριστηρίου.



## Προσοχή: Καυτή επιφάνεια.

### Ηλεκτρολογική ασφάλεια

- Πρωτού συνδέσετε την παρούσα συσκευή στην πρίζα, ελέγξτε ότι η τάση του ρεύματος στην ετικέτα της συσκευής συμφωνεί με την τάση της πρίζας.
- Συνδέετε τη συσκευή μόνο σε σωστά γειωμένη πρίζα. Μην χρησιμοποιείτε καλώδιο προέκτασης.
- Μην συνδέετε και αποσυνδέετε με βρεγμένα χέρια το καλώδιο ρεύματος στην/από την πρίζα.
- Βεβαιωθείτε ότι οι επαφές του φιδι δεν έρχονται σε επαφή με νερό ή υγρασία.
- Μην αποσυνδέετε τη συσκευή από την πρίζα τραβώντας το καλώδιο ρεύματος. Μπορεί να υποστεί ζημιά το καλώδιο ρεύματος ή η πρίζα. Αποσυνδέετε το καλώδιο από την πρίζα τραβώντας μαλακά το φιδι του καλωδίου τροφοδοσίας.
- Μην τοποθετείτε βαριά αντικείμενα πάνω στο καλώδιο ρεύματος. Βεβαιωθείτε ότι το καλώδιο ρεύματος δεν κρέμεται πάνω από την άκρη ενός τραπεζιού και ότι δεν βρίσκεται σε επαφή με κάποια καυτή επιφάνεια ή αιχμηρά αντικείμενα.
- Για να αποτρέψετε τον κίνδυνο τραυματισμού από ηλεκτροπληξία, μην επισκευάζετε τη συσκευή μόνοι σας και μην πραγματοποιείτε τροποποιήσεις. Όλες οι επισκευές ή οι τροποποιήσεις της συσκευής πρέπει να εκτελούνται σε εξουσιοδοτημένο κέντρο σέρβις. Επεμβαίνοντας ο/η ιδιοσ/-α στη συσκευή κατά τη διάρκεια της περιόδου εγγύησης, διατρέχετε τον κίνδυνο ακύρωσής της.
- Για να αποφύγετε τον κίνδυνο τραυματισμού από ηλεκτροπληξία, μη βυθίζετε ποτέ τη μονάδα της μονάδας φριτέζας αέρα, το καλώδιο ρεύματος ή το φιδι στο νερό ή σε οποιοδήποτε άλλο υγρό.
- Ανεργοποιείτε πάντα τη συσκευή και αποσυνδέετε την από την πρίζα ρεύματος όταν ολοκληρώνετε τη χρήση της.

### Ορθή χρήση της συσκευής

- Αυτή η συσκευή έχει σχεδιαστεί για τηγάνισμα. Δεν προορίζεται για το βράσιμο υγρών. Μην τη χρησιμοποιείτε για άλλους σκοπούς από εκείνους για τους οποίους σχεδιάστηκε.
- Αυτή η συσκευή έχει σχεδιαστεί αποκλειστικά για εσωτερικού χώρου. Μην τη χρησιμοποιείτε ποτέ σε εξωτερικό χώρο ή σε βιομηχανικό περιβάλλον.
- Αυτή η συσκευή έχει σχεδιαστεί αποκλειστικά για βασική οικιακή χρήση. Δεν προορίζεται να χρησιμοποιηθεί σε περιβάλλοντα όπως κουζίνες προσωπικού σε καταστήματα, γραφεία ή αγροκτήματα ή σε άλλα περιβάλλοντα εργασίας. Ούτε προορίζεται να χρησιμοποιηθεί από πελάτες ξενοδοχείων, μοτέλ, καταλυμάτων και άλλων εγκαταστάσεων.
- Αυτή η συσκευή πρέπει να χρησιμοποιείται αποκλειστικά σύμφωνα με τις οδηγίες που περιέχονται στο παρόν εγχειρίδιο χρήσης.
- Χρησιμοποιείτε τη συσκευή μόνο με τη γνήσια αξεσουάρ που τη συνοδεύουν.



**Προσοχή:**  
Η χρήση μη γνήσιων αξεσουάρ ενδέχεται να οδηγήσει σε επικίνδυνες καταστάσεις.

- Μην χρησιμοποιείτε τη συσκευή για σκοπούς θέρμανσης εσωτερικού χώρου!
- Ανεργοποιείτε και αποσυνδέετε πάντα τη συσκευή από την πρίζα του δικτύου όταν δεν τη χρησιμοποιείτε, όταν την αφήνετε εκτεθειμένη, πριν από τον καθαρισμό, τη συντήρηση ή τη μετακίνησή της. Μην μετακινείτε ποτέ τη συσκευή κατά τη λειτουργία.
- Μην χρησιμοποιείτε τη συσκευή όταν δεν λειτουργεί σωστά ή αφού έχει πέσει στο δάπεδο ή έχει βυθιστεί στο νερό ή έχει υποστεί οποιαδήποτε ζημιά. Παραδώστε την σε ένα εξουσιοδοτημένο κέντρο σέρβις για έλεγχο ή επισκευή.
- Μην ενεργοποιείτε τη συσκευή χωρίς να έχετε γεμίσει το καλάθι με φαγητό.
- Μην τοποθετείτε αντικείμενα μέσα στην περιοχή τηγανίσματος εκτός από το καλάθι τηγανίσματος.
- Απαγορεύεται η τροποποίηση της επιφάνειας της συσκευής με οποιονδήποτε τρόπο, π.χ. με τη χρήση αυτοκόλλητης ταπεταρίας, μεμβράνης κ.λπ.

### Θέση τοποθέτησης της συσκευής

- Χρησιμοποιείτε τη συσκευή μόνο πάνω σε επίπεδη, στεγνή, καθαρή, σταθερή και ανθεκτική στη θερμότητα επιφάνεια.
- Μην χρησιμοποιείτε τη συσκευή κοντά σε εύφλεκτα αντικείμενα όπως κουρτίνες, πετσέτες κουζίνας κ.λπ.

- Μην τοποθετείτε τη συσκευή στην άκρη ενός τραπέζιού, πάνω σε επιφάνεια αποστράγγισης, σε ασταθή, κεκλιμένη ή ανώμαλη επιφάνεια, σε ηλεκτρική εστία ή σε εστία αερίου και σε άλλες πηγές θερμότητας, ή κοντά σε αυτές.
- Η συσκευή πρέπει να τοποθετείται σε σταθερό σημείο με τις λαβές να βρίσκονται σε τέτοια θέση ώστε να αποφεύγεται το πιτσιλίσμα καυτών τροφίμων.
- Για να διασφαλίσετε επαρκή κυκλοφορία αέρα κατά τη διάρκεια της λειτουργίας, πρέπει να υπάρχει απόσταση ασφαλείας τουλάχιστον 15 cm από όλες τις πλευρές της συσκευής. Μην τοποθετείτε αντικείμενα πάνω στη συσκευή και μην καλύπτετε τις οπές αερισμού.
- Μην τοποθετείτε τη συσκευή κοντά σε αντικείμενα, επιφάνειες ή κάτω από αντικείμενα που ενδέχεται να καταστραφούν, για παράδειγμα τοίχοι, ντουλάπια κουζίνας, ερμάρια, πίνακες ζωγραφικής, κουρτίνες. Ο ατμός που διαφεύγει μπορεί να τα καταστρέψει.

#### **Ασφάλεια κατά τη χρήση**

- Εισάγετε πάντα τα συστατικά που θέλετε να τηγανίζετε στο καλάθι τηγανίσματος, ώστε να μην έρχονται σε επαφή με τα θερμαντικά στοιχεία.
- Μην τοποθετείτε ποτέ χαρτί ψυσίματος, αλουμινόχαρτο ή παρόμοια υλικά στα θερμαντικά στοιχεία μέσα στην περιοχή τηγανίσματος.
- Ποτέ μην γεμίζετε το καλάθι τηγανίσματος με λάδι ή οποιοδήποτε άλλο υγρό καθώς αυτό προκαλεί κίνδυνο πυρκαγιάς.
- Κατά τη λειτουργία της συσκευής δεν πρέπει να την αφήνετε χωρίς επίβλεψη.
- Το καλάθι τηγανίσματος, ο αφαιρούμενη σχάρα και τα μέρη μέσα στη φριτέζα θερμαίνονται και γίνονται εξαιρετικά ζεστά κατά τη χρήση. Όταν τα χειρίζεστε, να δείχνετε μεγάλη προσοχή.
- Όταν η συσκευή βρίσκεται σε λειτουργία, η θερμοκρασία των προσβάσιμων επιφανειών μπορεί να είναι υψηλότερη. Μην αγγίζετε την καυτή επιφάνεια. Διαφορετικά μπορεί να προκληθούν εγκαύματα. Χρησιμοποιείτε τη λαβή για να αφαιρέσετε και να μεταφέρετε το καυτό καλάθι τηγανίσματος.
- Κατά τη χρήση, πρέπει να υπάρχει αρκετός χώρος για την κυκλοφορία του αέρα επάνω από τη συσκευή και γύρω από αυτή. Μην καλύπτετε τη συσκευή και μην μπλοκάρτε την οπή/οπές της.
- Βεβαιωθείτε ότι το στόμιο εξόδου ατμού δεν είναι στραμμένο προς υλικά ευαίσθητα στη θερμότητα, προς το μέρος σας ή προς άλλα άτομα. Ο καυτός ατμός ενδέχεται να προκαλέσει σοβαρά εγκαύματα.
- Κατά τη διάρκεια του τηγανίσματος, μην ακουμπάτε τα σημεία απ' όπου εξέρχεται ο καυτός ατμός, καθώς ενδέχεται να καείτε ή να σας προκληθούν εγκαύματα.
- Σε περίπτωση που κατά τη χρήση σύρετε το καλάθι τηγανίσματος προς τα έξω για να επιθεωρήσετε ή να ανακατέψετε τα συστατικά, μην τοποθετείτε ποτέ τα χέρια σας στην εσωτερική περιοχή της φριτέζας.
- Αποφεύγετε την επαφή με τον καυτό ατμό που απελευθερώνεται από τις οπές κατά τη διάρκεια λειτουργίας της συσκευής.
- Βεβαιωθείτε ότι το φιν ή η πρίζα δεν πιτσιλιζονται με νερό ή οποιοδήποτε άλλο υγρό και ότι ο καυτός ατμός που διαφεύγει από τη συσκευή διατηρείται επίσης σε απόσταση. Αν όμως προκύψει κάτι από τα παραπάνω, αποσυνδέστε τον ασφαλειοδιακόπτη της πρίζας και, στη συνέχεια, στεγνώστε προσεκτικά την πρίζα και το φιν πριν από περαιτέρω χρήση.

#### **Χειρισμός της συσκευής και των εξαρτημάτων της**

- Όταν τελειώσετε με τη χρήση της συσκευής, αποσυνδέστε την από την πηγή τροφοδοσίας και χειριστείτε την με τέτοιο τρόπο ώστε να μην έρθετε σε επαφή με τα εσωτερικά της εξαρτήματα και άλλα μέρη που ενδέχεται να είναι ακόμα καυτά λόγω της υπολειπόμενης θερμότητας.
- Μην αγγίζετε τις καυτές επιφάνειες της συσκευής. Αφού απενεργοποιήσετε και αποσυνδέσετε τη συσκευή από την πρίζα, αφήστε τη συσκευή να κρυώσει αρκετά (ιδανικά 30 λεπτά).
- Είναι απαραίτητο να προσέχετε ιδιαίτερα όταν μετακινείτε το καλάθι τηγανίσματος ενώ υπάρχουν στο εσωτερικό του ζεστά τρόφιμα.
- Μην τοποθετείτε το καυτό καλάθι τηγανίσματος πάνω σε ευαίσθητες στη θερμότητα επιφάνειες.

#### **Ασφάλεια κατά τη συντήρηση**

- Αφήνετε πάντα τη συσκευή να κρυώσει πλήρως προτού την καθαρίσετε.
- Καθαρίζετε τακτικά τη συσκευή μετά από κάθε χρήση, σύμφωνα με τις οδηγίες στο κεφάλαιο Συντήρηση και καθαρισμός. Μην πραγματοποιείτε καμία άλλη συντήρηση στη συσκευή εκτός από τη διαδικασία συντήρησης που περιγράφεται στο κεφάλαιο Συντήρηση και καθαρισμός.
- Δεν επιτρέπεται το πλύσιμο του εξωτερικού σώματος της συσκευής στο πλυντήριο πιάτων.
- Μην πλένετε ποτέ τη συσκευή κάτω από τρεχούμενο νερό και μην την βυθίζετε στο νερό ή σε άλλο υγρό.

# GR Φριτέζα αέρα Vita Fryer

## Εγχειρίδιο χρήσης

- Πριν από τη χρήση αυτής της συσκευής, διαβάστε προσεκτικά το εγχειρίδιο χρήσης, ακόμη και στην περίπτωση που είστε ήδη εξοικειωμένος/ή με τη χρήση παρόμοιων τύπων συσκευών. Χρησιμοποιείτε τη συσκευή μόνο όπως περιγράφεται στο παρόν εγχειρίδιο χρήσης. Φυλάσσετε το εγχειρίδιο όπως σε ασφαλή σημείο όπου θα μπορείτε να το βρείτε εύκολα, αν το χρειαστείτε. Σε περίπτωση που παραδώσετε τη συσκευή αυτή σε κάποιον τρίτο, φροντίστε να παραδώσετε και το παρόν εγχειρίδιο χρήσης.
- Συνιστούμε να φυλάξετε την αρχική χάρτινη συσκευασία, το υλικό συσκευασίας, την απόδειξη αγοράς μαζί με τη δήλωση ευθύνης του πωλητή ή την κάρτα εγγύησης, τουλάχιστον για όσο διάστημα δικαιούστε αποζημίωση για ανεπαρκή απόδοση ή κακή ποιότητα της συσκευής. Σε περίπτωση μεταφοράς της συσκευής, συνιστούμε να χρησιμοποιήσετε την αρχική συσκευασία του κατασκευαστή.
- Αφαιρέστε προσεκτικά τη συσκευή από τη συσκευασία και μην πετάξετε τα υλικά συσκευασίας προτού βρείτε όλα τα εξαρτήματα της συσκευής.

### ΠΕΡΙΓΡΑΦΗ ΤΗΣ ΣΥΣΚΕΥΗΣ

- A1** Ένδειξη λειτουργίας  
**A2** Πίνακας ελέγχου  
**A3** Θερμαντικό στοιχείο  
**A4** Ένδειξη ισχύος  
**A5** Έξοδος θερμού αέρα  
**A6** Καλώδιο ρεύματος  
**A7** Αφαιρούμενη σκάρα  
Εμπριέκεται στο καλάθι θηγανίσματος. Επιτρέπει τη μέγιστη κυκλοφορία ζεστού αέρα μέσα στο καλάθι και έτσι βοηθά ακόμη και το θηγανίσμα του φαγητού.

- A8** Λαβή σκάρας  
Επιτρέπει την εύκολη αφαίρεση της σκάρας από το καλάθι θηγανίσματος.  
**A9** Προστατευτικό από σιλκόνη  
**A10** Καλάθι θηγανίσματος  
**A11** Αποσώμενη λαβή καθαθιού  
Είναι ανθεκτική στη θερμότητα και αποτρέπει τυχόν εγκαύματα, καθιστώντας δυνατό το χειρισμό της συσκευής ενόσω λειτουργεί χωρίς να απαιτείται η χρήση προστατευτικών γαντιών

- B1** Περιστροφικός διακόπτης θερμοκρασίας με τιμές 90–200 °C

- B2** Περιστροφικός διακόπτης θερμοκρασίας με τιμές 0–60 λεπτά

### ΠΡΟΟΡΙΖΟΜΕΝΗ ΧΡΗΣΗ ΤΗΣ ΦΡΙΤΕΖΑΣ ΑΕΡΑ

- Αυτή η φριτέζα αέρα προορίζεται αποκλειστικά για βασική οικιακή χρήση. Χρησιμοποιείται για την παρασκευή θηγαντιών και μη θηγανισμένων γευμάτων χωρίς πρόσθετο λάδι ή με μικρή ποσότητα λαδιού. Είναι κατάλληλη για την προετοιμασία φαγητών όπως προθηγανισμένες ή σπιτικές θηγαντές πατάτες, πατάτες, αντίσουλ, μπουτίκια κοτόπουλου, ψαρομπούκιες και ψαροκροκέτες, λαχανικά και πολλά άλλα. Η φριτέζα μπορεί επίσης να χρησιμοποιηθεί ως μίνι φούρνος για ψήσιμο μπισκότων, κέικ, κ.λπ.
- Η φριτέζα λειτουργεί με βάση την κυκλοφορία ζεστού αέρα. Το γεύμα είναι ομοιόμορφα μαγειρεμένο, έχει αυτή τη φρέσκια θηγανισμένη γεύση και είναι πολύ πιο υγιεινό. Σε σύγκριση με τα τρόφιμα που θηγανίζονται σε λάδι, έχει επίσης πολύ λιγότερες θερμίδες και χοληστερίνη.
- Αυτή η φριτέζα δεν προορίζεται για θέρμανση νερού, λαδιού θηγανίσματος ή άλλων υγρών.

### ΠΡΙΝ ΑΠΟ ΤΗΝ ΠΡΩΤΗ ΧΡΗΣΗ

- Πριν από την πρώτη χρήση, χρησιμοποιήστε ζεστό διάλυμα απορρυπαντικού, για να πλύνετε τον το καλάθι θηγανίσματος και την αφαιρούμενη σκάρα. Έπειτα, ξεπλύνετε όλα αυτά τα εξαρτήματα με καθαρό νερό και στεγνώστε τα σχολαστικά, σκουπίζοντάς τα με ένα λεπτό πανί. Τα περιγραφόμενα μέρη πλένονται και στο πλυντήριο πιάτων.
- Καθαρίζετε επίσης τα εσωτερικά και εξωτερικά μέρη της μονάδας φριτέζας αέρα χρησιμοποιώντας ένα ελαφρώς υγρό πανί και στη συνέχεια ασκοπίστε.



#### Προσοχή:

Μην ξεπλύνετε τη φριτέζα ή το καλώδιο ρεύματός της κάτω από νερό και μην την βυθίζετε σε νερό. Η φριτέζα αέρα δεν έχει σχεδιαστεί για πλύσιμο στο πλυντήριο πιάτων.

### ΛΕΙΤΟΥΡΓΙΑ

#### Τοποθεσία λειτουργίας

- Τοποθετήστε τη φριτέζα σε σταθερή, επίπεδη επιφάνεια που είναι ανθεκτική στη θερμότητα. Τοποθετείτε την πάνω με τέτοιο τρόπο, ώστε τα παιδιά να μην μπορούν να την φτάσουν. Μετά την εισαγωγή του καλάθιου θηγανίσματος στη φριτέζα, πάντα στρέψετε τη λαβή του καλάθιου έτσι, ώστε κανείς να μην μπορεί να την ακουμπήσει κατά λάθος και να ρίξει τη φριτέζα κάτω.



#### Προσοχή:

Μην τοποθετείτε τη φριτέζα πάνω ή κοντά σε εύφλεκτα υλικά, για παράδειγμα τραπεζομάντηλα ή κοντά σε κουρτίνες. Επίσης, μην την τοποθετείτε κοντά σε αντικείμενα ή κάτω από αντικείμενα, τα οποία ενδέχεται να υποστούν ζημιά από ατμό, για παράδειγμα τούλους και υτουλάρια. Μην τοποθετείτε αντικείμενα ακριβώς δίπλα στη φριτέζα. Αυτό θα μπορούσε να επηρεάσει το ρεύμα του αέρα και να επηρεάσει τα αποτελέσματα του θηγανίσματος.

- Εάν θέλετε να τοποθετήσετε την φριτέζα αέρα πάνω σε οστία κάτω από τον απορροφητήρα της κουζίνας, βεβαιωθείτε ότι η οστία είναι απενεργοποιημένη.

#### Εισαγωγή φαγητού

- Τραβήξτε τη λαβή, για να σύρετε έξω το καλάθι της φριτέζας. Τοποθετήστε τον αφαιρούμενη σκάρα στο καλάθι θηγανίσματος έτσι ώστε να βρίσκεται σε οριζόντια θέση. Πρέπει να υπάρχει μικρό κενό μεταξύ του πυθμένα του κάδου θηγανίσματος και της σκάρας.
- Τοποθετήστε τα τρόφιμα που επιθυμείτε να επεξεργαστείτε μέσω θερμότητας μέσα στο καλάθι. Για να επιτύχετε βέλτιστα αποτελέσματα, όταν βάξετε συστατικά στη φριτέζα, τηρείτε τις ελαχίστες και μέγιστες ποσότητες τροφής που αναφέρονται στον παρακάτω πίνακα.



#### Προειδοποίηση:

Η φριτέζα αυτή λειτουργεί με βάση την κυκλοφορία ζεστού αέρα. Ποτέ μην γεμίζετε το καλάθι με λάδι, λίπος ή οποιοδήποτε άλλο υγρό. Επίσης, μην τοποθετείτε χαρτί ψησίματος. Κάθ την εισαγωγή τροφής, μην υπερβαίνετε το σημάδι MAX.

- Εάν θέλετε να προσθέσετε λίγο λάδι στο φαγητό σας, ανακατέψτε το λάδι σε ξεχωριστό μπολ και μόνο στη συνέχεια τοποθετήστε το στο καλάθι θηγανίσματος.
- Αφού γεμίσετε με λάδι, καθαρίστε το επάνω άκρο του καλάθιου και οποιοδήποτε άλλο μέρος που λερώθηκε κατά το γέμισμα του καλάθιου θηγανίσματος.
- Τοποθετήστε ξανά το καλάθι θηγανίσματος στη φριτέζα. Εάν δεν το τοποθετήσετε σωστά, δεν θα είναι δυνατή η εκκίνηση της φριτέζας.



#### Σημείωση:

Αν η φριτέζα είναι πολύ κρύα ή αν το απαιτούν κάποιοι τύποι τροφίμων, είναι δυνατό να προθερμάνετε τη φριτέζα χωρίς φαγητό στο καλάθι. Συνεχίστε σύμφωνα με το κεφάλαιο ΠΡΟΘΕΡΜΑΝΣΗ.



## Συνιστώμενος χρόνος μαγειρέματος και ποσότητες φαγητού

Τρόφιμο	Ποσότητα min-max	Χρόνος θηγιάνισματος (λεπτά)	Θερμοκρασία (°C)	Σημείωση
Κατεψυγμένες θηγαντές πατάτες, λεπτές	350-450 g	16-20	200	Ανακινήστε δύο φορές
Κατεψυγμένες θηγαντές πατάτες, χοντρές	350-500 g	18-22	200	Ανακινήστε δύο φορές
Κατεψυγμένες ψαροκροκέτες	20 τεμάχια	7	200	Γυρίστε
Σπιτικές θηγαντές πατάτες	350-500 g	20-25	200	Ξεπλύνετε με κρύο νερό, στεγνώστε, ανακατέψτε με 1 κουταλιά λάδι, αλατίστε ή προσθέστε μπαχαρικά. Κατά τη διάρκεια του θηγιάνισματος, ανακινήστε ή γυρίστε.
Στικ τυριού	20 τεμάχια	7	200	Γυρίστε
Κομμάτια κοτόπουλο	20 τεμάχια	10	200	Γυρίστε
Στήθος κοτόπουλου (χοντρά, περίπου 240 g το καθένα)	3 τεμάχια	25-30	190	Αλείψτε με λάδι, αλατίστε και προσθέστε τα απαραίτητα μπαχαρικά. Γυρίστε
Φτερούγες κοτόπουλου	12 τεμάχια	18-20	200	Αλατίστε.
Μπούτι κοτόπουλου (περίπου 150 g το καθένα)	5 τεμάχια	16-18	180	Αλατίστε και προσθέστε τα απαραίτητα μπαχαρικά.
Κρέα, με κόκκαλο (περίπου 220 g)	2 τεμάχια	12	200	Αλατίστε και προσθέστε τα απαραίτητα μπαχαρικά.
Κρέας, χωρίς κόκκαλο (περίπου 90 g)	4 τεμάχια	15	200	Αλατίστε και προσθέστε τα απαραίτητα μπαχαρικά.
Μπριζόλα (μέτρια)	450 g	12	200	Αλατίστε και προσθέστε τα απαραίτητα μπαχαρικά.
Μπιφτέκι (περίπου 120 g)	2 τεμάχια	12	190	Γυρίστε
Σολωμός (πάχος 25 mm, 135 g)	3 τεμάχια	10	200	Απλώστε λάδι στην πέσσα με πινέλο και τοποθετήστε την πέσσα προς τα κάτω στο δίσκο. Αλατίστε και προσθέστε τα απαραίτητα μπαχαρικά.
Μπέικον	4 τεμάχια	6 (άκαμπο) 8 (τραγανό)	200	Γυρίστε
Γαρίδες (μεγάλες)	900 g	12	200	Στεγνώστε τις, ανακατέψτε με 1/2 κουταλιά της σούπας λάδι, αλατίστε και προσθέστε τα απαραίτητα μπαχαρικά, γυρίστε τις συχνά



### Σημείωση:

Οι χρόνοι που υποδεικνύονται στον πίνακα είναι από τη φύση τους μόνο ενδεικτικοί και μπορεί να διαφέρουν ανάλογα με το μέγεθος και την ποσότητα των τροφίμων, καθώς και τις προσωπικές σας προτιμήσεις. Το μίγμα κέικ για μάφιν κ.λπ. πρέπει να τοποθετούνται πρώτα μέσα σε κατάλληλο φόρμα ψήσιματος που θα τοποθετηθεί στην πυροστιά στο αφαιρούμενο καλάθι.

### Ενεργοποίηση

- Συνδέστε το φιντ στο καλωδίου ρεύματος σε μια πρίζα. Η ένδειξη λειτουργίας **A2** θα αρχίσει να αναβοσβήνει.

### Ρύθμιση θερμοκρασίας και χρόνου



#### Σημείωση:

Πληροφορίες σχετικά με την κατάλληλη θερμοκρασία και χρόνο διατίθενται στον πίνακα "Συνιστώμενος χρόνος μαγειρέματος και ποσότητες φαγητού" ή επίσης στην ετικέτα του φαγητού.

- Γυρίστε το κουμπί ελέγχου θερμοκρασίας **B1**, για να ρυθμίσετε τη θερμοκρασία μεταξύ 90-200 °C.
- Γυρίστε το κουμπί ελέγχου χρόνου **B2**, για να ρυθμίσετε το χρόνο θηγιάνισματος μεταξύ 0-60 λεπτά. Όταν οριστεί η ώρα, η φριτζά αέρα θα αρχίσει να μετρά αντίστροφα το χρόνο.
- Όταν ρυθμιστεί τόσο η θερμοκρασία όσο και η ώρα, η ένδειξη λειτουργίας **A1** θα αναψει και θα αρχίσει το θηγιάνισμα.



#### Σημείωση:

Όταν αεροθηγανζετε τρόφιμα με μεγαλύτερη περιεκτικότητα σε λιπαρά, τότε είναι πιθανό να εκπέμπεται περισσότερος ατμός από τη φριτζά. Αυτό είναι φυσιολογικό και δεν συνιστά βλάβη.

### Προθέρμανση

- Αν η φριτζά είναι κρύα ή αν το απαιτούν κάποιοι τύποι τροφίμων, είναι δυνατό να προθερμάνετε τη φριτζά χωρίς φαγητό στο καλάθι.

Για να το κάνετε αυτό, ρυθμίστε το χρόνο σε 3 λεπτά και ορίστε τη θερμοκρασία στους 200 °C.

- Μετά την προθέρμανση, σύρετε προσεκτικά το καλάθι θηγιάνισματος έξω και τοποθετήστε το επάνω σε ανθεκτικό στη θερμότητα υλικό. Να είστε ιδιαίτερα προσεκτικοί ώστε να μην αγγίξετε την καυτή επιφάνεια του καλαθιού. Γεμίστε το καλάθι με φαγητό και σύρετε το πίσω στη φριτζά.

### Ανάδευση ή γύρισμα τροφίμων κατά τη διάρκεια της διαδικασίας θηγιάνισματος στον αέρα

- Είναι σκόπιμο να ανακατεύετε ή να γυρνάτε ορισμένα είδη τροφίμων κατά τη διάρκεια του αεροθηγιάνισματος. Σε αυτήν την περίπτωση, σύρετε το καλάθι θηγιάνισματος έξω από τη φριτζά αέρα και τοποθετήστε το σε ανθεκτικό στη θερμότητα υλικό. Προσέχετε ιδιαίτερα ώστε να μην αγγίξετε την καυτή επιφάνεια του καλαθιού και καείτε από τον καυτό ατμό που απελευθερώνεται από τα τρόφιμα.



#### Σημείωση:

Όταν αφαιρεθεί το καλάθι θηγιάνισματος κατά τη λειτουργία, και οι δύο ενδείξεις θα σβήσουν, το θηγιάνισμα αέρα θα σταματήσει, αλλά ο διακόπτης του χρονοδιακόπτη θα συνεχίσει να μετρά αντίστροφα το χρόνο. Όταν το καλάθι θηγιάνισματος τοποθετηθεί ξανά, και οι δύο ενδείξεις θα ανάψουν και το θηγιάνισμα αέρα θα συνεχιστεί. Σας συνιστούμε να επιστρέψετε το καλάθι στη φριτζά όσο το δυνατόν γρηγορότερα, για να αποφύγετε τη μεγάλη πτώση της θερμοκρασίας στην περιοχή θηγιάνισματος.

- Ανακατέψτε το φαγητό στο καλάθι είτε με κατάλληλο ξύλινο κουτάλι είτε ανακινήστε προσεκτικά το καλάθι από τη μία πλευρά στην άλλη. Εάν θέλετε απλώς να γυρίσετε τα τρόφιμα, χρησιμοποιήστε μια σπάτουλα ή λαβίδα από σιλικόν ή ξύλο.
- Τοποθετήστε ξανά το καλάθι στη φριτζά.

## Αλλαγή χρόνου ή θερμοκρασίας κατά το τηγάνισμα με αέρα

- Εάν πρέπει να αλλάξετε την ώρα ή τη θερμοκρασία τηγανίσματος κατά το τηγάνισμα αέρα, απλώς γυρίστε το κουμπί ελέγχου θερμοκρασίας ή/και χρόνο στη νέα ρύθμιση.

## Πρόωρο σταμάτημα του τηγανίσματος με αέρα

- Για να σταματήσετε τη συσκευή πρόωρα, θέστε το κουμπί ελέγχου χρόνο **B2** στη θέση 0.

## Ολοκλήρωση τηγανίσματος

- Στο τέλος του καθορισμένου χρόνου, θα ακουστεί μια ηχητική ειδοποίηση και η φριτέζα θα απενεργοποιηθεί αυτόματα.
- Σύρετε το καλθί τηγανίσματος έξω από την φριτέζα αέρα και τοποθετήστε το σε ανθεκτικό στη θερμότητα υλικό. Να είστε ιδιαίτερα προσεκτικοί ώστε να μην αγγίζετε την καυτή του επιφάνεια ή να μην καείτε από τον ατμό που απελευθερώνεται από τα τρόφιμα. Ελέγξτε αν τα τρόφιμα είναι έτοιμα. Εάν το φαγητό δεν έχει γίνει ακόμα, απλώς σύρετε το καλθί προς τα μέσα και ρυθμίστε μερικά ακόμη επιπλέον λεπτά.
- Αδειάστε τα περιεχόμενα του καλαθιού σε κατάλληλο πιάτο ή μπολ. Μπορείτε επίσης να χρησιμοποιήσετε μαγειρική εργαλεία από σιλικόνη ή ξύλο για να αφαιρέσετε τρόφιμα από το καλθί. Για να αποτρέψετε τις γρατσουνιές στην αντικαθλητική επιφάνεια του καλαθιού, σας συνιστούμε να μην χρησιμοποιείτε μεταλλικά μαγειρικά εργαλεία

### Προειδοποίηση:

Όταν τελειώσετε το τηγάνισμα, μην αγγίζετε ποτέ το καλθί τηγανίσματος ή το εσωτερικό της φριτέζας. Είναι πολύ ζεστά! Πλύνετε το καλθί μόνο από τη λαβή. Συνιστούμε επίσης τη χρήση γαντιών κουζίνας ή άλλων μορφών προστασίας.

- Όταν ολοκληρώσετε τη χρήση της συσκευής, απουσιάζετε τη φριτέζα από την πρίζα, αφήστε την μαζί με το καλθί και τη σκάρα να κρυσώσει και καθαρίστε όλα τα εξαρτήματα με τις οδηγίες που περιέχονται στο κεφάλαιο ΚΑΘΑΡΙΣΜΟΣ ΚΑΙ ΣΥΝΤΗΡΗΣΗ.

## Συμβουλές για προετοιμασία φαγητού

- Σχεδόν κάθε γέμια που παραδοσιακά ψήνεται σε φούρνο, μπορεί να τηγανιστεί με ζεστό αέρα.
- Τα καλύτερα και πιο ομοιόμορφα αποτελέσματα τηγανίσματος επιτυγχάνονται όταν τα κομμάτια φαγητού έχουν παρόμοιο μέγεθος και πάχος. Επομένως, κόψτε το φαγητό σε κομμάτια του ίδιου μεγέθους.
- Τα μικρότερα τεμάχια απαιτούν λιγότερο χρόνο τηγανίσματος από τα μεγαλύτερα.
- Για να επιτύχετε το καλύτερο δυνατό αποτέλεσμα στον συντομότερο δυνατό χρόνο, τηγανίστε το φαγητό σε μικρές παρτίδες. Εάν είναι δυνατόν, αποψύγετε να στοιβάζετε και να στρώσετε το φαγητό.
- Τα περισσότερα συσκευασμένα τρόφιμα δεν χρειάζεται να τοποθετηθούν σε λάδι πριν τηγανιστούν στον αέρα. Τα περισσότερα από αυτά περιέχουν ήδη λάδι και άλλα πρόσθετα, τα οποία βελτιώνουν το ρόδισημα και την τραγανότητα.
- Αυτή η φριτέζα είναι εξαιρετική για το τηγάνισμα παγωμένων λικουιδίων και ορεκτικών. Για να επιτύχετε τα καλύτερα αποτελέσματα, τοποθετήστε τα κομμάτια φαγητού σε ένα στρώμα στο δίσκο.
- Αφαιρέστε τον υπερβολικό πάγο από τα κατεψυγμένα τρόφιμα.
- Όταν στρώνετε το φαγητό, είναι σκόπιμο να γεμίσετε το καλθί τηγανίσματος μόνο μέχρι τη μέση και να το ανακινήσετε ή να γυρίσετε το φαγητό κατά τη διάρκεια του τηγανίσματος στον αέρα για να εξασφαλίσετε ομοιόμορφα αποτελέσματα τηγανίσματος.
- Ρίξτε μια μικρή ποσότητα λαδιού στα τρόφιμα που παρασκευάζονται ξεφλουδιασμένα, για παράδειγμα τηγανιτές πατάτες κ.λπ., καθώς αυτό θα βοηθήσει στο να ροδίσουν και να γίνουν τραγανά.
- Όταν τηγανίζετε στον αέρα φρέσκα λαχανικά, βραβιωθείτε ότι έχουν στεγνώσει καλά πριν τα τηγανίσετε στον αέρα.
- Όταν τηγανίζετε στον αέρα τρόφιμα επικαλυμμένα με ζύμη, χρησιμοποιήστε ζύμη με παχιά και παστώδη σύσταση. Οι ελαφριές ζύμες μπορεί να στάβουν και δεν θα τηγανιστούν αρκετά γρήγορα, όπως συμβαίνει με τυπική φριτέζα λαδιού.
- Η επικάλυψη τροφίμων επικαλυμμένων με ζύμη με τριμμένη φρυγανιά ή φουσκωμένο ρυζί και στη συνέχεια ο ψεκασμός με λάδι

θα σας βοηθήσει να επιτύχετε τραγανή και πιο υγιεινή μορφή για τα αγαπημένα σας τηγανιτά.

- Αυτή η φριτέζα αέρα μπορεί επίσης να χρησιμοποιηθεί για το ζέσταμα των φαγητών, συμπεριλαμβανομένης πίτσας. Εάν θέλετε να ζεσταίνετε μόνο το φαγητό, ρυθμίστε τη θερμοκρασία στους 150 ° C για έως και 10 λεπτά.

## ΚΑΘΑΡΙΣΜΟΣ ΚΑΙ ΣΥΝΤΗΡΗΣΗ



### Προσοχή:

Πριν από τον καθαρισμό ή τη συντήρηση απουσιάζετε πάντα τη φριτέζα αέρα από την πρίζα και αφήστε όλα τα μέρη να κρυσώσουν εντελώς. Για να καθαρίσετε τα εξωτερικά μέρη της φριτέζας, τα εσωτερικά της μέρη, το καλθί και τον αφαιρούμενη σκάρα, μην χρησιμοποιείτε ποτέ χημικά, λειαντικό μαλλί πλυσίματος πιάτων, χαλβιδόνο μαλλί ή προϊόντα καθαρισμού με λειαντικά εξαρτήματα.

### Προσοχή:

Η φριτέζα αέρα και το καλώδιο ρεύματος δεν πρέπει να πλένονται σε πλυντήριο πιάτων.

Μην ψεκάζετε τα μέρη αυτά με νερό ή οποιοδήποτε άλλο υγρό και μην τα βυθίζετε σε νερό ή οποιοδήποτε άλλο υγρό.



- Συνιστούμε να καθαρίσετε το εσωτερικό της φριτέζας με τη θερμαντική εστία, το καλθί τηγανίσματος και την αφαιρούμενη σκάρα αμέσως μόλις κρυσώσουν, προτού κολλήσουν τα υπολείμματα φαγητού. Θα είναι πιο δύσκολο να τα αφαιρέσετε αργότερα.

## Φριτέζα αέρα Vita Fryer

- Καθαρίστε την εξωτερική επιφάνεια της φριτέζας με μαλακό, υγρό πανί και στη συνέχεια σκουπίστε την μέχρι να στεγνώσει. Για να καθαρίσετε το καλώδιο ρεύματος χρησιμοποιήστε στεγνό πανί.



### Προσοχή:

Κατά τον καθαρισμό της εξωτερικής επιφάνειας της φριτέζας, βραβιωθείτε ότι ο πίνακας ελέγχου παραμένει στεγνός.

- Καθαρίστε πρώτα τη θερμαντική εστία χρησιμοποιώντας μαλακή βούρτσα, για να αφαιρέσετε τυχόν υπολείμματα φαγητού. Στη συνέχεια καθαρίστε την μαζί με την εσωτερική επιφάνεια με σφουγγάρι εμποτισμένο σε διάλυμα ζεστού νερού και ουδέτερου απορρυπαντικού πιάτων. Μετά τη χρήση του απορρυπαντικού πιάτων σκουπίστε όλα τα εξαρτήματα με ελαφρώς βρεγμένο πανί και έπειτα σκουπίστε καλά, για να στεγνώσουν.

## Καλθί τηγανίσματος και αφαιρούμενη σκάρα

- Αφαιρέστε τη σκάρα από το καλθί τηγανίσματος. Πλύνετε και τα δύο χρησιμοποιώντας μαλακό σφουγγάρι πιάτων κάτω από τρεχούμενο νερό και προσθέτοντας ουδέτερο απορρυπαντικό πιάτων. Στη συνέχεια, ξεπλύνετε τα μέρη αυτά με καθαρό νερό, στεγνώστε τα καλά και τοποθετήστε τα ξανά στη θέση τους. Τα μέρη αυτά μπορούν επίσης να πλυθούν σε πλυντήριο πιάτων.
- Αν δεν μπορείτε να αφαιρέσετε τα ψημένα υπολείμματα τροφίμων που έχουν κολλήσει στην επιφάνεια του καλαθιού, μετά γεμίστε το καλθί με ζεστό νερό προσθέτοντας ουδέτερο απορρυπαντικό πιάτων και τοποθετήστε μέσα την πυροστιά. Αφήστε το νερό και το απορρυπαντικό διάλυμα να δράσουν για περίπου 10 λεπτά, για να μουλιάσουν τα υπολείμματα τροφίμων. Στη συνέχεια, καθαρίστε και τα δύο μέρη όπως συνήθως.
- Βραβιωθείτε ότι τα ψημένα υπολείμματα φαγητού δεν συσσωρεύονται στο αφαιρούμενο καλθί και στη σκάρα. Πριν τα χρησιμοποιήσετε ξανά πρέπει και τα δύο μέρη να είναι καθαρά.

## ΑΠΟΘΗΚΕΥΣΗ

- Πριν από την αποθήκευση, η φριτέζα αέρα πρέπει να έχει κρυώσει εντελώς, να είναι απενεργοποιημένη και αποσυνδεδεμένη από το ρεύμα, καθαρή και στεγνή.
- Τοποθετήστε τη σαφάρι στο καλάθι θηγιάνισματος και σπρώξτε το καλάθι μέσα στη φριτέζα αέρα. Τοποθετήστε την φριτέζα αέρα σε καθαρό, στεγνό μέρος με καλό αερισμό όπου δεν φτάνουν παιδιά.



### Προσοχή:

Φυλάσσετε την φριτέζα αέρα προστατευμένη από ακραίες θερμοκρασίες, άμεση ηλιακή ακτινοβολία και υπερβολική υγρασία και μην τον αποθηκεύετε σε υπερβολικά σκοτεινό περιβάλλον. Μην τοποθετείτε αντικείμενα πάνω στην αποθηκευμένη φριτέζα αέρα.

## ΤΕΧΝΙΚΕΣ ΠΡΟΔΙΑΓΡΑΦΕΣ

Εύρος ονομαστικής τάσης .....	220–240 V AC
Ονομαστική συχνότητα .....	50/60 Hz
Ονομαστική ισχύς εισόδου .....	1.300 W
Όγκος δοχείου θηγιάνισματος .....	3,5 λίτρα
Εύρος θερμοκρασίας.....	90-200 °C
Διαστάσεις (ύψος × πλάτος × βάθος) .....	195 mm × 215 mm × 364 mm
Βάρος .....	3 kg
Επίπεδο θορύβου .....	70 dB(A)

Το δηλωμένο επίπεδο εκπομπής θορύβου της συσκευής είναι 70 dB(A), το οποίο αντιστοιχεί στο επίπεδο Α της ακουστικής ισχύος σε σχέση με την ακουστική ισχύ αναφοράς 1 pW.

Με την επιφύλαξη του δικαιώματος αλλαγών στο κείμενο και στις τεχνικές παραμέτρους.

## ΟΔΗΓΙΕΣ ΚΑΙ ΠΛΗΡΟΦΟΡΙΕΣ ΣΧΕΤΙΚΑ ΜΕ ΤΗΝ ΑΠΟΡΡΙΨΗ ΤΩΝ ΧΡΗΣΙΜΟΠΟΙΗΜΕΝΩΝ ΥΛΙΚΩΝ ΣΥΣΚΕΥΑΣΙΑΣ

Απορρίψτε τα χρησιμοποιημένα υλικά συσκευασίας σε κάποιον ειδικό χώρο απορριμμάτων του δήμου σας.

## ΑΠΟΡΡΙΨΗ ΜΕΤΑΧΕΙΡΙΣΜΕΝΟΥ ΗΛΕΚΤΡΙΚΟΥ ΚΑΙ ΗΛΕΚΤΡΟΝΙΚΟΥ ΕΞΟΠΛΙΣΜΟΥ



Όταν προϊόντα ή πρωτότυπα έγγραφα φέρουν αυτό το σύμβολο, αυτό σημαίνει ότι τα μεταχειρισμένα ηλεκτρικά ή ηλεκτρονικά προϊόντα δεν πρέπει να απορρίπτονται μαζί με τα υπόλοιπα οικιακά απορρίμματα. Για την ορθή απόρριψη, ανανέωση και ανακύκλωση, παραδώστε αυτές τις συσκευές σε καθορισμένα σημεία συλλογής.

Εναλλακτικά, σε κάποιες χώρες της Ευρωπαϊκής Ένωσης ή άλλες ευρωπαϊκές χώρες μπορείτε να επιστρέψετε τη

συσκευή στο τοπικό κατάστημα από όπου την αγοράσατε και να προμηθευτείτε μια νέα συσκευή εφάμιλλης ποιότητας.

Η ορθή απόρριψη αυτού του προϊόντος συμβάλλει στην εξοικονόμηση πολύτιμων φυσικών πόρων και προστατεύει το περιβάλλον και την ανθρώπινη υγεία που διαφορετικά θα επηρεάζονταν από την ακατάλληλη απόρριψη των απορριμμάτων. Συμβουλευτείτε τις τοπικές αρχές ή κάποια μονάδα συλλογής απορριμμάτων για περισσότερες λεπτομέρειες.

Σύμφωνα με τους εθνικούς κανονισμούς, ενδεχομένως να επιβάλλονται πρόστιμα για την εσφαλμένη απόρριψη αυτού του τύπου απορριμμάτων.

### Για επιχειρήσεις με έδρα σε χώρες της Ευρωπαϊκής Ένωσης

Αν θέλετε να απορρίψετε ηλεκτρικές ή ηλεκτρονικές συσκευές, ζητήστε τις απαραίτητες πληροφορίες από το κατάστημα πώλησης ή τον προμηθευτή σας.

### Απόρριψη σε άλλες χώρες εκτός της Ευρωπαϊκής Ένωσης

Αυτό το σύμβολο ισχύει στην Ευρωπαϊκή Ένωση. Εάν επιθυμείτε να απορρίψετε αυτό το προϊόν ζητήστε τις απαραίτητες πληροφορίες σχετικά με τη σωστή μέθοδο απόρριψης από τον τοπικό δημοτικό φορέα ή το κατάστημα αγοράς.



Το συγκεκριμένο προϊόν πληροί όλες τις βασικές απαιτήσεις των σχετικών με αυτό οδηγιών της Ε.Ε.

