

SENCOR®

SES 6050SS



ΜΗΧΑΝΗ ΕΣΠΡΕΣΟ ΜΕ ΜΥΛΟ ΑΛΕΣΗΣ

Μετάφραση του πρωτότυπου εγχειριδίου



SENCOR®

SES 6050SS



A

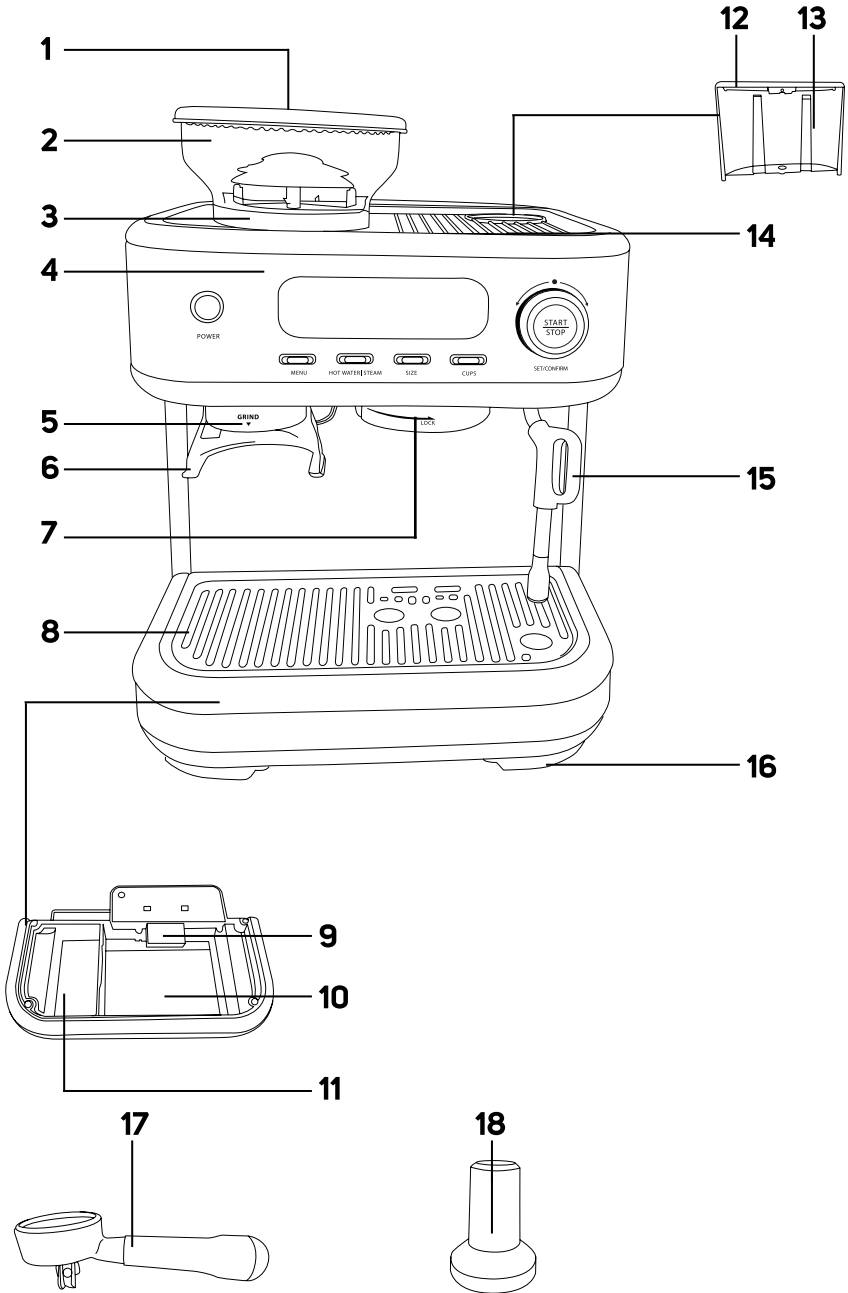

A

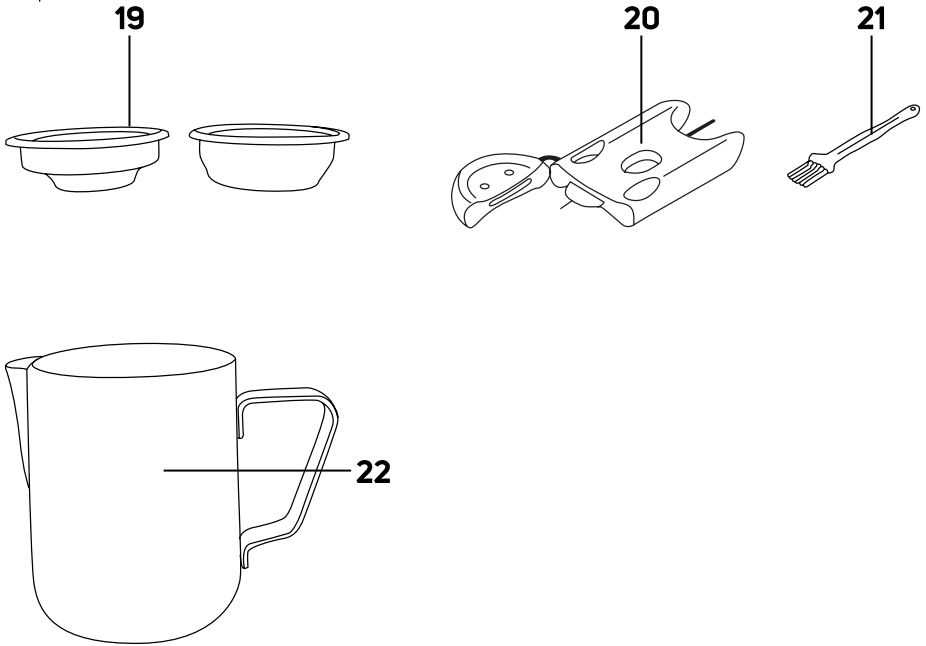

B

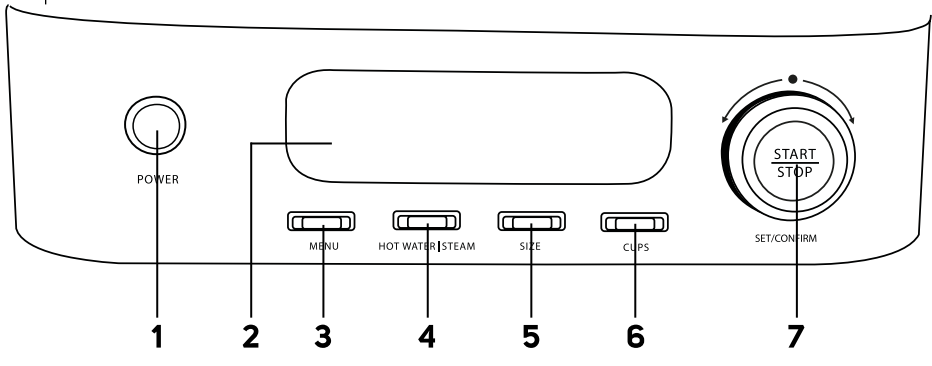

C



D1

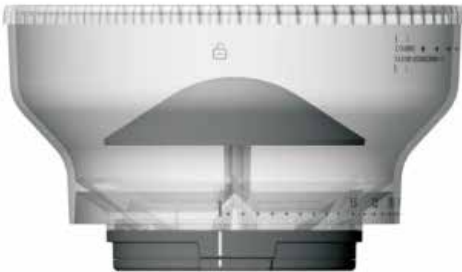

D2

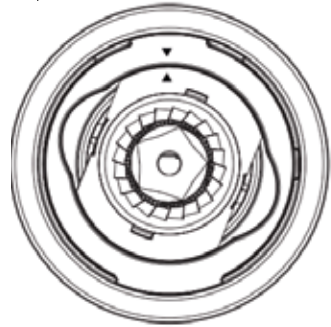

GRIND SIZE

D3

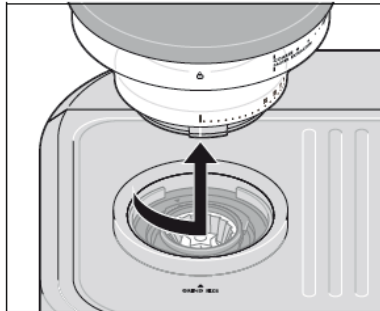

E1

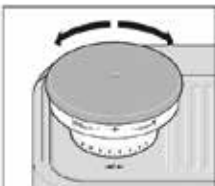

E2

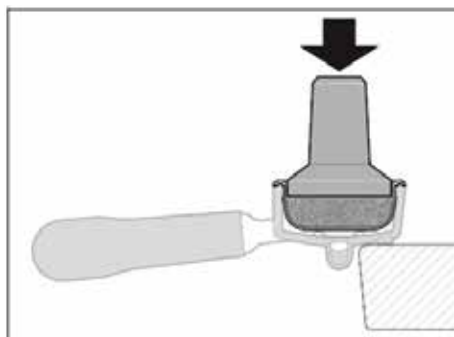

F**G****H**

I

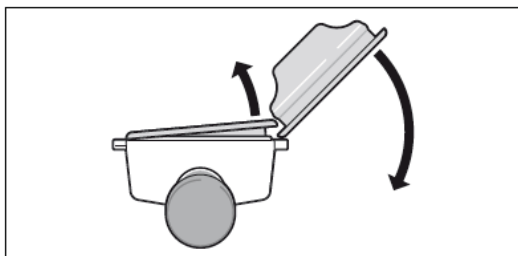

J

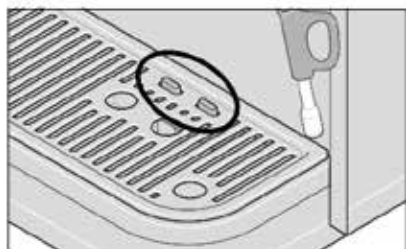

GR Μηχανή εσπρέσο με μύλο άλεσης

Σημαντικές οδηγίες για την ασφάλεια

ΔΙΑΒΑΖΕΤΕ ΠΡΟΣΕΚΤΙΚΑ ΚΑΙ ΦΥΛΑΣΣΕΤΕ ΓΙΑ ΜΕΛΛΟΝΤΙΚΗ ΧΡΗΣΗ.

- Η παρούσα συσκευή μπορεί να χρησιμοποιείται από παιδιά 8 ετών και άνω και από άτομα με μειωμένες σωματικές, αισθητηριακές ή πνευματικές ικανότητες, ή από άτομα με ανεπαρκή εμπειρία και γνώσεις, αν επιβλέπονται από κατάλληλο άτομο ή έχουν λάβει οδηγίες σχετικά με την ασφαλή χρήση της συσκευής και κατανοούν τους πιθανούς κινδύνους.
- Τα παιδιά δεν πρέπει να παίζουν με τη συσκευή.
- Ο καθαρισμός και η συντήρηση μπορούν να εκτελούνται από τον χρήστη, αλλά όχι από παιδιά χωρίς επίβλεψη.
- Αν το καλώδιο τροφοδοσίας υποστεί ζημιά, αναθέστε την επισκευή του σε κάποιο επαγγελματικό κέντρο σέρβις για την αποφυγή πρόκλησης ατυχήματος. Απαγορεύεται η χρήση της συσκευής αν το καλώδιο τροφοδοσίας είναι φθαρμένο.
- Μην χρησιμοποιείτε εξαρτήματα διαφορετικά από αυτά που παρέχονται με τη συσκευή. Διαφορετικά, υπάρχει κίνδυνος πρόκλησης ζημιάς στη συσκευή ή σοβαρού τραυματισμού.
- Προτού αφαιρέσετε τον μύλο άλεσης από τη μηχανή εσπρέσο, πάντα να τον απενεργοποιείτε και να τον αποσυνδέετε από την πρίζα.

- Η λειτουργία της παρούσας συσκευής υποδεικνύεται από ένα φωτιζόμενο κουμπί POWER. Αν θέλετε να απενεργοποιήσετε τη συσκευή, πατάτε πάντα το κουμπί POWER και στη συνέχεια αποσυνδέετε το φισ του καλωδίου ρεύματος από την πρίζα.



ΠΡΟΕΙΔΟΠΟΙΗΣΗ:

- Η εσφαλμένη χρήση ενδέχεται να οδηγήσει σε πιθανούς τραυματισμούς.
- Αποσυνδέετε πάντα τη συσκευή από την παροχή ρεύματος όταν την αφήνετε χωρίς επίβλεψη και πριν από τη συναρμολόγηση, την αποσυναρμολόγηση, τη μετακίνηση ή τον καθαρισμό.
- Αυτή η συσκευή δεν πρέπει να χρησιμοποιείται από παιδιά. Κρατήστε τη συσκευή και το καλώδιο ρεύματος μακριά από τα παιδιά.
- Αυτή η συσκευή έχει σχεδιαστεί αποκλειστικά για οικιακή χρήση. Δεν προορίζεται για χρήση σε χώρους όπως:
 - κουζίνες σε καταστήματα, γραφεία και άλλους χώρους εργασίας,
 - στον γεωργικό τομέα,
 - για πελάτες ξενοδοχείων, μοτέλ και άλλων παρόμοιων χώρων διαμονής,
 - ενοικιαζόμενα δωμάτια.
- Μην βυθίζετε το φισ του καλωδίου ρεύματος, το καλώδιο ή τη συσκευή στο νερό ή σε οποιοδήποτε άλλο υγρό.



ΠΡΟΕΙΔΟΠΟΙΗΣΗ:

Ο αγωγός πλήρωσης δεν πρέπει να είναι ανοικτός κατά τη λειτουργία.



ΠΡΟΕΙΔΟΠΟΙΗΣΗ:

Αποφεύγετε να χύνετε νερό στο καλώδιο ρεύματος.

- Πάντοτε να πλένετε τα μέρη που έρχονται σε επαφή με τρόφιμα χρησιμοποιώντας ζεστό νερό με ουδέτερο απορρυπαντικό πιάτων, έπειτα ξεπλύνετε με καθαρό νερό και στεγνώστε.
- Η εξωτερική επιφάνεια της συσκευής θερμαίνεται κατά τη χρήση και μπορεί να παραμένει ζεστή και μετά τη χρήση. Να είστε ιδιαίτερα προσεκτικοί.
 - Προτού συνδέσετε τη συσκευή στην πρίζα, ελέγχετε εάν η ονομαστική τάση του ρεύματος στην ετικέτα της συσκευής συμφωνεί με την ηλεκτρική τάση της πρίζας.
 - Συνδέετε τη συσκευή μόνο σε σωστά γειωμένη πρίζα. Για λόγους ασφαλείας, δεν συνιστούμε τη χρήση πολύπριζων ή προεκτάσεων καλωδίων.
 - Μην τοποθετείτε τη συσκευή στο περβάζι του παραθύρου, στην επιφάνεια αποστράγγισης του νεροχύτη ή σε ασταθείς επιφάνειες. Τοποθετείτε τον πάντα σε σταθερή, επίπεδη και στεγνή επιφάνεια.
 - Μην τοποθετείτε τη συσκευή επάνω ή κοντά σε ηλεκτρική εστία ή σε εστία αερίου ή κοντά σε γυμνή φλόγα.
 - Μην χρησιμοποιείτε ποτέ τη συσκευή κοντά στο μπάνιο, στο ντους ή σε πισίνα.
 - Η συσκευή έχει σχεδιαστεί για την προετοιμασία καφέ ή τσαγιού (χρησιμοποιώντας μόνο το στόμιο ατμού). Χρησιμοποιείτε τη συσκευή μόνο για τους σκοπούς για τους οποίους σχεδιάστηκε.
 - Μην χρησιμοποιείτε τη συσκευή σε εξωτερικούς χώρους.
 - Χρησιμοποιείτε τη συσκευή σύμφωνα με τις οδηγίες του χειριδίου χρήσης. Σε αντίθετη περίπτωση, ενδέχεται να προκληθούν τραυματισμοί, ζημιά στη συσκευή ή κάποια επικίνδυνη κατάσταση.
 - Για να εξασφαλίσετε επαρκή κυκλοφορία του αέρα, πρέπει να υπάρχει ελεύθερος χώρος τουλάχιστον 15 εκ. γύρω και επάνω από τη συσκευή όταν βρίσκεται σε λειτουργία.
 - Χρησιμοποιείτε την επάνω επιφάνεια της συσκευής για τη θέρμανση των φλιτζανιών, των λαβών portafilter ή των φίλτρων. Μην τη χρησιμοποιείτε ως σχάρα αποθήκευσης για άλλα αντικείμενα.
 - Γεμίζετε το δοχείο νερού με καθαρό κρύο νερό. Μην ρίχνετε ζεστό νερό ή άλλα υγρά μέσα στο δοχείο και μην τοποθετείτε αντικείμενα μέσα σε αυτό.
 - Μην τοποθετείτε στη χοάνη κόκκων καφέ αλεσμένο ή στιγμιαίο καφέ, καραμελωμένους ή άλλους ειδικά καθαυρισμένους κόκκους καφέ, κόκκους κακάο ή άλλα είδη που μπορεί να προκαλέσουν ζημιά στη συσκευή.
 - Πριν από την ενεργοποίηση της συσκευής, ελέγχετε τα εξής:
 - ο δίσκος αποστράγγισης με τη σχάρα είναι σωστά τοποθετημένα,
 - το δοχείο νερού περιέχει αρκετή ποσότητα νερού και είναι σωστά τοποθετημένο. Η στάθμη του νερού δεν πρέπει να υπερβαίνει την ένδειξη μέγιστης στάθμης,
 - η χοάνη κόκκων καφέ είναι σωστά τοποθετημένη στη συσκευή και γεμισμένη με κόκκους καφέ.
 - Μην λειτουργείτε ποτέ τη συσκευή με άδειο δοχείο νερού ή άδεια χοάνη κόκκων καφέ. Υπάρχει κίνδυνος πρόκλησης ζημιάς στη συσκευή.
 - Κατά τη λειτουργία της συσκευής, δίνετε ιδιαίτερη προσοχή ώστε να απορύεται το έγκυαμο από το βραστό νερό ή τον ατμό.
 - Η λειτουργία του ζεστού νερού ή του ατμού δεν πρέπει να χρησιμοποιείται συνεχόμενα για περισσότερο από 99 δευτ.
 - Όταν χρησιμοποιείτε τη συσκευή, επιθεωρείτε τακτικά τη στάθμη του νερού στο δοχείο νερού. Αν η στάθμη πέσει κάτω από την ένδειξη ελάχιστης στάθμης νερού, προσθέστε νερό. Προτού προσθέσετε νερό, απενεργοποιείτε πρώτα τη συσκευή και αποσυνδέετε την από την πρίζα.
 - Χρησιμοποιείτε τον ενσωματωμένο μύλο άλεσης κόκκων καφέ μόνο για την άλεση κόκκων καφέ. Μην τον χρησιμοποιείτε για την άλεση άλλων υλικών.
 - Βεβαιωθείτε ότι κατά την άλεση δεν εισέρχονται τρίχες ή άλλα αντικείμενα στον μύλο άλεσης. Το καπάκι χοάνης κόκκων καφέ θα πρέπει να κλείνει πάντα σωστά, εκτός εάν γεμίζετε εκ νέου καφέ.
 - Να είστε προσεκτικοί με τον χειρισμό του δίσκου αποστράγγισης όταν είναι γεμάτος με νερό. Το νερό μπορεί να είναι ζεστό και υπάρχει κίνδυνος εγκαυμάτων ή καψίματος.
 - Για την προστασία της αντλίας από βλάβη, η συσκευή είναι εφοδιασμένη με ασφάλεια υψηλής θερμοκρασίας ώστε να απεμπλέκεται όταν αδειάσει. Σε περίπτωση που συμβεί αυτό, αποσυνδέετε το καλώδιο ρεύματος από την πρίζα και αφήστε τη συσκευή να κρυώσει για τουλάχιστον 30 λεπτά. Κατόπιν, είναι έτοιμη προς χρήση.
 - Μην μετακινείτε τη συσκευή όταν στη σχάρα του δίσκου αποστράγγισης υπάρχει φλιτζάνι καφέ ή όταν υπάρχουν φλιτζάνια στην επιφάνεια θέρμανσης φλιτζανιών.
 - Βεβαιωθείτε ότι το καλώδιο ρεύματος δεν έρχεται σε επαφή με νερό ή καυτές επιφάνειες.
 - Μην αφήνετε το καλώδιο να κρέμεται στην άκρη τραπεζιού ή του πάγκου εργασίας.
 - Αποσυνδέετε τη συσκευή από την πρίζα τραβώντας το φις, ποτέ το καλώδιο ρεύματος. Διαφορετικά, μπορεί να προκληθεί ζημιά στο καλώδιο τροφοδοσίας ή στην πρίζα.

GR Μηχανή εσπρέσο με μύλο άλεσης

Εγχειρίδιο χρήσης

- Σας ευχαριστούμε που επιλέξατε ένα αυθεντικό προϊόν SENCOR και ελπίζουμε ότι θα μείνετε ικανοποιημένοι.
- Πριν από τη χρήση αυτής της συσκευής, διαβάστε προσεκτικά το εγχειρίδιο χρήσης, ακόμη και στην περίπτωση που είστε ήδη εξοικειωμένοι με τη χρήση παρόμοιων τύπων συσκευιών. Χρησιμοποιείτε τη συσκευή μόνο όπως περιγράφεται στο παρόν εγχειρίδιο χρήσης. Φυλάσσετε το εγχειρίδιο χρήσης σε ασφαλές σημείο όπου θα μπορείτε να το βρείτε εύκολα, αν το χρειαστείτε.
- Συνιστούμε να φυλάξετε την αρχική κάρτην συσκευασίας, το υλικό συσκευασίας, την απόδειξη αγοράς μαζί με τη δήλωση ευθύνης του πωλητή ή την κάρτα εγγύησης, τουλάχιστον για όσο διάστημα δικαιούσε αποζημίωση για ανεπαρκή απόδοση ή κακή ποιότητα της συσκευής. Σε περίπτωση μεταφοράς της συσκευής, συνιστούμε να χρησιμοποιήσετε την αρχική συσκευασία του κατασκευαστή.

4. Αφαιρέστε τη σάρα και βγάλετε το δοχείο νερού. Αφαιρέστε τον εσωτερικό δίσκο αποστράγγισης. Πλύνετε τη σάρα, τον δίσκο αποστράγγισης, τον εσωτερικό δίσκο αποστράγγισης, τη λαβή portafilter, το πάμα και τα φίλτρα με ζεστό νερό και μικρή ποσότητα ουδέτερου απορρυπαντικού πιάτων. Στη συνέχεια, ξεπλύνετε καλά με καθαρό νερό, στεγνώστε και τοποθετήστε ξανά στη θέση του.
5. Σκουπίστε την εξωτερική επιφάνεια της μηχανής εσπρέσο με ένα ελαφρώς βρεγμένο πανί και στη συνέχεια σκουπίστε μέχρι να στεγνώσει.

ΠΕΡΙΓΡΑΦΗ ΤΗΣ ΜΗΧΑΝΗΣ ΕΣΠΡΕΣΟ

- | | |
|---|--|
| A1 Καπάκι κοχλίας κόκκων καφέ | A10 Εξωτερικός δίσκος αποστράγγισης |
| A2 Χοάνη κόκκων καφέ, χωρητικότητα 250 γρ. | A11 Εσωτερικός δίσκος αποστράγγισης |
| A3 Μύλος άλεσης κόκκων καφέ – ενσωματωμένος στο επάνω μέρος της μηχανής εσπρέσο με δυνατότητα ρύθμισης της λεπτότητας άλεσης | A12 Καπάκι δοχείου νερού |
| A4 Πίνακας ελέγχου με οθόνη και κουμπιά | A13 Δοχείο νερού 2,3 l |
| A5 Θάλαμος άλεσης με έξοδο αλεσμένου καφέ | A14 Πλάκα θέρμανσης |
| A6 Λαβή portafilter με διακόπτη | A15 Σωλήνας ατμού |
| A7 Κύρια κεφαλή | A16 Αντιολισθητικά πέλματα |
| A8 Σάρα δίσκου αποστράγγισης | A17 Λαβή portafilter |
| A9 Ένδειξη πλήρωσης δίσκου αποστράγγισης | A18 Πάμα |
| | A19 Φίλτρα για 1 και 2 φλιτζάνια |
| | A20 Εργαλείο καθαρισμού |
| | A22 Κανάτα γάλακτος |

ΠΕΡΙΓΡΑΦΗ ΤΟΥ ΠΙΝΑΚΑ ΕΛΕΓΧΟΥ

- | | |
|--|---|
| B1 Κουμπί POWER – για την ενεργοποίηση / απενεργοποίηση (on / off) της μηχανής εσπρέσο | B6 Κουμπί ΦΙΛΤΖΑΝΙΑ – για την επιλογή 1 ή 2 φλιτζανιών |
| B2 Οθόνη – παρουσιάζει την τρέχουσα ρύθμιση της μηχανής εσπρέσο | B7 Κουμπί συνδυασμού/περιστροφικό κομβίο Κουμπί ΕΝΑΡΞΗ/ΔΙΑΚΟΠΗ – για την εκκίνηση/διακοπή της παρασκευής καφέ ή την επιβεβαίωση της ρύθμισης Περισταφρικό κομβίο – για την προσαρμογή των ρυθμίσεων |
| B3 Κουμπί ΜΕΝΟΥ – για την επιλογή λειτουργίας | |
| B4 Κουμπί ΙΑΤΜΟΣ/ΖΕΣΤΟ ΝΕΡΟ – για τη λειτουργία ατμού ή ζεστού νερού | |
| B5 Κουμπί ΜΕΓΕΘΟΣ – για ρύθμιση της ποσότητας του καφέ | |

ΠΡΙΝ ΑΠΟ ΤΗΝ ΠΡΩΤΗ ΧΡΗΣΗ

1. Αφαιρέστε όλα τα υλικά της συσκευασίας από τη συσκευή και απομακρύνετε την προστατευτική ταινία τα διαφημιστικά καρτελάκια ή τις ετικέτες.
2. Τοποθετήστε τη συσκευή πάνω σε επίπεδη, στεγνή και καθαρή επιφάνεια. Βεβαιωθείτε ότι υπάρχει ελεύθερος χώρος γύρω από τη συσκευή, τουλάχιστον 35 cm πάνω από το επάνω μέρος και 15 cm περιμετρικά.
3. Αφαιρέστε το καπάκι και βγάλετε το δοχείο νερού. Πλύνετε το δοχείο νερού και το καπάκι με καθαρό νερό και μικρή ποσότητα ουδέτερου απορρυπαντικού πιάτων. Στη συνέχεια, ξεπλύνετε καλά με καθαρό νερό, στεγνώστε και τοποθετήστε ξανά στη θέση του.

ΠΛΗΡΩΣΗ ΔΟΧΕΙΟΥ ΝΕΡΟΥ

1. Αφαιρέστε το καπάκι του δοχείου νερού. Πιάστε το δοχείο νερού από την ενσωματωμένη λαβή και ανασηκώστε το από το πίσω μέρος της μηχανής εσπρέσο.
2. Γεμίστε το δοχείο νερού με καθαρό νερό μέχρι την ένδειξη μέγιστης στάθμης νερού και τοποθετήστε το ξανά στη συσκευή. Βεβαιωθείτε ότι το δοχείο νερού έχει τοποθετηθεί σωστά στη θέση του. Οι εγκοπές στο δοχείο πρέπει να εφαρμόζονται στις βάσεις στο πίσω μέρος της μηχανής εσπρέσο – βλ. εικ. C.



Σημείωση:

Το νερό που προσθέτετε στο δοχείο νερού πρέπει ιδανικά να βρίσκεται σε θερμοκρασία δωματίου (περίπου 25 °C). Το πολύ κρύο νερό μπορεί να επηρεάσει αρνητικά την τελική γεύση του ροφήματος καφέ.



Προειδοποίηση:

Το δοχείο νερού έχει μέγιστη χωρητικότητα 2,3 λίτρων νερού. Μην τη γεμίζετε υπερβολικά. Μην γεμίζετε ποτέ το δοχείο νερού με ζεστό ή καυτό νερό, με ανθρακούχο νερό ή άλλα υγρά όπως για παράδειγμα γάλα. Αυτό μπορεί να προκαλέσει ζημιά στη συσκευή. Μην γεμίζετε ποτέ το δοχείο νερού προσθέτοντας νερό ενώ το δοχείο είναι τοποθετημένο στη συσκευή. Υπάρχει κίνδυνος πτισιλίσματος της συσκευής ή υπερβολικής πλήρωσης του δοχείου νερού.

3. Μην αφήνετε νερό στο δοχείο νερού περισσότερο από μία ημέρα. Για την εκκίνηση φρέσκου καφέ καλής ποιότητας, πρέπει πάντα να χρησιμοποιείτε φρέσκο νερό. Διαφορετικά, η γεύση του τελικού ροφήματος μπορεί να επηρεαστεί αρνητικά.





Σημείωση:

Όταν η οθόνη εμφανίζει το σφάλμα **ΧΩΡΙΣ ΝΕΡΟ** και το κουμπί **ΕΝΑΡΞΗ/ΔΙΑΚΟΠΗ** αναβοσβήνει, είναι απαραίτητη η πλήρωση του δοχείου νερού. Γεμίστε το δοχείο νερού σύμφωνα με τις οδηγίες παραπάνω. Συμπληρώστε νερό στη δεξαμενή νερού σύμφωνα με τις παραπάνω οδηγίες, πατήστε το κουμπί **ΕΝΑΡΞΗ/ΠΑΥΣΗ**, η ανάλια θα ξεκινήσει να λειτουργεί μέχρι να απομακρυνθεί το σφάλμα. Η ένδειξη **ΧΩΡΙΣ ΝΕΡΟ** στην οθόνη θα σβήσει.

ΧΟΑΝΗ ΚΟΚΚΩΝ ΚΑΦΕ

Τοποθέτηση και αφαίρεση της κοχλίας κόκκων καφέ

1. Πριν τοποθετήσετε τη κοχλίας κόκκων καφέ στη μηχανή εσπρέσο, ευθυγραμμίστε το σύμβολο «**1**» στην κάτω πλευρά της βάσης κοχλίας με το σύμβολο  στη κοχλίας – βλ. εικ. **D1**.
2. Βεβαιωθείτε ότι τα βέλη επάνω στον μύλο είναι ευθυγραμμισμένα – βλ. εικ. **D2**.
3. Τοποθετήστε τη κοχλίας κόκκων καφέ στη μηχανή εσπρέσο έτσι ώστε το σύμβολο  στη κοχλίας να είναι ευθυγραμμισμένο με το σύμβολο  GRIND SIZE στο επάνω μέρος της μηχανής εσπρέσο – βλ. εικ. **D3**.
4. Γυρίστε τη κοχλίας δεξιόστροφα.



Σημείωση:

Γυρνώντας τη χοάνη δεξιάστροφα, ρυθμίζετε επίσης τη λεπτότητα της άλεσης του αλεσμένου καφέ – περισσότερες πληροφορίες στην επόμενη ενότητα του εγχειριδίου.

5. Αν πρέπει να αφαιρέσετε τη χοάνη κόκκων καφέ, γυρίστε την αριστερόστροφα μέχρι το σύμβολο  στη χοάνη να ευθυγραμμιστεί με το σύμβολο GRIND SIZE στο επάνω μέρος της μηχανής espresso. Έπειτα αφαιρέστε το από τη μηχανή espresso.

Πλήρωση της χοάνης κόκκων καφέ

- Αφαιρέστε το καπάκι της χοάνης κόκκων καφέ και ρίξτε φρεσκακαβουρδισμένους κόκκους καφέ μέσα στη χοάνη κόκκων καφέ. Τοποθετήστε το καπάκι στη θέση του.
- Η χοάνη δεν προορίζεται για την αποθήκευση των κόκκων καφέ για μεγάλο χρονικό διάστημα. Αν για μεγάλο χρονικό διάστημα δεν πρόκειται να χρησιμοποιήσετε τη μηχανή espresso αφαιρέστε τη χοάνη κόκκων καφέ από τη μηχανή espresso και αδειάζετε τον μη χρησιμοποιημένο καφέ σε κατάλληλο δοχείο. Αποθηκεύετε τους κόκκους καφέ σε όμοιο, ξηρό μέρος ιδανικά μέσα σε ένα αεροστεγές δοχείο.



Σημείωση:

Η χοάνη κόκκων καφέ έχει μέγιστη χωρητικότητα 250 γραμμαρίων κόκκων καφέ. Μην τη γεμίζετε υπερβολικά. Μην τοποθετείτε ποτέ στη χοάνη κόκκων καφέ αλεσμένο ή στιγμιαίο καφέ, καραμελωμένους ή άλλους ειδικά τροποποιημένους κόκκους καφέ, κόκκους κακάο ή άλλα είδη που μπορούν να προκαλέσουν ζημιά στη συσκευή.

Ρύθμιση λεπτότητας αλεσμένου καφέ

1. Προσαρμόζετε τη λεπτότητα του αλεσμένου καφέ, γυρνώντας τη χοάνη δεξιάστροφα. – βλ. εικ. **E1**. Στο κάτω μέρος της χοάνης υπάρχει κλίμακα λεπτότητας αλεσμένου καφέ. Η τιμή «15» αντιστοιχεί στην πιο χοντρή άλεση ενώ η τιμή «1» αντιστοιχεί στη λεπτότερη άλεση – βλ. εικ. **E2**.
2. Συνιστάται να ρυθμίζετε την τιμή 7-8 (ΜΕΤΡΙΟ) για την πρώτη άλεση και στη συνέχεια προσαρμόζετε τη λεπτότητα του αλεσμένου καφέ αναλόγως με τις ανάγκες. Το βέλος δίπλα στο «ΜΕΓΕΘΟΣ ΑΛΕΣΗΣ» στο επάνω μέρος της μηχανής espresso υποδεικνύει τη ρύθμιση του βαθμού λεπτότητας.
3. Αν ο καφές που εκχυλίζεται ρέει αργά, αυτό σημαίνει ότι οι κόκκοι καφέ είναι πολύ λεπτά αλεσμένοι και πρέπει να ορίσετε πιο χοντρή άλεση. Αντίθετα, αν ο καφές που εκχυλίζεται ρέει πολύ γρήγορα, αυτό σημαίνει ότι οι κόκκοι καφέ είναι πολύ χοντρά αλεσμένοι και πρέπει να ορίσετε πιο λεπτή άλεση

ΤΟΠΟΘΕΤΗΣΗ ΦΙΛΤΡΟΥ ΣΤΗ ΛΑΒΗ PORTAFILTER

1. Τοποθετήστε φίλτρο για 1 φλιτζάνι ή για 2 φλιτζάνια στη λαβή portafilter.
2. Πιέστε καλά ώστε το φίλτρο να εφαρμόσει σωστά μέσα στη λαβή portafilter. Η σωστή τοποθέτηση υποδεικνύεται με ένα χαρακτηριστικό «κλικ».



Σημείωση:

Αν θέλετε να παρασκευάσετε πιο δυνατό καφέ σε μεγαλύτερη κούπα, συνιστούμε να χρησιμοποιείτε φίλτρο για 2 φλιτζάνια.

ΑΛΕΣΜΑ ΚΑΦΕ

Αλεσμένος καφές

1. Πατήστε επανειλημμένα το κουμπί **ΦΛΙΤΖΑΝΙΑ** για να επιλέξετε τον επιθυμητό αριθμό φλιτζανιών (1 ή 2). Είναι σημαντικό η ρύθμιση στην οθόνη να ταυριάζει με το φίλτρο που έχει τοποθετηθεί στο portafilter. Όταν χρησιμοποιείτε το φίλτρο για 1 φλιτζάνι, η οθόνη δείχνει «1». Όταν χρησιμοποιείτε το φίλτρο για 2 φλιτζάνια, η οθόνη πρέπει να δείχνει «2».
2. Η οθόνη δείχνει τον προκαθορισμένο χρόνο άλεσης ανάλογα με τον επιλεγμένο αριθμό φλιτζανιών. Ο προκαθορισμένος χρόνος για 1 φλιτζάνι είναι 12 δευτ. και για 2 φλιτζάνια είναι 17 δευτ.
3. Τοποθετήστε τη λαβή portafilter με ένα φίλτρο μέσα στη βάση κάτω από την ξέζοδα αλεσμένου καφέ. Πιέστε τη λαβή portafilter έτσι ώστε το portafilter να ανασπικωθεί μέσα στη βάση και να ενεργοποιηθεί τον διακόπτη – βλ. εικ. **F**. Συγκρατήστε το portafilter σε αυτή τη θέση. Η οθόνη αρχίζει και μετράει αντίστροφα τον προκαθορισμένο χρόνο αλέσματος.

4. Μόλις ο προκαθορισμένος χρόνος λήξει, η διαδικασία αλέσματος σταματάει αυτόματα.
5. Αν θέλετε να σταματήσετε νωρίτερα την άλεση, απελευθερώστε το portafilter ώστε να απελευθερωθεί ο διακόπτης.
6. Αφαιρέστε το portafilter από τη βάση.



Προειδοποίηση:

Να βεβαιώνετε πάντα ότι το καπάκι της χοάνης έχει τοποθετηθεί σωστά πριν το άλεσμα.

Προσαρμογή του χρόνου άλεσης

Αν θέλετε να προσαρμόσετε τον χρόνο άλεσης, ακολουθήστε την παρακάτω διαδικασία:

1. Πατήστε το κουμπί **ΦΛΙΤΖΑΝΙΑ** για να επιλέξετε τον αριθμό των φλιτζανιών που θέλετε να προσαρμόσετε. Η οθόνη δείχνει τον προκαθορισμένο χρόνο άλεσης.
2. Πατήστε επανειλημμένα το κουμπί **MENΟΥ** έως ότου στην οθόνη εμφανιστεί η «**ΑΛΕΣΗ**».
3. Χρησιμοποιήστε το περιστροφικό κομβίο για να προσαρμόσετε τον χρόνο άλεσης για 1 φλιτζάνι από 2 έως 15 δευτ., για 2 φλιτζάνια από 2 έως 20 δευτ.
4. Πατήστε το κουμπί **ΕΝΑΡΞΗ/ΔΙΑΚΟΠΗ** για επιβεβαίωση και η άλεση θα ξεκινήσει.

Χρόνος άλεσης

1. Πατήστε επανειλημμένα το κουμπί **MENΟΥ** μέχρι να εμφανιστεί στην οθόνη ο προεπιλεγμένος χρόνος άλεσης «15 SEC» (15 ΔΕΥΤ). Γυρίστε το περιστροφικό κομβίο αριστερά ή δεξιά για να προσαρμόσετε τον χρόνο άλεσης από 2 έως 30 δευτ.
2. Πατήστε το κουμπί **ΕΝΑΡΞΗ/ΔΙΑΚΟΠΗ** για επιβεβαίωση και η άλεση θα ξεκινήσει. Η ρύθμιση δεν θα αποθηκευτεί στη μνήμη της μηχανής espresso.



Σημείωση:

Ο φρεσκααλεσμένος καφές έχει μεγαλύτερο όγκο από τον αλεσμένο καφέ που αγοράζετε σε ένα κατάστημα. Έτσι φαίνεται σαν η μηχανή espresso να αλέθει περισσότερο καφέ και ο καφές φτάνει ίσα ίσα μέχρι την άκρη του φίλτρου.

Πίνακας άλεσης

Είδος καφέ	Ρύθμιση λεπτότητας αλεσμένου καφέ	Ποσότητα αλεσμένου καφέ	Προκαθορισμένος χρόνος άλεσης	Προσαρμογή χρόνου άλεσης
Espresso – 1 φλιτζάνι	3-5	cca 15 g	12 δευτ.	2-15 δευτ.
Espresso – 2 φλιτζάνια	3-5	cca 21 g	17 δευτ.	2-20 δευτ.
Καφές φίλτρου	8	--	--	--
Χειροκίνητη καφετιέρα γαλλικού	15	--	--	--



Σημείωση:

Αν η χοάνη δεν έχει τοποθετηθεί σωστά, δεν θα είναι δυνατή η άλεση του καφέ.

ΣΥΜΠΙΞΗΣ ΚΑΦΕ

- Χρησιμοποιήστε το έμβολο που παρέχεται για να πιέσετε τον αλεσμένο καφέ στο φίλτρο.
- Τοποθετήστε το portafilter με αλεσμένο καφέ στο φίλτρο στο επάνω μέρος της συσκευής και τοποθετήστε το έμβολο στο φίλτρο – βλ. εικ. **G**. Πιέστε τον αλεσμένο καφέ στο φίλτρο, πιέζοντας σταθερά μερικές φορές ώστε να κατανέμεται ομοιόμορφα. Σφίξτε ελαφρά (η πίεση που εφαρμόζεται πρέπει να είναι 11 έως 14 kg). Ο αριθμός των πιέσεων δεν είναι τόσο σημαντικός όσο η διάρκειά τους. Για αυτό συνιστούμε τις πιέσεις μεγάλης διάρκειας ενώ η τελευταία πίεση πρέπει να διαρκεί περί. 5 δευτ.

ΤΟΠΟΘΕΤΗΣΗ PORTAFILTER ΣΤΗ ΜΗΧΑΝΗ ΕΣΠΡΕΣΟ

- Τοποθετήστε το portafilter κάτω από την κύρια κεφαλή έτσι ώστε η κεφαλή να ευθυγραμμίζεται με το «ΤΟΠΟΘΕΤΗΣΗ» στην κύρια κεφαλή. Τοποθετήστε το portafilter μέσα στην κύρια κεφαλή και γυρίστε το portafilter προς την κατεύθυνση του βέλους μέχρι να αισθανθείτε αντίσταση – βλ. εικ. Η.

ΧΡΗΣΗ ΤΗΣ ΜΗΧΑΝΗΣ ΕΣΠΡΕΣΟ

- Τοποθετήστε τη μηχανή πάνω σε επίπεδη, στεγνή και καθαρή επιφάνεια. Βεβαιωθείτε ότι υπάρχει ελεύθερος χώρος γύρω από τη μηχανή εσπρέσο, τουλάχιστον 35 cm πάνω από το επάνω μέρος και 15 cm περιμετρικά.
- Συνδέστε το φως του καλωδίου ρεύματος σε μια ριζία.
- Βεβαιωθείτε ότι το δοχείο νερού περιέχει φρέσκο νερό και η χοάνη επαρκή ποσότητα κόκκων καφέ και η μηχανή εσπρέσο έχει συναρμολογηθεί σωστά.

Πρώτη ενεργοποίηση και πλήρωση εσωτερικού κυκλώματος

Αν χρησιμοποιείτε τη μηχανή εσπρέσο για πρώτη φορά ή μετά από επαναφορά των εργοστασιακών ρυθμίσεων, είναι απαραίτητο να πλύνετε τη μηχανή εσπρέσο και να τη γεμίσετε με νερό. Βεβαιωθείτε, ότι το δοχείο νερού είναι γεμάτο με νερό μέχρι την ένδειξη MAX.

1. Πατήστε το κουμπί **POWER** για να ενεργοποιηθεί η μηχανή εσπρέσο. Η οθόνη θα ανάψει και όλα τα κουμπιά θα αναβοσβήνουν.
2. Τοποθετήστε ένα δοχείο κάτω από την κύρια κεφαλή και τον σωλήνα ατμού έτσι να μπορεί να εκκρίνει το νερό, αν χρειαστεί.
3. Πατήστε οποιοδήποτε κουμπί (**MENΟΥ**, **ΖΕΣΤΟ ΝΕΡΟ/ΑΤΜΟΣ**, **ΜΕΓΕΘΟΣ** ή **ΦΛΙΤΖΑΝΙΑ**) και ξεκινάει η διαδικασία αναβοσβήνωσης και η πλήρωση του εσωτερικού κυκλώματος. Η αντλία θα αρχίσει να αντλεί νερό από το δοχείο μέσα στο εσωτερικό κύκλωμα. Αν ακούσετε ήχο φυσαλίδων είναι ο ήχος της αντλίας. Αυτός ο ήχος είναι φυσιολογικός και δεν συντρέπει λόγος ανησυχίας.
4. Καθώς το εσωτερικό κύκλωμα γεμίζει, τα κουμπιά αναβοσβήνουν.
5. Μόλις η διαδικασία αυτή ολοκληρωθεί, τα κουμπιά θα απενεργοποιηθούν, μόνο το κουμπί **POWER** θα αρχίσει να αναβοσβήνει, υποδεικνύοντας την προθέρμανση της μηχανής εσπρέσο.



Σημείωση:

Το νερό δεν ζεσταίνεται κατά τη διάρκεια της διαδικασίας αυτής. Αν εκκρίσει νερό μέσα στο δοχείο μέσω της κύριας κεφαλής ή του σωλήνα ατμού, το νερό αυτό έχει την ίδια θερμοκρασία με το δοχείο νερού. Αν χρειάζεται αδειάστε το νερό από το δοχείο. Η διαδικασία αυτή εκτελείται μόνο όταν η μηχανή εσπρέσο είναι απενεργοποιημένη κατά την πρώτη χρήση ή αν έχετε πραγματοποιήσει επαναφορά εργοστασιακών ρυθμίσεων. Όταν η μηχανή εσπρέσο ενεργοποιηθεί ξανά, η διαδικασία προθέρμανσης ξεκινάει αυτόματα.

Προθέρμανση

- Το κουμπί **POWER** αναβοσβήνει ενώ η μηχανή εσπρέσο και το εσωτερικό κύκλωμα προθερμαίνονται.
- Μόλις η μηχανή εσπρέσο φτάσει σε θερμοκρασία λειτουργίας το κουμπί **POWER** ανάβει και η μηχανή εσπρέσο είναι έτοιμη για χρήση.

Αυτόματη παρασκευή καφέ

1. Τοποθετήστε το portafilter με συμπιεσμένο αλεσμένο καφέ στην κύρια κεφαλή.
2. Τοποθετήστε ένα φλιτζάνι, μια κούπα ή ένα ποτήρι κάτω από την κύρια κεφαλή.
3. Προσαρμόστε τον αριθμό των φλιτζανιών με το κουμπί **ΦΛΙΤΖΑΝΙΑ**. Είναι σημαντικό ο αριθμός στην οθόνη να ταιριάζει με το φίλτρο που έχει τοποθετηθεί στο portafilter.
4. Πατήστε το κουμπί **ΕΝΑΡΞΗ/ΔΙΑΚΟΠΗ** και η μηχανή εσπρέσο θα ξεκινήσει τη διαδικασία παρασκευής.
5. Αρχικά εκτελείται η διαδικασία της προπαρασκευής όπου η μηχανή εσπρέσο γεμίζει το φίλτρο με μικρή ποσότητα νερού για να διογκώσει τον αλεσμένο καφέ. Στη συνέχεια η μηχανή εσπρέσο γεμίζει το φίλτρο με ζεστό νερό και μετά από περ. 5 δευτ. ο καφές εκκρίνει στο φλιτζάνι.
6. Στο φλιτζάνι εκκρίνει η προκαθορισμένη ποσότητα καφέ περ. 40 ml για 1 φλιτζάνι και περ. 80 ml για 2 φλιτζάνια.
7. Μόλις το φλιτζάνι γεμίσει με την προκαθορισμένη ποσότητα καφέ, το νερό σταματάει αυτόματα καθώς και η διαδικασία παρασκευής καφέ.

8. Περιμένετε μερικά δευτερόλεπτα πριν αφαιρέσετε το portafilter από την κύρια κεφαλή. Γυρίστε το portafilter προς την αντίθετη πλευρά του βέλους που απεικονίζεται πάνω στην κύρια κεφαλή και μετακινήστε το προς τα κάτω για να το αφαιρέσετε από την κύρια κεφαλή.
9. Απορρίψτε τον χρησιμοποιημένο αλεσμένο καφέ και καθαρίστε το portafilter και το φίλτρο – διαβάστε περισσότερα στο κεφάλαιο «Καθαρισμός και συντήρηση».
10. Αν θέλετε να σταματήσετε τη διαδικασία παρασκευής πριν εκείνη σταματήσει αυτόματα, πατήστε το κουμπί **ΕΝΑΡΞΗ/ΔΙΑΚΟΠΗ**.

Λειτουργία ζεστού νερού

1. Πατήστε επανειλημμένα το κουμπί **MENΟΥ** μέχρι να δείχνει το **ΖΕΣΤΟ ΝΕΡΟ** ή πατήστε το κουμπί **ΖΕΣΤΟ ΝΕΡΟ/ΑΤΜΟΣ** μέχρι η οθόνη να δείξει «**ΖΕΣΤΟ ΝΕΡΟ**».
2. Τοποθετήστε ένα φλιτζάνι, μια κούπα ή ένα ποτήρι δίπλα στη μηχανή εσπρέσο και βάλτε μέσα σε αυτό τον σωλήνα ατμού.
3. Πατήστε το κουμπί **ΕΝΑΡΞΗ/ΔΙΑΚΟΠΗ** και θα αρχίσει να παρέχει αυτόματα ζεστό νερό.
4. Ο χρόνος παραγωγής είναι 60 δευτ., η οθόνη αρχίζει την αντίστροφη μέτρηση. Τότε η παροχή ζεστού νερού σταματάει αυτόματα. Η μηχανή εσπρέσο παρέχει περίπου 250-260 ml ζεστού νερού.
5. Αν θέλετε να σταματήσετε την παροχή πριν εκείνη σταματήσει αυτόματα, πατήστε το κουμπί **ΕΝΑΡΞΗ/ΔΙΑΚΟΠΗ**.
6. Πατήστε το κουμπί **ΦΛΙΤΖΑΝΙΑ** για να επιστρέψετε στην αρχική οθόνη.

Αναθευθρας γάλακτος

1. Ρίξτε δροσερό γάλα μέσα στην κανάτα γάλακτος. Συνιστούμε τη χρήση πλήρους γάλακτος για καλύτερο και πλουσιότερο αφρό.
2. Πατήστε επανειλημμένα το κουμπί **MENΟΥ** μέχρι η οθόνη να δείχνει «**ΑΤΜΟΣ**» ή πατήστε το κουμπί **ΖΕΣΤΟ ΝΕΡΟ/ΑΤΜΟΣ** μέχρι η οθόνη να δείξει «**ΑΤΜΟΣ**».
3. Βυθίστε τον σωλήνα ατμού μέσα στο γάλα και πατήστε το κουμπί **ΕΝΑΡΞΗ/ΔΙΑΚΟΠΗ**. Ξεκινάει η παροχή ζεστού νερού μέσα στο γάλα. Η οθόνη δείχνει τον προκαθορισμένο χρόνο ατμού, 60 δευτ. Κρατήστε τον σωλήνα ατμού ακριβώς κάτω από την επιφάνεια έως ότου το γάλα αρχίσει να στροβιλίζεται.
5. Για να φτιάξετε πλούσιο ατμό, ανασκώψτε τον σωλήνα κοντά στην επιφάνεια έτσι ώστε να εισέρχονται φυσαλίδες μέσα στο γάλα. Συνεχίστε να στροβιλίζετε το γάλα. Μόλις ο αφρός είναι αρκετά πλούσιος, βυθίστε τον σωλήνα πιο βαθιά μέσα στον γάλα για να το ζεστανέτε. Για να βρείτε τη σωστή θερμοκρασία του γάλακτος αγγίξτε το κάτω μέρος της κανάτας. Μόλις το κάτω μέρος της κανάτας αρχίσει να ζεσταίνεται τόσο ώστε να θέλετε να απομακρύνετε το χέρι σας, το γάλα έχει ζεσταθεί αρκετά.
6. Πατήστε το κουμπί **ΕΝΑΡΞΗ/ΔΙΑΚΟΠΗ** για να σταματήσει την παροχή ατμού.
7. Περιμένετε μέχρι να σταματήσει εντελώς η παροχή του ατμού. Έπειτα, απομακρύνετε προσεκτικά τον σωλήνα από το γάλα. Έτσι αποφεύγετε να πιτσιλιστείτε με γάλα.
8. Σκουπίστε τον σωλήνα ατμού με ένα μαλακό, ελαφρώς βρεγμένο φουγυγάρι. Είναι σημαντικό να ακουμπάτε και να καθαρίζετε τον σωλήνα ατμού μετά από κάθε χρήση προκειμένου να αποτρέψετε τον σχηματισμό ζημιών και ανεπιθύμητων οσμών από τα υπολείμματα ζεραμένου γάλακτος. Ακολουθήστε τις οδηγίες του κεφαλαίου «Καθαρισμός και συντήρηση».
9. Πατήστε το κουμπί **ΦΛΙΤΖΑΝΙΑ** για να επιστρέψετε στην αρχική οθόνη.

Αυτόματη απενεργοποίηση

Η μηχανή εσπρέσο διαθέτει λειτουργία αυτόματης απενεργοποίησης σε περίπτωση αδράνειας. Αν δεν χρησιμοποιήσετε τη μηχανή εσπρέσο για περισσότερο από 30 λεπτά, απενεργοποιείται αυτόματα, σβήνουν όλα τα κουμπιά. Η μηχανή εσπρέσο σταματάει να ζεσταίνεται. Πατήστε το κουμπί **POWER** για την ενεργοποίησή ξανά.



Σημείωση:

Μετά από την παρασκευή καφέ, παροχή ζεστού νερού ή ατμού το εσωτερικό κύκλωμα απελευθερώνει πολύ ζεστό νερό μέσα στον δίσκο αποστράγγισης. Αυτό αποτρέπει ο κίψιμο του καφέ με πολύ ζεστό νερό κατά τις επόμενες παρασκευές καφέ. Πρόκειται για κάτι φυσιολογικό. Παύστε, προέξετε να μην καίτε κατά τον χειρισμό του δίσκου αποστράγγισης.

ΡΥΘΜΙΣΕΙΣ ΧΡΗΣΤΗ

Ρύθμιση ποσότητας καφέ

1. Πατήστε το κουμπί **ΦΛΙΤΖΑΝΙΑ** για να επιλέξετε καφέ για 1 ή 2 φλιτζάνια.
2. Πατήστε το κουμπί **ΜΕΓΕΘΟΣ** για να προσαρμόσετε την ποσότητα του καφέ.
3. Χρησιμοποιήστε το περιστρεφόμενο κομβίο για να προσαρμόσετε την ποσότητα του καφέ:
 - Για 1 φλιτζάνι: 30–50 ml
 - Για 2 φλιτζάνια: 60–90 ml.
4. Η ρύθμιση αποθηκεύεται αυτόματα.

Χρόνος παροχής ζεστού νερού

1. Πατήστε επανειλημμένα το κουμπί **MENÜ** μέχρι η οθόνη να δείχνει «**ΖΕΣΤΟ ΝΕΡΟ**» ή πατήστε το κουμπί **ΖΕΣΤΟ ΝΕΡΟ/ΑΤΜΟΣ** μέχρι η οθόνη να δείξει «**ΖΕΣΤΟ ΝΕΡΟ**».
2. Χρησιμοποιήστε το περιστρεφόμενο κομβίο για να προσαρμόσετε την παροχή ζεστού νερού από 1 έως 99 δευτ.
3. Πατήστε το κουμπί **ΕΝΑΡΞΗ/ΔΙΑΚΟΠΗ** για να ξεκινήσει η παροχή ζεστού νερού. Η ρύθμιση δεν θα αποθηκευτεί στη μνήμη της μηχανής εσπρέσο.

Χρόνος παροχής ατμού

1. Πατήστε επανειλημμένα το κουμπί **MENÜ** μέχρι η οθόνη να δείχνει «**ΑΤΜΟΣ**» ή πατήστε το κουμπί **ΖΕΣΤΟ ΝΕΡΟ/ΑΤΜΟΣ** μέχρι η οθόνη να δείξει «**ΑΤΜΟΣ**».
2. Χρησιμοποιήστε το περιστρεφόμενο κομβίο για να προσαρμόσετε τον χρόνο παροχής ατμού από 1 έως 90 δευτ.
3. Πατήστε το κουμπί **ΕΝΑΡΞΗ/ΔΙΑΚΟΠΗ** για να ξεκινήσει η παροχή ατμού. Η ρύθμιση δεν θα αποθηκευτεί στη μνήμη της μηχανής εσπρέσο.

Ρύθμιση θερμοκρασίας παρασκευής καφέ

Μπορείτε να ρυθμίσετε τρία επίπεδα θερμοκρασίας καφέ στη μηχανή εσπρέσο: υψηλό – μεσαίο – χαμηλό. Για την αλλαγή της προεπιλεγμένης θερμοκρασίας καφέ, κάντε τα εξής:

1. Πατήστε το κουμπί **POWER** (Ιαχύς) για να απενεργοποιήσετε τη μηχανή εσπρέσο.
2. Πατήστε και κρατήστε πατημένο το κουμπί **SIZE** (Μέγεθος) και **CUPS** (Φλιτζάνια) ταυτόχρονα για 1 δευτερόλεπτο.
3. Η οθόνη θα φωτιστεί.
4. Με τον περιστρεφόμενο διακόπτη ρυθμίστε τη θερμοκρασία: Η (υψηλή) – Μ (μεσαία) – Λ (χαμηλή).
5. Πατήστε το κουμπί **START/STOP** (Ενάρξη/Διακοπή) για επιβεβαίωση. Οι λυχνίες των κουμπιών **POWER** (Ιαχύς), **MENÜ** (Μενού), **HOT WATER/STEAM** (Ζεστό νερό/ατμός), **SIZE** (Μέγεθος), **CUPS** (Φλιτζάνια) και **START/STOP** (Ενάρξη/Διακοπή) ανάβουν ταυτόχρονα.
6. Τοποθετήστε το δοχείο κάτω από την έξοδο καφέ και το ακροφύσιο ατμού, πατήστε οποιοδήποτε από τα κουμπιά **MENÜ** (Μενού), **HOT WATER/STEAM** (Ζεστό νερό/ατμός), **SIZE** (Μέγεθος), **CUPS** (Φλιτζάνια) για να ξεκινήσει η κυκλική προετοιμασία. Η μονάδα θα αρχίσει να αντλεί νερό από την έξοδο καφέ, έπειτα θα εξάγει νερό από το ακροφύσιο ατμού.
7. Μόλις ολοκληρωθεί η κυκλική προετοιμασία, τα κουμπιά **MENÜ** (Μενού), **HOT WATER/STEAM** (Ζεστό νερό/ατμός), **SIZE** (Μέγεθος), **CUPS** (Φλιτζάνια) θα σβήσουν, το κουμπί **POWER** (Ιαχύς) θα αναβοσβήσει και η μονάδα θα εισέλθει σε στάδιο προθέρμανσης.
8. Τώρα, η θερμοκρασία έχει οριστεί σωστά σύμφωνα με την επιλογή σας.

Ρύθμιση σκληρότητας νερού

Μπορείτε να ορίσετε τρεις διαφορετικές ρυθμίσεις σκληρότητας νερού στη μηχανή εσπρέσο: Η (σκληρό, 500 φορές) – Μ (μεσαίο, 1000 φορές) – Λ (μαλακό, 1500 φορές). Εάν ο χρόνος λειτουργίας υπερβαίνει τις φορές ρύθμισης, θα εμφανιστεί το εικονίδιο **CLEAN** (Καθαρισμός) στην οθόνη για να υπενθυμίσει τους πελάτες για τον καθαρισμό. Για να ορίσετε τη σκληρότητα νερού, κάντε τα εξής:

1. Πατήστε το κουμπί **POWER** (Ιαχύς) για να απενεργοποιήσετε τη μηχανή.

2. Πατήστε το κουμπί **HOT WATER/STEAM** (Ζεστό νερό/ατμός) και **CUPS** (Φλιτζάνια) για περισσότερα από 2 δευτερόλεπτα.
3. Η οθόνη θα ανάψει και θα εμφανιστεί Η/Μ/Λ **CLEAN** (Καθαρισμός Η/Μ/Λ) (η προεπιλεγμένη σκληρότητα νερού είναι Η).
4. Με τον περιστρεφόμενο διακόπτη ρυθμίστε τη σκληρότητα νερού: Η (σκληρό) – Μ (μεσαίο) – Λ (μαλακό).
5. Πατήστε το κουμπί **START/STOP** (Ενάρξη/Διακοπή) για επιβεβαίωση, η μηχανή θα απενεργοποιηθεί αυτόματα.
6. Πατήστε το κουμπί **POWER** (Ιαχύς) για να ενεργοποιήσετε ξανά τη μηχανή, η μηχανή θα ακολουθήσει τη νέα ρύθμιση σκληρότητας νερού.

Επαναφορά εργοστασιακών ρυθμίσεων

Αν θέλετε να πραγματοποιήσετε επαναφορά εργοστασιακών ρυθμίσεων, ακολουθήστε την παρακάτω διαδικασία:

1. Πατήστε το κουμπί **POWER** για να απενεργοποιήσετε τη μηχανή εσπρέσο.
2. Πατήστε και κρατήστε πατημένο το κουμπί **MENÜ** και το κουμπί **ΑΤΜΟΣ/ΖΕΣΤΟ ΝΕΡΟ** ταυτόχρονα για 1 δευτ.
3. Πατήστε το κουμπί **POWER**.
4. Η οθόνη θα ανάψει, και όλα τα κουμπιά θα αναβοσβήσουν 3 φορές για επιβεβαίωση και θα γίνει επαναφορά όλων των ρυθμίσεων στις εργοστασιακά προεπιλεγμένες τιμές.

ΣΥΣΤΑΣΕΙΣ ΓΙΑ ΤΗΝ ΑΓΟΡΑ ΚΑΙ ΑΠΟΘΗΚΕΥΣΗ ΤΟΥ ΚΑΦΕ

- Για να μειώσετε τον χρόνο αποθήκευσης, αγοράζετε μικρότερες συσκευασίες κόκκων καφέ.
- Χρησιμοποιείτε φρεσκοκαθυρδισμένου κόκκου καφέ με αναγραφή της ημερομηνίας καθυρδισμού και καταναλώνετε τους μέσα σε 3 εβδομάδες από την ημερομηνία καθυρδισμού.
- Αποθηκεύετε τους κόκκους καφέ σε δροσερό, σκοτεινό και ξηρό μέρος, ιδανικά μέσα σε ένα αεροστεγές δοχείο.

ΚΑΘΑΡΙΣΜΟΣ ΚΑΙ ΣΥΝΤΗΡΗΣΗ

- Πριν από τον καθαρισμό αποσυνδέετε το φιν από την πρίζα και αφήνετε τη συσκευή να κρυώσει.



Προειδοποίηση:

Για τον καθαρισμό μη χρησιμοποιείτε διαβρωτικά καθαριστικά προϊόντα, διαλύτες κ.λπ. που θα μπορούσαν να προξενήσουν ζημιά στη συσκευή. Κανένα μέρος αυτής της συσκευής δεν είναι κατάλληλο για πλύσιμο σε πλυντήριο πιάτων.



Προειδοποίηση:

Για την αποφυγή πιθανού τραυματισμού από ηλεκτροπληξία, μην βυθίζετε τη συσκευή, το καλώδιο τροφοδοσίας ή το φιν σε νερό ή άλλο υγρό.

Καθημερινός καθαρισμός και συντήρηση

- Ο έγκαιρος καθαρισμός και η συντήρηση είναι πολύ σημαντικά για την ορθή λειτουργία της συσκευής και την παράταση της διάρκειας ζωής της.
- Πριν από τον καθαρισμό απενεργοποιήστε τη μηχανή εσπρέσο, αποσυνδέστε την από την πρίζα και αφήστε την να κρυώσει.

Τα ακόλουθα πρέπει να καθαρίζονται μετά από κάθε χρήση:

- Χρησιμοποιούμενο φίλτρο και portafilter
- Σωλήνας ατμού
- Σκάρες δίσκου αποστράγγισης

Τα ακόλουθα πρέπει να καθαρίζονται τακτικά:

- Δοχείο νερού
- Χοάνη κόκκων καφέ
- Μύλος άλεσης



Προειδοποίηση:

Κανένα μέρος της μηχανής εσπρέσο ή τα εξαρτήματα δεν πλένονται στο πλυντήριο πιάτων.

Φίλτρα και portafilter

Είναι σημαντικό να καθαρίζετε τα φίλτρα και το portafilter μετά από κάθε χρήση.

1. Αφαιρέστε το portafilter με τον χρησιμοποιημένο αλεσμένο καφέ από τη μηχανή εσπρέσο, περιστρέφοντάς το αριστερόστροφα μέχρι η λαβή portafilter να ευθυγραμμιστεί με την ένδειξη «**ΤΟΠΟΘΕΤΗΣΗ**» στην κύρια κεφαλή.
2. Μετακινήστε το portafilter προς τα κάτω για να το αφαιρέσετε από την κύρια κεφαλή.
3. Κομποποιήστε τον χρησιμοποιημένο αλεσμένο καφέ ή απορρίψτε τον με τα οικιακά απορρίμματα. Αν δυσκολεύεστε να αφαιρέσετε τον αλεσμένο καφέ από το φίλτρο, χρησιμοποιήστε ένα μαχαίρι ή ένα κουτάλι.
4. Αφαιρέστε το φίλτρο αέρα από το portafilter. Μπορείτε να χρησιμοποιήσετε ένα άλλο φίλτρο για να αφαιρέσετε το φίλτρο. Εισαγάγετε το άκρο αυτό στον χώρο ανάμεσα στο φίλτρο και το portafilter και μετακινήστε το προς τα κάτω ώστε να σπρώξει το τοποθετημένο φίλτρο έξω από το portafilter – βλ. εικ. 1.



Προειδοποίηση:

Να είστε ιδιαίτερα προσεκτικοί καθώς ο αλεσμένος καφές, το φίλτρο και το portafilter είναι πολύ ζεστά μετά τη χρήση. Υπάρχει κίνδυνος εγκαυματος.

5. Ξεπλύνετε το φίλτρο και το portafilter κάτω από τρεχούμενο νερό και σκουπίστε τα μέχρι να στεγνώσουν με ένα καθαρό πανί. Τοποθετήστε στη ζεστή πλάκα για να παραμένουν προθερμασμένα και έτοιμα για χρήση.
6. Αν οι οπές του φίλτρου φράζουν κατά τη χρήση, χρησιμοποιήστε μια βελόνα του εργαλείου καθαρισμού για να αφαιρέσετε τις επικαθίσεις. Αν τα φίλτρα φέρουν πολλές ακαθαρσίες, βυθίστε τα σε ζεστό νερό και 20 λεπτά.

Σωλήνας ατμού

Είναι σημαντικό να καθαρίζετε τον σωλήνα ατμού μετά από κάθε χρήση προκειμένου να αποτρέψετε τον σχηματισμό ιζημάτων και ανεπιθύμητων οσμών από τα υπολείμματα ξερμένου γάλακτος.

Μετά από κάθε χρήση: Στρέψτε τον σωλήνα ατμού πάνω από τη σκάρα του δίσκου αποστράγγισης και ενεργοποιήστε τη λειτουργία ατμού για μερικά δευτερόλεπτα. Αυτό θα αφαιρέσει το μεγαλύτερο μέρος των υπολειμμάτων γάλακτος από τον σωλήνα. Σκουπίστε με ένα ελαφρώς βρεγμένο πανί.

Κάθε 2-3 μήνες: Εισαγάγετε την άκρη του σωλήνα ατμού μέσα στην οπή στο εργαλείο καθαρισμού και ξεβιδώστε τον. Βυθίστε μέσα σε ένα δοχείο με ζεστό νερό και μικρή ποσότητα καθαριστικού αλάτων. Αφήστε το για όλη τη νύχτα. Έπειτα αδειάστε το νερό και καθαρίστε ουσιαστικά το άκρο του σωλήνα ατμού. Αν χρειάζεται, χρησιμοποιήστε τη βελόνα του εργαλείου καθαρισμού. Ξεπλύνετε κάτω από ζεστό τρεχούμενο νερό. Βιδώστε ξανά και δοκιμάστε αν ο ατμός που παράγεται μπλοκάρει από οτιδήποτε.

Φραγμένες οπές: Αν οι οπές του φίλτρου φράζουν από υπολείμματα γάλακτος χρησιμοποιήστε μια μεγαλύτερη βελόνα του εργαλείου καθαρισμού για να αφαιρέσετε τα υπολείμματα. Έπειτα, αφήστε ζεστό νερό να τρέξει μέσα στον σωλήνα ατμού για περί. 40 δευτ.

Δίσκος και σκάρα αποστράγγισης

1. Αφαιρέστε προσεκτικά τον δίσκο αποστράγγισης από την μηχανή εσπρέσο. Βγάλτε τη σκάρα και αφαιρέστε τον εσωτερικό δίσκο αποστράγγισης.
2. Αδειάστε ολόκληρο το περιεχόμενο του δίσκου αποστράγγισης μέσα στον νεροχύτη.
3. Πλύνετε και τους δύο δίσκους και τη σκάρα με καθαρό νερό και στη συνέχεια στεγνώστε τα καλά.



Προειδοποίηση:

Προσέχετε να μην καίτε κατά τον χειρισμό του δίσκου αποστράγγισης. Ενδέχεται να περιέχει ζεστό νερό.

4. Εισαγάγετε τον εσωτερικό δίσκο αποστράγγισης μέσα στον δίσκο αποστράγγισης και τοποθετήστε τη σκάρα. Τοποθετήστε τον δίσκο αποστράγγισης στην μηχανή εσπρέσο.



Προειδοποίηση:

Μην χρησιμοποιείτε ποτέ τη μηχανή εσπρέσο χωρίς να έχετε τοποθετήσει σωστά τον δίσκο αποστράγγισης και τη και σκάρα.



Σημείωση:

Ο δίσκος αποστράγγισης είναι εξοπλισμένος με την ένδειξη πληρότητας του δίσκου αποστράγγισης. Μόλις ο δίσκος αποστράγγισης μαζέψει πολύ νερό, η ένδειξη ανάβει και προειδοποιεί ότι ο δίσκος αποστράγγισης πρέπει να αδειάσει – βλ. εικ. J.

Ο εσωτερικός δίσκος αποστράγγισης χρησιμοποιείται για να δεσμεύει τον αλεσμένο από τον μύλο καφέ.

Δοχείο νερού

Αφαιρέστε το καπάκι και βγάλτε το δοχείο νερού. Πλύνετε το δοχείο νερού και το καπάκι με καθαρό νερό και μικρή ποσότητα ουδέτερου απορρυπαντικού πιάτων. Έπειτα, ξεπλύνετε με καθαρό νερό, στεγνώστε και τοποθετήστε το ξανά στη θέση του.

Χοάνη κόκκων καφέ

Αφαιρέστε τη χοάνη κόκκων καφέ από τη μηχανή εσπρέσο. Αφαιρέστε το καπάκι και αδειάστε τους χρησιμοποιημένους κόκκους καφέ μέσα σε ένα αεροστεγές δοχείο.

Πλύνετε τη χοάνη και το καπάκι με καθαρό νερό και μικρή ποσότητα ουδέτερου απορρυπαντικού πιάτων. Έπειτα, ξεπλύνετε με καθαρό νερό, στεγνώστε και τοποθετήστε το ξανά στη θέση του.



Προειδοποίηση:

Βεβαιωθείτε ότι η χοάνη κόκκων καφέ είναι εντελώς στεγνή πριν την τοποθετήσετε μέσα στη μηχανή εσπρέσο. Διαφορετικά ο μύλος άλεσης και η μηχανή εσπρέσο μπορεί να υποστούν ζημιά.

Μύλος άλεσης

1. Αφαιρέστε τη χοάνη κόκκων καφέ από τη μηχανή εσπρέσο. Αφαιρέστε το καπάκι και αδειάστε τους χρησιμοποιημένους κόκκους καφέ μέσα σε ένα αεροστεγές δοχείο.
2. Τοποθετήστε τη χοάνη στη μηχανή εσπρέσο.
3. Τοποθετήστε το portafilter με το τοποθετημένο φίλτρο (για 1 ή 2 φλιτζάνια) μέσα στη βάση.
4. Ενεργοποιήστε τον διακόπτη και αφήστε τον μύλο άλεσης να λειτουργήσει μέχρι ο αλεσμένος καφές να πέσει μέσα στο φίλτρο. Όταν ο μύλος άλεσης σταματήσει να βγάζει καφέ, απελευθερώστε τον διακόπτη. Αφαιρέστε το portafilter από τη βάση, απορρίψτε τον αλεσμένο καφέ και αφαιρέστε τη χοάνη κόκκων καφέ.
5. Αφαιρέστε την επάνω ροδέλα, περιστρέφοντάς την ελαφρώς δεξιόστροφα και αφαιρέστε την από τον μύλο άλεσης.
6. Χρησιμοποιήστε την βούρτσα καθαρισμού για να αφαιρέσετε τους υπόλοιπους κόκκους καφέ από την επάνω και κάτω ροδέλα ή μπορείτε να χρησιμοποιήσετε ένα ηλεκτρικό σκουπάκι με βουρτσάκι.



Προειδοποίηση:

Μην πλένετε ποτέ τις ροδέλες με νερό ή οποιοδήποτε άλλο υγρό. Να χρησιμοποιείτε πάντα τη βούρτσα καθαρισμού που παρέχεται ή καθαρίστε με ένα στεγνό πανί.

7. Τοποθετήστε την επάνω ροδέλα μέσα στον μύλο άλεσης έτσι ώστε οι ασφάλειες της επάνω ροδέλας εφαρμόζουν στις εγκοπές του μύλου άλεσης. Γυρίστε ελαφρώς αριστερόστροφα την επάνω ροδέλα μέχρι το βέλος στην επάνω ροδέλα ευθυγραμμιστεί με το βέλος στον μύλο άλεσης – βλ. εικ. D2.

Εξωτερική επιφάνεια της μηχανής εσπρέσο

Χρησιμοποιήστε καθαρό ελαφρά βρεγμένο πανί για να καθαρίσετε την εξωτερική επιφάνεια της συσκευής. Έπειτα σκουπίστε μέχρι να στεγνώσει.

ΑΦΑΙΡΕΣΗ ΑΛΑΤΩΝ

Η συσκευή λειτουργεί καλύτερα όταν η λειτουργία αφαίρεσης αλάτων χρησιμοποιείται τακτικά, τουλάχιστον μία φορά τον μήνα ή συχνότερα, ανάλογα με τη σκληρότητα του νερού που χρησιμοποιείται. Αυτό

παράτεται τη διάρκεια ζωής και αυξάνει την ενεργειακή απόδοση καθώς τα ζήματα του νερού επηρεάζουν αρνητικά την κατανάλωση ηλεκτρικής ενέργειας. Για τον σκοπό αυτόν έχετε την επιλογή αφαλάτωσης σύντομης και μεγάλης διάρκειας. Αν χρησιμοποιείτε σκληρό νερό συνιστούμε τη χρήση αφαλάτωσης μεγάλης διάρκειας.



Προειδοποίηση:

Χρησιμοποιείτε μόνο ειδικά καθαριστικά αφαλάτωσης για μηχανή εσπρέσο. Μπείτε να τα προμηθευτείτε από το εμπόριο. Μην χρησιμοποιείτε ξύδι ή παρόμοια προϊόντα. Σε αντίθετη περίπτωση, ενδέχεται να προκληθεί βλάβη στη συσκευή.

Αφαλάτωση σύντομης διάρκειας

1. Πατήστε επανειλημμένα το κουμπί **MENÜ** έως ότου στην οθόνη εμφανιστεί ή «**ΚΑΘΑΡΙΣΜΟΣ**» και «4 MIN».
2. Τοποθετήστε την απαιτούμενη ποσότητα του καθαριστικού αφαλάτωσης μέσα στο δοχείο νερού. Ακολουθήστε τις οδηγίες στη συσκευασία ή στο φυλλάδιο του καθαριστικού.
3. Προσθέστε νερό μέχρι την ένδειξη MAX.
4. Τοποθετήστε δοχεία κάτω από την κύρια κεφαλή και τον σωλήνα ατμού.
5. Πατήστε το κουμπί **ΕΝΑΡΞΗ/ΔΙΑΚΟΠΗ** και η μηχανή εσπρέσο θα ξεκινήσει τη διαδικασία αφαλάτωσης σε κύκλους: το εσωτερικό κύκλωμα παρασκευής καφέ για 40 δευτ. και το εσωτερικό κύκλωμα ατμού για 40 δευτ. Ολόκληρη η διαδικασία διαρκεί 4 λεπτά. Στην οθόνη ξεκινάει η αντίστροφη μέτρηση του προκαθορισμένου χρόνου.

Αφαλάτωση μεγάλης διάρκειας

1. Πατήστε επανειλημμένα το κουμπί **MENÜ** έως ότου στην οθόνη εμφανιστεί ή «**ΚΑΘΑΡΙΣΜΟΣ**» και «4 MIN».
2. Χρησιμοποιήστε το περιστροφικό κομβίο μέχρι στην οθόνη να εμφανιστεί «07 MIN».
3. Τοποθετήστε την απαιτούμενη ποσότητα του καθαριστικού αφαλάτωσης μέσα στο δοχείο νερού. Ακολουθήστε τις οδηγίες στη συσκευασία ή στο φυλλάδιο του καθαριστικού.
4. Προσθέστε νερό μέχρι την ένδειξη MAX.
5. Τοποθετήστε δοχεία κάτω από την κύρια κεφαλή και τον σωλήνα ατμού.
6. Πατήστε το κουμπί **ΕΝΑΡΞΗ/ΔΙΑΚΟΠΗ** και η μηχανή εσπρέσο θα ξεκινήσει τη διαδικασία αφαλάτωσης σε κύκλους: το εσωτερικό κύκλωμα παρασκευής καφέ για 40 δευτ. και το εσωτερικό κύκλωμα ατμού για 40 δευτ. Ολόκληρη η διαδικασία διαρκεί 7 λεπτά. Στην οθόνη ξεκινάει η αντίστροφη μέτρηση του προκαθορισμένου χρόνου.

Αποθήκευση

- Όταν δεν χρησιμοποιείτε τη συσκευή για μεγάλο χρονικό διάστημα, αποσυνδέστε το φις από την πρίζα, αφήστε τη συσκευή να κρυώσει και καθαρίστε τη σύμφωνα με τις οδηγίες που αναφέρονται παραπάνω.
- Προτού αποθηκεύσετε τη συσκευή, ελέγξτε ότι αυτή και όλα τα εξαρτήματά της είναι πλήρως καθαρά και στεγνά.
- Αποθηκεύστε τη συσκευή σε ένα στεγνό, καθαρό, καλά αεριζόμενο μέρος που δεν εκτίθεται σε ακραίες θερμοκρασίες, μακριά από παιδιά.

ΤΕΧΝΙΚΕΣ ΠΡΟΔΙΑΓΡΑΦΕΣ

Εύρος ονομαστικής τάσης.....	220–240 V~
Ονομαστική συχνότητα.....	50–60 Hz
Ονομαστική ισχύς εισόδου.....	1 480 – 1 770 W
Χωρητικότητα δοχείου νερού.....	2,3 l
Επίπεδο θορύβου.....	75 dB(A)

Το δηλωμένο επίπεδο εκπομπής θορύβου της συσκευής είναι 75 dB(A), το οποίο αντιστοιχεί στο επίπεδο A της ακουστικής ισχύος σε σχέση με την ακουστική ισχύ αναφοράς 1 pW.

Διατηρούμε το δικαίωμα τροποποίησης του κειμένου και των τεχνικών προδιαγραφών.

ΟΔΗΓΙΕΣ ΚΑΙ ΠΛΗΡΟΦΟΡΙΕΣ ΣΧΕΤΙΚΑ ΜΕ ΤΗΝ ΑΠΟΡΡΙΨΗ ΤΩΝ ΧΡΗΣΙΜΟΠΟΙΗΜΕΝΩΝ ΥΛΙΚΩΝ ΣΥΣΚΕΥΑΣΙΑΣ

Απορρίψτε τα χρησιμοποιημένα υλικά συσκευασίας σε ειδικό σημείο συλλογής απορριμμάτων του δήμου σας.

ΔΙΑΘΕΣΗ ΧΡΗΣΙΜΟΠΟΙΗΜΕΝΟΥ ΗΛΕΚΤΡΙΚΟΥ ΚΑΙ ΗΛΕΚΤΡΟΝΙΚΟΥ ΕΞΟΠΛΙΣΜΟΥ



Όταν προϊόντα ή πρωτότυπα έγγραφα φέρουν αυτό το σύμβολο, αυτό σημαίνει ότι τα χρησιμοποιημένα ηλεκτρικά ή ηλεκτρονικά προϊόντα δεν πρέπει να απορρίπτονται μαζί με τα υπόλοιπα οικιακά απορρίμματα. Για την ορθή απόρριψη, ανανέωση και ανακύκλωση, παραδώστε αυτά τα προϊόντα στα προβλεπόμενα σημεία συλλογής. Εναλλακτικά, σε ορισμένες χώρες της Ευρωπαϊκής Ένωσης ή άλλες ευρωπαϊκές χώρες μπορείτε να επιστρέψετε τη συσκευή στα τοπικά κατάστημα από όπου την αγοράσατε κατά την αγορά μιας νέας παρόμοιας συσκευής.

Η ορθή απόρριψη αυτού του προϊόντος συμβάλλει στην εξοικονόμηση πολύτιμων φυσικών πόρων και προστατεύει το περιβάλλον και την ανθρώπινη υγεία από τον αρνητικό αντίκτυπο που μπορεί να είχε η ακατάλληλη απόρριψη των απορριμμάτων. Για περισσότερες λεπτομέρειες, συμβουλευτείτε τις τοπικές αρχές ή κάποια μονάδα συλλογής απορριμμάτων. Σύμφωνα με τους εθνικούς κανονισμούς, ενδεχομένως να επιβάλλονται πρόστιμα για την εσφαλμένη απόρριψη αυτού του τύπου απορριμμάτων.

Για επιχειρήσεις με έδρα σε χώρες της Ευρωπαϊκής Ένωσης

Αν θέλετε να απορρίψετε ηλεκτρικές ή ηλεκτρονικές συσκευές, ζητήστε τις απαραίτητες πληροφορίες από το κατάστημα πώλησής ή τον προμηθευτή σας.

Απόρριψη σε άλλες χώρες εκτός της Ευρωπαϊκής Ένωσης.

Αυτό το σύμβολο ισχύει στην Ευρωπαϊκή Ένωση. Αν θέλετε να απορρίψετε αυτό το προϊόν, ζητήστε τις απαραίτητες πληροφορίες σχετικά με τον σωστό τρόπο απόρριψής από την τοπική δημοτική αρχή ή το κατάστημα από όπου το αγοράσατε.



Το συγκεκριμένο προϊόν πληροί όλες τις βασικές απαιτήσεις των σχετικών με αυτό οδηγιών της Ε.Ε.

