

SENCOR®

SFR 9500SS



ZRAČNA PRŽILICA
Prijevod originalnog priručnika



SENCOR®

SFR 9500SS



A

1

2

3

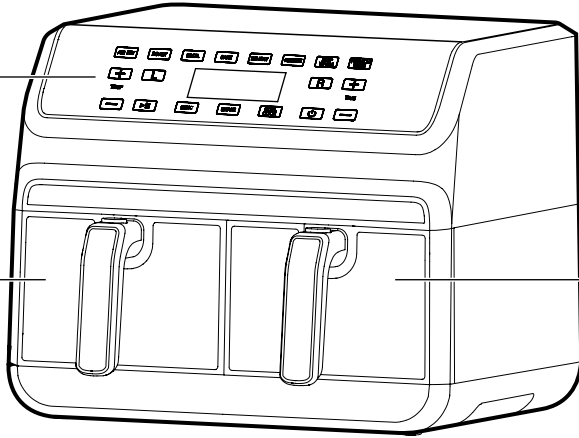

4

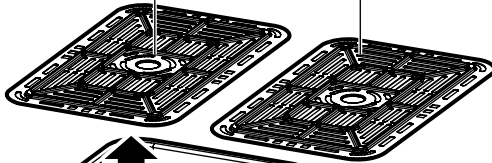

5

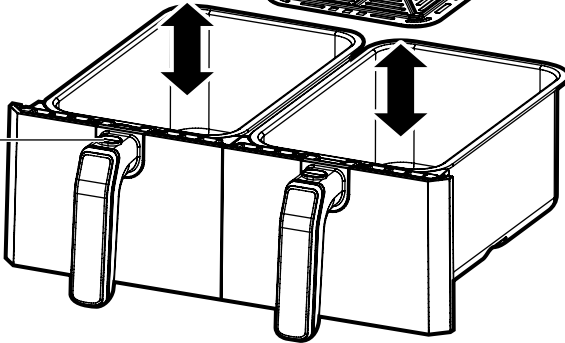

B

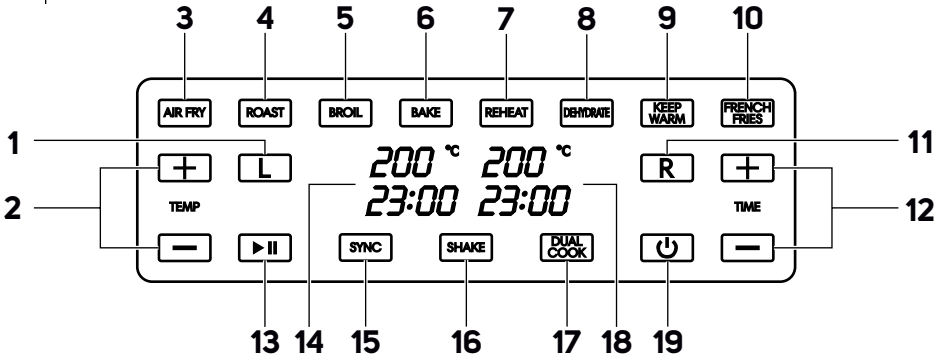

Važne sigurnosne upute

PAŽLJIVO PROČITAJTE I SPREMITE ZA BUDUĆU UPOTREBU.

- Ovaj uređaj mogu koristiti djeca od 8 godina ili starija te osobe s fizičkim, osjetilnim ili mentalnim nedostacima ili osobe bez iskustva, ako su pod odgovarajućim nadzorom ili ako su obaviještene o tome kako koristiti proizvod na siguran način te ako razumiju potencijalne opasnosti.
- Djeca se ne smiju igrati s uređajem.
- Djeca ne smiju obavljati čišćenje i korisničko održavanje osim ako su starija od 8 godina i pod nadzorom.
- Držite djecu mlađu od 8 godina podalje od uređaja i njegovog kabela napajanja.
- Ako se električni kabel ošteti, dajte ga zamijeniti kod ovlaštenog servisnog tehničara da bi se izbjegla opasna situacija. Uređaj se ne smije koristiti ako je kabel napajanja oštećen.
- Površine uređaja koje dolaze u dodir s hranom se uvijek moraju očistiti prema uputama u ovom korisničkom priručniku.
- Ovaj uređaj nije dizajniran za upravljanje pomoću programiranog uređaja, vanjskog vremenskog prekidača ili daljinskog upravljača.



Pažnja:

Vruća površina.

Električna sigurnost

- Prije ukapčanja uređaja u električnu utičnicu, provjerite odgovara li napon na naljepnici s podacima naponu električne utičnice.
- Ukopčajte uređaj samo u pravilno uzemljenu utičnicu. Nemojte koristiti produžni kabel.
- Potpuno odmotajte kabel napajanja prije upotrebe.
- Nemojte ukapčati niti iskopčati kabel napajanja uređaja iz električne utičnice ako imate mokre ruke.
- Pazite da kontakti električnog utikača ne dodu u dodir s vodom ili bilo kojom drugom tekućinom. Ako se to dogodi, pažljivo osušite električni utikač prije ponovne upotrebe.
- Nemojte iskopčati uređaj iz električne utičnice povlačenjem za električni kabel. To može oštetiti kabel ili električnu utičnicu. Iskopčajte kabel iz utičnice povlačenjem utikača.
- Nemojte stavljati teške predmete na kabel napajanja. Pazite da električni kabel ne visi preko ruba stola i da ne dodiruje vruću površinu ili oštre predmete.
- Održavajte kabel napajanja suhim.
- Nemojte namatati kabel napajanja oko uređaja.
- Uvijek isključite uređaj i iskopčajte ga iz utičnice ako ga ne namjeravate koristiti i ako ga ostavljate bez nadzora te prije čišćenja, održavanja ili pohrane.
- Nemojte sami popravljati uređaj niti obavljati preinake na njemu. Prepustite sve popravke ili podešavanja na uređaju ovlaštenom servisnom centru. Neovlašteno otvaranje uređaja tijekom jamstvenog roka može poništiti jamstvo.
- Da biste spriječili opasnost od ozljede strujnim udarom, nikada nemojte uranjati uređaj ili kabel napajanja u vodu ili bilo koju drugu tekućinu niti prati te dijelove pod tekućom vodom.
- Uvijek isključite uređaj i iskopčajte ga iz utičnice nakon završetka upotrebe.
- Ako uređaj padne u vodu, ni pod kojim okolnostima ga nemojte dalje koristiti, nego ga predajte ovlaštenom servisnom centru na pregled.
- Ovaj uređaj je namijenjen za upotrebu u kućanstvu. Nemojte ga koristiti u komercijalne svrhe, ili za druge svrhe za koje nije namijenjen.

Sigurnost tijekom upotrebe

- Ovaj uređaj je namijenjen za prženje hrane. Nije namijenjen za zakuhavanje tekućina. Nemojte ga koristiti ni za kakve svrhe za koje nije namijenjen.
- Ovaj uređaj je dizajniran za upotrebu samo u zatvorenom prostoru. Nikada ga nemojte koristiti na otvorenom ili u industrijskom okruženju.
- Ovaj uređaj je namijenjen samo za upotrebu u kućanstvu. Nije namijenjen za upotrebu u kuhinjama s osobljem u trgovinama, uređima ili farmama, ili drugim radnim okruženjima. Također nije namijenjen za upotrebu za goste hotela, motela, prenoćišta s doručkom, i drugim sličnim ugostiteljskim objektima.
- Ovaj uređaj se mora koristiti samo u skladu s uputama u ovom korisničkom priručniku.
- Koristite uređaj samo s originalnim dodacima s kojima je isporučuen.
- Prije svake upotrebe provjerite ima li oštećenja na odabranom dodatku. Nikada nemojte koristiti uređaj s oštećenim dodatkom.
- Nemojte ostavljati uređaj ili dodatke na električnom ili plinskom štednjaku ili u njihovoj blizini, na rubu stola, kao ni na nestabilnim površinama. Držite uređaj samo na vodoravnoj, suhoj i stabilnoj površini.
- Nemojte koristiti uređaj blizu zapaljivih materijala kao što su zavjese, krpe za brisanje, itd.
- Nemojte izlagati uređaj i dodatni pribor učinku okoliša na otvorenom, ekstremnim temperaturama, izravnom sunčevom svjetlu, pretjeranoj vlazi ili pretjerano prašnjavim okruženjima.
- Dok uređaj radi, temperatura vanjskih površina može biti visoka. Nemojte dodirivati vruću površinu. Inače može doći do opekline. Koristite alat za rukovanje za vadenje i nošenje vrućeg pribora.
- Da biste osigurali dovoljnu cirkulaciju zraka tijekom rada, neophodan je razmak od najmanje 15 cm sa svih strana uređaja. Nemojte stavljati nikakve predmete na uređaj niti pokrivati ventilacijske otvore.
- Nemojte stavljati uređaj u blizinu ili ispod predmeta ili površina koje se mogu oštetiti, na primjer zidova, kuhinjskih ormarića, ormara, slika ili zavjesa. Lazeća para bi ih mogla oštetiti.
- Kada završite s korištenjem uređaja, iskopčajte ga iz struje, uvijek rukujte njime tako da ne dodirujete njegove unutarnje dijelove ili druge dijelove koji još mogu biti vrući zbog preostale topline.
- Nemojte dodirivati vruće površine uređaja. Nakon što isključite i iskopčate uređaj iz utičnice, dopustite da se uređaj dostatno ohladi (idealno 30 minuta).
- Potreban je poseban oprez ako premješate pribor dok je napunjen vrućom hranom.
- Nemojte stavljati pribor na površine osjetljive na toplinu.
- Nemojte obavljati nikakvo drugo održavanje na uređaju osim čišćenja pojedinih komponenti kako je opisano u ovom korisničkom priručniku.
- Nikada nemojte koristiti uređaj koji je bio na bilo koji način oštećen.
- Nemojte koristiti uređaj ako je pao na pod, ako je bio uronjen u vodu, ako ne radi pravilno ili ako je na bilo koji drugi način oštećen.
- Nemojte uranjati uređaj ili kabel napajanja u vodu ili bilo koju drugu tekućinu niti prati te dijelove pod tekućom vodom. Uređaj nije predviđen za pranje u perilici suda.
- Pohranite uređaj u suhom okruženju.

HR Friteza na vrući zrak

Korisnički priručnik

- Hvala vam što ste kupili proizvod marke SENCOR i nadamo se da ćete s njim biti zadovoljni.
- Prije korištenja ovog uređaja temeljito pročitajte korisnički priručnik, čak i u slučajevima kada ste se prethodno upoznali s radom sličnih vrsta uređaja. Koristite ovaj uređaj samo onako kako je opisano u ovom korisničkom priručniku. Držite ovaj korisnički priručnik na sigurnom mjestu gdje ga ubuduće možete lako naći. U slučaju da predajete ovaj uređaj drugoj osobi, pazite da priložite i ovaj korisnički priručnik.
- Pažljivo otpakirajte uređaj i pazite da ne odbacite nijedan dio pakiranja prije nego što nadete sve dijelove. Preporučujemo da zadržite originalnu kartonsku kutiju, materijal ambalaže, račun, izjavu proizvođača ili jamstvo barem u trajanju pravne odgovornosti za nezadovoljavajući rad ili kvalitetu. U slučaju transporta, preporučujemo da zapakirate uređaj u originalnu kutiju proizvođača.

OPIS UREĐAJA

- | | |
|---|---|
| A1 Digitalni zaslon na dodir | A4 Odvojiva rešetka za prženje |
| A2 Lijeva košara za prženje s ručkom
Razlikuje se od desne košare za prženje oznakom L. | A5 Gumb za izvlačenje košare iz prižlice
Sprječava košaru od slučajnog isključivanja van ili da je djeca izvuku |
| A3 Desna košara za prženje s ručkom
Razlikuje se od lijeve košare za prženje oznakom R. | |
| B1 Odabir lijeve košare | B12 Gumbi za povećanje (+) i smanjenje (-) vremena |
| B2 Gumbi za povećanje (+) i smanjenje (-) temperature | B13 Pokretanje / pauziranje rada |
| B3 Program Air fry | B14 Prikaz temperature i vremena za lijevu košaru |
| B4 Program Roast | B15 Sinkronizirani završetak |
| B5 Program Broil | B16 Indikator Shake (protresi hranu) |
| B6 Program Bake | B17 Dual cooking |
| B7 Program Reheat | B18 Prikaz temperature i vremena za desnu košaru |
| B8 Program Dehydrate | B19 Uključivanje/isključivanje |
| B9 Program Keep warm | |
| B10 Program French fries | |
| B11 Odabir desne košare | |

NAMJENA UREĐAJA

- Ovaj uređaj je namijenjen samo za upotrebu u kućanstvu. Omogućuje kuhanje dva odvojena obroka u isto vrijeme, a koristi se za pripremu prženih i neprženih jela bez dodavanja ulja ili s malom količinom ulja. Pogodan je za pripremu hrane kao što su prethodno prženi ili domaći pomfrit, krumpir, odresci, pileći batci, komadi ribe i pohani riblji štapići, povrće i još mnogo toga. Prižlica se može koristiti i za pečenje kekasa, kolačića, torčica, muffina itd.
- Prižlica funkcionira na osnovi strujanja vrućeg zraka. Obrok je ravnomjerno kuhan, ima taj svježje prženi okus i daleko je zdraviji. U usporedbi s hranom prženom u ulju, također ima daleko manje kalorija i kolesterola.
- Ova prižlica nije namijenjena za zagrijavanje vode, ulja za prženje ili drugih tekućina.

PRIJE PRVE UPOTREBE

- Prije prve uporabe, operite obje košare za prženje i uklonjive rešetke za prženje u toploj vodi neutralnim kuhinjskim deterdžentom. Zatim isperite te dijelove čistom vodom i ostavite da se osuše na zraku ili obrišite krpom. Košare i rešetke također možete oprati u perilici suda.

- Vanjsku i unutarnju površinu zračne prižlice obrišite spužvom natopljenom s malo tople vode. Zatim ih osušite brisanjem čistom krpom.



Upozorenje:

Nikada nemojte uranjati zračnu prižlicu i njen kabel napajanja u vodu, nemojte ih čistiti pod tekućom vodom ili prati u perilici suda.

Očistite kabel za napajanje jedinice prižlice suhom krpom za brisanje.

MJESTO UPOTREBE

- Smjestite prižlicu na stabilnu, vodoravnu i toplinski otpornu površinu. Uvijek ju postavite tako da ostane izvan dohvata djece, dok u isto vrijeme kabel za napajanje ima dovoljnu duljinu za spajanje u utičnicu.
- Za rad je potrebno ostaviti najmanje 15 cm sa svih strana prižlice da bi se omogućila dovoljna cirkulacija zraka. Ne stavljajte nikakve predmete na prižlicu i niti prekrivati ventilacijske otvore. To bi moglo oslabiti strujanje zraka i utjecati na rezultate prženja.
- Nakon umetanja košare za prženje u prižlicu, uvijek je okrenite tako da nitko ne može slučajno udariti u ručku košare i time srušiti prižlicu.



Pažnja:

Ne stavljajte prižlicu na zapaljive materijale ili u njihovu blizinu, na primjer stolnjake ili blizu zavjesa. Također ju nemojte stavljati u blizinu predmeta ili ispod predmeta koji mogu biti oštećeni parom, na primjer zidova i ormara.

- Ako želite staviti zračnu prižlicu na ploču za kuhanje ispod kuhinjske nape, pazite da ploča za kuhanje bude isključena i ohlađena.

PRIPREMANJE OBROKA I SAVJETI

- Ova prižlica se može koristiti za prženje gotovo svih vrsta jela, koja se tradicionalno pripremaju u pećnici, koristeći vrući zrak.
- Najbolji i ujednačeni rezultati prženja postižu se kada su komadi hrane slične veličine i debljine. Stoga hranu narežite na komade iste veličine. Manji komadi zahtijevaju kraće vrijeme prženja nego veći komadi.
- Da biste u što kraćem vremenu postigli najbolji mogući rezultat, hranu pržite u malim porcijama. Ako je moguće, izbjegavajte suviše staganje i raspoređivanje hrane u više slojeva. Ako se u košaru za prženje stavi previše hrane, zrak neće moći slobodno strujati i hrana neće biti hrskava.
- Prilikom slaganja hrane u slojeve, prikladno je protresti je ili preokrenuti hranu tijekom prženja na zraku da biste osigurali ravnomjerne rezultate prženja.
- Ako namjeravate pržiti veća jela na zraku, pripremite ih u višje navrata, a ne sve odjednom. Ovo je posebno važno kod pomfrita, povrća narezanog na kockice i drugih malih komadića, gdje želite da budu lijepo hrskavi.
- Ako želite pržiti pomfrit na zraku, važno je da bude jednake dužine i debljine. To će osigurati da su svi pripremljeni u isto vrijeme s istom razinom gotovosti. Također, prelijte malu količinu ulja preko pomfrita prije prženja jer će tako postati smeđi i hrskavi.
- Hrana koja ispušta veliku količinu masnoće, na primjer slanina, mesne okruglice ili hamburgeri, mogu uzrokovati da prižlica počne ispuštati dim. To je uzrokovano zagrijavanjem masnoće nakupljene u košari za prženje. Ako se to dogodi, izvucite košaricu iz prižlice, pažljivo ocijedite masnoću i jednostavno nastavite pržiti na zraku. Masnoća koja se ocijedi iz određene hrane također se može koristiti za pripremu umaka ili za poboljšanje okusa vaših receptata.

- Kada koristite lagane začine, oni se mogu otpuhati s površine hrane kao rezultat kruženja vrućeg zraka unutar pržilice. Želite li to spriječiti, pomiješajte začine s uljem i tom mješavinom nanesite hranu. Ulje će omogućiti da začini ostanu na hrani.
- Uklonite višak leda iz smrznute hrane.
- Kad pržite svježe povrće na zraku, pobrinite se da se prije prženja na zraku temeljito osuši.
- Kad pržite hranu na zraku premazanu tjestom, upotrijebite tjesto guste i konzistencije tipa paštete. Lagana tjesta mogu iscuriti i neće se pržiti dovoljno brzo, kao što je slučaj sa standardnom fritezom za prženje u dubokom ulju.
- Premazivanje hrane obložene tjestom s krušnim mrvicama ili napuhane riže u tjestu, a zatim prskanje uljem pomoći će u postizanju hrskavog i zdravijeg oblika vaše omiljene pržene hrane.

UMETANJE HRANE

- Pritisnite gumb za otpuštanje na ručki jedne od košara za prženje i povucite ruku da biste izvukli košaru iz zračne pržilice. Isti postupak ponovite i s drugom košarom.
- Hranu možete staviti na rešetku za prženje unutar košare. Druga mogućnost je da stavite hranu na dno košare i da na nju postavite rešetku i zatim dodate još jedan sloj hrane.
- Nikada nemojte prepuniti košaru za prženje. Najpovoljnije je kada je košara napunjena do cca. 2/3 svog kapaciteta, što osigurava pravilnu cirkulaciju zraka i pravilno kuhano hranu.



Upozorenje:

Pržilica funkcionira na osnovi vrućeg zraka. Stoga, nikada nemojte puniti košaru uljem, mašču ili bilo kojom drugom tekućinom. Također, nemojte u nju stavljati papir za pečenje.

- Ako u hranu želite dodati malo ulja, umiješajte ulje u posebnoj posudi i tek onda ga ulijte u košaru za prženje.
- Nakon punjenja, očistite gornji rub košare i sve ostale dijelove koji su zaprljani dok se punila košara za prženje.
- Umetnite napunjenu košaru(e) za prženje natrag u zračnu pržilicu. Ako je ne umetnete ispravno, neće moći pokrenuti pržilicu. U isto vrijeme, uvijek poštuju oznake na košarama i umetnite košaru (L) u lijevi otvor, a košaru (R) u desni otvor.



Napomena:

Obje košare moraju biti umetnute u pržilicu čak i ako je jedna od njih prazna. Zračna pržilica se neće pokrenuti bez umetnute obje košare.

UKLJUČIVANJE

- Ukopčajte utikač kabela u električnu utičnicu. Pržilica će se oglasiti zvučnim signalom i gumb **[U]** će zasvijetliti na ploči. Time je zračna pržilica u stanju pripravnosti.



Napomena:

Pržilica će također ući u stanje pripravnosti ako ju ne pokrenete pritiskom na gumb **[▶▶]** unutar 5 minuta od postavljanja programa ili ručnog podešavanja temperature/vremena.

- Naknadni pritisak na trepćuci gumb **[U]** rezultirat će još jednim zvučnim signalom i svi gumbi na ploči će svijetliti. Time je pržilica ušla u stanje pripravnosti.

ZADANI PROGRAMI

- Pržilica je opremljena dolje navedenim programima za brzo pokretanje bez potrebe za dodatnim postavkama.

Program	Opis	Zadana temperatura	Zadano vrijeme	Vrijeme tijekom dvostrukog kuhanja	Mogućnost podešavanja vremena
AIR FRY	Prženje na vrućem zraku	200 °C	20 min	23 min	1-60 min
ROAST	Pečenka	200 °C	35 min	37 min	1-60 min
BROIL	Roštiljanje	200 °C	10 min	13 min	1-30 min
BAKE	Pečenje	180 °C	16 min	19 min	1-60 min
REHEAT	Podgrijavanje služi za zagrijavanje ohlađenih jela.	120 °C	6 min	9 min	1-60 min
KEEP WARM	Održavanje topline služi za održavanje temperature jela za kasnije posluživanje.	80 °C	60 min	60 min	1-60 min
FRENCH FRIES	Priprema pomfrita	200 °C	18 min	21 min	1-60 min
DEHYDRATE	Dehidriranje služi za dehidraciju hrane.	55 °C	8 h	8 h	1-24 h

Također je moguće ručno podesiti vrijeme i temperaturu za svaki od unaprijed postavljenih programa.

PODEŠAVANJE TEMPERATURE I VREMENA

- Vrijednost temperature i vremena može se podesiti bilo kada prije početka procesa prženja ili tijekom procesa prženja, neovisno o odabranom programu.
- Temperatura i vrijeme za lijevu i desnu košaru mogu se zasebno podesiti bilo kada prije pokretanja pržilice, kao i dok radi. Pritiskom na gumb **[L]** aktiviraju se postavke za lijevu košaru, pritiskom na gumb **[R]** aktiviraju se postavke za desnu košaru. Ako ste prije toga odabrali način rada **DVOSTRUKO KUHANJE** postavka će se primjenjivati istovremeno za obje košare.
- Za podešavanje temperature koristite gumb **[+]** ili **[-]** iznad i ispod riječi **TEMP** na lijevoj strani ploče. Svakim pritiskom gumba temperatura se povećava ili smanjuje za 5 °C. Držite pritisnute gumb da biste ubrzali proces podešavanja temperature. Možete podesiti temperaturu u rasponu od 60 do 200 °C.
- Za podešavanje vremena koristite gumb **[+]** ili **[-]** iznad i ispod riječi **TIME** na desnoj strani ploče. Svaki put kada se gumb pritisne, vrijeme se smanjuje za 1 minutu. Program **DEHYDRATE** je iznimka, kod koje se vrijeme postavlja u koracima od 1 sata. Pritiskom i držanjem odabranog gumba ubrzat ćete podešavanje vremena. Vrijeme prženja možete podesiti u rasponu od 01:00 – 60:00 minuta.
- Kada podešavate temperaturu/vrijeme dok pržilica radi, nije je potrebno pauzirati pomoću gumba **[▶▶]**. Jednostavno podesite traženi parametar čak i dok radi.

POKRETANJE, PAUZIRANJE I NASTAVLJANJE PRŽENJA NA ZRAKU

- Nakon odabira programa i mogućeg podešavanja vremena/temperature, pritisnite gumb **[▶▶]** za početak prženja na zraku.
- Proces prženja na zraku koji je u tijeku može se zaustaviti u bilo kojem trenutku pritiskom na gumb **[▶▶]**. Odbojavanje i motor će se zaustaviti. Za nastavak procesa prženja na zraku, pritisnite gumb **[▶▶]**.
- Proces prženja na zraku će se zaustaviti čak i kada se jedna od košara za prženje izvuče van tijekom rada. Pržilica je opremljena kontaktnim prekidačem koji prati stanje košara (umetnute/izvučene van) i odmah zaustavlja sve aktivnosti pržilice kada se košara izvuče van. Kada se košara pravilno umetne, rad će se nastaviti.



Napomena:

Ako se izvučena košara ne umetne natrag u pržilicu unutar 5 minuta, pržilica će se prebaciti u stanje mirovanja.

KAKO KORISTITI KOŠARE ZA PRŽENJE

- Košare za prženje mogu se koristiti na sljedeći način:
 - odvojeno, tj. hrana se priprema u jednoj košari, a druga ostaje neiskorištena.
 - neovisno, tj. koristi se drugačiji program za svaku košaru s različitim postavkama vremena/temperature.
 - neovisno sa sinkroniziranim završetkom, tj. različiti programi i različite postavke vremena/temperature koriste se za svaku košaru, ali pržilica sinkronizira vrijeme završetka.
 - istovremeno, tj. obje košare se koriste s istim programom s istim postavkama vremena/temperature



Pažnja:

Košare za prženje označene su simbolima **[L]** za lijevu košaru, **[R]** za desnu košaru. Da bi pržilica ispravno radila, potrebno je da obje košare budu umetnute u odgovarajući prostor za prženje unutar pržilice.

PRŽENJE NA ZRAKU SA DVIJE KOŠARICE ODVOJENO

- Odaberite prvu košaru pritiskom na gumb **[L]** za lijevu košaru, gumb **[R]** za desnu košaru. Pritisnuti gumb će početi treptati.
- Odaberite program pritiskom na jedan od programskih gumba. Ako želite podesiti vrijeme i temperaturu za odabrani program.
- Pritisnite gumb **[▶||]**. Pokreće se prva odabrana košara.
- Za drugu košaru za prženje pritisnite gumb za drugu košaru (**[L]** ili **[R]**). Pritisnuti gumb će početi treptati.
- Odaberite program pritiskom na jedan od programskih gumba. Ako želite podesiti vrijeme i temperaturu za odabrani program.
- Pritisnite gumb **[▶||]**. Druga odabrana košara će se pokrenuti.
- Izvlačenje bilo koje košare iz pržilice tijekom rada će pauzirati rad obje košare i nastaviti će se tek kada se košara ponovno umetne.
- Objе košare će također zaustaviti prženje na zraku kada se pritisne gumb **[▶||]**. Pritisnom na isti gumb rad će se nastaviti.
- Kada program za jednu od košara završi, možete pričekati da završi program druge košare ili možete izvući prvu košaru, izvaditi hranu iz nje i zatim je ponovno staviti.
- Ako hrana nije potpuno pečena kada se košara izvuče, jednostavno gurnite košaru natrag i postavite još nekoliko minuta.



Upozorenje:

Vruću košaru za prženje uvijek stavite na površinu otpornu na toplinu. Košarom rukujte samo pomoću ručke. Također preporučujemo upotrebu kuhinjskih rukavica ili drugih oblika zaštite. Budite posebno pažljivi da ne dodirnete vruću površinu košare ili da se ne opečete na paru koja izlazi iz hrane. Nikada ne dirajte područje za kuhanje unutar pržilice dok se potpuno ne ohladi!

SINKRONIZIRANI ZAVRŠETAK

- Odaberite prvu košaru pritiskom na gumb **[L]** za lijevu košaru, gumb **[R]** za desnu košaru. Pritisnuti gumb će početi treptati.
- Odaberite program pritiskom na jedan od programskih gumba. Ako želite podesiti vrijeme i temperaturu za odabrani program.
- Ponovite gore opisane korake za drugu košaru za prženje.
- Pritisnite gumb **SYNC**.
- Pritisnite gumb **[▶||]** da biste započeli prženje na zraku. **PAŽNJA:** Ako počnete pržiti na zraku u lijevoj ili desnoj košari bez pritiska na gumb **SYNC** tada funkcija sinkronizacije neće biti aktivna.
- Ako se vrijeme završetka razlikuje za programe lijeve i desne košare, na zaslonu će se prikazati samo odbrojavanje za program s dužim vremenom. Ako su vremena identična, prikazat će se odbrojavanje za oba vremena.

DVOSTRUKO PRŽENJE NA ZRAKU

- Ako želite da odabrani program ili ručna postavka vrijedi za obje košarice za prženje, pritisnite gumb **DUAL COOK**.
- Odaberite program pritiskom na jedan od programskih gumba. Ako želite podesiti vrijeme i temperaturu za odabrani program. Sada je

dovoljno izvršiti ovu postavku samo za jednu košaru, a druga košara će se postaviti automatski.

- Pritisnite gumb **[▶||]**. Prženje na zraku će se pokrenuti za obje košare u isto vrijeme.



Napomena:

Ako pritisnete gumb **[L]** ili **[R]** dvostruki način prženja na zraku će se poništiti i pržilica će nastaviti raditi kao u načinu rada s jednom košarom.

POKAZIVANJE PROTRESIVANJA/OKRETANJA HRANE

- Programi **AIR FRY, ROAST, BAKE I FRENCH FRIES** su opremljeni indikatorom kada hranu treba protresti/okrenuti.



Napomena:

Funkcija pokazivanja protresivanja/okretanja hrane nije aktivirana ako je vrijeme pripreme kraće od 3 minute. Hranu također možete protresti/okrenuti u bilo kojem trenutku tijekom rada na temelju vašeg iskustva.

- Nakon otprilike 2/3 vremena rada navedenih programa oglašit će se zvučni signal i zasvijetliti indikator **SHAKE**. Ako želite isključiti funkciju protresivanja/okretanja hrane, pritisnite gumb **SHAKE** prije nego što istekne 2/3 postavljenog vremena.
- Kada indikator zasvijetli, izvucite odgovarajuću košaru za prženje i stavite je na podlogu otpornu na toplinu. Budite posebno pažljivi da ne dodirnete vruću površinu košare ili da se ne opečete na paru koja izlazi iz hrane.
- Miješajte hranu u košari prikladnom drvenom žlicom ili pažljivo protresite košaru s jedne na drugu stranu. Ako želite okretati hranu, upotrijebite silikonsku ili drvenu spatulu ili hvataljku.
- Gurnite košaru natrag. Program će nastaviti s radom.

RJEŠAVANJE PROBLEMA

- Ako uređaj ne radi kako je opisano u korisničkom priručniku, provjerite popis najčešćih problema u nastavku da biste uklonili problem. U slučaju da vaš problem nije na popisu ili se i dalje javlja, isključite uređaj, iskopčajte utikač iz električne utičnice i kontaktirajte ovlaštenu servisni centar. Ni pod kojim uvjetima nemojte pokušati sami popravljati uređaj.

PROBLEM	MOGUĆI UZROK	RJEŠENJE
Pržilica ne radi.	Pržilica nije ukopčana u električnu utičnicu.	Provjerite je li utikač napajanja ukopčan u strujnu utičnicu.
	Niste pritisnuli gumb [▶] nakon uključivanja pržilice u utičnicu.	Pržilica je u stanju pripravnosti. Pritisnite gumb [▶] za aktivaciju načina rada.
	Niste započeli prženje na zraku pomoću gumba [▶] .	Pritisnite [▶] .
	Jedna od košara za prženje nije pravilno umetnuta unutar pržilice.	Umetnite košaru pravilno u zračnu pržilicu.
Pržilica se pregrijala i automatski se aktivirao sigurnosni osigurač od pregrijavanja.	Pržilica se pregrijala i automatski je aktivirala sigurnosni osigurač od pregrijavanja.	Odspojite pržilicu iz strujne utičnice i ostavite je da se ohladi. Obratite se ovlaštenom servisnom centru i zatražite zamjenu osigurača. Nikada ne smijete sami mijenjati sigurnosni osigurač.

Nedovoljno ili neravnomjerno mazaenje/podmazivanje sastojaka.	Podješena je preniska temperatura.	Povećajte temperaturu i nastavite s prženjem.
	Previše hrane. Hrana se preklapa ili je postavljena preblizu.	Prilagodite količinu i raspored sastojaka.
Pržena hrana nije hrskava.	Hrana nije protresena/okrenuta tijekom procesa prženja na zraku.	Potrebno je protresti/okrenuti sastojke koji teže jedan na drugom, npr. pomfrit kada prođe 2/3 vremena prženja na zraku.
	Upotrijebili ste vrstu pržene hrane namijenjenu za prženje u tradicionalnoj fritezi.	Koristite prženu hranu namijenjenu pečenju u pećnici ili hranu malo namazanu uljem da biste dobili hrskavu koru.
Iz friteze izlazi bijeli dim.	U pržilici se nalaze namirnice koje su premasne ili ste na njih nanijeli previše ulja.	Ako pržite hranu koja je previše masna, masnoća će se nakupljati na dnu košare, gdje će se zagrijati i stvarat će se bijeli dim.
	U prostoru za prženje, na rešetki za prženje ili na košari ima ostataka prethodno pržene hrane.	Provjerite čistoću prostora za prženje na zraku i košare ili rešetke. Nakon svake upotrebe važno je potpuno očistiti pribor.
Svježi krumpirici nisu ravnomjerno prženi.	Krumpirici nisu dobro oprani prije prženja.	Prije prženja važno je dobro oprati krumpiriće i ukloniti škrob s njihove vanjske površine.
Krumpirici nisu hrskavi.	Hrskavost krumpirića ovisi o količini ulja i vode.	Dobro osušite krumpiriće prije prženja. Izrežite ih na male komade i po potrebi dodajte ulja.

ČIŠĆENJE I ODRŽAVANJE



Upozorenje:

Prije čišćenja ili održavanja, uvijek iskopčajte zračnu fritezu iz struje i pričekajte da se potpuno ohladi. Za čišćenje pržilice, njezine unutrašnjosti i svih dodataka nikada ne koristite kemikalije, abrazivne vune za pranje posuda, čelične vune ili proizvode za čišćenje s abrazivnim komponentama. U suprotnom je moguće oštećenje površine uređaja.



Pažnja:

Zračna friteza i njen kabel napajanja nisu namijenjeni za pranje u perilici posuda. Nemojte prskati te dijelove vodom ili bilo kojom drugom tekućinom ili ih uranjati u vodu ili bilo koju drugu tekućinu.

- Odspojite pržilicu iz strujne utičnice i ostavite je da se ohladi. Zračna pržilica se brže hladi ako se izvade obje košare za prženje. Tskoder pustite da se košare i rešetka za prženje ohlade.
- Preporučujemo da očistite zračnu pržilicu odmah nakon hlađenja da biste spriječili sušenje ostataka hrane. Kasnije ih je teže ukloniti. Pomoću papirnatih ručnika uklonite sve ostatke hrane s košare i iz unutrašnjosti pržilice.
- Košare za prženje i rešetke možete oprati toplom vodom, pomoću meke spužve s malo kuhinjskog deterdženta. Isperite i osušite brisanjem. Košare i rešetke se mogu prati i u perilici posuda.
- Vanjsku i unutarnju površinu zračne pržilice obrišite spužvom natopljenom s malo tople vode. Zatim ih osušite brisanjem čistom krpom.
- Čistite kabel napajanja zračne friteze samo suhom krpom za brisanje, nikada nemojte prati vodom.

POHRANA

- Kada završite s upotrebom uređaja i kada ga očistite, držite uređaj i nastavke na čistom i suhom mjestu izvan dohvata djece. Držite uređaj i pribor dalje od ekstremnih temperatura, izravnog sunčevog svjetla i pretjerane vlažnosti i nemojte ju držati u pretjerano prašnjavom okruženju.

TEHNIČKE SPECIFIKACIJE

Nazivni raspon napona	220–240 V
Nazivna frekvencija	50–60 Hz
Nazivna ulazna snaga	1.700 W
Volumen prostora za prženje	2x 4 l
Raspon temperature	35–200 °C
Klasa zaštite od strujnog udara	I
Razina buke	65 dB(A)

Navedena razina emisije buke iz uređaja je 65 dB(A), što predstavlja razinu A akustične snage u odnosu na referentnu akustičnu snagu od 1 pW.

Objašnjenje tehničke terminologije

Sigurnosna klasa zaštite od strujnog udara:

Klasa I - Zaštitu od ožljede električnim udarom daje osnovna izolacija i spoj dijelova koji nisu pod naponom na zaštitni sustav napajanja.

Zadržavamo pravo na izmjene teksta i tehničkih parametara.

UPUTE I INFORMACIJE VEZANE UZ ODLAGANJE RABLJENE AMBALAŽE

Odložite rabljenu ambalažu na ovlaštenom odlagalištu u svom mjestu.



ODLAGANJE ISKORIŠTENE ELEKTRIČNE I ELEKTRONIČKE OPREME

Ovaj simbol na proizvodima ili originalnim dokumentima znači da se iskorišteni električni ili elektronički proizvodi ne smiju odlagati u obični kućanski otpad. Radi pravilnog sbrinjavanja, obnavljanja i recikliranja, predajte ove uređaje na predviđenim prikupljalištima. Također, u nekim državama Europske unije ili drugim europskim zemljama možete vratiti uređaj lokalnom prodavaču kada kupujete ekvivalentan novi uređaj. Pravilno odlaganje ovog proizvoda pomaže u spašavanju vrijednih prirodnih resursa te sprječava potencijalne negativne učinke za okoliš i ljudsko zdravlje, koji bi nastali nepravilnim odlaganjem otpada. Zatražite više pojedinosti od lokalnih nadležnih tijela ili prikupljališta otpada. U skladu s državnim propisima, moguće su kazne za nepropisno odlaganje ove vrste otpada.

Za poslovne subjekte u državama Europske unije

Ako želite odbaciti električnu ili elektroničku opremu, zatražite informacije od prodavača ili dobavljača.

Odlaganje u drugim zemljama izvan Europske unije

Ovaj simbol je važeći u Europskoj uniji. Ako želite odložiti ovaj proizvod u otpad, zatražite potrebne informacije o pravilnom načinu odlaganja od lokalnih nadležnih tijela ili prodavača.



Ovaj proizvod zadovoljava sve osnovne zahtjeve EU direktiva vezanih uz njega.

