

SENCOR®

SFR 5510BK



ZRAČNA FRITEZA
Prijevod originalnog priručnika



SENCOR®

SFR 5510BK



A

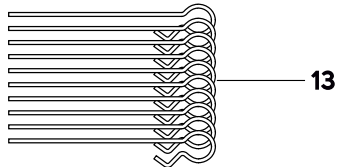
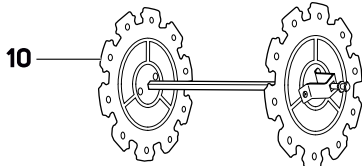
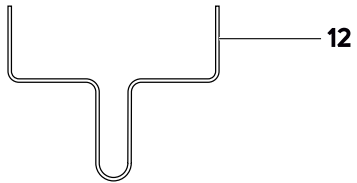
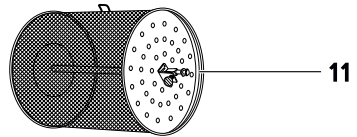
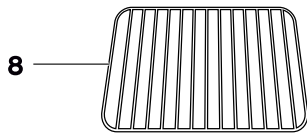
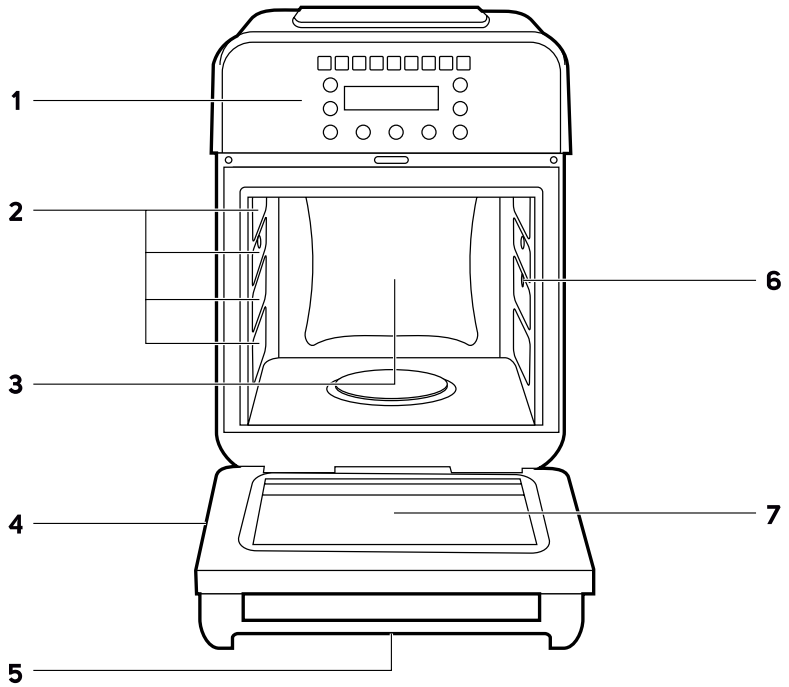

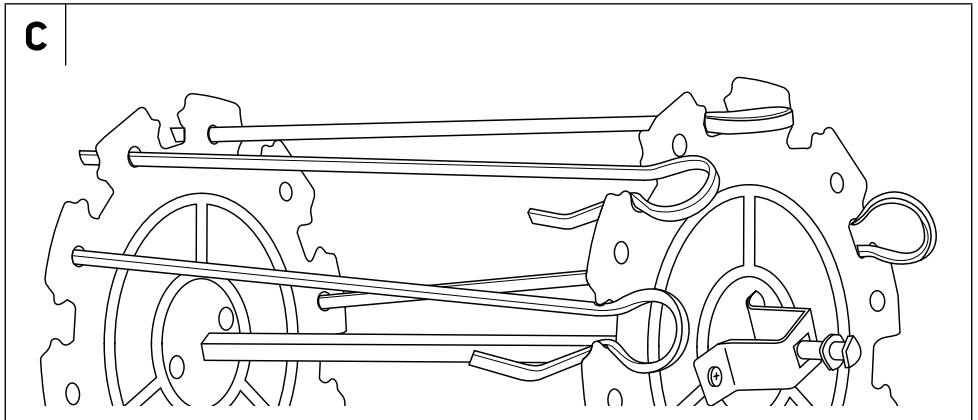
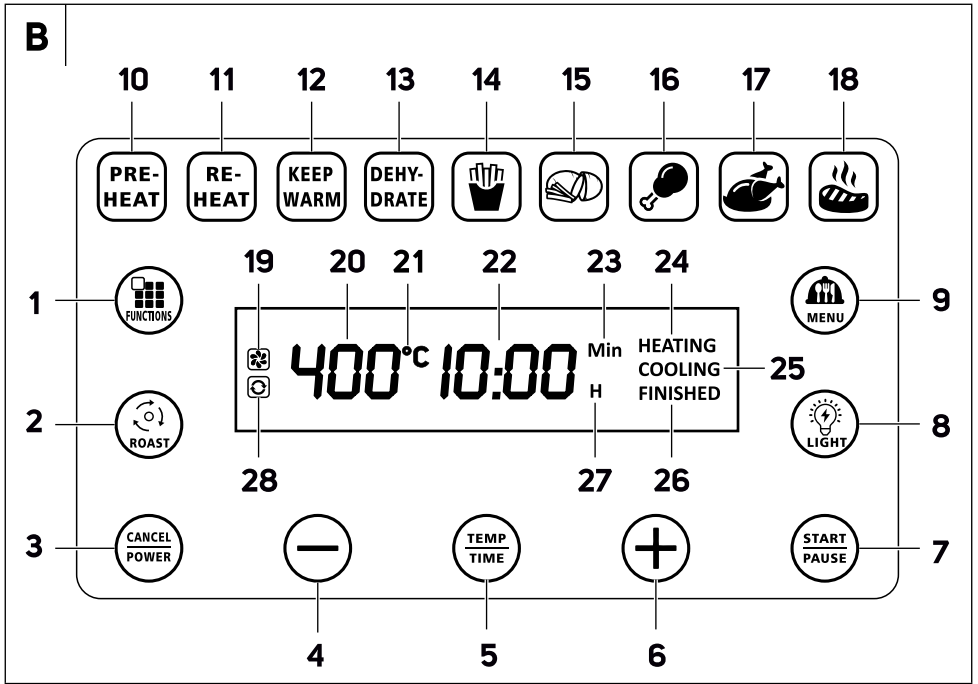

Važne sigurnosne upute

PAŽLJIVO PROČITAJTE I SPREMITE ZA BUDUĆU UPOTREBU.

Opća upozorenja

- Ovaj uređaj mogu koristiti djeca od 8 godina ili starija te osobe s fizičkim, osjetilnim ili mentalnim nedostacima ili osobe bez iskustva, ako su pod odgovarajućim nadzorom ili ako su obaviještene o tome kako koristiti proizvod na siguran način te ako razumiju potencijalne opasnosti.
- Djeca se ne smiju igrati s uređajem.
- Djeca ne smiju obavljati čišćenje i korisničko održavanje osim ako su starija od 8 godina i pod nadzorom.
- Držite djecu mlađu od 8 godina podalje od uređaja i njegovog kabela napajanja.
- Ako se električni kabel ošteti, dajte ga zamijeniti kod ovlaštenog servisnog tehničara da bi se izbjegla opasna situacija. Uređaj se ne smije koristiti ako je kabel napajanja oštećen.
- Površine uređaja koje dolaze u dodir s hranom se uvijek moraju očistiti prema uputama u ovom korisničkom priručniku.
- Ovaj uređaj nije dizajniran za upravljanje pomoću programiranog uređaja, vanjskog vremenskog prekidača ili daljinskog upravljača.



Pažnja:

Vruća površina.

Električna sigurnost

- Prije ukapčanja uređaja u električnu utičnicu, provjerite odgovara li napon na naljepnici s podacima naponu električne utičnice.
- Ukopčajte uređaj samo u pravilno uzemljenu utičnicu. Nemojte koristiti produžni kabel.
- Potpuno odmotajte kabel napajanja prije upotrebe.
- Nemojte ukapčati niti iskopčati kabel napajanja uređaja iz električne utičnice ako imate mokre ruke.
- Pazite da kontakti električnog utikača ne dodu u dodir s vodom ili bilo kojom drugom tekućinom. Ako se to dogodi, pažljivo osušite električni utikač prije ponovne upotrebe.
- Nemojte iskopčati uređaj iz električne utičnice povlačenjem za električni kabel. To može oštetiti kabel ili električnu utičnicu. Iskopčajte kabel iz utičnice povlačenjem utikača.
- Nemojte stavljati teške predmete na kabel napajanja. Pazite da električni kabel ne visi preko ruba stola i da ne dodiruje vruću površinu ili oštre predmete.
- Održavajte kabel napajanja suhim.
- Nemojte namatati kabel napajanja oko uređaja.
- Uvijek isključite uređaj i iskopčajte ga iz utičnice ako ga ne namjeravate koristiti i ako ga ostavljate bez nadzora te prije čišćenja, održavanja ili pohrane.
- Nemojte sami popravljati uređaj niti obavljati preinake na njemu. Prepustite sve popravke ili podešavanja na uređaju ovlaštenom servisnom centru. Neovlašteno otvaranje uređaja tijekom jamstvenog roka može poništiti jamstvo.
- Da biste spriječili opasnost od ozljede strujnim udarom, nikada nemojte uranjati uređaj ili kabel napajanja u vodu ili bilo koju drugu tekućinu niti prati te dijelove pod tekućom vodom.
- Uvijek isključite uređaj i iskopčajte ga iz utičnice nakon završetka upotrebe.
- Ako uređaj padne u vodu, ni pod kojim okolnostima ga nemojte dalje koristiti, nego ga predajte ovlaštenom servisnom centru na pregled.
- Ovaj uređaj je namijenjen za upotrebu u kućanstvu. Nemojte ga koristiti u komercijalne svrhe, ili za druge svrhe za koje nije namijenjen.

Sigurnost tijekom upotrebe

- Ovaj uređaj je namijenjen za prženje hrane. Nije namijenjen za zakuhanje tekućina. Nemojte ga koristiti ni za kakve svrhe za koje nije namijenjen.
- Ovaj uređaj je dizajniran za upotrebu samo u zatvorenom prostoru. Nikada ga nemojte koristiti na otvorenom ili u industrijskom okruženju.
- Ovaj uređaj je namijenjen samo za upotrebu u kućanstvu. Nije namijenjen za upotrebu u kuhinjama s osobljem u trgovinama, uređima ili farmama, ili drugim radnim okruženjima. Također nije namijenjen za upotrebu za goste hotela, motela, prenoćišta s doručkom, i drugim sličnim ugostiteljskim objektima.
- Ovaj uređaj se mora koristiti samo u skladu s uputama u ovom korisničkom priručniku.
- Koristite uređaj samo s originalnim dodacima s kojima je isporučen.
- Prije svake upotrebe provjerite ima li oštećenja na odabranom dodatku. Nikada nemojte koristiti uređaj s oštećenim dodatkom.
- Nemojte ostavljati uređaj ili dodatke na električnom ili plinskom štednjaku ili u njihovoj blizini, na rubu stola, kao ni na nestabilnim površinama. Držite uređaj samo na vodoravnoj, suhoj i stabilnoj površini.
- Nemojte koristiti uređaj blizu zapaljivih materijala kao što su zavjese, krpe za brisanje, itd.
- Nemojte izlagati uređaj i dodatni pribor učinku okoliša na otvorenom, ekstremnim temperaturama, izravnom sunčevom svjetlu, pretjeranoj vlazi ili pretjerano prašnjavim okruženjima.
- Dok uređaj radi, temperatura vanjskih površina može biti visoka. Nemojte dodirivati vruću površinu. Inače može doći do opekline. Koristite alat za rukovanje za vađenje i nošenje vrućeg pribora.
- Da biste osigurali dovoljnu cirkulaciju zraka tijekom rada, neophodan je razmak od najmanje 15 cm sa svih strana uređaja. Nemojte stavljati nikakve predmete na uređaj niti pokrivati ventilacijske otvore.
- Nemojte stavljati uređaj u blizinu ili ispod predmeta ili površina koje se mogu oštetiti, na primjer zidova, kuhinjskih ormarića, ormara, slika ili zavjesa. Izlazeća para bi ih mogla oštetiti.
- Kada završite s korištenjem uređaja, iskopčajte ga iz struje, uvijek rukujte njime tako da ne dodirujete njegove unutarnje dijelove ili druge dijelove koji još mogu biti vrući zbog preostale topline.
- Nemojte dodirivati vruće površine uređaja. Nakon što isključite i iskopčate uređaj iz utičnice, dopustite da se uređaj dostatno ohladi (idealno 30 minuta).
- Potreban je poseban oprez ako premješate pribor dok je napunjen vrućom hranom.
- Nemojte stavljati pribor na površine osjetljive na toplinu.
- Nemojte obavljati nikakvo drugo održavanje na uređaju osim čišćenja pojedinih komponenti kako je opisano u ovom korisničkom priručniku.
- Nikada nemojte koristiti uređaj koji je bio na bilo koji način oštećen.
- Nemojte koristiti uređaj ako je pao na pod, ako je bio uronjen u vodu, ako ne radi pravilno ili ako je na bilo koji drugi način oštećen.
- Nemojte uranjati uređaj ili kabel napajanja u vodu ili bilo koju drugu tekućinu niti prati te dijelove pod tekućom vodom. Uređaj nije predviđen za pranje u perilici suda.
- Pohranite uređaj u suhom okruženju.

HR Zračna friteza

Korisnički priručnik

- Hvala vam što ste kupili proizvod marke SENCOR i nadamo se da će ćete s njim biti zadovoljni.
- Prije korištenja ovog uređaja temeljito pročitajte korisnički priručnik, čak i u slučajevima kada ste se prethodno upoznali s radom sličnih vrsta uređaja. Koristite ovaj uređaj samo onako kako je opisano u ovom korisničkom priručniku. Držite ovaj korisnički priručnik na sigurnom mjestu gdje ga u buduću možete lako naći. U slučaju da predajete ovaj uređaj drugoj osobi, pazite da priložite i ovaj korisnički priručnik.
- Pažljivo otpakirajte oralni tuš i pazite da ne odbacite nijedan dio pakiranja prije nego što nadete sve dijelove. Preporučujemo da zadržite originalnu kartonsku kutiju, materijal ambalaže, račun, izjavu proizvođača ili jamstvo barem u trajanju opravne odgovornosti za nezadovoljavajuć rad ili kvalitetu. U slučaju transporta, preporučujemo da zapakirate uređaj u originalnu kutiju od proizvođača.

OPIS UREĐAJA

- | | |
|---|--|
| A1 Upravljačka ploča sa zaslonom | A6 Rupa za postavljanje šipke za ražanj, košare za prženje ili držača za ražnjiče |
| A2 Bočni jezičci | A7 Prozirni prozor |
| Jezičci oblikuju ukupno tri utora jedan iznad drugog koji omogućuju postavljanje rešetke na različite visine unutar friteze | A8 Rešetka |
| A3 Prostor za prženje | A9 Šipka za ražanj (rotisserie) |
| A4 Vrata | A10 Ploče za držanje ražnjiča |
| A5 Ručica | A11 Košara za prženje |
| | A12 Alat za rukovanje |
| | A13 Ražnjići |

- | | |
|---|--|
| B1 Gumb za odabir zadanih funkcija B10-B13 | B15 Indikator programa domaćeg pomfrita |
| B2 Roast (pečenje) | B16 Indikator programa pilećih bataka |
| B3 Otkazivanje radnje / isključivanje | B17 Indikator programa pečene piletine |
| B4 Smanjenje temperature / vremenske vrijednosti | B18 Indikator programa odreska |
| B5 Podešavanje temperature i vremena | B19 Indikator ventilatora |
| B6 Povišavanje temperature / povećanje vremenske vrijednosti | B20 Indikator temperature |
| B7 Pokretanje / pauziranje rada | B21 Indikator jedinice za temperaturu |
| B8 Osvjetljavanje prostora za prženje | B22 Indikator vremena |
| B9 Gumb za odabir zadanih programa | B23 Indikator minuta |
| B10 Indikator predgrijavanja | B24 Indikator zagrijavanja |
| B11 Indikator podgrijavanja | B25 Indikator hlađenja |
| B12 Indikator održavanja topline | B26 Indikator završavanja prženja |
| B13 Indikator dehidriranja | B27 Indikator sati |
| B14 Indikator programa prethodno prženog pomfrita | B28 Indikator ražnja |

NAMJENA UREĐAJA

- Ovaj uređaj je namijenjen samo za upotrebu u kućanstvu. Koristi se za pripremu prženih i neprženih jela bez dodavanja ulja ili s malom količinom ulja. Pogodan je za pripremu hrane kao što su prethodno prženi ili domaći pomfrit, krumpir, odresci, pileći batci, riblji komadi i pohani riblji štapići, povrće i još mnogo toga. Pržilica se može koristiti i kao mini pećnica za pečenje keksa, kolačića, muffina itd.
- Pržilica funkcionira na osnovi cirkulacije vrućeg zraka. Obrok je ravnomjerno kuhan, ima taj svjež je prženi okus i daleko je zdraviji. U usporedbi s hranom prženom u ulju, također ima daleko manje kalorija i kolesterola.

- Ova friteza nije namijenjena za zagrijavanje vode, ulja za prženje ili drugih tekućina.

PRISJEĆANJE

- Operite sav pribor (**A8-A13**) u toploj vodi neutralnim kuhinjskim deterdžentom prije prve uporabe. Zatim ih isperite pribor čistom vodom i ostavite da se osuše na zraku ili obrišite krpom.
- Vanjsku i unutarnju površinu zračne friteze obrišite spužvom natopljenom s malo tople vode. Zatim ih osušite brisanjem čistom krpom.



Upozorenje:

Nikada ne uranjajte zračnu fritezu u vodu, nemojte ju čistiti pod tekućom vodom niti prati u perlici posuda.

- Čistite kabel napajanja zračne friteze samo suhom krpom za brisanje, nikada nemojte prati vodom.

MJESTO UPOTREBE

- Smjestite pržilicu na stabilnu, vodoravnu i toplinski otpornu površinu. Uvijek ju postavite na način da djeca ne mogu doći do njega.



Pažnja:

Ne stavljajte fritezu na zapaljive materijale ili u njihovu blizinu, na primjer stolnjake ili blizu zavjesa. Također ju nemojte stavljati u blizinu predmeta ili ispod predmeta koji mogu biti oštećeni parom, na primjer zidova i ormara. Ne stavljajte nikakve predmete neposredno uz fritezu. To bi moglo oslabiti strujanje zraka i utjecati na rezultate prženja.

- Ako želite staviti zračnu fritezu na ploču za kuhanje ispod kuhinjske nape, pazite da ploča za kuhanje bude isključena i ohlađena.

UKLJUČIVANJE, NAČIN PRIPRAVNOSTI I NAČIN RADA

- Ukopčajte utikač kabela u električnu utičnicu. Čuje se zvuk i gumb **CANCEL/POWER** počinje treperiti na zaslonu. Time je friteza u stanju pripravnosti.
- Friteza će također ući u stanje pripravnosti ako se, nakon postavljanja, program ili ručna postavka temperature/vremena ne pokrene pomoću gumba **START/PAUSE** u roku od 5 minuta
- Pritiskom na trepćući gumb **CANCEL/POWER** prikazat će se unaprijed postavljene vrijednosti od 200 °C i 10 min na zaslonu. Time je friteza ušla u stanje pripravnosti.

PODEŠAVANJE TEMPERATURE I VREMENA

- Vrijednost temperature i vremena može se podesiti u bilo kojem trenutku prije početka procesa prženja ili tijekom procesa prženja, neovisno o odabranom programu ili funkciji.
- Za podešavanje temperature pritisnite **TEMP/TIME** gumb. Vrijednost temperature će početi treptati. Podesite vrijednost pomoću gumba **B4 (-)** ili **B6 (+)**. Svakim pritiskom gumba temperatura se povećava ili smanjuje za 5 °C. Držite pritisnute gumbes kako biste ubrzali podešavanje temperature. Možete podesiti temperaturu u rasponu od 60 °C do 200 °C.
- Za podešavanje vremena, pritisnite **TEMP/TIME** gumb 2x. Vrijednost vremena će početi treptati. Podesite vrijednost pomoću gumba **B4 (-)** ili **B6 (+)**. Svaki put kada se gumb pritisne, vrijeme se produžuje ili

skrakuje za 1 minutu. Držanje gumba će ubrzati podešavanje vremena. Vrijeme prženja možete podesiti u rasponu od 01:00 – 60:00 minuta.

OSVJETLJAVANJE PROSTORA ZA PRŽENJE

- Kako biste dobili bolji pogled na proces prženja na zraku, moguće je uključiti osvjjetljenje prostora za prženje na zraku pritiskom na **LIGHT** gumb. Ponovo pritisnite gumb **LIGHT** da biste ga isključili.

PAUZIRANJE I NASTAVLJANJE PRŽENJA NA ZRAKU

- Ako je potrebno, možete pauzirati tekući proces prženja na zraku u bilo kojem trenutku pritiskom na **START/PAUSE** gumb. Odbojavanje i motor će se zaustaviti. Za nastavak procesa prženja na zraku ponovno pritisnite **START/PAUSE** gumb.
- Proces prženja na zraku će se zaustaviti čak i kada se otvore vrata tijekom rada. Friteza je opremljena kontaktnim prekidačem koji prati stanje vrata (otvorena/zatvorena) i odmah zaustavlja sve aktivnosti friteze kada se otvori. Kada se vrata dobro zatvore, rad će se nastaviti.

PREDGRIVANJE PROSTORA ZA PRŽENJE

- Ako je friteza hladna ili ako bilo koja vrsta hrane to zahtijeva, fritezu je moguće prethodno zagrijati bez hrane u prostoru za prženje.
- Pritisnite **FUNCTIONS** gumb. Indikator **B10** će početi treperiti. Vrijednosti na zaslonu promijenit će se na 190 °C i 5 min
- Ako želite prilagoditi prethodno postavljene vrijednosti predgrijanja, nastavite prema poglavlju PODEŠAVANJE TEMPERATURE I VREMENA.
- Pokrenite predgrijavanje pritiskom na **START/PAUSE** gumb. Počet će odbojavanje unaprijed postavljenog vremena.



Napomena:

- Ako se nakon odabira predgrijanja ne pritisne **START/PAUSE** gumb, friteza će se automatski prebaciti u stanje pripravnosti.
- Kada je proces predgrijavanja završen, oglasit će se zvuk i na zaslonu će se prikazati **FINISHED (ZAVRŠENO)**. Zračna pržilica će prijeći u stanje pripravnosti.

BRZO ZRAČNO PRŽENJE

- Uključite fritezu u utičnicu i pritisnite **CANCEL/POWER** gumb. Zaslon će prikazati unaprijed postavljene vrijednosti 200 °C i 10 min.
- Ako želite započeti prženje na zraku bez postavljanja temperature/vremena ili odabira programa, pritisnite **START/PAUSE** gumb. Prženje na zraku započet će na temperaturi od 200 °C u trajanju od 10 minuta
- Kada se proces prženja na zraku završi, oglasit će se zvuk i na zaslonu će se prikazati **FINISHED**. Zračna pržilica će prijeći u stanje pripravnosti.

RUČNI NAČIN RADA

- Ručni način rada omogućuje podešavanje temperature i vremena na temelju vaših potreba i iskustva.
- Uključite fritezu u utičnicu i pritisnite **CANCEL/POWER** gumb. Zaslon će prikazati unaprijed postavljene vrijednosti 200 °C i 10 min. Obje unaprijed postavljene vrijednosti mogu se podesiti prema postupku opisanom u poglavlju PODEŠAVANJE TEMPERATURE I VREMENA.
- Pokrenite prženje na zraku pritiskom na **START/PAUSE** gumb.
- Kada se proces prženja na zraku završi, oglasit će se zvuk i na zaslonu će se prikazati **FINISHED**. Zračna pržilica će prijeći u stanje pripravnosti.

KORIŠTENJE KOŠARE ZA PRŽENJE

- Otvorite košaru za prženje, stavite sastojke unutra i pravilno zatvorite košaru.
- Stavite košaru u držače sa strane prostora za prženje i zatvorite vrata.

- Postavite temperaturu i vrijeme te pokrenite proces prženja na zraku pritiskom na **START/PAUSE** gumb. Za početak okretanja košare za prženje pritisnite **ROAST** gumb. Istim gumbom isključite rotaciju.
- Kada je proces prženja na zraku završen i vrata su otvorena, uklonite košaru za prženje pomoću alata za rukovanje. Stavite košaru na podlogu otpornu na toplinu. Budite posebno pažljivi da ne dodirnete njenu vruću površinu ili da se ne opeče na paru koja izlazi iz hrane. Provjerite je li hrana gotova. Ako hrana još nije gotova, jednostavno gurnite košaru natrag i postavite još nekoliko minuta.



Upozorenje:

Kada završite s prženjem, nikada ne dodirujte košaru za prženje ili unutrašnjost friteze golim rukama, jako su vruće! Košarom rukujte samo isporučenim alatom za rukovanje. Također preporučujemo upotrebu kuhinjskih rukavica ili drugih oblika zaštite.

KORIŠTENJE RAŽNJICA ZA ROŠTILJ

- Najprije zavrnite jedan šiljak s ražnja i navucite pripremljeno meso na ražanj tako da vrhovi šiljka prođu u njega. Zatim vratite uklonjeni šiljak na ražanj i pričvrstite ga vijkom. Kada pečete cijelo pile na roštilju, preporučamo da njegove dijelove učvrstite kuhinjskom uzicom.
- Pričvrstite ražanj u držače sa strane prostora za prženje i zatvorite vrata.
- Za pečenje na žaru temperaturu/vrijeme možete podesiti ručno ili koristiti unaprijed postavljeni program **B17** za piletinu na žaru:
- **Prilagodene postavke** – postavite temperaturu i vrijeme i pokrenite prženje na zraku pomoću **START/PAUSE** gumba. Za početak okretanja ražnja pritisnite **ROAST** gumb. Istim gumbom isključite rotaciju.
Program B17 – nekoliko puta pritisnite gumb izbornika **MENU** dok indikator **B17** ne zasvijetli. Pokrenite program pritiskom na **START/PAUSE** gumb. U ovom programu ražanj se automatski okreće.
- Kada je proces prženja na zraku završen i vrata su otvorena, uklonite ražanj pomoću alata za rukovanje. Ražanj s jelom stavite na odgovarajući tanjur ili u zdjelu. Posebno pazite da ne dodirnete vruću površinu ražnja ili da se ne opeče na vruću paru koja se oslobađa iz hrane. Provjerite je li hrana gotova. Ako hrana još nije gotova, jednostavno vratite ražanj i postavite još nekoliko minuta.



Upozorenje:

Kada ste završili s prženjem, nikada ne dirajte golim rukama ražanj ili unutrašnjost friteze, jako su vrući! Ražnjem rukujte samo isporučenim alatom za rukovanje. Također preporučujemo upotrebu kuhinjskih rukavica ili drugih oblika zaštite.

UPOTREBA RAŽNJIČA

- Stavite hranu na isporučene ražnjičice. Spojite obje ploče za držanje ražnjičica pomoću velikog ražnja i pričvrstite ih na mjesto pomoću vijaka.
- Umetnite jedan kraj svakog ražnjičica u rupu na pločici za držanje, a drugi kraj umetnite u suprotni jezičak ploče za držanje, pogledajte sl. **C**. Provjerite jesu li ražnjičice pravilno pričvršćeni.
- Pričvrstite ploče za držanje s ražnjičicama u držače sa strane prostora za prženje i zatvorite vrata.
- Za pečenje na žaru temperaturu/vrijeme možete podesiti ručno ili koristiti unaprijed postavljeni program **B17** za piletinu na žaru: **Prilagodene postavke** – postavite temperaturu i vrijeme i pokrenite prženje na zraku pomoću **START/PAUSE** gumba. Za početak okretanja ražnja pritisnite **ROAST** gumb. Istim gumbom isključite rotaciju.
PROGRAM B17 – nekoliko puta pritisnite gumb izbornika **MENU** dok indikator **B17** ne zasvijetli. Pokrenite program pritiskom na **START/PAUSE** gumb. U ovom programu ražanj se automatski okreće.
- Kada je proces prženja na zraku završen i vrata su otvorena, uklonite ploče za držanje pomoću alata za rukovanje. Postavite držače na odgovarajući tanjur. Posebno pazite da ne dodirnete vruću površinu alata za rukovanje i ražnja ili da se ne opeče na vruću paru koja se oslobađa iz hrane. Provjerite je li hrana gotova. Ako hrana još nije

gotova, jednostavno vratite držače natrag i postavite još nekoliko minuta.



Upozorenje:

Kada ste završili s prženjem, nikada ne dirajte golim rukama držače ili unutrašnjost friteze, jako su vrući! Držačima rukujte samo isporučanim alatom za rukovanje. Također preporučujemo upotrebu kuhinjskih rukavica ili drugih oblika zaštite.

ZADANI PROGRAMI

- Friteza je opremljena dotle navedenim programima za brzo pokretanje bez potrebe za dodatnim postavkama. Pritisnite **GUMB MENU** za kruženje kroz pojedinačne programe. Svaki put kada se pritisne **GUMB MENU** svijetli odgovarajući indikator:

INDIKATOR	IME I FUNKCIJA	TEMPERATURA	VRIJEME	NAPOMENA
	Predzagrijavanje – služi za predzagrijavanje prostora za prženje na zraku.	190 °C	5 min	---
	Podgrijavanje – služi za zagrijavanje ohlađenih jela.	200 °C	5 min	---
	Održavanje temperature – služi za održavanje temperature jela za kasnije posluživanje.	60 °C	10 min	---
	Sušenje – služi za dehidraciju hrane.	60 °C	2 h	---
	Prethodni prženi pomfrit	200 °C	25 min	Namijenjeno za 1-1,2 kg smrznutog pomfrita. Koristite košaru za prženje.
	Domaći pomfrit	200 °C	35 min	Namijenjeno za 1-1,2 kg domaćeg pomfrita. Koristite košaru za prženje.
	Pileći batci	200 °C	15 min	Namijenjeno za 1 kg ili 6 bataka
	Piletina na žaru	200 °C	35 min	Namijenjeno za 0,5 kg piletine. Koristite ražnja za roštilj.
	Odresci	180 °C	15 min	Namijenjeno za 2x 0,2 kg mesa.

ZAVRŠAVANJE ZRAČNOG PRŽENJA

- Kada se proces prženja na zraku završi, oglasit će se zvuk i na zaslonu će se prikazati FINISHED. Zračna pržilica će prići u stanje pripravnosti. Nakon što se friteza automatski isključi, ventilator može raditi otprilike 1 minutu nakon toga. To je normalna sigurnosna značajka hlađenja unutrašnjosti i matične ploče friteze ventilatorom, koja sprječava oštećenja uzrokovana visokom temperaturom.

Savjeti o pripremi hrane

- Gotovo svaki obrok koji se tradicionalno peče u pećnici može se pržiti vrućim zrakom.
- Najbolji i ujednačeni rezultati prženja postižu se kada su komadi hrane slične veličine i debljine. Stoga hranu narežite na komade iste veličine. Manji komadi zahtijevaju kraće vrijeme prženja nego veći komadi.
- Kako biste postigli najbolji mogući rezultat u najkraćem mogućem vremenu, hranu pržite u malim obrocima. Ako je moguće, izbjegavajte slaganje i slaganje hrane u slojeve.
- Većina pretpripremljene hrane ne mora se stavljati u ulje prije prženja na zraku. Većina takve hrane već sadrži ulje i druge dodatke koji poboljšavaju posmeđivanje i hrskavost.
- Ova zračna friteza izvrsna je za prženje smrznutih poslastica i predjela. Da biste postigli najbolje rezultate, komade hrane rasporedite u jedan stoj na rešetki ili pladnju.
- Uklonite višak leda iz smrznute hrane.
- Prilikom slaganja hrane u slojeve, prikladno je prosteti je ili preokrenuti hranu tijekom prženja na zraku kako biste osigurali ravnomjerne rezultate prženja.
- Prelijte malu količinu ulja na hranu pripremljenu guljenjem, na primjer pomfrit itd. jer će to pomoći u njihovom tamnjenju i hrskavosti.
- Kad pržite svježe povrće na zraku, pobrinite se da se prije prženja na zraku temeljito osuši.
- Kad pržite hranu na zraku premazanu tjestom, upotrijebite tjesto guste i konzistencije tipa pašete. Lagana tjesta mogu iscuriti i neće se pržiti dovoljno brzo, kao što je slučaj sa standardnom fritezom za prženje u dubokom ulju.
- Premazivanje hrane obložene tjestom s krušnim mrvicama ili napuhane riže u tjestu, a zatim prskanje uljem pomoći će u postizanju hrskavog i zdravijeg oblika vaše omiljene pržene hrane.

RJEŠAVANJE PROBLEMA

- Ako uređaj ne radi kako je opisano u korisničkom priručniku, provjerite popis najčešćih problema u nastavku da biste uklonili problem. U slučaju da vaš problem nije na popisu ili se i dalje javlja, isključite uređaj, iskopčajte utikač iz električne utičnice i kontaktirajte ovlaštenu servisni centar. Ni pod kojim uvjetima nemojte pokušati sami popravljati uređaj.

PROBLEM	MOGUĆI UZROK	RJEŠENJE
Friteza ne radi.	Friteza nije ukopčana u električnu utičnicu.	Provjerite je li utikač napajanja ukopčan u strujnu utičnicu.
	Niste pritisnuli gumb CANCEL/POWER nakon uključivanja friteze u utičnicu.	Friteza je u stanju pripravnosti. Pritisnite gumb CANCEL/POWER aktivaciju načina rada.
	Prženje na zraku nije započelo korištenjem START/PAUSE gumba.	Pritisnite START/PAUSE .
Friteza se pregrijala i automatski se osigurao od pregrijavanja.	Vrata nisu pravilno zatvorena.	Zatvorite vrata - lagano pritisnite dok ne čujete "klik".
	Friteza se pregrijala i automatski je aktivirala sigurnosni osigurač od pregrijavanja.	Odspojite fritezu iz strujne utičnice i ostavite je da se ohladi. Obratite se ovlaštenom servisnom centru i zatražite zamjenu osigurača. Nikada ne smijete sami mijenjati sigurnosni osigurač.

Nedovoljno ili neravnomjerno mazanje/ podmazivanje sastojaka.	Podušena je preniska temperatura.	Povećajte temperaturu i nastavite s prženjem.
	Previše hrane. Hrana se preklapa ili je postavljena preblizu.	Prilagodite količinu i raspored sastojaka.
Pržena hrana nije hrskava.	Možete upotrijebiti namirnice predviđene za prženje u uobičajenim fritezama.	Upotrijebite namirnice predviđene za pečenje u pećnici ili namirnice malo namašćene uljem kako biste postigli hrskavu koru.
Iz friteze izlazi bijeli dim.	U fritezi se nalaze namirnice koje su premasne ili ste na njih nanijeli previše ulja.	Ako pržite hranu koja je previše masna, tada će masnoća kapati na dno posude za sakupljanje tekućine, gdje će se zagrijati i stvarati će se bijeli dim.
	U prostoru za prženje, na posudi za sakupljanje tekućine ili na priboru ima ostataka prethodno pržene hrane.	Provjerite čistoću prostora za prženje na zraku i korišteni pribor. Nakon svake upotrebe važno je potpuno očistiti pribor.
Svježi krumpirici nisu ravnomjerno prženi.	Krumpirici nisu dobro oprani prije prženja.	Prije prženja važno je dobro oprati krumpiriće i ukloniti škrob s njihove vanjske površine.
Krumpirici nisu hrskavi.	Hrskavost krumpirića ovisi o količini ulja i vode.	Dobro osušite krumpiriće prije prženja. Izrežite ih na male komade i po potrebi dodajte ulja.
Poruke o greškama na zaslonu	E1 – greška kruga senzora topline.	Obratite se ovlaštenom servisnom centru.
	E2 – kratki spoj senzora topline ili greška na glavnoj ploči.	

ČIŠĆENJE I ODRŽAVANJE



Upozorenje:

Prije čišćenja ili održavanja, uvijek iskopčajte zračnu fritezu iz struje i pričekajte da se potpuno ohladi. Za čišćenje friteze, njezine unutrašnjosti i svih dodataka nikada ne koristite kemikalije, abrazivne vune za pranje posuda, čelične vune ili proizvode za čišćenje s abrazivnim komponentama. U suprotnom je moguće oštećenje površine uređaja.

Pažnja:

Zračna friteza i njen kabel napajanja nisu namijenjeni za pranje u perilici posuda. Nemojte prskati te dijelove vodom ili bilo kojom drugom tekućinom ili ih uranjati u vodu ili bilo koju drugu tekućinu.



- Odspojite fritezu iz strujne utičnice i ostavite je da se ohladi. Uređaj će brže hladiti ako su vrata otvorena.
- Pažljivo uklonite sav pribor i odložite ga da se ohladi.
- Preporučujemo da očistite fritezu odmah nakon hlađenja da biste spriječili sušenje ostataka hrane. Kasnije ih je teže ukloniti. Pomoću papirnatih ručnika uklonite sve ostatke hrane s pribora i iz unutrašnjosti friteze.
- Pribor možete oprati toplom vodom, pomoću meke spužve s malo kuhinjskog deterdženta. Isperite i dobro obrišite. Pribor možete prati i u perilici posuda.
- Vanjsku i unutarnju površinu zračne friteze obrišite spužvom natopljenom s malo tople vode. Zatim ih osušite brisanjem čistom krpom.
- Čistite kabel napajanja zračne friteze samo suhom krpom, nikada nemojte prati vodom.

POHRANA

- Kada završite s upotrebom uređaja i kada ga očistite, držite uređaj i nastavke na čistom i suhom mjestu izvan dohвата djece. Držite uređaj i pribor dalje od ekstremnih temperatura, izravnog sunčevog svjetla i pretjerane vlažnosti i nemojte ju držati u pretjerano prašnjavom okruženju.

TEHNIČKE SPECIFIKACIJE

Nazivni raspon napona	220–240 V
Nazivna frekvencija	50–60 Hz
Nazivna ulazna snaga	1.500 W
Volumen prostora za prženje	12 l
Raspon temperature	60–200 °C
Klasa zaštite od strujnog udara	I
Razina buke	70 dB(A)

Navedena razina emisije buke iz uređaja je 70 dB(A), što predstavlja razinu A akustične snage u odnosu na referentnu akustičnu snagu od 1 pW.

Objašnjenje tehničke terminologije

Sigurnosna klasa zaštite od strujnog udara:

Klasa I – Zaštita od strujnog udara osigurava se osnovnom izolacijom i spajanjem nenaponskih dijelova uređaja sa zaštitnim vodičem mreže.

Zadržavamo pravo na izmjene teksta i tehničkih parametara.

UPUTE I INFORMACIJE VEZANE UZ ODLAGANJE RABLJENE AMBALAŽE

Odložite rabljenu ambalažu na ovlaštenom odlagalištu u svom mjestu.

ODLAGANJE ISKORIŠTENE ELEKTRIČNE I ELEKTRONIČKE OPREME



Ovaj simbol na proizvodima ili originalnim dokumentima znači da se iskorišteni električni ili elektronički proizvodi ne smiju odlagati u obični kućanski otpad. Radi pravilnog zbrinjavanja, obnavljanja i recikliranja, predajte ove uređaje na predviđenim prikupljalištima. Također, u nekim državama Europske unije ili drugim europskim zemljama možete vratiti uređaj lokalnom prodavaču kada kupujete ekvivalentan novi uređaj. Pravilno odlaganje ovog proizvoda pomaže u spašavanju vrijednih prirodnih resursa te sprječava potencijalne negativne učinke za okoliš i ljudsko zdravlje, koji bi nastali nepravilnim odlaganjem otpada. Zatražite više pojedinosti od lokalnih nadležnih tijela ili prikupljališta otpada. U skladu s državnim propisima, moguće su kazne za nepropisno odlaganje ove vrste otpada.

Za poslovne subjekte u državama Europske unije

Ako želite odbaciti električnu ili elektroničku opremu, zatražite informacije od prodavača ili dobavljača.

Odlaganje u drugim zemljama izvan Europske unije

Ovaj simbol je važeći u Europskoj uniji. Ako želite odložiti ovaj proizvod u otpad, zatražite potrebne informacije o pravilnom načinu odlaganja od lokalnih nadležnih tijela ili prodavača.



Ovaj proizvod zadovoljava sve osnovne zahtjeve EU direktiva vezanih uz njega.

