

SENCOR®

SMG 4410WH



ΚΡΕΑΤΟΜΗΧΑΝΗ

Μετάφραση του πρωτότυπου εγχειριδίου



SENCOR®

SMG 4410WH



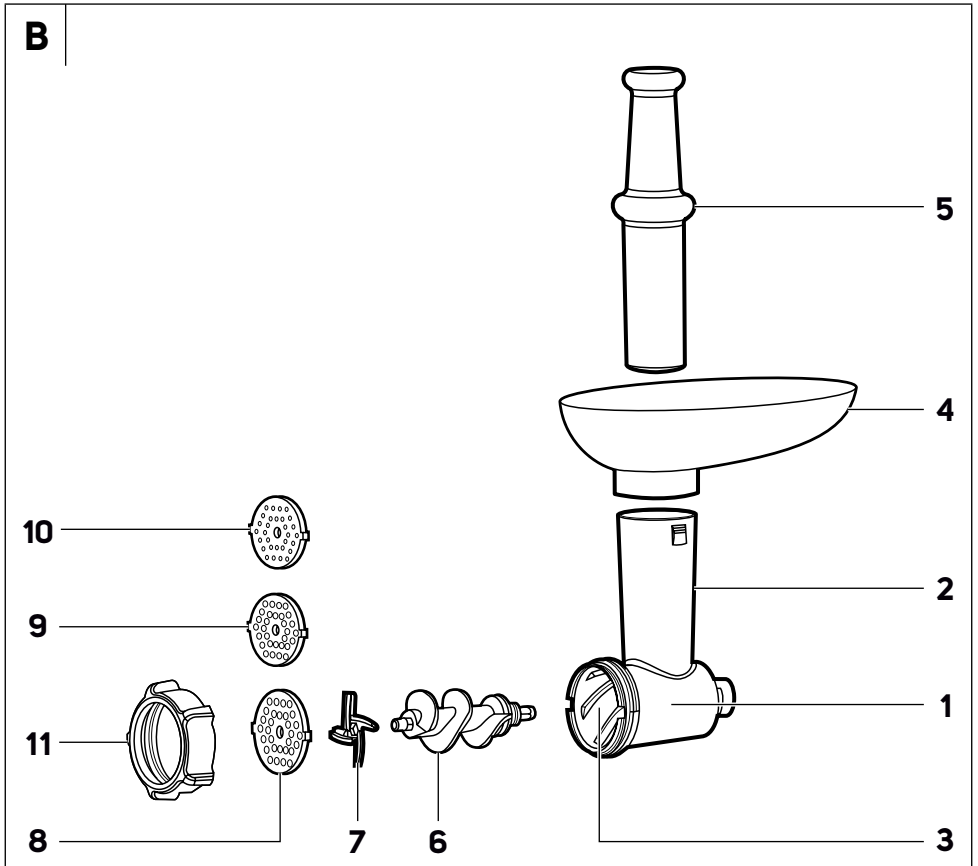
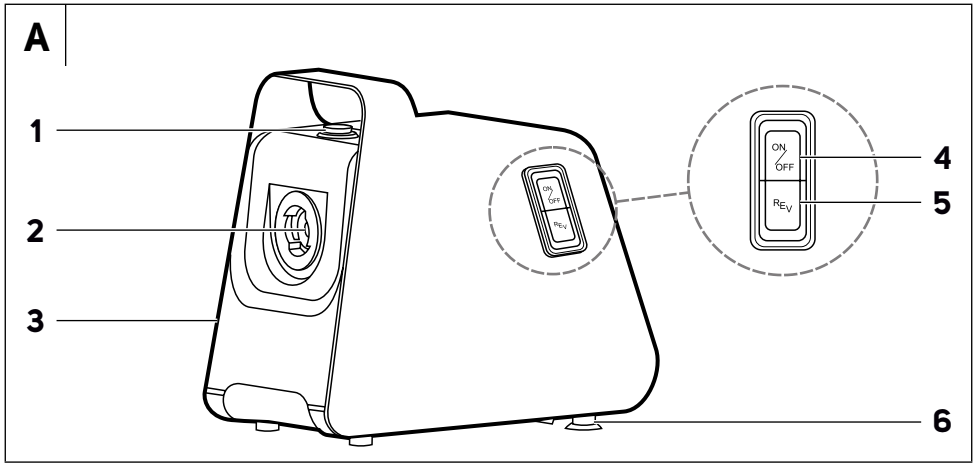

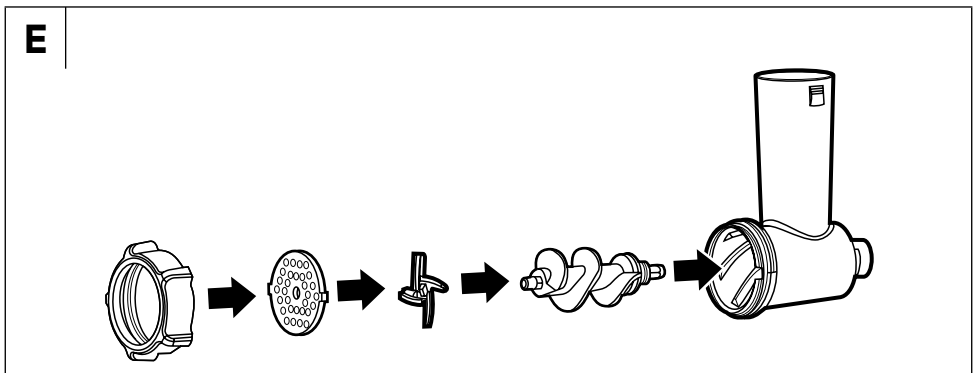
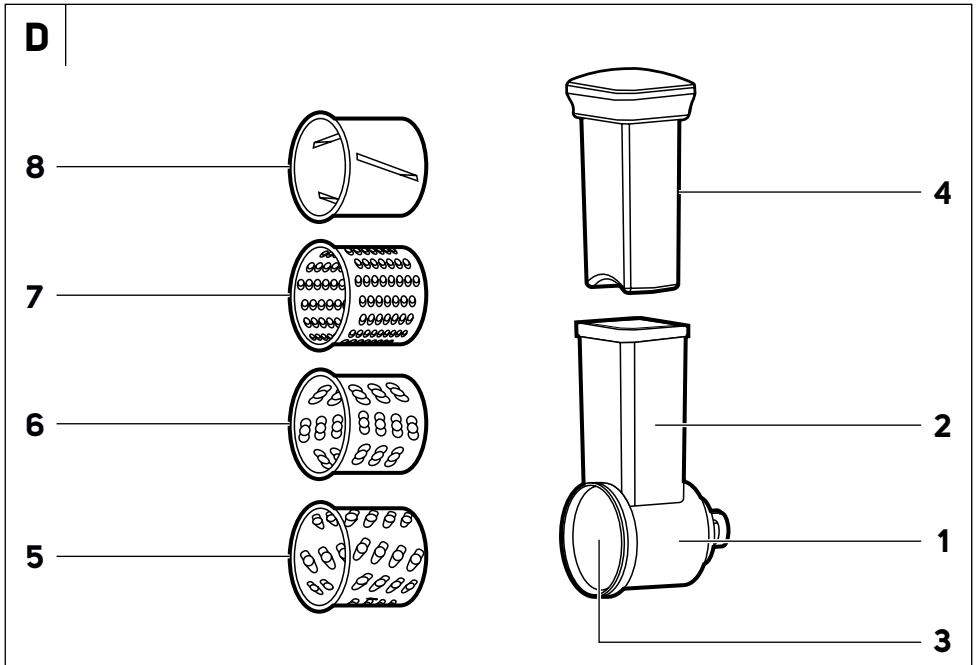
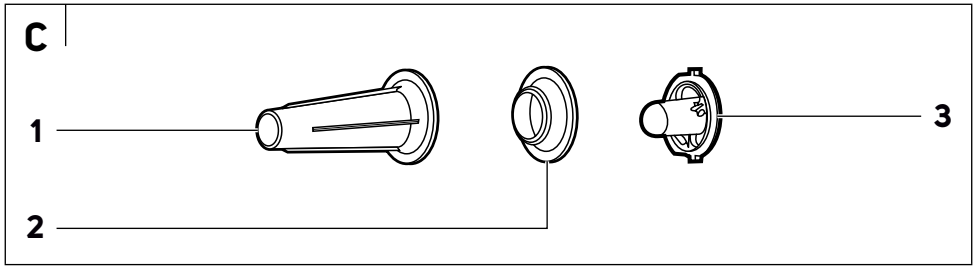

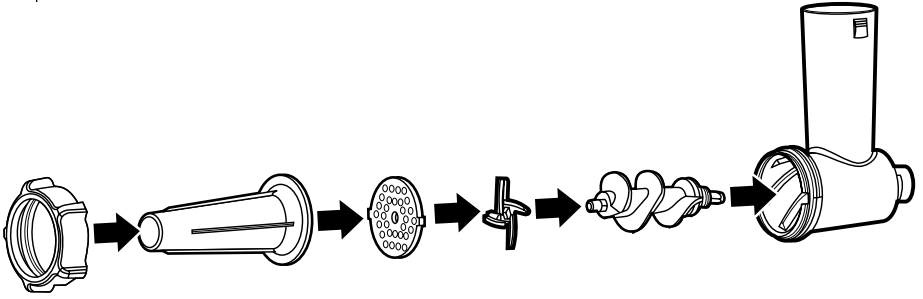
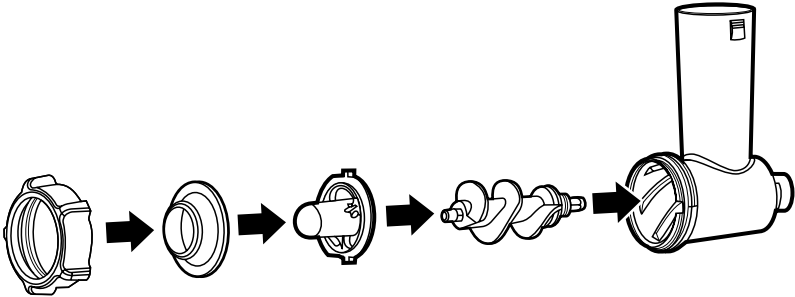
F**G**

H

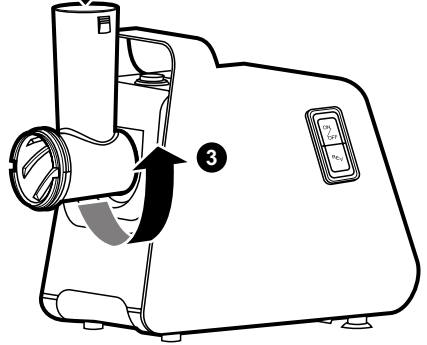
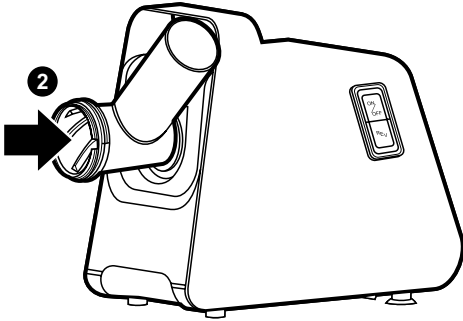
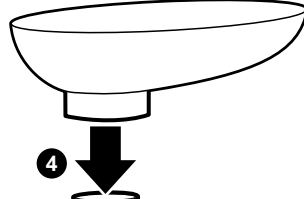
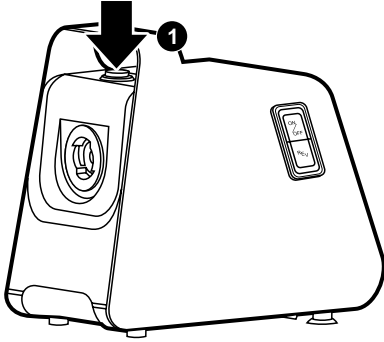

1

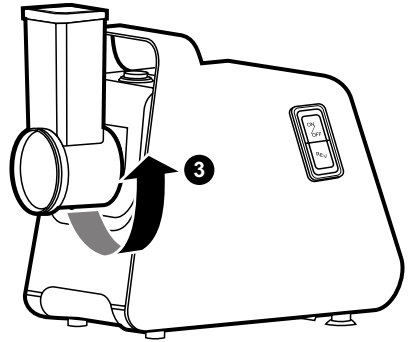
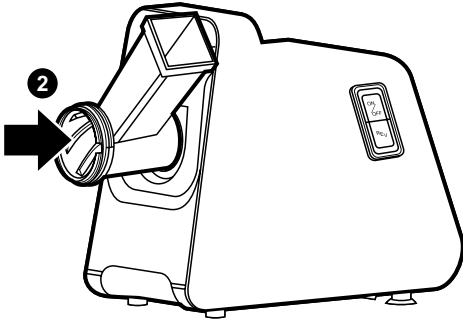
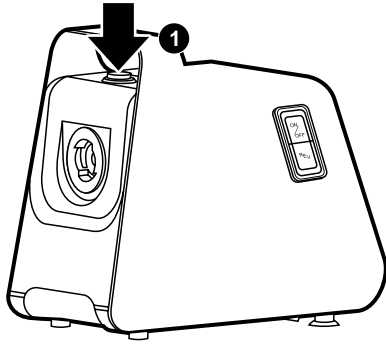

Σημαντικές οδηγίες ασφαλείας

ΔΙΑΒΑΖΕΤΕ ΠΡΟΣΕΚΤΙΚΑ ΚΑΙ ΦΥΛΑΣΣΕΤΕ ΓΙΑ ΜΕΛΛΟΝΤΙΚΗ ΧΡΗΣΗ.

- Γενικές προειδοποιήσεις
- Η παρούσα συσκευή μπορεί να χρησιμοποιείται από άτομα με μειωμένες σωματικές, αισθητηριακές ή πνευματικές ικανότητες, ή από άτομα με ανεπαρκή εμπειρία και γνώσεις μόνο εφόσον επιβλέπονται από κατάλληλο άτομο ή έχουν ενημερωθεί για τον τρόπο χρήσης της συσκευής με ασφαλή τρόπο και κατανοούν τους πιθανούς κινδύνους από την εσφαλμένη χρήση της.
- Αυτή η συσκευή δεν πρέπει να χρησιμοποιείται από παιδιά. Κρατήστε τη συσκευή και το καλώδιο ρεύματός της μακριά από παιδιά.
- Τα παιδιά δεν πρέπει να παίζουν με τη συσκευή.
- Στην περίπτωση που το καλώδιο ρεύματος έχει υποστεί ζημιά, αναθέτετε την επισκευή του σε κάποιο επαγγελματικό κέντρο σέρβις για την αποφυγή πρόκλησης ατυχήματος. Απαγορεύεται η χρήση της συσκευής, αν το καλώδιο ρεύματος έχει υποστεί ζημιά.
- Προσέξτε ιδιαίτερα να μην τραυματιστείτε στον ελικοειδή άξονα και τη σταυροειδή λεπίδα όταν χειρίζεστε τα εξαρτήματα αυτά, ιδίως όταν τα τοποθετείται και τα αφαιρείται από τον μύλο και δώστε μεγάλη προσοχή όταν

τα καθαρίζετε για να μην τραυματιστείτε στα κοφτερά σημεία.

- Οι επιφάνειες της συσκευής και των εξαρτημάτων της που έρχονται σε επαφή με τρόφιμα πρέπει να καθαρίζονται πάντα σύμφωνα με τις οδηγίες στο παρόν εγχειρίδιο χρήσης.
- Αποσυνδέετε τη συσκευή από την πρίζα εάν δεν πρόκειται να την χρησιμοποιήσετε ή αν πρόκειται να την αφήσετε χωρίς επίβλεψη καθώς και πριν από τη συναρμολόγηση, την αποσυναρμολόγηση, τον καθαρισμό ή τη μετακίνησή της.
- Πριν από την αντικατάσταση εξαρτημάτων ή προσβάσιμων μερών που κινούνται κατά τη χρήση, απενεργοποιήστε τη συσκευή και αποσυνδέστε την από την παροχή ρεύματος.
- Μην πιέζετε ποτέ τα τρόφιμα μέσα στον σωλήνα τροφοδοσίας χρησιμοποιώντας τα δάχτυλά σας ή άλλα αντικείμενα. Χρησιμοποιείτε πάντοτε τον παρεχόμενο πιεστήρα.



Προειδοποίηση:

Η εσφαλμένη χρήση ενδέχεται να οδηγήσει σε τραυματισμούς.

Ηλεκτρολογική ασφάλεια

- Πρωτοῦ συνδέσετε την παρούσα συσκευή στην πρίζα, ελέγξτε ότι η τάση του ρεύματος στην ετικέτα της συσκευής συμφώνει με την τάση της πρίζας.
- Συνδέετε τη συσκευή μόνο σε σωστά γειωμένη πρίζα. Μην χρησιμοποιείτε καλώδιο προέκτασης.
- Ξετυλίγετε πλήρως το καλώδιο ρεύματος πριν από τη χρήση.
- Μην συνδέετε και αποσυνδέετε με βρεγμένα χέρια το καλώδιο ρεύματος της συσκευής στην/από την πρίζα.
- Βεβαιωθείτε ότι οι επαφές του φιν δεν έρχονται σε επαφή με νερό ή άλλο υγρό. Εάν αυτό συμβεί, στεγνώστε προσεκτικά το φιν προτού το χρησιμοποιήσετε ξανά.
- Μην αποσυνδέετε τη συσκευή από την πρίζα τραβώντας το καλώδιο ρεύματος. Μπορεί να υποστεί ζημιά το καλώδιο ή η πρίζα ρεύματος. Αποσυνδέετε το καλώδιο ρεύματος από την πρίζα τραβώντας το φιν.
- Μην τοποθετείτε βαριά αντικείμενα πάνω στο καλώδιο ρεύματος. Βεβαιωθείτε ότι το καλώδιο ρεύματος δεν κρέμεται πάνω από την άκρη ενός τραπεζιού και ότι δεν βρίσκεται σε επαφή με κάποια καυτή επιφάνεια ή αιχμηρά αντικείμενα.
- Διατηρείτε στεγνό το καλώδιο ρεύματος.
- Μην τυλίγετε το καλώδιο ρεύματος γύρω από τη συσκευή.
- Απενεργοποιείτε και αποσυνδέετε πάντα τη συσκευή από την πρίζα όταν δεν την χρησιμοποιείτε, όταν την αφήνετε χωρίς επίβλεψη και πριν από την τοποθέτηση, την αφαίρεση ή την αντικατάσταση εξαρτημάτων καθώς και πριν από τον καθαρισμό, τη συντήρηση ή την αποθήκευση.

- Μην επισκευάζετε τη συσκευή μόνοι σας και μην πραγματοποιείτε τροποποιήσεις σε αυτήν. Όλες οι επισκευές ή οι τροποποιήσεις της συσκευής πρέπει να εκτελούνται σε εξουσιοδοτημένο κέντρο σέρβις. Επεμβαίνοντας ο/η ιδιοχ/α στη συσκευή κατά τη διάρκεια της περιόδου εγγύησης, διατρέχετε τον κίνδυνο ακύρωσής της.
- Για να αποτρέψετε τον κίνδυνο τραυματισμού από ηλεκτροπληξία μην βυθίζετε τη βάση του μοτέρ και το καλώδιο ρεύματος σε νερό ή άλλο υγρό και μην πλένετε αυτά τα μέρη με τρεχούμενο νερό.
- Ανευρεργοποιείτε πάντα τη συσκευή και αποσυνδέετε την από την πρίζα ρεύματος όταν ολοκληρώνετε τη χρήση της.
- Εάν η συσκευή πέσει σε νερό, σε καμία περίπτωση μην την χρησιμοποιήσετε. Παραδώστε την σε εξουσιοδοτημένο κέντρο σέρβις για έλεγχο.
- Αυτή η συσκευή έχει σχεδιαστεί για οικιακή χρήση. Μην την χρησιμοποιείτε για εμπορικούς σκοπούς ή άλλους σκοπούς για τους οποίους δεν προορίζεται.

Ασφάλεια κατά τη χρήση

- Η συσκευή αυτή έχει σχεδιαστεί μόνο για οικιακή χρήση και έχει κατασκευαστεί για την επεξεργασία της συνήθους ποσότητας φαγητού σε ένα σπίτι. Μην χρησιμοποιείτε αυτή τη συσκευή για επαγγελματικούς σκοπούς.
- Μην χρησιμοποιείτε τη συσκευή σε βιομηχανικό περιβάλλον ή σε εξωτερικό χώρο. Μην την χρησιμοποιείτε για άλλους σκοπούς πέραν αυτού για τον οποίο προορίζεται.
- Η συσκευή προορίζεται για οικιακή χρήση και για χρήση σε παρόμοια μέρη όπως:
 - κουζίνες σε καταστήματα, γραφεία και άλλους χώρους εργασίας,
 - στον γεωργικό τομέα,
 - για πελάτες ξενοδοχείων, μοτέλ και άλλων παρόμοιων χώρων,
 - ενοικιαζόμενα δωμάτια.
- Η παρούσα συσκευή δεν προορίζεται για χρήση με εξωτερικό χρονοδιακόπτη ή σύστημα τηλεχειρισμού.
- Χρησιμοποιείτε τη συσκευή και τα εξαρτήματα της σύμφωνα με τις οδηγίες που περιέχονται στο παρόν εγχειρίδιο χρήσης.
- Χρησιμοποιείτε τη συσκευή μόνο με τα γνήσια εξαρτήματα που τη συνοδεύουν.
- Πριν από κάθε χρήση ελέγχετε το επιλεγμένο εξάρτημα για ζημιές. Μην χρησιμοποιείτε τη συσκευή με εξάρτημα που έχει υποστεί ζημία.
- Μην τοποθετείτε τη συσκευή ή τα εξαρτήματα της στην ηλεκτρική κουζίνα ή την κουζίνα υγραερίου ή κοντά σε αυτές, στην άκρη του τραπεζιού ή σε ασταθείς επιφάνειες. Τοποθετείτε πάντα τη συσκευή πάνω σε επίπεδη, στεγνή και σταθερή επιφάνεια.
- Μην εκθέτετε τη συσκευή και τα εξαρτήματά της σε εξωτερικό περιβάλλον, ακραίες θερμοκρασίες, άμεση ηλιακή ακτινοβολία, υπερβολική υγρασία ή πολύ σκονισμένους χώρους.
- Μην τοποθετείτε τη συσκευή και τα εξαρτήματά της κοντά σε καλοριφέρ, ανοιχτές φλόγες ή άλλες πηγές θερμότητας.
- Βεβαιωθείτε ότι η συσκευή έχει αναρμολογηθεί σωστά προτού την θέσετε σε λειτουργία.
- Προσέξτε ιδιαίτερα κατά τον χειρισμό της σταυροειδούς λεπίδας, για να αποφύγετε τραυματισμό από τα άκρα της λεπίδας.
- Μην αγγίζετε τα περιστρεφόμενα μέρη που κινούνται κατά τη διάρκεια της χρήσης. Σε αντίθετη περίπτωση, υπάρχει το ενδεχόμενο τραυματισμού.
- Πάντοτε να τηρείτε τον χρόνο λειτουργίας και τον χρόνο που απαιτείται για να κρυώσει η συσκευή προτού την θέσετε ξανά σε λειτουργία. Οι συγκεκριμένοι χρόνοι παρέχονται στο αντίστοιχο κεφάλαιο του εγχειριδίου χρήσης.
- Μην ενεργοποιείτε τη συσκευή όταν είναι άδεια. Η εσφαλμένη χρήση της συσκευής μπορεί να επηρεάσει αρνητικά τη διάρκεια ζωής της.
- Προτού αποσυρμολογήσετε τη συσκευή στα μεμονωμένα μέρη, βεβαιωθείτε ότι η συσκευή δεν βρίσκεται σε πρίζα ηλεκτρικού ρεύματος.
- Μην χρησιμοποιείτε τη συσκευή για τη σύνθλιψη κοκκάλων, ξηρών καρπών ή άλλων σκληρών τροφίμων. Πριν χρησιμοποιήσετε τη συσκευή, αφαιρέστε τυχόν κόκκαλα, πέτσα, κόνδρους κ.λπ.
- Μην επεξεργάζεστε ποτέ κατεψυγμένα τρόφιμα. Τα κατεψυγμένα τρόφιμα πρέπει να ξεπαγωσουν πριν επεξεργαστούν στη συσκευή.
- Για να μην στομάσει η συσκευή, πιέζετε ελαφρά προς τα κάτω τον πιστήρα όταν προσθέτετε τα τρόφιμα στον σωλήνα τροφοδοσίας.
- Χρησιμοποιείτε πάντα τον πιστήρα που παρέχεται μαζί με αυτήν τη συσκευή. Ποτέ μην χρησιμοποιείτε τα δάκτυλά σας ή άλλα αντικείμενα για να σπρώξετε τα υλικά μέσα στον σωλήνα τροφοδοσίας ενώ η συσκευή είναι σε λειτουργία.
- Μην εκτελείτε καμία εργασία συντήρησης στη συσκευή πέρα από τον καθαρισμό των μεμονωμένων μερών της, όπως περιγράφεται στο παρόν εγχειρίδιο χρήσης.
- Μην χρησιμοποιείτε ποτέ μία συσκευή που έχει υποστεί βλάβη.
- Μην χρησιμοποιείτε τη συσκευή εάν έχει πέσει στο πάτωμα, εάν έχει βυθιστεί σε νερό, εάν παρουσιάζει κάποια δυσλειτουργία ή εάν έχει υποστεί κάποια ζημία.
- Μην βυθίζετε τη βασική μονάδα/μοτέρ ή το καλώδιο ρεύματος σε νερό ή άλλο υγρό και μην πλένετε αυτά τα μέρη με τρεχούμενο νερό. Η μονάδα μοτέρ δεν έχει σχεδιαστεί για πλύσιμο στο πλυντήριο πιάτων.
- Μην χρησιμοποιείτε τη συσκευή όταν δεν λειτουργεί σωστά ή εμφανίζει σημάδια βλάβης.
- Για να αποτρέψετε τυχόν κινδύνους, μην επισκευάζετε και μην επεμβαίνετε με κανέναν τρόπο στη συσκευή. Όλες οι επισκευές πρέπει να εκτελούνται σε εξουσιοδοτημένο κέντρο σέρβις. Επεμβαίνοντας στη συσκευή διατρέχετε τον κίνδυνο να ακυρώσετε τα δικαιώματά σας στο πλαίσιο της εγγύησης για ανεπαρκή απόδοση ή κακή ποιότητα.
- Φυλάσσετε τη συσκευή σε ξηρό περιβάλλον.

GR Κρεατομηχανή

Εγχειρίδιο χρήσης

- Σας ευχαριστούμε που επιλέξατε ένα αυθεντικό προϊόν SENCOR και ελπίζουμε ότι θα μείνετε ικανοποιημένοι.
- Πριν από τη χρήση αυτής της συσκευής, διαβάστε προσεκτικά το εγχειρίδιο χρήσης, ακόμη και στην περίπτωση που είστε ήδη εξοικειωμένος/-η με τη χρήση παρόμοιων τύπων συσκευών. Χρησιμοποιείτε τη συσκευή μόνο όπως περιγράφεται στο παρόν εγχειρίδιο χρήσης. Φυλάσσετε το εγχειρίδιο χρήσης σε ασφαλές σημείο όπου θα μπορείτε να το βρείτε εύκολα, αν το χρειαστείτε. Στην περίπτωση που παραδώσετε τη συσκευή αυτή σε κάποιον τρίτο, φροντίστε να παραδώσετε και το εγχειρίδιο χρήσης.
- Αφαιρέστε προσεκτικά τη συσκευή από τη συσκευασία και μην πετάξετε τα υλικά συσκευασίας προτού βρείτε όλα τα εξαρτήματα της. Συνιστούμε να φυλάξετε την αρχική χάρτινη συσκευασία, το υλικό συσκευασίας, την απόδειξη αγοράς μαζί με τη δήλωση ευθύνης του πωλητή, ή την κάρτα εγγύησης τουλάχιστον για όσο διάστημα δικαιούστε αποζημίωση αν ανεπαρκή απόδοση ή κακή ποιότητα της συσκευής. Σε περίπτωση μεταφοράς, συνιστούμε να χρησιμοποιήσετε την αρχική συσκευασία του κατασκευαστή.



Προσοχή:

Κανένα μέρος αυτής της συσκευής δεν έχει σχεδιαστεί για πλύσιμο σε πλυντήριο πιάτων! Κατά τον καθαρισμό της σταυροειδούς λεπίδας και των τριφτών, προσέξτε να μην τραυματιστείτε από τα κοφτερά μέρη τους.

- Καθαρίζετε τη βασική μονάδα/μοτέρ μόνο με νωπό πανί. Παράλληλα, βεβαιωθείτε ότι δεν εισέρχεται νερό στη βασική μονάδα, ιδίως στους διακόπτες ελέγχου.
- Καθαρίζετε την οπή τοποθέτησης του μύλου ή του εξαρτήματος τριψίματος μόνο με στεγνό πανί.
- Καθαρίζετε μόνο το καλώδιο ρεύματος της βασικής μονάδας/μοτέρ με ένα στεγνό πανί.



Προειδοποίηση:

Ποτέ μην ξεπλένετε τη βασική μονάδα/μοτέρ ή το καλώδιο ρεύματος της συσκευής κάτω από νερό και μην τα βυθίζετε στο νερό.

ΠΕΡΙΓΡΑΦΗ ΤΗΣ ΣΥΣΚΕΥΗΣ

- A1** Κουμπί ασφάλισης/
απασφάλισης μύλου
ή εξαρτήματος τριψίματος
- A2** Οπή για τοποθέτηση του
μύλου ή του εξαρτήματος
τριψίματος

- A3** Βασική μονάδα/μοτέρ
- A4** Διακόπτης On/Off
(ON/OFF)
- A5** Κουμπί αλλαγής φοράς
περιστροφής (REV)
- A6** Αντιολισθητικά πέλματα

- B1** Μύλος
- B2** Σωλήνας τροφοδοσίας
- B3** Θάλαμος άλεσης
- B4** Δίσκος τροφοδοσίας
- B5** Πιστήρας
- B6** Ελικοειδής άξονας
- B7** Σταυροειδής λεπίδα

- B8** Δίσκος χοντλής άλεσης
(7 mm)
- B9** Δίσκος λεπτής άλεσης (5 mm)
- B10** Δίσκος μεσαίας άλεσης
(3 mm)
- B11** Βιδωτός δακτύλιος

- C1** Επιστόμιο για λουκάνικα
- C2** Διαχωριστής (για την
παρασκευή κίμπε)

- C3** Καλούπι (για την παρασκευή
κίμπε)

- D1** Εξάρτημα τριψίματος
- D2** Σωλήνας τροφοδοσίας
- D3** Θάλαμος τριψίματος
- D4** Πιστήρας
- D5** Τριφτης για χοντρό τριψίμο

- D6** Τριφτης για λεπτό τριψίμο
- D7** Τριφτης για πολύ λεπτό
τριψίμο
- D8** Τριφτης για κοπή σε φέτες

ΣΚΟΠΟΣ ΧΡΗΣΗΣ

- Ο μύλος προορίζεται για την επεξεργασία κρέατος, πουλερικών, ψαριών, φρούτων και λαχανικών. Αλέθει όλα τα είδη κρέατος χωρίς κόκκαλα, τένοντες και δέρμα.
- Το εξάρτημα τριψίματος μπορεί να χρησιμοποιηθεί για το ψιλόκομα, το ξεφλούδισμα, το τριψίμο και το κόψιμο σε φέτες όλων των ειδών φρούτων και λαχανικών. Τα εξαρτήματα τριψίματος χρησιμοποιούνται για την επεξεργασία φρούτων, λαχανικών, τυριών και άλλων παρόμοιων ειδών τροφίμων.

ΠΡΙΝ ΑΠΟ ΤΗΝ ΠΡΩΤΗ ΧΡΗΣΗ

- Πριν από την πρώτη χρήση πλύνετε όλα τα μέρη που έρχονται σε επαφή με τρόφιμα με ζεστό νερό και ουδέτερο απορρυπαντικό πιάτων. Έπειτα ξεπλύνετε τα με καθαρό νερό και αφήστε τα να στεγνώσουν ή στεγνώστε τα καλά με απορροφητικό πανί.

ΧΡΗΣΗ ΤΗΣ ΚΡΕΑΤΟΜΗΧΑΝΗΣ

ΣΥΝΑΡΜΟΛΟΓΗΣΗ ΤΟΥ ΜΥΛΟΥ για άλεση κρέατος

(Εικ. Ε)

- Ένα προς ένα, εισαγάγετε σταδιακά τον ελικοειδή άξονα, τη σταυροειδή λεπίδα και τον δίσκο άλεσης στον θάλαμο άλεσης, σύμφωνα με το επιλεγμένο μέγεθος άλεσης. Τέλος, βιδώστε τον βιδωτό δακτύλιο επάνω στον θάλαμο άλεσης και σφίξτε καλά.



Προσοχή:

Κατά την προσαρτηση της σταυροειδούς λεπίδας, προσέξτε να μην τραυματιστείτε στις κοφτερές ακμές της.

ΣΥΝΑΡΜΟΛΟΓΗΣΗ ΤΟΥ ΜΥΛΟΥ για την παρασκευή λουκάνικων

(Εικ. F)

- Ένα προς ένα, σταδιακά τοποθετήστε τον ελικοειδή άξονα, το καλούπι και το επιστόμιο για λουκάνικα. Τέλος, βιδώστε τον βιδωτό δακτύλιο επάνω στον θάλαμο άλεσης και σφίξτε καλά.

ΣΥΝΑΡΜΟΛΟΓΗΣΗ ΤΟΥ ΜΥΛΟΥ για παρασκευή κίμπε

(Εικ. G)

- Ένα προς ένα, σταδιακά τοποθετήστε τον ελικοειδή άξονα, το καλούπι και το εξάρτημα διαχωρισμού. Τέλος, βιδώστε τον βιδωτό δακτύλιο επάνω στον θάλαμο άλεσης και σφίξτε καλά.

ΘΕΣΗ ΤΗΣ ΒΑΣΙΚΗΣ ΜΟΝΑΔΑΣ/ΜΟΤΕΡ

- Τοποθετήστε τη βασική μονάδα/μοτέρ πάνω σε επίπεδη, στεγνή, καθαρή και εξαιρετικά σταθερή επιφάνεια, για παράδειγμα στον πάγκο της κουζίνας. Τοποθετήστε το καλώδιο ρεύματος της βασικής μονάδας/μοτέρ στην πρίζα.



Προσοχή:

Τοποθετείτε πάντα τη βασική μονάδα/μοτέρ κατά τρόπο που δεν υπάρχει κίνδυνος να την παρাসύρει κάποιος περτώντας από δίπλα της και να τη ρίξει κάτω. Μην την τοποθετείτε ποτέ στην άκρη του πάγκου ή του τραπέζιού, γιατί οι δονήσεις κατά τη λειτουργία μπορεί να την μετατοπίσουν και να την ρίξουν κάτω.

ΤΟΠΟΘΕΤΗΣΗ ΜΥΛΟΥ ΣΤΗ ΒΑΣΙΚΗ ΜΟΝΑΔΑ

(Εικ. Η)

- Πιέστε και κρατήστε πατημένο το κουμπί ασφάλισης/απασφάλισης **A1** στη βασική μονάδα/μοτέρ.
- Δώστε κλίση στον συναρμολογημένο μύλο προς τα δεξιά υπό γωνία 45° περίπου, ωθήστε τον προς την οπή στη βασική μονάδα στρέψτε τον αριστερόστροφα για να τον θέσετε στη θέση λειτουργίας.
- Αφήστε το κουμπί ασφάλισης/απασφάλισης του μύλου.
- Τοποθετήστε τον δίσκο τροφοδοσίας στον σωλήνα τροφοδοσίας.

ΑΛΕΞΗ

- Πριν από την άλεση, αφαιρέστε τυχόν κόκκαλα, χόνδρους και τένοντες από το κρέας. Τεμαχίστε το κρέας σε κομμάτια μεγέθους περίπου 20 x 20 x 40 mm.
- Κόψτε τα φρούτα και λαχανικά σε τέτοιο μέγεθος ώστε να μπορούν να περάσουν μέσα από τον σωλήνα τροφοδοσίας.



Προσοχή:

Ποτέ μην επιχειρήσετε να αλέσετε κατεψυγμένο κρέας ή άλλα είδη κατεψυγμένων τροφίμων. Τα κατεψυγμένα τρόφιμα πρέπει να ξεπαγώσουν πλήρως προτού τα αλέσετε.

- Κάτω από τον μύλο, τοποθετήστε ένα κατάλληλο δοχείο μέσα στο οποίο θα πέφτουν τα αλεσμένα τρόφιμα.
- Τοποθετήστε τα τρόφιμα που επιθυμείτε να αλέσετε στον δίσκο τροφοδοσίας.
- Ενεργοποιήστε τη βασική μονάδα/μοτέρ πατώντας το κουμπί **ON/OFF**.
- Σταδιακά τοποθετείτε τα τρόφιμα στον σωλήνα τροφοδοσίας, και χρησιμοποιώντας τον πιεστήρα πιέζετε τα τρόφιμα στον θάλαμο άλεσης. Για να μην στομάσει ο μύλος, μην παραγεμίζετε τον σωλήνα τροφοδοσίας. Να πιέζετε απαλά τον πιεστήρα.



Προειδοποίηση:

Μην χρησιμοποιείτε ποτέ τα δάχτυλά σας ή άλλα αντικείμενα για να πιέσετε μέσα τα υλικά. Χρησιμοποιείτε πάντα τον πιεστήρα που παρέχεται.

- Σε περίπτωση που ο σωλήνας τροφοδοσίας στομάσει, αρχικά απενεργοποιήστε τον μύλο από το κουμπί **ON/OFF** και προσπαθήστε να ξεκολλήσετε τα τρόφιμα μέσω αντίθετης περιστροφής (βλέπε κεφάλαιο ΑΝΤΙΘΕΤΗ ΠΕΡΙΣΤΡΟΦΗ). Εάν με την αντίθετη περιστροφή δεν απελευθερωθούν τα τρόφιμα, αποσυνδέστε τον μύλο από την πρίζα, αφαιρέστε τον μύλο από τη βασική μονάδα και καθαρίστε τον. Εάν απαιτείται, αποσυναρμολογήστε πλήρως τον μύλο, καθαρίστε τον και συναρμολογήστε τον ξανά. Επανατοποθετήστε τον στη βασική μονάδα/μοτέρ και συνεχίστε με την άλεση.



Προσοχή:

Ο μέγιστος συνεχόμενος χρόνος λειτουργίας της συσκευής είναι 5 λεπτά. Στη συνέχεια, αφήστε τη συσκευή να κρυώσει για περίπου 10 λεπτά.

- Όταν ολοκληρώσετε τη χρήση, απενεργοποιήστε τη βασική μονάδα από το κουμπί **ON/OFF** και βγάλτε το καλώδιο ρεύματος από την πρίζα. Βεβαιωθείτε ότι τα περιστρεφόμενα μέρη έχουν ακινοτοποιηθεί, αφαιρέστε τον μύλο από τη βασική μονάδα (βλέπε ΑΦΑΙΡΕΣΗ ΜΥΛΟΥ ΑΠΟ ΤΗ ΒΑΣΙΚΗ ΜΟΝΑΔΑ) και αποσυναρμολογήστε τον στα επόμεους μέρη. Έπειτα, καθαρίστε όλα τα χρησιμοποιούμενα μέρη σύμφωνα με τις οδηγίες στο κεφάλαιο ΚΑΘΑΡΙΣΜΟΣ ΚΑΙ ΣΥΝΤΗΡΗΣΗ.

ΑΝΤΙΘΕΤΗ ΠΕΡΙΣΤΡΟΦΗ

- Σε περίπτωση που ο μύλος δεν λειτουργεί ως συνήθως (π.χ. είναι πιο θορυβώδης ή δονείται, ο θάλαμος άλεσης έχει στομάσει), απενεργοποιήστε τον από το κουμπί **ON/OFF**. Έπειτα πιέστε το κουμπί **REV** (αντίθετη περιστροφή).

- Ο ελικοειδής άξονας θα αρχίσει να περιστρέφεται με την αντίθετη φορά και ο θάλαμος άλεσης θα εκκενωθεί.
- Εάν δεν συμβεί κάτι τέτοιο, αποσυνδέστε τη βασική μονάδα από την πρίζα, αποσυναρμολογήστε πλήρως τον μύλο, καθαρίστε τον και συναρμολογήστε τον ξανά. Επανατοποθετήστε τον στη βασική μονάδα/μοτέρ και συνεχίστε με την άλεση.

ΠΑΡΑΣΚΕΥΗ ΛΟΥΚΑΝΙΚΩΝ Ή ΚΙΜΠΕ

- Προετοιμάστε ένα μείγμα αλεσμένου κρέατος και ένα περιβλήμα προς γέμιση. Τοποθετήστε το περιβλήμα σε κλιαρό νερό για περίπου 10 λεπτά προτού το γεμίσετε. Τοποθετήστε το μοσμεμένο περιβλήμα στο εξάρτημα. Αφήστε μερικά εκατοστά ελεύθερα στο τέλος του περιβλήματος και μετά δέστε το ή στερεώστε το με ζυλάκι.
- Τοποθετήστε τον δίσκο τροφοδοσίας στον σωλήνα τροφοδοσίας.
- Ενεργοποιήστε τη βασική μονάδα/μοτέρ πατώντας το κουμπί **ON/OFF**.
- Τοποθετήστε το μείγμα κρέατος στον δίσκο τροφοδοσίας, και χρησιμοποιώντας τον πιεστήρα, πιέζετε το στον θάλαμο άλεσης. Για να μην στομάσει ο μύλος, μην παραγεμίζετε τον σωλήνα τροφοδοσίας. Να πιέζετε απαλά τον πιεστήρα.



Προειδοποίηση:

Μην χρησιμοποιείτε ποτέ τα δάχτυλά σας ή άλλα αντικείμενα για να πιέσετε μέσα τα υλικά. Χρησιμοποιείτε πάντα τον πιεστήρα που παρέχεται.

- Κατά την παρασκευή κίμπε, από τον μύλο θα εξέρχονται κενοί κύλινδροι τους οποίους μπορείτε να κόψετε στο επιθυμητό μήκος.
- Σε περίπτωση που ο σωλήνας τροφοδοσίας στομάσει, αρχικά απενεργοποιήστε τον μύλο από το κουμπί **ON/OFF** και προσπαθήστε να ξεκολλήσετε τα τρόφιμα μέσω αντίθετης περιστροφής (βλέπε κεφάλαιο ΑΝΤΙΘΕΤΗ ΠΕΡΙΣΤΡΟΦΗ). Εάν με την αντίθετη περιστροφή δεν απελευθερωθούν τα τρόφιμα, αποσυνδέστε τον μύλο από την πρίζα, αφαιρέστε τον μύλο από τη βασική μονάδα και καθαρίστε τον. Εάν απαιτείται, αποσυναρμολογήστε πλήρως τον μύλο, καθαρίστε τον και συναρμολογήστε τον ξανά. Επανατοποθετήστε τον στη βασική μονάδα/μοτέρ και συνεχίστε με την άλεση.



Προσοχή:

Ο μέγιστος συνεχόμενος χρόνος λειτουργίας της συσκευής είναι 5 λεπτά. Στη συνέχεια, αφήστε τη συσκευή να κρυώσει για περίπου 10 λεπτά.

- Όταν ολοκληρώσετε τη χρήση, απενεργοποιήστε τη βασική μονάδα από το κουμπί **ON/OFF** και βγάλτε το καλώδιο ρεύματος από την πρίζα. Βεβαιωθείτε ότι τα περιστρεφόμενα μέρη έχουν ακινοτοποιηθεί, αφαιρέστε τον μύλο από τη βασική μονάδα (βλέπε ΑΦΑΙΡΕΣΗ ΜΥΛΟΥ ΑΠΟ ΤΗ ΒΑΣΙΚΗ ΜΟΝΑΔΑ) και αποσυναρμολογήστε τον στα επόμενα μέρη. Έπειτα, καθαρίστε όλα τα χρησιμοποιούμενα μέρη σύμφωνα με τις οδηγίες στο κεφάλαιο ΚΑΘΑΡΙΣΜΟΣ ΚΑΙ ΣΥΝΤΗΡΗΣΗ.

ΑΦΑΙΡΕΣΗ ΜΥΛΟΥ ΑΠΟ ΤΗ ΒΑΣΙΚΗ ΜΟΝΑΔΑ

- Πιέστε και κρατήστε πατημένο το κουμπί ασφάλισης/απασφάλισης **A1** στη βασική μονάδα/μοτέρ.
- Περιστρέψτε τον μύλο δεξιόστροφα σε γωνία περίπου 45° και βγάλτε τον από την οπή της βασικής μονάδας.
- Αφήστε το κουμπί ασφάλισης/απασφάλισης.

ΧΡΗΣΗ ΕΞΑΡΤΗΜΑΤΟΣ ΑΛΕΞΗΣ

ΣΥΝΑΡΜΟΛΟΓΗΣΗ

(Εικ. D)

- Ανάλογα με το μέγεθος άλεσης που προτιμάτε, επιλέξτε έναν τρίπτυχο και εισαγάγετε τον στον θάλαμο άλεσης του εξαρτήματος. Περιστρέψτε τον τρίπτυχο δεξιόστροφα για να ασφαλίσει στον θάλαμο.

**Προσοχή:**

Κατά τον χειρισμό των τριφτών, προσέξτε ιδιαίτερα για να μην τραυματιστείτε στα αιχμηρά σημεία.

**Σημείωση:**

Ενδέχεται να παραμείνουν υπολείμματα μη αλεσμένου κρέατος στον θάλαμο άλεσης, τα οποία απομακρύνονται με δυσκολία. Για πιο εύκολη αφαίρεση, μπορείτε να αλέσετε ένα κομμάτι ψωμί ή ένα ψωμάκι. Συνιστούμε να αποσυναρμολογήσετε το εξάρτημα άλεσης στον νεροχύτη της κουζίνας ή σε ένα μεγάλο δοχείο για να μην λερώσετε την επιφάνεια εργασίας. Αν ο μύλος ή το εξάρτημα άλεσης χρησιμοποιείται για μεγάλο χρονικό διάστημα, ενδέχεται η βασική μονάδα να είναι καυτή. Αφήните τη συσκευή να κρυώσει προτού την καθαρίσετε.

ΤΟΠΟΘΕΤΗΣΗ ΕΞΑΡΤΗΜΑΤΟΣ ΑΛΕΣΗΣ ΣΤΗ ΒΑΣΙΚΗ ΜΟΝΑΔΑ**(Εικ. 1)**

- Πιέστε και κρατήστε πατημένο το κουμπί ασφάλισης/απασφάλισης **A1** στη βασική μονάδα/μοτέρ.
- Δώστε κλίση στο εξάρτημα προς τα δεξιά υπό γωνία 45° περίπου, ωθήστε το προς την οπή στη βασική μονάδα στρέψτε τον αριστερόστροφα για να τον θέσετε στη θέση λειτουργίας.
- Αφήστε το κουμπί ασφάλισης/απασφάλισης.

ΤΡΙΨΙΜΟ

- Τοποθετήστε ένα κατάλληλο δοχείο, μέσα στο οποίο θα πέφτουν τα τριμμένα τρόφιμα, κάτω από την έξοδο του εξαρτήματος.
- Κόψτε τα τρόφιμα σε κομμάτια κατάλληλα για εισαγωγή στον σωλήνα τροφοδοσίας του εξαρτήματος.
- Ενεργοποιήστε τη βασική μονάδα/μοτέρ πατώντας το κουμπί **ON/OFF**.
- Σταδιακά τοποθετείτε τα τρόφιμα στον σωλήνα τροφοδοσίας, και χρησιμοποιώντας τον πιεστήρα πιέζετε προς τα κάτω τα τρόφιμα στον θάλαμο. Για να μην στομώσει ο τρίφτης, μην παραγεμίζετε τον σωλήνα τροφοδοσίας. Να πιέζετε απαλά τον πιεστήρα.

**Προειδοποίηση:**

Μην χρησιμοποιείτε ποτέ τα δάκτυλά σας ή άλλα αντικείμενα για να πιέσετε μέσα τα υλικά. Χρησιμοποιείτε πάντα τον πιεστήρα που παρέχεται.

- Όταν ολοκληρώσετε τη χρήση, απενεργοποιήστε τη βασική μονάδα από το κουμπί **ON/OFF** και βγάλτε το καλώδιο ρεύματος από την πρίζα. Βεβαιωθείτε ότι τα περιστρεφόμενα μέρη έχουν ακινοτοποιηθεί, αφαιρέστε το εξάρτημα τριψίματος από τη βασική μονάδα (βλέπε ΑΦΑΙΡΕΣΗ ΤΡΙΦΤΗ ΑΠΟ ΤΗ ΒΑΣΙΚΗ ΜΟΝΑΔΑ) και αποσυναρμολογήστε το στα επιμέρους μέρη. Έπειτα, καθαρίστε όλα τα χρησιμοποιημένα μέρη σύμφωνα με τις οδηγίες στο κεφάλαιο ΚΑΘΑΡΙΣΜΟΣ ΚΑΙ ΣΥΝΤΗΡΗΣΗ.

ΑΦΑΙΡΕΣΗ ΕΞΑΡΤΗΜΑΤΟΣ ΑΛΕΣΗΣ ΑΠΟ ΤΗ ΒΑΣΙΚΗ ΜΟΝΑΔΑ

- Πιέστε και κρατήστε πατημένο το κουμπί ασφάλισης/απασφάλισης **A1** στη βασική μονάδα/μοτέρ.
- Περιστρέψτε το εξάρτημα δεξιόστροφα σε γωνία περίπου 45° και βγάλτε το από την οπή της βασικής μονάδας.
- Αφήστε το κουμπί ασφάλισης/απασφάλισης.

ΚΑΘΑΡΙΣΜΟΣ ΚΑΙ ΣΥΝΤΗΡΗΣΗ**Προειδοποίηση:**

Πριν οποιαδήποτε συντήρηση ή καθαρισμό, απενεργοποιήστε τη συσκευή, αποσυνδέστε την από την πρίζα και αποσυναρμολογήστε την στα επιμέρους μέρη. Ποτέ μην καθαρίζετε οποιοδήποτε μέρος όταν ο μύλος ή το εξάρτημα τριψίματος βρίσκεται επάνω στη βασική μονάδα και η βασική μονάδα είναι συνδεδεμένη στην πρίζα. Για τον καθαρισμό μην χρησιμοποιείτε ποτέ χημικά, προϊόντα με σόδα, σурματικά ή διαβρωτικά προϊόντα καθαρισμού Διαφορετικά, ενδέχεται να προκληθεί ζημιά στην επιφάνεια των εξαρτημάτων.

**Προσοχή:**

Κανένα μέρος αυτής της συσκευής δεν έχει σχεδιαστεί για πλύσιμο με πλυντήριο πιάτων! Κατά τον καθαρισμό της σταυροειδούς λεπίδας και των τριφτών, προσέξτε να μην τραυματιστείτε από τα κοπτερά σημεία τους.

- Καθαρίζετε τη βασική μονάδα/μοτέρ μόνο με νωπό πανί. Παράλληλα, βεβαιωθείτε ότι δεν εισέρχεται νερό στη βασική μονάδα, ιδίως στους διακόπτες on/off και αντίθετες περιστροφής.
- Καθαρίζετε την οπή τοποθέτησης του μύλου ή του εξαρτήματος τριψίματος, μόνο με στεγνό πανί.
- Καθαρίζετε μόνο το καλώδιο ρεύματος της βασικής μονάδας/μοτέρ με ένα στεγνό πανί.

**Προειδοποίηση:**

Ποτέ μην ξεπλύνετε τη βασική μονάδα/μοτέρ ή το καλώδιο ρεύματος της συσκευής κάτω από νερό και μην τα βυθίζετε στο νερό.

ΑΠΟΘΗΚΕΥΣΗ

- Όταν ολοκληρώσετε τη χρήση της συσκευής και των εξαρτημάτων της, αποθηκεύστε τα σε καθαρό, στεγνό μέρος όπου δεν φτάνουν παιδιά. Φυλάξτε τη συσκευή και τα εξαρτήματα της προστατευμένα από ακραίες θερμοκρασίες, άμεση ηλιακή ακτινοβολία και υπερβολική υγρασία και μην τα αποθηκεύετε σε υπερβολικά σκοτεινά περιβάλλον.

ΤΕΧΝΙΚΕΣ ΠΡΟΔΙΑΓΡΑΦΕΣ

Εύρος ονομαστικής τάσης.....	220 – 240 V
Ονομαστική συχνότητα.....	50–60 Hz
Ονομαστική ισχύς εισόδου.....	500 W
Μέγ. ισχύς εισόδου.....	1400 W
Απόδοση.....	1,7 kg/ελάχ
Βάρος (περίπου).....	3,4 kg
Κατηγορία προστασίας από ηλεκτροπληξία.....	II
Επίπεδο θορύβου.....	90 dB(A)

Το δηλωμένο επίπεδο εκπομπής θορύβου της συσκευής είναι 90 dB (A), το οποίο αντιστοιχεί στο επίπεδο Α της ακουστικής ισχύος σε σχέση με την ακουστική ισχύ αναφοράς 1 pW.

Επεξήγηση της τεχνικής ορολογίας



Κατηγορία ασφαλείας για προστασία από ηλεκτροπληξία:

Κατηγορία II – Η προστασία από ηλεκτροπληξία επιτυγχάνεται με διπλή μόνωση ή με μόνωση υψηλής αντοχής.

Οι παρούσες οδηγίες χρήσης υπόκεινται σε αλλαγές στο κείμενο και στις τεχνικές παραμέτρους.

ΟΔΗΓΙΕΣ ΚΑΙ ΠΛΗΡΟΦΟΡΙΕΣ ΣΧΕΤΙΚΑ ΜΕ ΤΗΝ ΑΠΟΡΡΙΨΗ ΤΩΝ ΧΡΗΣΙΜΟΠΟΙΗΜΕΝΩΝ ΥΛΙΚΩΝ ΣΥΣΚΕΥΑΣΙΑΣ

Απορρίψτε τα χρησιμοποιημένα υλικά συσκευασίας σε ειδικό σημείο συλλογής απορριμμάτων του δήμου σας.

ΑΠΟΡΡΙΨΗ ΧΡΗΣΙΜΟΠΟΙΗΜΕΝΟΥ ΗΛΕΚΤΡΙΚΟΥ ΚΑΙ ΗΛΕΚΤΡΟΝΙΚΟΥ ΕΞΟΠΛΙΣΜΟΥ



Όταν προϊόντα ή πρωτότυπα έγγραφα φέρουν αυτό το σύμβολο, αυτό σημαίνει ότι τα χρησιμοποιημένα ηλεκτρικά ή ηλεκτρονικά προϊόντα δεν πρέπει να απορρίπτονται μαζί με τα υπόλοιπα οικιακά απορρίμματα. Για την ορθή απόρριψη, ανανέωση και ανακύκλωση, παραδώστε αυτές τις συσκευές στα προβλεπόμενα σημεία συλλογής.

Εναλλακτικά, σε ορισμένες χώρες της Ευρωπαϊκής Ένωσης ή άλλες ευρωπαϊκές χώρες μπορείτε κατά την αγορά μιας νέας παρόμοιας συσκευής να επιστρέψετε τη συσκευή στο τοπικό κατάστημα από όπου την αγοράσατε. Η ορθή απόρριψη αυτού του προϊόντος συμβάλλει στην εξοικονόμηση πολύτιμων φυσικών πόρων και προστατεύει το περιβάλλον και την ανθρώπινη υγεία που διαφορετικά θα επηρεάζονταν από την ακατάλληλη απόρριψη των απορριμμάτων.

Συμβουλευτείτε τις τοπικές αρχές ή κάποια μονάδα συλλογής απορριμμάτων για περισσότερες λεπτομέρειες. Σύμφωνα με τους εθνικούς κανονισμούς, ενδεχομένως να επιβάλλονται πρόστιμα για την εσφαλμένη απόρριψη αυτού του τύπου απορριμμάτων.

Για επιχειρήσεις με έδρα σε χώρες της Ευρωπαϊκής Ένωσης

Αν θέλετε να απορρίψετε ηλεκτρικές ή ηλεκτρονικές συσκευές, ζητήστε τις απαραίτητες πληροφορίες από το κατάστημα πώλησης ή τον προμηθευτή σας.

Απόρριψη σε άλλες χώρες εκτός της Ευρωπαϊκής Ένωσης.

Αυτό το σύμβολο ισχύει στην Ευρωπαϊκή Ένωση. Αν θέλετε να απορρίψετε αυτό το προϊόν, ζητήστε τις απαραίτητες πληροφορίες σχετικά με τον σωστό τρόπο απόρριψης από την τοπική δημοτική αρχή ή το κατάστημα από όπου το αγοράσατε.



Το συγκεκριμένο προϊόν πληροί όλες τις βασικές απαιτήσεις των σχετικών με αυτό οδηγιών της Ε.Ε.

