

# SENCOR®

SWK 0930WH  
SWK 0931BK



KÉTFALÚ ELEKTROMOS  
VÍZFORRALÓ

Az eredeti útmutató fordítása



**SENCOR®**

**SWK 0930WH  
SWK 0931BK**



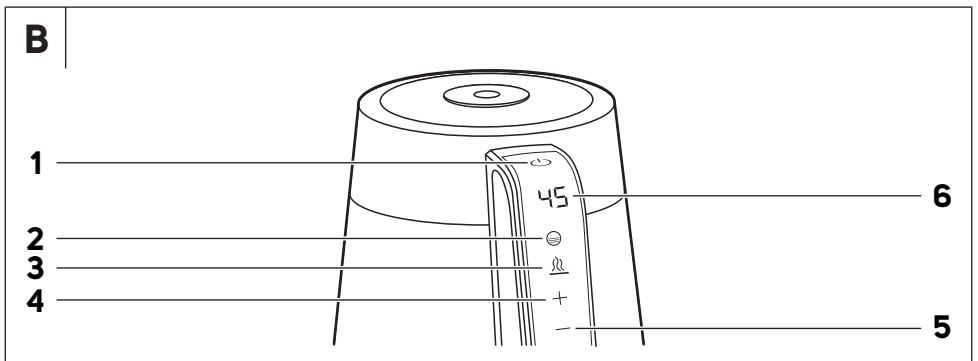
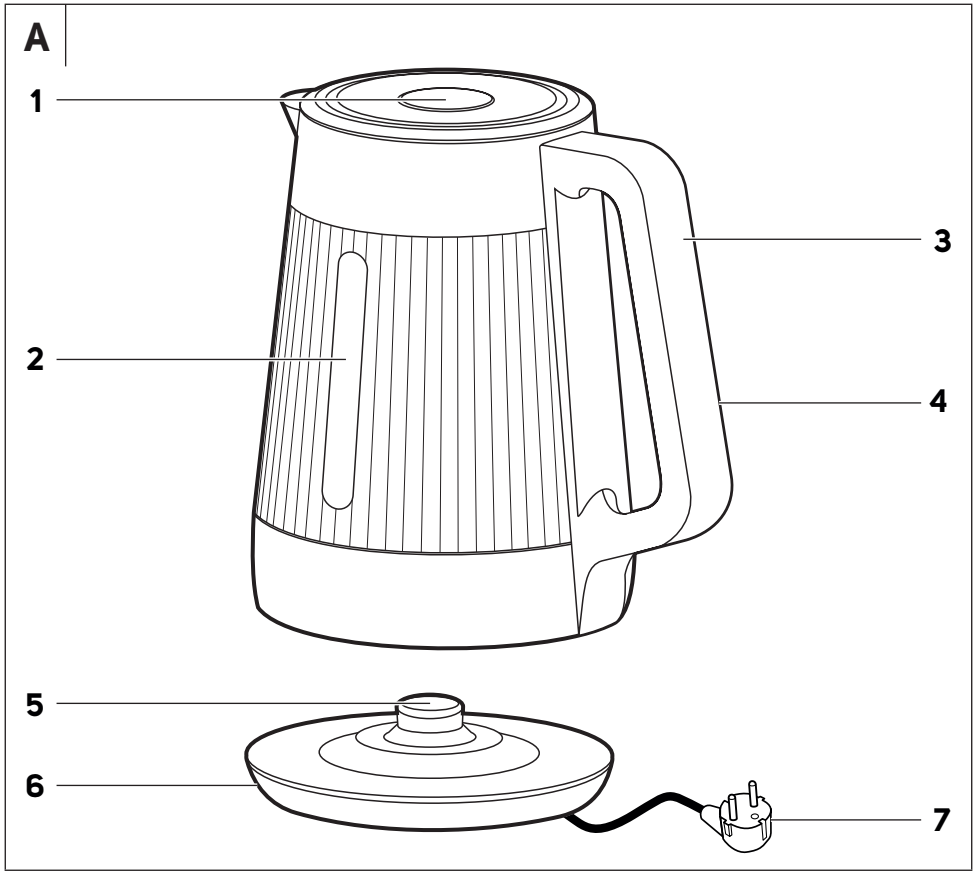

# HU Kétfalú elektromos vízforraló

## Fontos biztonsági előírások

### **OLVASSA EL FIGYELMESEN ÉS A KÉSŐBBI FELHASZNÁLÁSOKHOZ IS ŐRIZZE MEG!**

#### **Általános figyelmeztetések**

- A készüléket 8 évnél idősebb gyerekek, idős, testi és szellemi fogyatékos személyek, illetve a készülék használatát nem ismerő és hasonló készülék üzemeltetéseinek a tapasztalataival nem rendelkező személyek csak a készülék használati utasítását ismerő és a készülék használatáért felelősséget vállaló személy felügyelete mellett használhatják.
- A termék nem játék, azzal gyerekek nem játszhatnak.
- A készüléket 8 év feletti gyerekek csak felnőtt személy felügyelete mellett tisztíthatják.
- A készüléket és a hálózati vezetékét tartsa távol a 8 év alatti gyerekektől.
- A sérült hálózati vezetékét csak szakszerviz, vagy villanyszerelő szakember cserélheti ki. Ellenkező esetben áramütés érheti. A készüléket sérült hálózati vezetékkel használni tilos.
- A készüléket háztartásokban, illetve a következő helyeken lehet használni:
  - konyhák, irodai és egyéb munkahelyi kiskonyhák;
  - mezőgazdasági üzemek;

- szállodák, motelek és más szálláshelyek;
- turistaszállások, és egyéb jellegű szállások.
- A készüléket kizárólag csak a mellékelt talppal használja.
- A készüléket vízbe vagy más folyadékba mártani, vagy folyóvíz alatt elmosni tilos.
- Ha a vízforralóban túl sok a víz, akkor a forrásban lévő víz kifröccsenhet.



### **VESZÉLY!**

Üzemeltetés és a víz forrása közben a fedelet ne nyissa ki.

Ha a fedél helyzete beállítható, akkor azt úgy állítsa be, hogy a gőz ne a fogantyú felé áramoljon ki.

- Ügyeljen arra, hogy a csatlakozódugóra vagy a fali aljzatra ne fröccsenjen víz, illetve ne áramoljon forró gőz a készülékből. Amennyiben ez mégis bekövetkezik, akkor az adott hálózati ág kismegszakítóját kapcsolja le, és várja meg a csatlakozódugó vagy fali aljzat tökéletes megszáradását.
- Ügyeljen arra, hogy a talpra, különösen a középső csatlakozóba ne kerüljön víz vagy más folyadék. Ha ez mégis bekövetkezik, akkor a hálózati vezetéket azonnal húzza ki a fali aljzatból, és a talpat törölje szárazra, illetve hagyja megszáradni.



### **Figyelmeztetés!**

A kanna talpról való leemelése előtt győződjön meg arról, hogy a készüléket lekapcsolta-e.

- Az élelmiszerekkel kapcsolatba kerülő felületeket a használati útmutatóban leírtak szerint tisztítsa meg.



## **Figyelmeztetés!**

A helytelen használat súlyos sérülésekhez vezethet!

- A készülék nagy része a kikapcsolás után is forró.



## **Figyelmeztetés!**

Forró felület!

### **Elektromos biztonság**

- A készülék adapterét csak a típuscímkén feltüntetett tápfeszültség értékeivel megegyező elektromos hálózathoz szabad csatlakoztatni.
- A készüléket csak szabályszerűen leföldelt aljzathoz csatlakoztassa. Ne használjon hosszabbító vezetéket.
- A vízforralót nem szabad időkapcsolóval vagy más készülékkel vezérelt (távírányított) konnektorhoz csatlakoztatni.
- A használatba vétel előtt a hálózati vezetéket teljesen tekerje szét.
- A hálózati vezetéket nem szabad nedves és vizes kézzel a fali aljzathoz csatlakoztatni (vagy onnan kihúzni).
- Ügyeljen arra, hogy a hálózati vezeték csatlakozódugóját ne érje víz, nedvesség vagy más folyadék. Ha ez mégis bekövetkezik, akkor az újabb használat előtt a csatlakozódugót tökéletesen szárítsa meg.
- A hálózati vezetéket a vezetéknel megfogva nem szabad a fali aljzathoz kihúzni. A hálózati vezeték vagy a fali aljzat megsérülhet. Ehhez a művelethez a csatlakozódugót fogja meg.
- A hálózati vezetékre ne helyezzen rá nehéz tárgyakat. A hálózati vezeték nem lóghat le az asztalról, és nem érhet hozzá forró vagy éles tárgyakhoz.
- A hálózati vezetéket tartsa száraz állapotban.
- A hálózati vezetéket ne tekerje a készülékre.
- A vízforralót fürdőkád, zuhanyozó, vagy medence közelében ne használja.
- Amennyiben a készülék vízbe esett, akkor a készüléket használni tilos, a készüléket vigye márkaszervizbe ellenőrzésre.
- A vízforralót és a talpat vízbe, vagy más folyadékba mártani, vagy folyóvíz alatt elmosni tilos!
- Ha a vízforralót már nem kívánja használni, vagy mozgatni és tisztítani szeretné, akkor a hálózati csatlakozódugót előbb húzza ki az elektromos aljzathoz.
- Ügyeljen arra, hogy a kanna mozgatása során a víz ne folyjon a talpon található csatlakozóba.
- A készüléket ne próbálja meg saját erőből megjavítani, illetve azt bármilyen módon átalakítani. A készülék minden javítását vagy beállítását bizza a legközelebbi márkaszervizre. A készülék megbontása vagy szakszerűtlen javítása esetén a garancia érvényét veszti.

### **Biztonságos használat**

- A készülék csak háztartásokban használható. A készülék kereskedelmi és a rendeltetésétől eltérő célokra nem használható.
- A vízforralót ne helyezze le ablakpárkányra, illetve nem stabil felületre. A vízforralót mindig csak vízszintes, száraz és stabil felületre állítsa fel.
- A készüléket ne tegye elektromos vagy gáztűzhelyre, illetve a működő tűzhelyek közelébe. A készüléket ne helyezze az asztal szélére vagy nem stabil felületre. A készüléket csak tiszta, száraz, stabil és egyenes felületre helyezze le.
- A készüléket ne tegye ki közvetlen napsütés vagy szélsőséges hőmérséklet hatásainak, illetve azt szabadban, nedves és poros környezetben ne tárolja és ne használja.
- A készüléket és tartozékait ne tegye forró helyre, nyílt láng vagy más hőforrások (tűzhely, kályha stb.) közelébe.
- A vízforralót kizárólag csak a készülékhez mellékelte tálpal együtt használja. A talpat más típusú vízforralóhoz használni tilos.
- A vízforralóban kizárólag csak vizet forraljon fel.
- A vízforraló rendelkezik víz nélküli bekapcsolás elleni védelemmel, ennek ellenére a vízforralót víz nélkül ne próbálja meg bekapcsolni. A vízforraló helytelen használata az élettartam csökkenését okozhatja.
- A víz betöltése előtt a kannát emelje le a talpról.
- A vízforraló bekapcsolása előtt ellenőrizze le a fedél megfelelő bezárását. Ha a kannában a víz forr, akkor a fedelet ne nyissa ki.
- A víz felforralása közben a készülék külső burkolata is felmelegszik. Ne fogja meg a forró felületeket. Égési sérüléseket szenvedhet. A vízforralót kizárólag csak a fogantyúnál megfogva emelje fel és mozgassa.
- A víz forralása és a hőmérsékleten tartás (típusfüggő funkció) közben a készülékben ne legyen semmilyen konyhai eszköz sem (pl. merőkánál, fakanál stb.).

- Legyen különösen óvatos, amikor a forró vízzel teli készüléket mozgatja.
- A víz kiöntése során legyen óvatos, a kifröccsenő forró víz vagy a kiáramló gőz égési sérülést okozhat.
- A vízforralót ne tegye forró helyre (nyílt láng vagy más hőforrások közelébe), illetve gáz- vagy elektromos tűzhelyre.
- A készülék tisztítását a tisztítással és karbantartással foglalkozó fejezetben leírtak szerint hajtsa végre.
- Ha a vízforraló nem működik megfelelő módon, leesett vagy más módon megsérült, illetve vízbe esett, akkor azt ne használja. Az ilyen készüléket vigye márkaszervizbe ellenőrzésre vagy javításra.
- A készüléket száraz helyen tárolja.

# HU Kétfalú elektromos vízforraló használati útmutató

- Köszönjük, hogy megvásárolta a SENCOR márka termékét. Hisszük azt, hogy megelégedéssel fogja használni a termékünket!
- A készülék első használatba vétele előtt olvassa el a használati útmutatót, akkor is, ha hasonló készülékek használatát már ismeri. A készüléket a jelen használati útmutatóban leírtak szerint használja. A használati útmutatót őrizze meg, később is szüksége lehet rá. Ha a készüléket eladja vagy kölcsönadja, akkor a készülékkel együtt a jelen használati útmutatót is adja át.
- A készüléket vegye ki a csomagolásból, és addig ne dobja ki a csomagolóanyagot, amíg minden tartozékot meg nem talál. Legalább a termékhiba felelősség (illetve garancia) időtartama alatt javasoljuk az eredeti csomagolás (kartondoboz és egyéb csomagolóanyagok), a pénztári bizonylat, a termékhiba felelősségre vonatkozó gyártói nyilatkozat vagy a garancialevél megőrzését. Javasoljuk, hogy szállítás esetén a készüléket az eredeti dobozába csomagolja vissza.

## A KÉSZÜLÉK RÉSZEI

<b>A1</b> Fedélnyitó gomb	<b>A4</b> Fogantyú
<b>A2</b> Vízszintjelző	<b>A5</b> Közép csatlakozó
<b>A3</b> Működtető panel és kijelző	<b>A6</b> Talp
	<b>A7</b> Hálózati vezeték

<b>B1</b> Be- és kikapcsolás	<b>B4</b> Érték növelés; maximális érték 95 °C
<b>B2</b> Víz hőmérséklet színnel való kijelzése 0-55 °C – kék 56-90 °C – sárga 90-100 °C – piros	<b>B5</b> Érték csökkentés; minimális érték 35 °C
<b>B3</b> Melegen tartás funkció; alapértelmezett hőmérséklet 45 °C	<b>B6</b> Aktuális víz hőmérséklet kijelző

## AZ ELSŐ HASZNÁLATBA VÉTEL ELŐTT

- A vízforralóról és a talpról távolítson el minden csomagolóanyagot.
- A vízforralóba a maximum jelig töltsön tiszta vizet. A vizet forralja fel, majd öntse ki. Ezt a műveletet 2-3-szor ismételje meg. A víz felforralását lásd a használatlalt foglalkozó fejezetben.
- A készülék külső felületét, a talpat és a hálózati vezetéket csak száraz ruhával törölje meg. Ezeket a részeket vízbe meríteni, folyó víz alatt mosni, vagy mosogatógépből elmosogatni tilos!

## KÉSZENLÉTI ÜZEMMÓD

- A hálózati vezetékéből annyit tekerjen le, hogy az elérje a fali aljzatot, majd a vezetéket nyomja bele a talpban található horonyba. A talpat stabil, vízszintes és tiszta felületre helyezze le. A hálózati vezetéket csatlakoztassa fali aljzathoz.
- A gomb megnyomásával nyissa ki a fedelet, töltsön be annyi vizet, amennyit melegen tartani kíván. A vízszint legalább a minimum jelet érje el, de nem lehet magasabban a maximum jelnél. A víz betöltése után a fedelet zárja le.



### Figyelmeztetés!

Amikor a vízforraló a talpon áll, a kannába nem szabad vizet tölteni.



- A vízforralót tegye a talpra. Sipszó hallatszik, rövid időre mindegyik kijelző bekapcsol, majd az aktuális hőmérséklet tesz látható. A 

jel lassan kivilágosodik majd elhalványul. Ez jelzi, hogy a készülék készenléti (üzemeltetésre kész) üzemmódban van.

- A  gomb 3 másodpercig tartó benyomva tartásával a készülék kikapcsol, a  jel elalszik. A készenléti üzemmódba kapcsoláshoz a kannát vegye le a talpról, majd ismét helyezze a talpra.



### Figyelmeztetés!

Ha a vízforraló nincs a talpra helyezve, akkor a működtető panelen található gombok nem reagálnak a megnyomásra.

Ha a vízforralót leemeli a talpról, akkor minden korábbi beállítás törölődik. Amikor a készüléket visszateszi a talpra, a készülék átkapcsol készenléti üzemmódba, a vízforraló ismét használatra kész. A vízforraló nincs kalibrálva, ezért kutatási és laboratóriumi célokra nem használható. A beállított hőmérséklet  $\pm 5$  °C-kal eltérhet a tényleges hőmérséklettől.



## A VÍZ FELFORRALÁSA



### Figyelmeztetés!

A vízforralóban csak vizet szabad forralni. A vízforralóban más folyadékot vagy anyagot melegíteni tilos.

A vízforralót víz nélkül ne kapcsolja be. A vízforraló helytelen használata a készülék élettartamának a lerövidülését okozhatja. Ha a vízforralót véletlenül víz nélkül kapcsolja be, akkor a beépített védelem egy bizonyos hőmérséklet elérése után automatikusan lekapcsolja a készüléket. A vízforralót csak néhány perces szünet után, a fűtőtestet tartalmazó fenék megfelelő lehűlése követően lehet ismételtelen bekapcsolni.

- A víz felforralásához nyomja meg a  gombot. A kannában lévő vizet a készülék 100 °C-ra melegíti fel.
- A víz felforralásához nyomja meg a  gombot. Ha 3 másodpercen belül egyetlen gombot sem nyom meg, akkor a készülék a kannában lévő vizet 100 °C-ra melegíti fel.
- A víz melegítése közben a  jel színe a következő módon változik meg:  
0-55 °C – kék  
56-90 °C – sárga  
90-100 °C – piros
- A víz felforralása (100 °C elérése) után a vízforraló automatikusan kikapcsol.





### Megjegyzés

A víz melegítését bármikor ki lehet kapcsolni a  gomb 3 másodpercig tartó benyomásával, vagy a kanna talpról való leemelésével.







- A felforralt vagy felmelegített vizet töltsze az odakészített edénybe vagy csészébe. Ügyeljen arra, hogy a vízforralót csak függőleges helyzetben mozgassa, különösen akkor, ha a abban a maximum jelig töltött vizet.
- Ha a vízforralóba ismét vizet kívánt tölteni, akkor a fedél kinyitása közben ügyeljen arra, hogy a hirtelen kiáramló gőz ne okozzon égési sérülést.
- Használat után a hálózati vezetéket húzza ki a fali aljzathoz. A vízforralóból öntse ki a vizet és hagyja kihűlni.



## A VÍZ FELFORRALÁSA ÉS HŐMÉRSÉKLETEN TARTÁSA

- A  gomb megnyomása után a készülék 100 °C-ra melegíti fel a vizet. A víz felforralása után a készüléken bekapcsol a hőmérsékleten tartás funkció. A beállított idő eltelte után a vízfóráló lekapcsol. Ha a hőmérsékleten tartás funkciót korábban szeretné kikapcsolni, akkor a  gombot 3 másodpercig tartsa benyomva, vagy a kannát emelje le a talpról.

## A VÍZ BEÁLLÍTOTT HŐMÉRSÉKLETRE VALÓ FELMELEGÍTÉSE ÉS HŐMÉRSÉKLETEN TARTÁSA

- A  gomb megnyomása után a készülék az alapértelmezett hőmérsékletre (45 °C-ra) melegíti fel a vizet. A víz felmelegítése után a készüléken bekapcsol a hőmérsékleten tartás funkció. A beállított idő eltelte után a vízfóráló lekapcsol.
- A szeretőné megváltoztatni az alapértelmezett vízmelegítés hőmérsékletét (45 °C), akkor a  gomb megnyomása után a  (plusz) vagy a  (minusz) gombokkal állítsa be a kívánt hőmérsékletet. A vízmelegítés hőmérsékletét 35 és 95 °C között lehet beállítani. A  vagy a  gombok megnyomásával 1 °C-kal lehet növelni vagy csökkenteni a beállított hőmérsékletet.



### Megjegyzés

Ha a forráspont vagy a beállított hőmérséklet elérése előtt megnyomja a  gombot, akkor a vízmelegítési folyamat megszakad, a vízfóráló azonnal átkapcsol hőmérsékleten tartás üzemmódba. A hőmérsékleten tartás üzemmódban a beállított hőmérséklet bármikor megváltoztatható.

## TISZTÍTÁS ÉS KARBANTARTÁS



### Figyelmeztetés!

Bármilyen tisztítás vagy karbantartás megkezdése előtt a hálózati vezetéket húzza ki a fali aljzatból, és várja meg a vízfóráló lehűlését.

A vízfórálót, a talpat és a hálózati vezetéket vízbe, vagy más folyadékba mártani, vagy folyóvíz alatt elmosni tilos!

A tisztításhoz karcoló anyagokat, benzint, oldószereket stb. tartalmazó tisztítóanyagokat használni tilos. Ezek a készüléket és a talpon maradóan sérüléseket okozhatnak.

- A vízfóráló külső felületét mosogatószeres vízbe mártott és jól kicsavart ruhával törölje meg. A mosogatószeres vizet tiszta és puha, valamint száraz ruhával törölje le a vízfóráló felületéről.
- A vízfóráló belső felületeit meleg vízbe mártott szivaccsal vagy puha ruhával törölje meg. A belső felületek tisztításához mosogatószerrel vagy más tisztítószereket ne használjon. A kannát néhányszor öblítse ki tiszta vízzel.
- A talpat kizárólag csak száraz ruhával szabad megtörölni.

### A vízkő eltávolítása

- A használat során, a vízben található ásványi anyagokból vízkő képződik. A vízfóráló használati gyakoriságától függően, a vízfórálóban lerakódott vízkövet rendszeresen távolítsa el, ellenkező esetben a vízkő rontja a készülék hatékonyságát, lerövidíti a készülék élettartamát, és hatással lesz a víz ízére is.
- Normál használat esetén (naponta 3-5 alkalommal), az alábbiak szerint javasoljuk a vízfóráló tisztítását:
  - havonta 1-szer, ha a csapvíz nagyon kemény;
  - két-három havonta 1-szer, ha a csapvíz közepesen kemény (vagy lágy).
- A kanna belsejét szaküzletekben vásárolható hagyományos vízkő-eltávolító készítménnyel (a gyártó utasításait betartva) lehet megtisztítani, vagy használjon:
  - 8%-os (világos) háztartási ecetet. A kannába töltsön 1 l vizet és ¼ l ecetet. Az ecetes oldatot forralja fel és hagyja a kannában 2 órán keresztül. A kannából öntse ki az ecetes vizet, és az újbóli

használatba vétel előtt a vízfórálóban forraljon 4-szer vagy 5-ször tiszta vizet

- citromsavat. A vízfórálóba öntsön 1 l vizet, majd forralja fel. A felforralt vízbe tegyen 30 g citromsavat, keverje össze és hagyja a vízfórálóban kb. 30 percig. A kannából öntse ki az ecetes vizet, és az újbóli használatba vétel előtt a vízfórálóban forraljon 4-szer vagy 5-ször tiszta vizet

## TÁROLÁS

- A megtisztított készüléket és talpat száraz és tiszta helyen, gyerekektől elzárva tárolja. A készüléket és a talpat ne tegye ki közvetlen napsütés vagy szélsőséges hőmérséklet hatásának, illetve a készüléket és tartozékait nedves és poros környezetben se tárolja.

## MŰSZAKI ADATOK

Névleges feszültség.....	220–240 V
Névleges frekvencia.....	50/60 Hz
Névleges teljesítményfelvétel.....	1750–2 000 W
Térfogat.....	1,7 l

A szöveg és a műszaki paraméterek megváltoztatásának a joga fenntartva.

## A HASZNÁLT CSOMAGOLÓANYAGOKRA VONATKOZÓ UTASÍTÁSOK ÉS TÁJÉKOZTATÓ

A használt csomagolóanyagot az önkormányzat által kijelölt hulladékgyűjtő helyen adja le.

## AZ ELHASZNÁLÓDOTT ELEKTROMOS ÉS ELEKTRONIKUS BERENDEZÉSEK MEGSEMMISÍTÉSE



Ez a jel a terméken vagy a kísérő dokumentációban arra hívja fel a figyelmet, hogy az elektromos vagy elektronikus termék nem dobható a háztartási hulladék közé. A megfelelő ártalmatlanításhoz és újrahasznosításhoz a terméket kijelölt gyűjtőhelyen adja le. A fentiek alternatívájaként az EU országokban, illetve más európai országokban, hasonló termék vásárlása esetén az elhasználdott termék az üzletben is leadható. A termék megfelelő módon történő megsemmisítésével segít megőrizni az értékes természeti erőforrásokat, és hozzájárul a nem megfelelő hulladék-megsemmisítés által okozott esetleges negatív környezeti és egészségügyi hatások megelőzéséhez. A további részletekről a helyi önkormányzati hivatal vagy a legközelebbi hulladékgyűjtő hely ad tájékoztatást. Az ilyen típusú hulladékok nem megfelelő módon történő ártalmatlanítása esetén a helyi előírások értelmében bírság szabható ki.

**Az Európai Unió országában működő vállalkozások részére**  
Ha elektromos vagy elektronikus berendezést kíván ártalmatlanítani, akkor erre vonatkozóan kérjen információkat a termék eladójától vagy forgalmazójától.  
**Megsemmisítés az Európai Unió országain kívül**  
Ez a jel az Európai Unióban érvényes. Amennyiben ezt a terméket ártalmatlanítani kívánja, akkor tájékoztatásért forduljon a termék eladójához vagy a helyi önkormányzati hivatal illetékes osztályához.

**Az Európai Unió országában működő vállalkozások részére**  
Ha elektromos vagy elektronikus berendezést kíván ártalmatlanítani, akkor erre vonatkozóan kérjen információkat a termék eladójától vagy forgalmazójától.

### Megsemmisítés az Európai Unió országain kívül

Ez a jel az Európai Unióban érvényes. Amennyiben ezt a terméket ártalmatlanítani kívánja, akkor tájékoztatásért forduljon a termék eladójához vagy a helyi önkormányzati hivatal illetékes osztályához.



A termék megfelel az adott termékekre vonatkozó összes európai uniós műszaki és egyéb előírásnak.

