

SENCOR®

SSG 4300WH
SSG 4301BK



ΗΛΕΚΤΡΙΚΗ ΜΗΧΑΝΗ ΓΙΑ ΚΟΠΗ ΚΑΙ ΤΡΙΨΙΜΟ ΤΡΟΦΙΜΩΝ

Μετάφραση του πρωτότυπου εγχειριδίου



SENCOR®

**SSG 4300WH
SSG 4301BK**



A

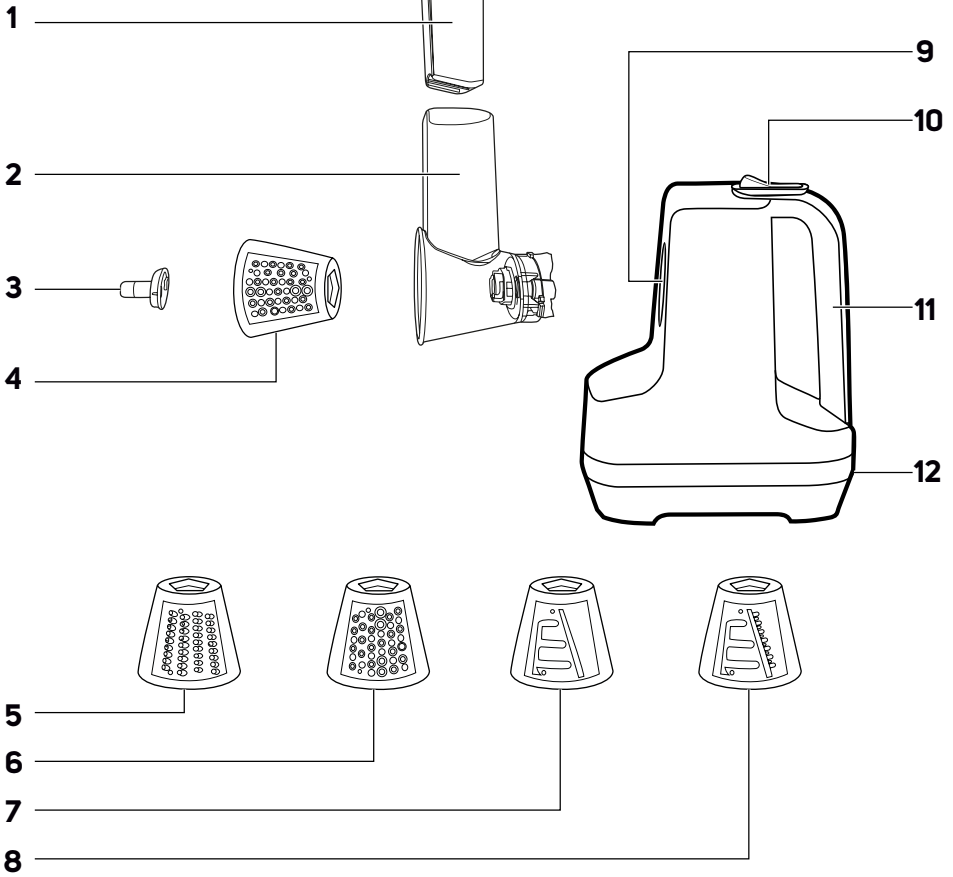

B

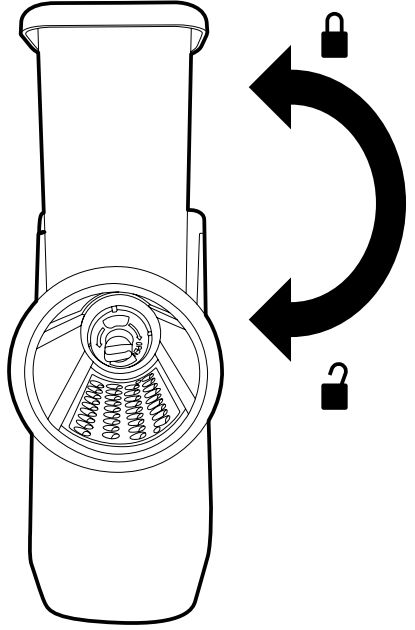
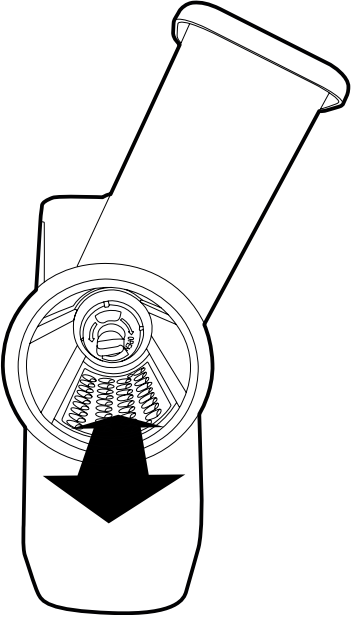

GR Ηλεκτρική μηχανή για κοπή και τρίψιμο τροφίμων

Σημαντικές οδηγίες για την ασφάλεια

ΔΙΑΒΑΖΕΤΕ ΠΡΟΣΕΚΤΙΚΑ ΚΑΙ ΦΥΛΑΣΣΕΤΕ ΓΙΑ ΜΕΛΛΟΝΤΙΚΗ ΧΡΗΣΗ.

Γενικές προειδοποιήσεις

- Αυτή η συσκευή δεν πρέπει να χρησιμοποιείται από παιδιά. Κρατήστε τη συσκευή και το καλώδιο ρεύματός της μακριά από παιδιά.
- Η παρούσα συσκευή μπορεί να χρησιμοποιείται από άτομα με μειωμένες σωματικές, αισθητηριακές ή πνευματικές ικανότητες, ή από άτομα με ανεπαρκή εμπειρία και γνώσεις, αν επιβλέπονται από κατάλληλο άτομο ή έχουν λάβει οδηγίες σχετικά με την ασφαλή χρήση της συσκευής και κατανοούν τους πιθανούς κινδύνους.
- Τα παιδιά δεν πρέπει να παίζουν με τη συσκευή. Ο καθαρισμός και η συντήρηση δεν πρέπει να εκτελούνται από παιδιά.
- Στην περίπτωση που το καλώδιο ρεύματος έχει υποστεί ζημιά, αναθέτετε την επισκευή του σε κάποιο επαγγελματικό κέντρο σέρβις για την αποφυγή πρόκλησης ατυχήματος. Απαγορεύεται η χρήση της συσκευής, εάν το καλώδιο ρεύματος έχει υποστεί ζημιά.
- Η συσκευή αυτή πρέπει να χρησιμοποιηθεί με τον φορέα και τον πιεστήρα τροφίμων, εφόσον διατίθενται, στη

θήση τους, εκτός και αν αυτό είναι αδύνατο εξαιτίας του σχήματος ή του μεγέθους του τροφίμου.



Προειδοποίηση:

Η ακατάλληλη χρήση μπορεί να οδηγήσει σε κίνδυνο τραυματισμού.

- Είναι σημαντικό να δείχνετε ιδιαίτερη προσοχή όταν χειρίζεστε τα εξαρτήματα, ιδιαίτερα κατά την αφαίρεση, τον καθαρισμό και την επανατοποθέτησή τους, ώστε να μην τραυματιστείτε με τις αιχμηρές λεπίδες.
- Αποσυνδέετε πάντα τη συσκευή από την παροχή ρεύματος όταν την αφήνετε χωρίς επίβλεψη και πριν από τη συναρμολόγηση, την αποσυναρμολόγηση ή τον καθαρισμό.
- Πριν από την αντικατάσταση εξαρτημάτων ή προσβάσιμων μερών που κινούνται κατά τη χρήση, απενεργοποιήστε τη συσκευή και αποσυνδέστε την από την παροχή ρεύματος.

Ηλεκτρολογική ασφάλεια

- Προτού συνδέσετε την παρούσα συσκευή στην πρίζα, ελέγξτε ότι η τάση του ρεύματος στην ετικέτα της συσκευής συμφωνεί με την τάση της πρίζας.
- Μην συνδέετε ποτέ τη συσκευή σε πρίζα μέχρι να συναρμολογηθεί σωστά. Ξετυλίξτε πλήρως το καλώδιο ρεύματος πριν από τη σύνδεσή του.
- Συνδέετε τη συσκευή μόνο σε σωστά γειωμένη πρίζα. Μην χρησιμοποιείτε καλώδιο προέκτασης.
- Βεβαιωθείτε ότι οι επαφές του φιδι δεν έρχονται σε επαφή με νερό ή άλλο υγρό. Εάν αυτό συμβεί, στεγνώστε προσεκτικά το φιδι προτού το χρησιμοποιήσετε ξανά.
- Μην τοποθετείτε βαριά αντικείμενα πάνω στο καλώδιο ρεύματος. Βεβαιωθείτε ότι το καλώδιο ρεύματος δεν κρέμεται πάνω από την άκρη ενός τραπεζιού και ότι δεν βρίσκεται σε επαφή με κάποια καυτή επιφάνεια ή αιχμηρά αντικείμενα.
- Μην αποσυνδέετε τη συσκευή από την πρίζα τραβώντας το καλώδιο ρεύματος. Μπορεί να υποστεί ζημιά το καλώδιο ρεύματος ή η πρίζα. Αποσυνδέετε το καλώδιο ρεύματος από την πρίζα τραβώντας το φιδι.
- Μην συνδέετε και αποσυνδέετε με βρεγμένα χέρια το καλώδιο ρεύματος στην/από την πρίζα.
- Μην τυλίγετε το καλώδιο ρεύματος γύρω από τη συσκευή.
- Για να αποτρέψετε τον κίνδυνο τραυματισμού από ηλεκτροπληξία, μην επισκευάζετε τη συσκευή μόνοι σας και μην πραγματοποιείτε τροποποιήσεις. Αυτή η συσκευή δεν περιέχει κανένα τμήμα που να μπορεί να επισκευαστεί από το χρήστη. Όλες οι επισκευές ή οι τροποποιήσεις της συσκευής πρέπει να εκτελούνται σε εξουσιοδοτημένο κέντρο σέρβις. Επεμβαίνοντας οι ίδιοι στη συσκευή κατά τη διάρκεια της περιόδου εγγύησης, διατρέχετε τον κίνδυνο ακύρωσής της.
- Για να αποτρέψετε τον κίνδυνο τραυματισμού από ηλεκτροπληξία μην βυθίζετε τη βασική μονάδα και το καλώδιο ρεύματος σε νερό ή άλλο υγρό και μην πλένετε αυτά τα μέρη με τρεχούμενο νερό.
- Εάν η συσκευή πέσει σε νερό μην την πιάσετε σε καμία περίπτωση, αλλά αποσυνδέστε αμέσως το καλώδιο ρεύματος από την πρίζα. Μην χρησιμοποιείτε ποτέ συσκευή που έχει βυθιστεί σε νερό. Παραδώστε σε εξουσιοδοτημένο κέντρο σέρβις για έλεγχο.
- Απενεργοποιείτε πάντα τη συσκευή και αποσυνδέετε την από την πρίζα όταν ολοκληρώνετε τη χρήση της.

Ασφάλεια κατά τη χρήση

- Ασφάλεια κατά τη χρήση
- Η συσκευή αυτή έχει σχεδιαστεί μόνο για οικιακή χρήση και έχει κατασκευαστεί για την επεξεργασία της συνήθους ποσότητας φαγητού σε ένα σπίτι. Μην χρησιμοποιείτε αυτή τη συσκευή για επαγγελματικούς σκοπούς.
- Μην χρησιμοποιείτε τη συσκευή σε βιομηχανικό περιβάλλον ή σε εξωτερικό χώρο. Μην τη χρησιμοποιείτε για άλλους σκοπούς πέραν αυτού για τον οποίο προορίζεται.

- Η συσκευή προορίζεται για οικιακή χρήση και για χρήση σε παρόμοια μέρη όπως:
 - κουζίνες σε καταστήματα, γραφεία και άλλους χώρους εργασίας,
 - στον γεωργικό τομέα,
 - για πελάτες ξενοδοχείων, μοτέλ και άλλων παρόμοιων χώρων,
 - ενοικιαζόμενα δωμάτια.
- Η συσκευή αυτή δεν προορίζεται για χρήση με εξωτερικό χρονοδιακόπτη ή σύστημα τηλεχειρισμού που θα επιτρέπει την αυτόματη ενεργοποίησή της.
- Χρησιμοποιείτε τη συσκευή και τα αξεσουάρ της σύμφωνα με τις οδηγίες που περιέχονται στο παρόν εγχειρίδιο χρήσης.
- Χρησιμοποιείτε τη συσκευή μόνο με τα γνήσια αξεσουάρ που τη συνοδεύουν.
- Πριν από κάθε χρήση ελέγχετε το επιλεγμένο αξεσουάρ για ζημιές. Μην χρησιμοποιείτε τη συσκευή με αξεσουάρ που έχει υποστεί ζημιά.
- Μην τοποθετείτε τη συσκευή ή τα αξεσουάρ της στην ηλεκτρική κουζίνα ή την κουζίνα υγραερίου ή κοντά σε αυτές, στην άκρη του τραπεζιού ή σε σταθερές επιφάνειες. Τοποθετείτε πάντα τη συσκευή πάνω σε επίπεδη, στεγνή και σταθερή επιφάνεια.
- Μην εκθέτετε τη συσκευή και τα αξεσουάρ της σε εξωτερικό περιβάλλον, ακραίες θερμοκρασίες, άμεση ηλιακή ακτινοβολία, υπερβολική υγρασία ή πολύ σκονισμένους χώρους.
- Μην τοποθετείτε τη συσκευή και τα αξεσουάρ της κοντά σε καλοριφέρ, ανοικτές φλόγες ή άλλες πηγές θερμότητας.
- Βεβαιωθείτε ότι η συσκευή έχει συναρμολογηθεί σωστά προτού τη θέσετε σε λειτουργία.
- Μην χρησιμοποιείτε τη συσκευή εάν έχει πέσει στο πάτωμα, εάν έχει βυθιστεί σε νερό, εάν παρουσιάζει κάποια δυσλειτουργία ή εάν έχει υποστεί κάποια ζημιά.
- Η συσκευή δεν πρέπει να λειτουργεί συνεχόμενα για περισσότερο από 2 λεπτά. Προτού την εκκινήσετε ξανά, αφήστε τη να κρυώσει για περίπου 5 λεπτά.
- Μην ενεργοποιείτε τη συσκευή όταν είναι άδεια. Η εσφαλμένη χρήση της συσκευής μπορεί να επηρεάσει αρνητικά τη διάρκεια ζωής της. Μην αφήνετε τη συσκευή χωρίς επίβλεψη κατά τη λειτουργία της.
- Μην αγγίζετε τα κινούμενα μέρη κατά τη διάρκεια της χρήσης. Σε αντίθετη περίπτωση, υπάρχει το ενδεχόμενο τραυματισμού.
- Μην χρησιμοποιείτε τη συσκευή για να σπάτε κόκαλα, παγάκια, κελύφη από ξηρούς καρπούς ή σκληρές φλούδες. Ανατρέξτε στο κεφάλαιο ΣΚΟΠΟΣ ΧΡΗΣΗΣ ΚΑΙ ΔΥΝΑΤΟΤΗΤΕΣ ΤΗΣ ΣΥΣΚΕΥΗΣ.
- Προτού χρησιμοποιήσετε αυτήν τη συσκευή, αφαιρέστε φλούδες, πυρήνες-κουκούτσια, κοτσάνια, κ.λπ. από τα υλικά.
- Για να μην στομάσει η συσκευή, πιέζετε ελαφρά προς τα κάτω τον πιστήρα όταν προσθέτετε τα υλικά στο σωλήνα τροφοδοσίας.
- Χρησιμοποιείτε πάντα τον πιστήρα που παρέχεται μαζί με αυτήν τη συσκευή. Ποτέ μην χρησιμοποιείτε τα δάκτυλά σας ή άλλα αντικείμενα για να σπρώξετε τα υλικά μέσα στο σωλήνα τροφοδοσίας ενώ η συσκευή είναι σε λειτουργία.
- Πριν από την αποσυναρμολόγηση και την εγκατάσταση αξεσουάρ, απενεργοποιείτε πάντα τη συσκευή και ελέγχετε ότι τα κινούμενα μέρη έχουν ακινητοποιηθεί.
- Όταν η συσκευή βρίσκεται σε λειτουργία, έχετε το νου σας για παιδιά και κατοικίδια ζώα.
- Μην εκτελείτε καμία εργασία συντήρησης στη συσκευή πέρα από τον καθαρισμό των μεμονωμένων μερών της, όπως περιγράφεται στο κεφάλαιο "Καθαρισμός και συντήρηση".
- Πρέπει να προσέχετε ιδιαίτερα όταν χειρίζεστε τα εξαρτήματα για το τρίψιμο ή την κοπή για να μην τραυματιστείτε με τις λεπίδες.
- Οι επιφάνειες της συσκευής ή των αξεσουάρ της που έρχονται σε επαφή με τρόφιμα πρέπει να καθαρίζονται πάντα σύμφωνα με τις οδηγίες στο παρόν εγχειρίδιο χρήσης.
- Φυλάσσετε τη συσκευή σε ξηρό περιβάλλον.

Ηλεκτρική μηχανή για κοπή GR και τρίψιμο τροφίμων

Εγχειρίδιο χρήσης

ΠΡΙΝ ΑΠΟ ΤΗΝ ΠΡΩΤΗ ΧΡΗΣΗ

- Πριν από τη χρήση αυτής της συσκευής, διαβάστε προσεκτικά το εγχειρίδιο χρήσης, ακόμη και στην περίπτωση που είστε ήδη εξοικειωμένος/-η με τη χρήση παρόμοιων τύπων συσκευών. Χρησιμοποιείτε τη συσκευή μόνο όπως περιγράφεται στο παρόν εγχειρίδιο χρήσης. Φυλάσσετε το εγχειρίδιο χρήσης σε ασφαλές σημείο όπου θα μπορείτε να το βρείτε εύκολα, αν το χρειαστείτε. Σε περίπτωση που παραδώσετε τη συσκευή αυτή σε κάποιον τρίτο, φροντίστε να παραδώσετε και το παρόν εγχειρίδιο χρήσης.
- Συνιστούμε να φυλάξετε την αρχική χάρτινη συσκευασία, το υλικό συσκευασίας, την απόδειξη αγοράς μαζί με τη δήλωση ευθύνης του πωλητή ή την κάρτα εγγύησης, τουλάχιστον για όσο διάστημα δικαιούστε αποζημίωση για ανεπαρκή απόδοση ή κακή ποιότητα της συσκευής. Σε περίπτωση μεταφοράς της συσκευής, συνιστούμε να χρησιμοποιήσετε την αρχική συσκευασία του κατασκευαστή.
- Αφαιρέστε προσεκτικά τη συσκευή από τη συσκευασία και μην πετάξετε τα υλικά συσκευασίας προτού βρείτε όλα τα εξαρτήματα της συσκευής.

ΠΕΡΙΓΡΑΦΗ ΤΗΣ ΣΥΣΚΕΥΗΣ ΚΑΙ ΤΩΝ ΑΞΕΣΟΥΡΑ

- | | |
|---|---|
| A1 Πιεστήρας | τη δημιουργία τριμμάτων από σκληρά αρτοσκευάσματα, κ.λπ. |
| A2 Σωλήνας τροφοδόσις | |
| A3 Πείρος στερέωσης για ασφάλιση του κέντρου του εξαρτήματος στον άξονα | A7 Κώνος κοπής για ευθείες φέτες μεγάλου μήκους |
| A4 Κώνος για χοντρό τρίψιμο | Κατάλληλος για να κόβετε σε φέτες πατάτες για τσιπς ή για φρούτα και λαχανικά που θα χρησιμοποιήσετε ως γαρνιτούρες σε διάφορα γεύματα, κ.λπ. |
| Κατάλληλος για το τρίψιμο λαχανικών για σούπες, για την προετοιμασία hash-brown ή για το τρίψιμο φρούτων και λαχανικών για σαλάτες, κ.λπ. | A8 Κώνος κοπής για κυματιστές φέτες μεγάλου πάχους |
| A5 Κώνος για λεπτό τρίψιμο | Κατάλληλος για να κόβετε σε φέτες φρούτα και λαχανικά που θα χρησιμοποιήσετε ως γαρνιτούρες σε διάφορα γεύματα, κ.λπ. |
| Κατάλληλος για σαλάτες φρούτων και λαχανικών ή για αλοιφές τυριών και λαχανικών, κ.λπ. | A9 Οπή στερέωσης |
| A6 Κώνος τριψίματος (πολύ λεπτό τρίψιμο) | Κατάλληλος για αλεύσμα/ τρίψιμο καρύδας, αμυγδάλων, ξηρών καρπών, αλλά και για |
| | A10 Κομπι On/Off |
| | A11 Λαβή |
| | A12 Μονάδα μοτέρ |

ΣΚΟΠΟΣ ΧΡΗΣΗΣ ΚΑΙ ΔΥΝΑΤΟΤΗΤΕΣ ΤΗΣ ΣΥΣΚΕΥΗΣ

- Η ηλεκτρική μηχανή για κοπή και τρίψιμο τροφίμων προορίζεται για την επεξεργασία βασικών ειδών λαχανικών, φρούτων και άλλων τροφίμων στο σπίτι. Όταν χρησιμοποιείτε το σετ παουτσό, η συσκευή μπορεί να χρησιμοποιηθεί για την επεξεργασία παγωμένων φρούτων, λαχανικών ή γιαουριού.
- Μην χρησιμοποιείτε την ηλεκτρική μηχανή για κοπή και τρίψιμο τροφίμων για να αλέσετε κρέας, για να σπάσετε κόκκαλα, για να επεξεργαστείτε κελύφη ξηρών καρπών ή σκληρούς πυρήνες φρούτων, όπως αυτοί των μάνγκο ή των αβοκάντο, μην τη χρησιμοποιείτε για παγωμένα ή άλλα πολύ σκληρά υλικά, όπως κόκκι καφέ, μισοκαρόμυδο, κ.λπ.

ΠΡΙΝ ΑΠΟ ΤΗΝ ΠΡΩΤΗ ΧΡΗΣΗ

- Πριν από τη χρήση της συσκευής, πλύνετε όλα τα αφαιρούμενα μέρη (**A1** έως **A10**, και **B1** έως **B4**) που έρχονται σε επαφή με τα τρόφιμα, χρησιμοποιώντας ζεστό νερό και μια μικρή ποσότητα απορρυπαντικού πιάτων. Στη συνέχεια, ξεπλύνετε τα με καθαρό νερό και στεγνώστε τα.
- Σκουπίστε την εξωτερική επιφάνεια της μονάδας του μοτέρ με ένα μαλακό σφουγγάρι, το οποίο θα έχετε βουτήξει σε ζεστό νερό με μια μικρή ποσότητα απορρυπαντικού πιάτων. Στη συνέχεια, ξεπλύνετε τη μονάδα με καθαρό νερό και στεγνώστε την.



Προσοχή:

Κατά τον καθαρισμό των εξαρτημάτων **A6** έως **A10**, να είστε ιδιαίτερα προσεκτικοί για να μην τρουματιστείτε από την αιχμηρή ακμή τους.

ΤΡΙΨΙΜΟ ΚΑΙ ΚΟΨΙΜΟ

- Το σετ για κόψιμο και τρίψιμο (εξαρτήματα **A1-A5** και εξαρτήματα **A6-A10**) προορίζονται για την επεξεργασία σχεδόν όλων των ειδών των φρούτων και λαχανικών, αλλά και για άλλα είδη τροφίμων τα οποία υπάρχουν γενικώς σε ένα σπίτι. Ανατρέξτε στον πίνακα που υπάρχει στο κεφάλαιο ΕΠΙΛΟΓΗ ΕΞΑΡΤΗΜΑΤΩΝ.

ΕΠΙΛΟΓΗ ΕΞΑΡΤΗΜΑΤΩΝ

- Ο παρακάτω πίνακας περιλαμβάνει τα πιο συνηθισμένα είδη τροφίμων που μπορείτε να επεξεργαστείτε με αυτήν τη συσκευή. Ωστόσο, μπορείτε να τη χρησιμοποιήσετε και για άλλα είδη τροφίμων, τα οποία μπορούν να κοπουν με μαχαίρι κουζίνας.

| Τρόφιμο | Κώνος για χοντρό τρίψιμο (A6) | Κώνος για λεπτό τρίψιμο (A7) | Κώνος τριψίματος (πολύ λεπτό τρίψιμο) (A8) | Κώνος κοπής για ευθείες φέτες μεγάλου μήκους (A9) | Κώνος κοπής για κυματιστές φέτες μεγάλου πάχους (A10) |
|--|-------------------------------|------------------------------|--|---|---|
| ΦΡΟΥΤΑ | | | | | |
| Μήλα | ✓ | ✓ | | ✓ | ✓ |
| Ροδάκινα και νεκταρίνια (χωρίς το κουκούτσι) | | | | ✓ | ✓ |
| Βερίκοκα (χωρίς τα κουκούτσια) | | | | ✓ | ✓ |
| Αχλάδια | | | | ✓ | ✓ |
| Φράουλες | | | | ✓ | ✓ |
| Καρύδα | | ✓ | ✓ | | |
| ΛΑΧΑΝΙΚΑ | | | | | |
| Καρότο | ✓ | ✓ | | ✓ | ✓ |
| Κολοκυθάκια | ✓ | ✓ | | ✓ | ✓ |
| Αγγούρι | ✓ | | | ✓ | ✓ |
| Σέλινο | ✓ | ✓ | | ✓ | ✓ |
| Πατάτες | ✓ | ✓ | | | |

| | | | | | |
|---|---|---|---|---|---|
| Κρεμμύδια | ✓ | | | ✓ | ✓ |
| Ραπανάκι | ✓ | ✓ | | ✓ | ✓ |
| Άσπρο και κόκκινο λάχανο | ✓ | ✓ | | ✓ | ✓ |
| Γογγύλι | ✓ | | | ✓ | ✓ |
| Πιπεριά | ✓ | ✓ | | ✓ | ✓ |
| ΆΛΛΑ ΤΡΟΦΙΜΑ | | | | | |
| Σκληρό τυρί | ✓ | ✓ | | ✓ | ✓ |
| Σοκολάτα | ✓ | ✓ | | ✓ | |
| Ξηροί καρποί (χωρίς τα κελύφη) και αμύγδαλα | | | ✓ | | |
| Σκληρά, ψιμένα τρόφιμα | | | ✓ | | |



Σημείωση:

Ο πίνακας που παρέχεται συνιστά απλώς τον κατάλληλο τύπο εξαρτήματος για το εκάστοτε είδος τροφίμου. Αν είναι απαραίτητο, μπορείτε να χρησιμοποιήσετε το εξάρτημα που προτιμάτε για το εκάστοτε είδος τροφίμου.

Συναρμολογήση της συσκευής

- Τοποθετήστε τη μονάδα μοτέρ **A14** πάνω σε επίπεδη στεγνή και σταθερή επιφάνεια.
- Επιλέξτε ένα εξάρτημα που είναι κατάλληλο για το είδος της εργασίας που σκοπεύετε να κάνετε και τοποθετήστε το στο μεγάλο σωλήνα τροφοδοσίας **A3**. Ασφαλίστε το στη θέση του χρησιμοποιώντας το κολάρο ασφάλισης **A5**.
- Μόλις συναρμολογηθεί με αυτόν τον τρόπο, στρέψτε το σωλήνα τροφοδοσίας δεξιόστροφα (εικ. **B** και σύρετέ τον μέσα στην οπή **A11** στη μονάδα του μοτέρ) Στη συνέχεια, στρέψτε το σωλήνα τροφοδοσίας αριστερόστροφα, έτσι ώστε να μπει στη θέση του στην οπή.
- Εισαγάγετε το στόμιο εξόδου **A4** στη μπροστινή πλευρά του σωλήνα τροφοδοσίας.
- Τοποθετήστε το μικρό πιεστήρα **A1** μέσα στο μεγάλο πιεστήρα **A2**. Ένας πιεστήρας που έχει συναρμολογηθεί με αυτόν τον τρόπο είναι κατάλληλος για υλικά μεγαλύτερου μεγέθους (π.χ. πατάτες) ή για μεγαλύτερες ποσότητες υλικών. Αν σκοπεύετε να επεξεργαστείτε υλικά μικρότερου μεγέθους (αγγούρι, καρτό, κ.λπ.), μπορείτε να τοποθετήσετε το μεγάλο πιεστήρα στο σωλήνα τροφοδοσίας και, στη συνέχεια, να χρησιμοποιήσετε το μικρό πιεστήρα για να ωθήσετε τα υλικά.

Λειτουργία

- Προετοιμάστε τα υλικά και κόψτε τα σε τέτοιο μέγεθος ώστε να μπορούν να περάσουν μέσα από το σωλήνα τροφοδοσίας **A2**. Μπορεί να πρέπει να αφαιρέσετε τους πυρήνες και τα κουκούτσια από ορισμένα είδη φρούτων και λαχανικών.
- Βάλτε το φιν σε μια πρίζα ρεύματος. Κάτω από το στόμιο εξόδου, τοποθετήστε ένα κατάλληλο δοχείο, το οποίο θα συλλέγει τα υλικά που έχουν υποβληθεί σε επεξεργασία.
- Θέστε το διακόπτη **A12** στη θέση ON (ενεργοποίηση) και ξεκινήστε να τοποθετείτε σταδιακά τα υλικά στο άνοιγμα του σωλήνα τροφοδοσίας. Χρησιμοποιείτε τον παρεχόμενο πιεστήρα για να ωθήσετε τα υλικά ώστε να περάσουν μέσα από το σωλήνα τροφοδοσίας.



Προειδοποίηση:

Μην χρησιμοποιείτε τα δαχτύλιά σας ή άλλα αντικείμενα για να πιέσετε μέσα τα τρόφιμα. Χρησιμοποιείτε πάντα τον πιεστήρα **A1** που προορίζεται για το σκοπό αυτόν. Ο μέγιστος χρόνος συνεχόμενης λειτουργίας είναι 2 λεπτά. Προτού θέσετε τη συσκευή ξανά σε λειτουργία, αφήστε τη να κρυώσει για τουλάχιστον 5 λεπτά. Μετά από 10 τέτοιους κύκλους λειτουργίας, αφήστε τη συσκευή να κρυώσει για τουλάχιστον 30 λεπτά.

- Ο πιεστήρας προορίζεται για τη σταδιακή μετακίνηση των υλικών στην περιοχή του εξαρτήματος. Τοποθετείτε πάντα τα επιμέρους κομμάτια των υλικών και, με την κατάλληλη δύναμη, πιέζετε απαλά τον πιεστήρα. Κατά τη λειτουργία, κοιτάτε μέσα στο σωλήνα τροφοδοσίας για να βεβαιώσετε ότι τα υλικά περνούν μέσα από το εξάρτημα. Μην γεμίζετε ποτέ με υλικά το σωλήνα τροφοδοσίας μέχρι το επάνω άκρο του. Η ταυτόχρονη επεξεργασία μεγάλων ποσοτήτων υλικών μπορεί να προκαλέσει την υπερφόρτωση της μονάδας του μοτέρ.
- Για να απενεργοποιήσετε τη συσκευή, θέστε το διακόπτη **A12** στη θέση OFF (απενεργοποίηση).

Χρησιμες συμβουλές

- Ελέγξτε την καταλληλότητα των επιμέρους εξαρτημάτων για συγκεκριμένα είδη τροφίμων στον πίνακα ΕΠΙΛΟΓΗ ΕΞΑΡΤΗΜΑΤΩΝ.
- Για τα βέλτιστα δυνατά αποτελέσματα, επεξεργάζεστε φρέσκα άλλα όχι υπερβολικά ώριμα φρούτα. Το ίδιο ισχύει και για τα λαχανικά.
- Μπορείτε να βάλτε μαλακά φρούτα, όπως φράουλες, στην κατάψυξη για μερικά λεπτά προτού τα επεξεργαστείτε.
- Για να επεξεργαστείτε το ημίσκληρο τυρί ευκολότερα, είναι καλύτερο να το βάλετε στο ψυγείο το βράδυ ή στην κατάψυξη για 30 λεπτά.
- Δεν συνιστούμε την επεξεργασία μαλακού ή ήδη τριμμένου τυριού, καθώς αυτό ενδέχεται να φράξει το σωλήνα τροφοδοσίας.
- Όταν χρησιμοποιείτε τον κώνο για λεπτό τρίψιμο **A7** ή τον κώνο κοπής για ευθείες φέτες μεγάλου μήκους **A9**, ωθείτε τα υλικά μέσα στο σωλήνα τροφοδοσίας απαλά. Όταν χρησιμοποιείτε τον κώνο για χοντρό τρίψιμο **A6** ή τον κώνο κοπής για κματιστές φέτες μεγάλου πάχους **A10**, πρέπει να ωθείτε τα υλικά με μεγαλύτερη δύναμη.

Αφαίρεση του σετ από τη συσκευή

- Αφαιρέστε το στόμιο εξόδου **A4** και τους πιεστήρες **A1** και **A2** από το σετ. Στρέψτε το σωλήνα τροφοδοσίας δεξιόστροφα και σύρετέ τον έξω από την οπή στη μονάδα του μοτέρ (εικ. **B**).

ΑΝΤΙΜΕΤΩΠΙΣΗ ΠΡΟΒΛΗΜΑΤΩΝ

| Πρόβλημα | Πιθανή λύση |
|---|---|
| Όταν η συσκευή ενεργοποιηθεί με το διακόπτη A12 , λειτουργεί με διακοπή ή δεν ξεκινά να λειτουργεί καθόλου | Απενεργοποιήστε τη συσκευή, αποσυνδέστε την από την πρίζα και περιμένετε να ακινητοποιηθούν τα περιστρεφόμενα μέρη. Ελέγξτε ότι έχετε συναρμολογήσει τη συσκευή σωστά σύμφωνα με τις οδηγίες στο κεφάλαιο ΣΥΝΑΡΜΟΛΟΓΗΣΗ ΤΗΣ ΣΥΣΚΕΥΗΣ. |
| Η συσκευή δεν τίθεται σε λειτουργία. | Εκτός και αν υπάρχει διακοπή ρεύματος, είναι προφανές ότι ο διακόπτης A12 ή το καλώδιο ρεύματος είναι ελαττωματικά. Επικοινωνήστε με τον προμηθευτή ή με ένα επαγγελματικό κέντρο σέρβις. |
| Ο σωλήνας τροφοδοσίας φράζει συνεχώς. | Τα υλικά που επεξεργάζεστε είναι πολύ μεγάλα. Κόψτε τα τρόφιμα σε μικρότερα κομμάτια. |
| | Τοποθετείτε τα υλικά πολύ γρήγορα μέσα στο σωλήνα τροφοδοσίας ή πιέζετε πολύ δυνατά τον πιεστήρα. Τοποθετήστε τα υλικά με μικρότερη ταχύτητα και πιέστε απαλά τον πιεστήρα. |
| | Μπορεί κάποια κομμάτια τροφίμων να έχουν κολλήσει στο εξάρτημα και να έχουν φράξει το σωλήνα τροφοδοσίας. Αν συμβεί κάτι τέτοιο, απενεργοποιήστε τη συσκευή, αποσυνδέστε την από την πρίζα και περιμένετε να ακινητοποιηθούν τα περιστρεφόμενα μέρη. Αφαιρέστε το σωλήνα τροφοδοσίας και το εξάρτημα και καθαρίστε τα όλα σύμφωνα με τις οδηγίες στο κεφάλαιο "Καθαρισμός και συντήρηση". |

Πρέπει να ασκήσετε μεγαλύτερη δύναμη για να πιέσετε τα υλικά μέσα στο σωλήνα τροφοδοσίας

Τα πιο σκληρά υλικά, όπως οι πατάτες ή το σκληρό τυρί, πρέπει να πιέζονται μέσα στο σωλήνα τροφοδοσίας με μεγαλύτερη δύναμη. Αυτό είναι απόλυτα φυσιολογικό. Κάνετε ένα διάλειμμα 5 λεπτών μετά από κάθε 2 λεπτά λειτουργίας.

ηλιακή ακτινοβολία και υπερβολική υγρασία και μην την αποθηκεύετε σε υπερβολικά σκονισμένο περιβάλλον.

ΚΑΘΑΡΙΣΜΟΣ ΚΑΙ ΣΥΝΤΗΡΗΣΗ



Προσοχή:

Πριν από κάθε εργασία καθαρισμού ή συντήρησης, αποσυνδέετε πάντα τη συσκευή από το ηλεκτρικό δίκτυο.



Σημείωση:

Ορισμένα είδη τροφίμων, όπως το καρότο, μπορεί να προκαλέσουν αλλοίωση του χρώματος στα πλαστικά μέρη της συσκευής.

Σε αυτήν την περίπτωση, υγράνετε ένα κομμάτι χαρτί κουζίνας με λίγο μαγειρικό λάδι και περάστε το πάνω από το αποχρωματισμένο σημείο της συσκευής το συντομότερο δυνατό. Στη συνέχεια, καθαρίστε το σημείο ακολουθώντας την παρακάτω διαδικασία.

Η αλλοίωση του χρώματος των αξεσουάρ δεν επηρεάζει τη λειτουργία της συσκευής και δεν αποτελεί βάση υποβολής παραπόνων.

- Αν η συσκευή χρησιμοποιείται για μεγάλο χρονικό διάστημα, το μωτέρ μπορεί να είναι καυτό. Αφήνετε τη συσκευή να κρυώσει προτού την καθαρίσετε.
- Καθαρίζετε τη συσκευή και τα μέρη της αμέσως μετά από κάθε χρήση.
- Αποσυναρμολογίστε το σετ για το τρίψιμο ή το σετ παρασκευής παγωτού στα επιμέρους μέρη τους, όπως περιγράφεται στο αντίστοιχο κεφάλαιο. Αποσυναρμολογίστε τα σετ στα επιμέρους μέρη τους και καθαρίστε προσεκτικά τυχόν υπολείμματα τροφίμων, πλύνετε τα με ζεστό νερό και απορρυπαντικό πιάτων και ξεπλύνετε τα με καθαρό τρεχούμενο νερό. Έπειτα, αφήστε τα να στεγνώσουν με φυσικό τρόπο ή στεγνώστε τα καλά με πετσέτα. Μην χρησιμοποιείτε διαβρωτικά προϊόντα καθαρισμού.



Προσοχή:

Κατά τον καθαρισμό των εξαρτημάτων **A6** έως **A10**, να είστε ιδιαίτερα προσεκτικοί για να μην τραυματιστείτε από την αιχμηρή ακμή τους.

- Σκουπίστε την εξωτερική επιφάνεια της μονάδας του μωτέρ με ένα μαλακό σφουγγάρι, το οποίο θα έχετε βουτήξει σε ζεστό νερό με μια μικρή ποσότητα απορρυπαντικού πιάτων. Στη συνέχεια, ξεπλύνετε τη μονάδα με καθαρό νερό και στεγνώστε την.



Προσοχή:

Η μονάδα μωτέρ και το καλώδιο ρεύματος δεν πρέπει να πλένονται σε πλυντήριο πιάτων. Μην ψεκάζετε τα μέρη αυτά με νερό ή άλλα υγρά και μην τα βυθίζετε σε νερό ή άλλα υγρά.

Ποτέ μην χρησιμοποιείτε χημικά, σφρατάκια και προϊόντα με σόδα ή λειαντικά καθαριστικά καθώς ενδέχεται να προκαλέσουν ζημιά στην επιφάνεια της μονάδας του μωτέρ.

ΑΠΟΘΗΚΕΥΣΗ

- Πριν από την αποθήκευση, η συσκευή πρέπει να έχει κρυώσει εντελώς, να είναι απενεργοποιημένη, αποσυνδεδεμένη από το ρεύμα και καθαρισμένη. Τα επιμέρους σετ για τρίψιμο και για την παρασκευή παγωτού πρέπει επίσης να είναι καθαρά.
- Αποθηκεύετε τη συσκευή και τα αξεσουάρ της σε καθαρό, στεγνό μέρος όπου δεν φτάνουν παιδιά. Φυλάσσετε τη συσκευή και τα αξεσουάρ της προστατευμένα από ακραίες θερμοκρασίες, άμεση

ΤΕΧΝΙΚΕΣ ΠΡΟΔΙΑΓΡΑΦΕΣ

Εύρος ονομαστικής τάσης220–240 V ~
Ονομαστική συχνότητα 50/60 Hz
Ονομαστική ισχύς εισόδου 150 W
Βάρος 1,2 kg
Κατηγορία προστασίας από ηλεκτροπληξία.....II
Επίπεδο θορύβου85 dB(A)

Το επίπεδο εκπομπής θορύβου είναι χαμηλότερο από 85 dB(A), το οποίο αντιστοιχεί στο επίπεδο Α της ηχητικής ισχύος σε σχέση με την ηχητική ισχύ αναφοράς 1 pW.

Επεξήγηση της τεχνικής ορολογίας



Κατηγορία ασφαλείας για την προστασία από ηλεκτροπληξία: Κατηγορία II – Η προστασία από ηλεκτροπληξία επιτυγχάνεται με διπλή μόνωση ή με μόνωση βαρέος τύπου.

Με την επιφύλαξη του δικαιώματος αλλαγών στο κείμενο και στις τεχνικές παραμέτρους.

ΟΔΗΓΙΕΣ ΚΑΙ ΠΛΗΡΟΦΟΡΙΕΣ ΣΧΕΤΙΚΑ ΜΕ ΤΗΝ ΑΠΟΡΡΙΨΗ ΤΩΝ ΧΡΗΣΙΜΟΠΟΙΗΜΕΝΩΝ ΥΛΙΚΩΝ ΣΥΣΚΕΥΑΣΙΑΣ

Απορρίψτε τα χρησιμοποιημένα υλικά συσκευασίας σε κάποιο ειδικό χώρο απορριμμάτων του δήμου σας.

ΔΙΑΘΕΣΗ ΧΡΗΣΙΜΟΠΟΙΗΜΕΝΟΥ ΗΛΕΚΤΡΙΚΟΥ ΚΑΙ ΗΛΕΚΤΡΟΝΙΚΟΥ ΕΞΟΠΛΙΣΜΟΥ



Όταν προϊόντα ή πρωτότυπα έγγραφα φέρουν αυτό το σύμβολο, αυτό σημαίνει ότι τα χρησιμοποιημένα ηλεκτρικά ή ηλεκτρονικά προϊόντα δεν πρέπει να απορρίπτονται μαζί με τα υπόλοιπα οικιακά απορρίμματα. Για την ορθή απόρριψη, ανανέωση και ανακύκλωση, παραδώστε αυτά τα προϊόντα στα προβλεπόμενα σημεία συλλογής. Εναλλακτικά, σε ορισμένες χώρες της Ευρωπαϊκής Ένωσης ή άλλες ευρωπαϊκές χώρες μπορείτε να επιστρέψετε τη συσκευή στο τοπικό κατάστημα από όπου την αγοράσατε κατά την αγορά μιας νέας παρόμοιας συσκευής.

Η ορθή απόρριψη αυτού του προϊόντος συμβάλλει στην εξοικονόμηση πολύτιμων φυσικών πόρων και προστατεύει το περιβάλλον και την ανθρώπινη υγεία που διαφορετικά θα επηρεάζονταν από την ακατάλληλη απόρριψη των απορριμμάτων. Για περισσότερες λεπτομέρειες, συμβουλευτείτε τις τοπικές αρχές ή κάποια μονάδα συλλογής απορριμμάτων.

Σύμφωνα με τους εθνικούς κανονισμούς, ενδεχομένως να επιβάλλονται πρόστιμα για την εσφαλμένη απόρριψη αυτού του τύπου απορριμμάτων.

Για επιχειρήσεις με έδρα σε χώρες της Ευρωπαϊκής Ένωσης

Αν θέλετε να απορρίψετε ηλεκτρικές ή ηλεκτρονικές συσκευές, ζητήστε τις απαραίτητες πληροφορίες από το κατάστημα πώλησης ή τον προμηθευτή σας.

Απόρριψη σε άλλες χώρες εκτός της Ευρωπαϊκής Ένωσης.

Αυτό το σύμβολο ισχύει στην Ευρωπαϊκή Ένωση. Αν επιθυμείτε να απορρίψετε αυτό το προϊόν ζητήστε τις απαραίτητες πληροφορίες σχετικά με τον σωστό τρόπο απόρριψης από τον τοπικό δημοτικό φορέα ή το κατάστημα αγοράς.



Το συγκεκριμένο προϊόν πληροί όλες τις βασικές απαιτήσεις των σχετικών με αυτό οδηγιών της Ε.Ε. vztahují.

