

# SENCOR®

SKS 0804BK



**ΖΥΓΑΡΙΑ ΚΑΦΕ**

Μετάφραση του πρωτότυπου εγχειριδίου



**SENCOR®**

**SKS 0804BK**

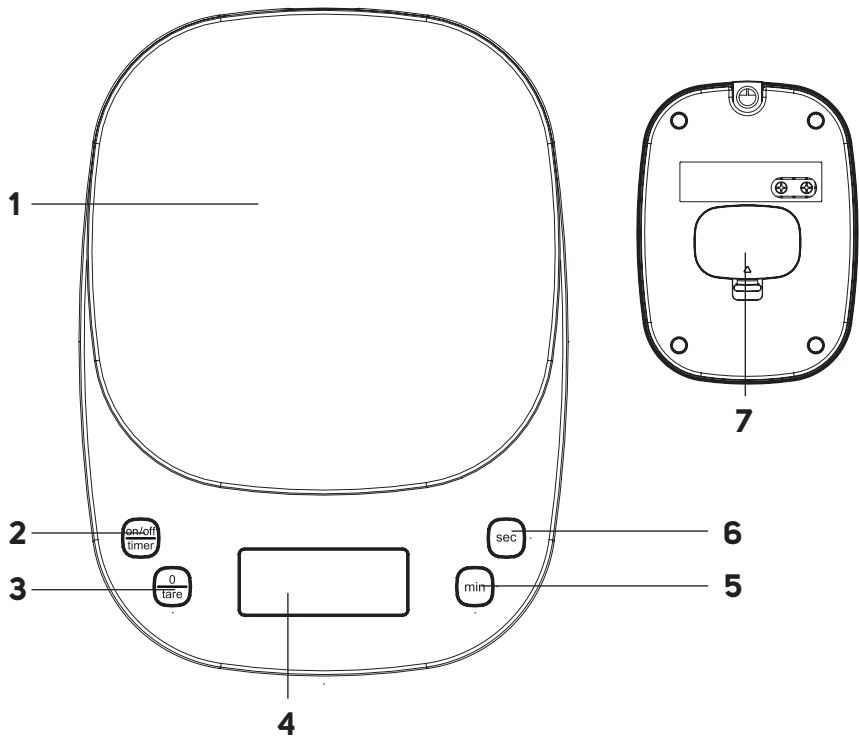
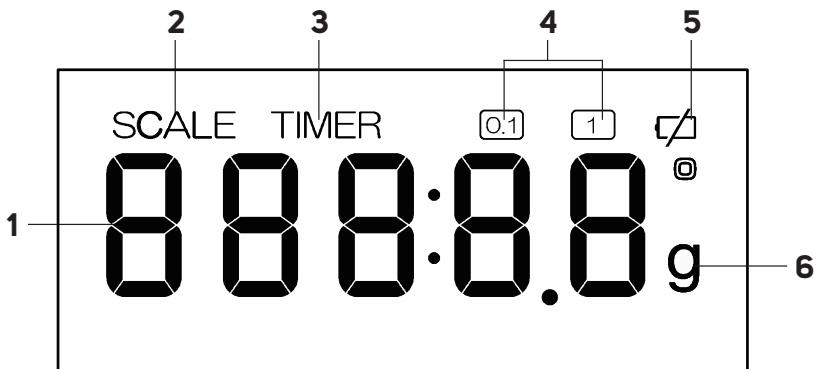

**A****B**

# GR Ζυγαριά καφέ

## Οδηγίες ασφαλείας και σημαντικές ειδοποιήσεις

### ΔΙΑΒΑΣΤΕ ΤΙΣ ΠΡΟΣΕΚΤΙΚΑ ΚΑΙ ΦΥΛΑΞΤΕ ΤΙΣ ΓΙΑ ΜΕΛΛΟΝΤΙΚΗ ΧΡΗΣΗ.

- Αυτή η συσκευή προορίζεται για οικιακή χρήση. Μην τη χρησιμοποιείτε για εμπορικούς σκοπούς, για τη ζύγιση ζώων ή για άλλους σκοπούς για τους οποίους δεν προορίζεται.
- Η συσκευή αυτή επιτρέπεται να χρησιμοποιείται από παιδιά 8 ετών και άνω και από άτομα με μειωμένες σωματικές, αισθητηριακές ή διανοητικές ικανότητες ή με έλλειψη εμπειρίας, αν τους παρέχεται κατάλληλη επιτήρηση.
- Τα παιδιά πρέπει να επιτηρούνται για να εξασφαλίζεται ότι δεν παίζουν με τη συσκευή.
- Μην χρησιμοποιείτε τη συσκευή σε εξωτερικό χώρο, μην την τοποθετείτε σε ασταθείς επιφάνειες ούτε σε ηλεκτρική κουζίνα ή κουζίνα αερίου, κοντά σε γυμνές φλόγες ή άλλες πηγές θερμότητας.
- Μην εκθέτετε τη συσκευή σε άμεση ηλιακή ακτινοβολία ή υψηλή υγρασία και μην τη χρησιμοποιείτε σε περιβάλλοντα με υπερβολική σκόνη.
- Κατά τη χρήση, πρέπει να διασφαλίζεται ότι η συσκευή είναι τοποθετημένη πάνω σε επίπεδη, λεία, σκληρή και σταθερή επιφάνεια. Διαφορετικά, μπορεί να προκύψουν ανακρίβειες στη ζύγιση.
- Σε περίπτωση υπέρβασης της μέγιστης χωρητικότητας ζύγισης, αφαιρέστε το συστατικό ή το αντικείμενο με το υπερβολικό βάρος από την επιφάνεια ζύγισης για να αποφευχθεί πιθανή ζημιά στη συσκευή.
- Μην χρησιμοποιείτε τη συσκευή σαν υποστήριγμα για οτιδήποτε. Κατά την αποθήκευση, πρέπει να διασφαλίζεται ότι δεν έχουν τοποθετηθεί αντικείμενα πάνω στη συσκευή.
- Χρησιμοποιείτε πάντα νέες μπαταρίες του ίδιου τύπου. Ποτέ μη συνδυάζετε παλιές και νέες μπαταρίες ή μπαταρίες διαφόρων τύπων. Ποτέ μη ριζείτε μπαταρίες σε φωτιά, μην τις βραχυκυκλώσετε και μην τους προξενήσετε ζημιά με κανένα τρόπο. Απορρίψτε τις με τρόπο φιλικό προς το περιβάλλον στο τέλος της ωφέλιμης διάρκειας ζωής τους. Ποτέ μην απορρίψτε τις μπαταρίες στα στικά απόβλητα.
- Αν δεν πρόκειται να χρησιμοποιήσετε τη συσκευή για μεγάλο χρονικό διάστημα, αφαιρέστε τις μπαταρίες. Εάν η μπαταρία παρουσιάσει διαρροή ενώ βρίσκεται μέσα στη συσκευή, μπορεί να προκληθεί ζημιά στη συσκευή.
- Διατηρείτε τις μπαταρίες μακριά από τα παιδιά, διότι μπορεί να αποτελέσουν κίνδυνο με την παρουσία τους. Εάν το παιδί καταπιεί την μπαταρία, ζητήστε αμέσως ιατρική βοήθεια.
- Διατηρείτε τη συσκευή καθαρή. Για τον καθαρισμό ακολουθήστε τις οδηγίες στο κεφάλαιο "Καθαρισμός και συντήρηση". Μην βυθίζετε τη συσκευή σε νερό ή σε άλλα υγρά και μην την ξεπλένετε με τρεχούμενο νερό.
- Μην επισκευάζετε και μην τροποποιείτε μόνοι σας τη συσκευή. Αναθέστε όλες τις επισκευές και ρυθμίσεις σε ένα εξουσιοδοτημένο κέντρο σέρβις. Με τη μη εξουσιοδοτημένη επέμβασή σας στη συσκευή κινδυνεύετε να χάσετε τα νομικά σας δικαιώματα σχετικά με προβλήματα λειτουργίας της συσκευής ή την εγγύηση καλής λειτουργίας της συσκευής.

# GR Ζυγαριά καφέ

## Εγχειρίδιο Χρήσης

- Ευχαριστούμε για την αγορά του προϊόντος μας μάρκας SENCOR και ελπίζουμε να μείνετε ικανοποιημένοι από αυτό.
- Πριν χρησιμοποιήσετε αυτή τη συσκευή, εξοικειωθείτε με το εγχειρίδιο χρήσης, ακόμα και αν έχετε ήδη εξοικείωση με συσκευές παρόμοιου τύπου. Χρησιμοποιείτε τη συσκευή μόνο όπως περιγράφεται στο παρόν εγχειρίδιο χρήσης. Φυλάξτε το εγχειρίδιο για μελλοντική αναφορά.
- Συνιστούμε να φυλάξετε την αρχική συσκευασία, τα υλικά συσκευασίας, την απόδειξη αγοράς και τις αποδείξεις ευθύνης του πωλητή ή το πιστοποιητικό εγγύησης τουλάχιστον για τη διάρκεια ισχύος του νόμιμου δικαιώματος ελαττωματικής λειτουργίας ή της εγγύησης ποιότητας. Όταν μεταφέρετε τη συσκευή, συνιστούμε να τη συσκευάσετε πάλι στο αρχικό της κουτί στο οποίο είχε συσκευαστεί από τον κατασκευαστή.

### ΠΕΡΙΓΡΑΦΗ ΤΗΣ ΖΥΓΑΡΙΑΣ

- |   |   |
|---|---|
| <b>A1</b> Επιφάνεια ζύγισης   | <b>A3</b> Κομπι <b>0/Tare</b> (0/λήψης απόβαρου) για εκκίνηση/ διακοπή του χρονοδιακόπτη ή για μηδενισμό της ένδειξης |
| <b>A2</b> Κομπι <b>on/off/timer</b> (ενεργοποίησης/ απενεργοποίησης/ χρονοδιακόπτη) για ενεργοποίηση/ απενεργοποίηση της ζυγαριάς και εναλλαγή μεταξύ λειτουργίας ζύγισης και λειτουργίας χρονοδιακόπτη | <b>A4</b> Οθόνη ενδείξεων   |
|   | <b>A5</b> Κομπι <b>min</b> για ρύθμιση των λεπτών   |
|   | <b>A6</b> Κομπι <b>sec</b> για ρύθμιση των δευτερολέπτων  |
|   | <b>A7</b> Κάλυμμα θήκης μπαταριών   |

### ΠΕΡΙΓΡΑΦΗ ΤΗΣ ΟΘΟΝΗΣ ΕΝΔΕΙΞΕΩΝ

- |   |   |
|---|---|
| <b>B1</b> Οθόνη αριθμητικών ενδείξεων                                 | <b>B4</b> Εικονίδια υποδιαίρεσης μονάδας βάρους |
| <b>B2</b> Εικονίδιο SCALE (Ζυγαριά) (λειτουργία ζύγισης)              | <b>B5</b> Σύμβολο χαμηλής στάθμης μπαταρίας     |
| <b>B3</b> Εικονίδιο TIMER (Χρονοδιακόπτης) (λειτουργία χρονοδιακόπτη) | <b>B6</b> Μονάδα βάρους                         |

### ΠΗΓΗ ΤΡΟΦΟΔΟΣΙΑΣ

- Στη συσκευασία αυτής της ζυγαριάς περιλαμβάνονται 3 αλκαλικές μπαταρίες του 1,5 V, τύπου AAA.
- Πριν χρησιμοποιήσετε τη ζυγαριά, πρέπει να τοποθετήσετε τις μπαταρίες στη θέση τους. Ενεργήστε ως εξής:
  1. Αφαιρέστε το κάλυμμα της θήκης μπαταριών.
  2. Τοποθετήστε τις μπαταρίες μέσα στην εσωτερική θήκη. Τηρήστε τη σωστή πολικότητα που μπορείτε να δείτε μέσα στη θήκη μπαταριών.
  3. Τοποθετήστε το κάλυμμα.
- Εάν κατά τη χρήση εμφανιστεί στην οθόνη ενδείξεων το σύμβολο , πρέπει να αντικαταστήσετε τις μπαταρίες. Ακολουθήστε την ίδια διαδικασία που περιγράφεται παραπάνω αλλά πρώτα αφαιρέστε τις εξαντλημένες μπαταρίες.

### ΧΡΗΣΗ ΤΗΣ ΖΥΓΑΡΙΑΣ

- Τοποθετήστε τη ζυγαριά επάνω σε μια επίπεδη και σταθερή επιφάνεια.
- Πατήστε σύντομα το κομπι **on/off/timer** για να ενεργοποιήσετε τη ζυγαριά. Περιμένετε μέχρι να εμφανιστεί η ένδειξη "0.0" στην οθόνη.
- Τοποθετήστε στο κέντρο της επιφάνειας τα στατικά που θέλετε να ζυγίσετε. Στην οθόνη ενδείξεων θα εμφανιστεί το βάρος του στατικού που ζυγίζετε.



### Σημείωση:

Εάν πρόκειται να ζυγίσετε στατικά μέσα σε μολ, πατήστε το κομπι **0/Tare** για να μηδενίσετε την ένδειξη βάρους του μολ/σκέυους που βρίσκεται πάνω στη ζυγαριά.

### ΛΕΙΤΟΥΡΓΙΑ ΛΗΨΗΣ ΑΠΟΒΑΡΟΥ

- Η λειτουργία λήψης απόβαρου χρησιμοποιείται όταν θέλετε να ζυγίσετε σταδιακά πολλά τρόφιμα σε ένα δοχείο χωρίς να αφαιρέσετε το δοχείο από τη ζυγαριά. Αυτή η λειτουργία θα αφαιρέσει αυτόματα το βάρος του δοχείου από το συνολικό βάρος των τροφίμων.
- Τοποθετήστε ένα κενό δοχείο επάνω στη ζυγαριά. Η οθόνη θα δείξει το βάρος του. Πατώντας **0/Tare** μηδενίζετε την τιμή.
- Τοποθετήστε το πρώτο τρόφιμο στο δοχείο. Η οθόνη θα δείξει το βάρος του.
- Αν χρειάζεται να ζυγίσετε πρόσθετη ποσότητα τροφίμων, πατάτε πάντα το κομπι **0/Tare** πριν προσθέσετε τη νέα ποσότητα.
- Μόλις αφαιρέσετε το δοχείο τροφίμων από τη ζυγαριά, θα εμφανιστεί μια αρνητική τιμή στην οθόνη. Πατήστε το κομπι **0/Tare** για να μηδενίσετε την ένδειξη.

### ΑΠΕΝΕΡΓΟΠΟΙΗΣΗ

- Μπορείτε να απενεργοποιήσετε τη ζυγαριά πατώντας παρατεταμένα το κομπι **on/off/timer** για 2 δευτερόλεπτα. Η ζυγαριά απενεργοποιείται αυτόματα μετά από περίπου 2 λεπτά αδράνειας.

### ΕΝΑΛΛΑΓΗ ΜΕΤΑΞΥ ΛΕΙΤΟΥΡΓΙΑΣ ΖΥΓΙΣΗΣ ΚΑΙ ΛΕΙΤΟΥΡΓΙΑΣ ΧΡΟΝΟΔΙΑΚΟΠΤΗ

- Η ζυγαριά αυτή σας επιτρέπει και να ζυγίσετε τρόφιμα και να μετράτε αντίστροφα ένα ρυθμιζόμενο χρονικό διάστημα.
- Το κομπι **on/off/timer** χρησιμοποιείται για εναλλαγή μεταξύ της λειτουργίας ζύγισης και της λειτουργίας χρονοδιακόπτη.
- Ενώ η ζυγαριά βρίσκεται στη λειτουργία ζύγισης (στην οθόνη εμφανίζεται η ένδειξη "SCALE"), πατήστε το κομπι **on/off/timer** για να θέσετε τη ζυγαριά σε λειτουργία χρονοδιακόπτη. Στην οθόνη ενδείξεων θα ανάψει η ένδειξη "TIMER".
- Για να επιστρέψετε στη λειτουργία ζύγισης, πατήστε το κομπι **on/off/timer** μέχρι να εμφανιστεί στην οθόνη ενδείξεων η ένδειξη "SCALE".



### Σημείωση:

Αν αλλάξετε τη λειτουργία της ζυγαριάς σε ζύγιση ενώ εκτελείται η αντίστροφη μέτρηση, η αντίστροφη μέτρηση θα παραμείνει ενεργή και θα ακουστεί ένα ηχητικό σήμα όταν ολοκληρωθεί.

### ΛΕΙΤΟΥΡΓΙΑ ΧΡΟΝΟΔΙΑΚΟΠΤΗ

- Τοποθετήστε τη ζυγαριά επάνω σε μια επίπεδη και σταθερή επιφάνεια.
- Πατήστε σύντομα το κομπι **on/off/timer** για να ενεργοποιήσετε τη ζυγαριά. Περιμένετε μέχρι να εμφανιστεί η ένδειξη "0.0" στην οθόνη.
- Πατήστε το κομπι **on/off/timer** μέχρι να ανάψουν οι ενδείξεις "TIMER" και "00:00" στην οθόνη ενδείξεων.
- Χρησιμοποιήστε τα κομπι **min** και **sec** για να ρυθμίσετε τη διάρκεια του χρονοδιακόπτη.
- Πατήστε το κομπι **0/Tare** για να επιβεβαιώσετε και να εκκινήσετε τον χρονοδιακόπτη.
- Όταν ο χρονοδιακόπτης φτάσει στον καθορισμένο χρόνο, η συσκευή παράγει μια ηχητική ειδοποίηση για 2 λεπτά. Πατήστε οποιοδήποτε κομπι για να τερματίσετε την ηχητική ειδοποίηση.



### Σημείωση:

Η τελευταία ρύθμιση αποθηκεύεται στη μνήμη του χρονοδιακόπτη. Χρησιμοποιήστε το κουμπί **0/Tare** για να δευτερολέπτα για να μηδενίσετε την τιμή.

|   |  |   |
|---|--|---|
| Στην οθόνη ενδείξεων εμφανίζεται το σύμβολο<br><b>Ε Ε Ε Ε</b> | Έχετε υπερβεί τη μέγιστη ικανότητα ζύγισης της ζυγαριάς. | Αφαιρέστε τα υλικά από την επιφάνεια της ζυγαριάς για να μην της προκαλέσετε ζημιά. |
|---|--|---|

### ΡΥΘΜΙΣΗ ΕΠΙΤΑΧΥΝΣΗΣ ΒΑΡΥΤΗΤΑΣ

- Η ζυγαριά βαθμονομείται πριν από την αποστολή της, ωστόσο η ακρίβειά της μπορεί να επηρεαστεί από την επιτάχυνση της βαρύτητας, η οποία εξαρτάται από το γεωγραφικό πλάτος και το υψόμετρο. Ως εκ τούτου, συνιστούμε να ρυθμίσετε την τιμή της επιτάχυνσης της βαρύτητας ανάλογα με την περιοχή χρήσης. Η προεπιλεγμένη ρύθμιση επιτάχυνσης της βαρύτητας για τη ζυγαριά είναι 7, η οποία αντιστοιχεί στην επιτάχυνση της βαρύτητας για την Τσεχική Δημοκρατία. Στον παρακάτω πίνακα θα βρείτε μια βασική επισκόπηση των ρυθμίσεων και της τιμής επιτάχυνσης της βαρύτητας. Στον αναλυτικό πίνακα στο τέλος του εγχειριδίου, θα βρείτε μια λίστα με πόλεις και την αντίστοιχη τιμή επιτάχυνσης της βαρύτητας.

### Βασικός Πίνακας Επιτάχυνσης Βαρύτητας

|   |        |
|---|--------|
| 1 | 9,8    |
| 2 | 9,801  |
| 3 | 9,8035 |
| 4 | 9,806  |
| 5 | 9,8075 |
| 6 | 9,811  |
| 7 | 9,813  |
| 8 | 9,814  |
| 9 | 9,819  |

### Διαδικασία Ρύθμισης Επιτάχυνσης Βαρύτητας

- Όταν η ζυγαριά είναι απενεργοποιημένη, πατήστε παρατεταμένα το κουμπί **on/off/timer**. Στην οθόνη ενδείξεων θα εμφανιστεί η προεπιλεγμένη τιμή.
- Πατήστε σύντομα το κουμπί **0/Tare** και η τιμή θα αυξηθεί κατά "1". Πατήστε παρατεταμένα το κουμπί **0/Tare** αν θέλετε να επιταχύνετε την προσαρμογή της τιμής.
- Πατήστε το κουμπί **on/off/timer** για να επιβεβαιώσετε τη ρύθμιση και η ζυγαριά θα απενεργοποιηθεί.

### ΚΑΘΑΡΙΣΜΟΣ ΚΑΙ ΣΥΝΤΗΡΗΣΗ

- Χρησιμοποιήστε ένα μαλακό σφουγγάρι ελαφρά βρεγμένο σε κλιωρό νερό για να καθαρίσετε τη ζυγαριά. Σκουπίστε καλά με ένα καθαρό πανί για να στεγνώσει.
- Ποτέ μη χρησιμοποιείτε για τον καθαρισμό σύρματα τριψίματος, λειαντικά καθαριστικά, διαλύτες κλπ. Διαφορετικά, η επιφάνεια μπορεί να υποστεί ζημιά.
- Μη βυθίζετε τη ζυγαριά σε νερό ή σε άλλο υγρό και μην την ξεπλύνετε με τρεχούμενο νερό.

### ΑΝΤΙΜΕΤΩΠΙΣΗ ΠΡΟΒΛΗΜΑΤΩΝ

| Πρόβλημα   | Σημασία                                | Λύση  |
|--|--|---|
| Στην οθόνη ενδείξεων εμφανίζεται το σύμβολο                                | Οι μπαταρίες είναι εξαντλημένες.       | Αντικαταστήστε τις μπαταρίες.   |
| Η ζυγαριά δεν ενεργοποιήθηκε όταν πατήθηκε το κουμπί <b>on/off/timer</b> . | Οι μπαταρίες είναι εξαντλημένες.       | Αντικαταστήστε τις μπαταρίες.   |
|  | Οι μπαταρίες δεν έχουν εισαχθεί σωστά. | Κατά την τοποθέτηση των μπαταριών, τηρήστε την πολικότητα που φαίνεται μέσα στη θήκη των μπαταριών. |

### ΤΕΧΝΙΚΕΣ ΠΡΟΔΙΑΓΡΑΦΕΣ

|                             |  |
|-----------------------------|--|
| Πηγή τροφοδοσίας.....       | 3 μπαταρίες 1,5 V AAA                                    |
| Ικανότητα ζύγισης.....      | 2 kg   |
| Ελάχιστο βάρος.....         | 0,3 g  |
| Ακρίβεια ζύγισης.....       | 0-200 g: ± 0,2 g, 200-1.000 g: ± 2 g, 1001-2000 g: ± 3 g |
| Μονάδα βάρους.....          | g  |
| Ένδειξη μονάδας βάρους..... | 0.3 - 199.9 g: 0.1 g, 200 - 2000 g: 1 g                  |

Επιφυλασσομάστε του δικαιώματος τροποποιήσεων του κειμένου και των τεχνικών προδιαγραφών.

### ΟΔΗΓΙΕΣ ΚΑΙ ΠΛΗΡΟΦΟΡΙΕΣ ΣΧΕΤΙΚΑ ΜΕ ΤΗΝ ΑΠΟΡΡΙΨΗ ΧΡΗΣΙΜΟΠΟΙΗΜΕΝΩΝ ΥΛΙΚΩΝ ΣΥΣΚΕΥΑΣΙΑΣ

Απορρίψτε τα χρησιμοποιούμενα υλικά συσκευασίας σε θέση που έχει οριστεί για το σκοπό αυτόν από τις τοπικές σας αρχές.

### ΑΠΟΡΡΙΨΗ ΧΡΗΣΙΜΟΠΟΙΗΜΕΝΟΥ ΗΛΕΚΤΡΙΚΟΥ ΚΑΙ ΗΛΕΚΤΡΟΝΙΚΟΥ ΕΞΟΠΛΙΣΜΟΥ



Αυτό το σύμβολο στα προϊόντα ή στα έγγραφα που τα συνοδεύουν υποδεικνύει ότι τα χρησιμοποιούμενα ηλεκτρικά και ηλεκτρονικά προϊόντα δεν πρέπει να απορρίπτονται στα κανονικά αστικά απορρίμματα. Για τη σωστή απόρριψη και ανακύκλωση, παραδώστε αυτά τα προϊόντα σε καθορισμένα σημεία συλλογής. Η, σε ορισμένες χώρες της Ευρωπαϊκής Ένωσης ή σε άλλες Ευρωπαϊκές χώρες, μπορείτε να επιστρέψετε τα προϊόντα σας στο τοπικό σας κατάστημα όταν αγοράζετε ένα ισοδύναμο νέο προϊόν. Η σωστή απόρριψη αυτού του προϊόντος συντελεί στην εξοικονόμηση πολύτιμων φυσικών πόρων και αποτρέπει τις βλάβες στο περιβάλλον από ακατάλληλη απόρριψη αποβλήτων. Για περισσότερες λεπτομέρειες, ρωτήστε τις τοπικές σας αρχές ή την εγκατάσταση συλλογής. Σύμφωνα με τους εθνικούς κανονισμούς, μπορεί να επιβληθούν ποινές για τη λανθασμένη απόρριψη αποβλήτων αυτού του τύπου.

### Για επιχειρήσεις στις χώρες της Ευρωπαϊκής Ένωσης

Αν θέλετε να απορρίψετε ηλεκτρικές ή ηλεκτρονικές συσκευές, ζητήστε τις απαραίτητες πληροφορίες από το τοπικό σας κατάστημα ή τον προμηθευτή σας.

### Απόρριψη σε άλλες χώρες εκτός της Ευρωπαϊκής Ένωσης

Αυτό το σύμβολο ισχύει εντός της Ευρωπαϊκής Ένωσης. Αν θέλετε να απορρίψετε αυτό το προϊόν αλλού, ζητήστε τις απαραίτητες πληροφορίες σχετικά με τη σωστή μέθοδο απόρριψης, από τις τοπικές κυβερνητικές υπηρεσίες ή από το κατάστημα με το οποίο συνεργάζεστε.



Αυτό το προϊόν συμμορφώνεται με όλες τις ουσιαστικές απαιτήσεις των εφαρμοσμένων Οδηγιών της ΕΕ.

### ΑΠΟΡΡΙΨΗ ΤΩΝ ΧΡΗΣΙΜΟΠΟΙΗΜΕΝΩΝ ΜΠΑΤΑΡΙΩΝ



Οι μπαταρίες περιέχουν ουσίες επιβλαβείς για το περιβάλλον και άρα δεν ανήκουν στα τυπικά αστικά απορρίμματα. Για τη σωστή απόρριψη των μπαταριών, προσκομίστε τις σε ένα καθορισμένο σημείο συλλογής μπαταριών.

**Gravitational Acceleration Table by Cities**  
**Tabuľka gravitačného zrýchlenia podľa miest**  
**Tabuľka gravitačného zrýchlenia podľa miest**  
**Gravitációs gyorsulási táblázat városonként**  
**Tabela przyspieszeń grawitacyjnych według miasta**  
**Таблица гравитационных ускорений по городам**  
**Tablica gravitacijskog ubrzanja po gradovima**  
**Πίνακας Επιτάχυνσης Βαρύτητας ανά Πόλη**

| <b>City/Město/Mesto/Város/<br/>Miasto/Город/Grad/Πόλη</b> | <b>Gravitational acceleration m/s<sup>2</sup><br/>Gravitační zrýchlenie m/s<sup>2</sup><br/>Gravitačné zrýchlenie m/s<sup>2</sup><br/>Gravitációs gyorsulás m/s<sup>2</sup><br/>Przyspieszenie grawitacyjne m/s<sup>2</sup><br/>Гравитационное ускорение m/c<sup>2</sup><br/>Gravitacijsko ubrzanje m/s<sup>2</sup><br/>Επιτάχυνση βαρύτητας m/s<sup>2</sup></b> |
|---|--|
| Nikósie/Λευκωσία  | 9,797  |
| Sevilla   | 9,799  |
| Athens/Aθήνα  | 9,8  |
| Catania   | 9,8  |
| Madrid  | 9,8  |
| Malaga  | 9,8  |
| Cagliari  | 9,801  |
| Lisabon   | 9,801  |
| Valencia  | 9,801  |
| Barcelona   | 9,803  |
| Roma  | 9,803  |
| Bologna   | 9,804  |
| Lomnický štít (Vysoké Tatry)                              | 9,804  |
| Skopje  | 9,804  |
| Florence  | 9,805  |
| Marseille   | 9,805  |
| Torino  | 9,805  |
| Bern  | 9,806  |
| Bordeaux  | 9,806  |
| Genf/Genève   | 9,806  |
| Innsbruck   | 9,806  |
| Klagenfurt  | 9,806  |
| Lausanne  | 9,806  |
| Lugano  | 9,806  |
| Milano  | 9,806  |
| Padova  | 9,806  |
| Zürich  | 9,807  |
| Graz  | 9,807  |
| Luzern  | 9,807  |
| Lyon  | 9,807  |
| München   | 9,807  |
| Budapest  | 9,808  |
| Istanbul  | 9,808  |
| Linz  | 9,808  |
| Nancy   | 9,809  |
| Paris   | 9,809  |
| Wien  | 9,809  |
| Frankfurt am Main   | 9,81   |
| Mannheim  | 9,81   |
| Vranov nad Topľou   | 9,81   |
| Bruxelles   | 9,811  |
| Kraków  | 9,811  |
| Lille   | 9,811  |
| Wrocław   | 9,811  |
| London  | 9,812  |
| Warszawa  | 9,812  |

|            |       |
|------------|-------|
| Amsterdam  | 9,813 |
| Bremen     | 9,813 |
| Brno       | 9,813 |
| Hannover   | 9,813 |
| Ostrava    | 9,813 |
| Plzeň      | 9,813 |
| Poznań     | 9,813 |
| Dublin     | 9,814 |
| Hamburg    | 9,814 |
| Liberec    | 9,814 |
| Praha      | 9,814 |
| Gdańsk     | 9,815 |
| Copenhagen | 9,815 |
| Glasgow    | 9,816 |
| Stockholm  | 9,818 |
| Bergen     | 9,819 |
| Helsinki   | 9,819 |
| Oslo       | 9,819 |
| Stavanger  | 9,819 |
| Trondheim  | 9,822 |









