

SENCOR®

SMG 540BK
SMG 640SL



HÚSDARÁLÓ

Az eredeti útmutató fordítása



SENCOR®

**SMG 540BK
SMG 640SL**



A

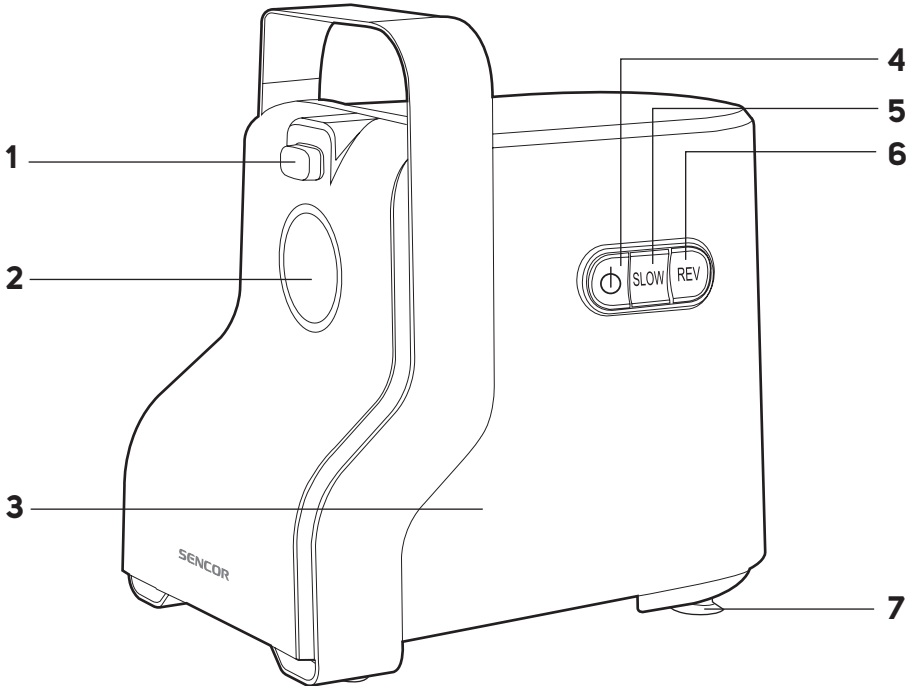

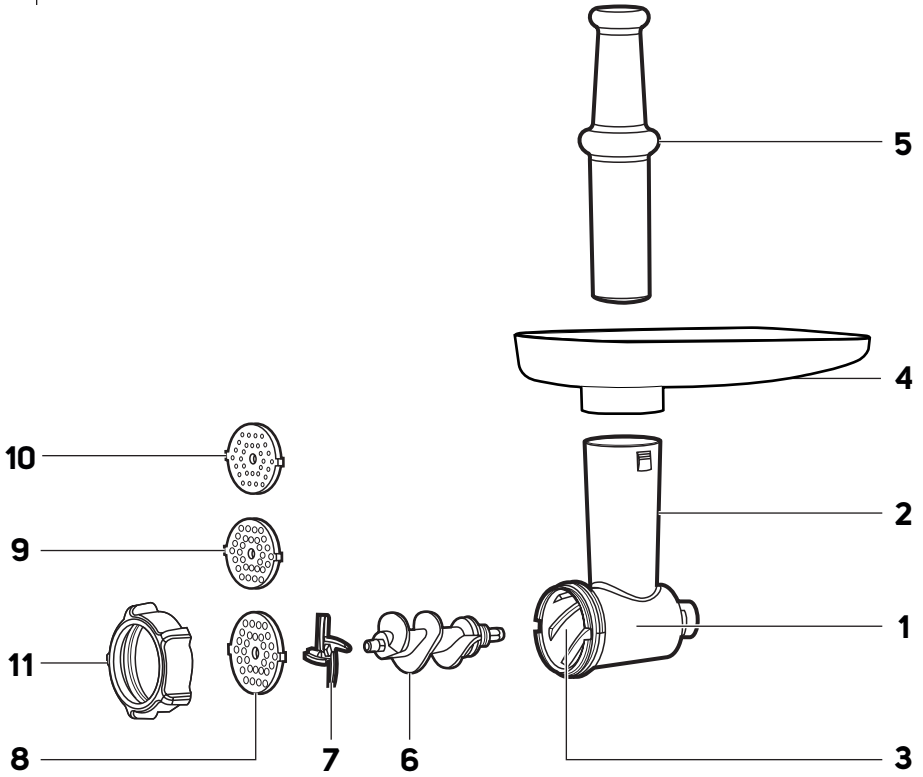
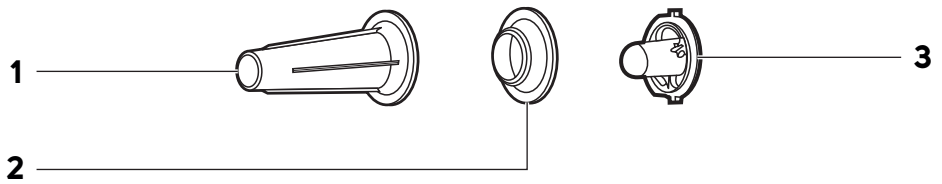
B**C**

D

8

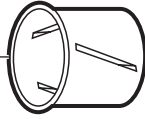

7

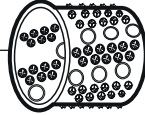

6

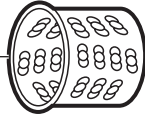

5

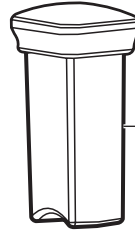
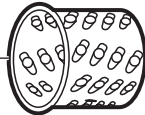

4

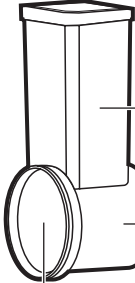

2

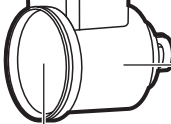

1

3

E

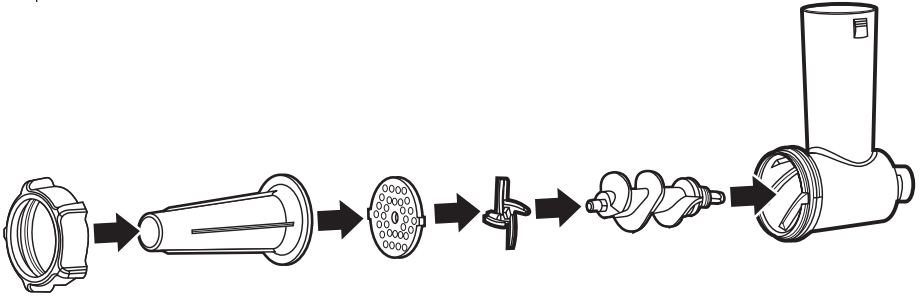
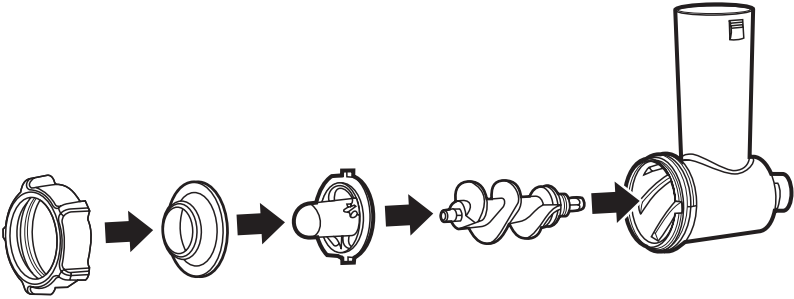

F**G**

Fontos biztonsági előírások

OLVASSA EL FIGYELMESEN ÉS A KÉSŐBBI FELHASZNÁLÁSOKHOZ IS ŐRIZZE MEG!

- A készüléket gyerekek nem használhatják. A készüléket és a hálózati vezetékét tartsa távol a gyerekektől.
- A készüléket idős, testi és szellemi fogyatékos személyek, illetve a készülék használatát nem ismerő és hasonló készülék üzemeltetéseinek a tapasztalataival nem rendelkező személyek csak a készülék használati utasítását ismerő és a készülék használatáért felelősséget vállaló személy felügyelete mellett használhatják.
- A termék nem játék, azzal gyerekek nem játszhatnak.
- A sérült hálózati vezetékét csak szakszerviz, vagy villanyszerelő szakember cserélheti ki. Ellenkező esetben áramütés érheti. A készüléket sérült hálózati vezetékkel használni tilos.
- A helytelen használat személyi sérülésekhez vezethet.
- A daráló kést óvatosan fogja meg, legyen figyelmes a kés be- és kiszerezése, valamint tisztítása közben. A daráló kés éles, kézsérülést okozhat.
- Az élelmiszerekkel kapcsolatba kerülő felületeket és tartozékokat a használati útmutatóban leírtak szerint tisztítsa meg.

- Össze- vagy szétszerelés, tisztítás, illetve felügyelet nélkül hagyás előtt mindig feszültségmentesítse a készüléket, a hálózati csatlakozódugó kihúzásával.
- A tartozékok fel- és leszerelése, vagy átszerelése előtt, a készüléket kapcsolja le, várja meg a forgó alkatrészek teljes lefékeződését és a készüléket válassza le az elektromos hálózatról is.

- A készülék kizárólag csak háztartásokban használható. A készüléket kizárólag csak háztartásokban szabad használni, a család ételmeiszerfogyasztásának megfelelő mennyiségű alapanyagok feldolgozására. A készüléket a rendeltetésétől eltérő célokra használni tilos.
- A készüléket ne használja ipari környezetben, laboratóriumban vagy szabadban.
- A készüléket csak a típuscímkén feltüntetett tápfeszültség értékeivel megegyező elektromos hálózathoz szabad csatlakoztatni. A készüléket csak szabványserűen lefedelt aljzathoz csatlakoztassa. Ne használjon hosszabbító vezetéket.
- A használatba vétel előtt a hálózati vezetéket teljesen tekerje szét.
- A hálózati vezetéket nem szabad nedves és vizes kézzel a fali aljzathoz csatlakoztatni (vagy onnan kihúzni).
- Ügyeljen arra, hogy a hálózati vezeték csatlakozódugóját ne érje víz, nedvesség vagy más folyadék. Ha ez mégis bekövetkezik, akkor az újabb használat előtt a csatlakozódugót tökéletesen szárítsa meg.
- A hálózati vezetéket a vezetéknel megfogva nem szabad a fali aljzathoz kihúzni. A kábel, a csatlakozódugó vagy a fali aljzat megsérülhet. Ehhez a művelethez a csatlakozódugót fogja meg.
- A hálózati vezetékre ne helyezzen rá nehéz tárgyakat. A hálózati vezeték nem lóghat le az asztalról, és nem érhet hozzá forró vagy éles tárgyakhoz.
- A hálózati vezetéket tartsa száraz állapotban.
- A hálózati vezetéket ne tekerje a készülékre.
- A készülékhez kizárólag csak a mellékelt tartozékokat használja.
- A használatba vétel előtt győződjön meg arról, hogy a kiválasztott tartozék nem sérült-e meg. Sérült tartozékokat használni tilos.
- A készüléket csak tiszta, száraz, stabil és egyenes felületre helyezze le.
- A készüléket és tartozékait ne tegye elektromos vagy gáztűzhelyre, illetve a működő tűzhelyek közelébe. A készüléket ne helyezze az asztal szélére vagy nem stabil felületre.
- A készüléket és tartozékait ne tegye forró helyre, nyílt láng vagy más hőforrások (tűzhely, kályha stb.) közelébe.
- A készülék bekapcsolása előtt győződjön meg a készülék helyes összeszereléséről.
- Működés közben a forgó alkatrészeket ne fogja meg. Ellenkező esetben sérülést szenvedhet.
- Tartsa be a készülék üzemeltetési idejét, valamint az újabb bekapcsolás előtt az előírt szünetet. A fenti időket a jelen útmutató tartalmazza.
- A készüléket 5 percnél hosszabb ideig (szünet nélkül) ne üzemeltesse. Ezt követően a készüléket hagyja 10 percig hűlni.
- A készüléket üresen ne kapcsolja be. A helytelen használat hatással van a készülék várható élettartamára.
- A darálót csont, diófélék vagy más kemény alapanyagok zúzásához és töréséhez használni tilos. A húst a darálás előtt csontozza ki, a húsról vágja le a bőrt és a porcokat is.
- Fagyaszott alapanyagokat darálni tilos. A fagyaszott alapanyagokat a fagyasztás előtt hagyja felengedni.
- Az alapanyagokat ne nyomja nagy erővel és gyorsan a darálóba, mert a daráló eldugulhat.
- A készülékhez csak a mellékelt nyomórudat használja. A húsdaráló adagoló nyílásába ne nyúljon be kézzel, és az alapanyagokat ne nyomja be az újával vagy valamilyen más tárggyal.
- A készüléken és tartozékain, a tisztítással és karbantartással foglalkozó fejezetben leírtakon kívül más karbantartást nem kell végrehajtani.
- Ha a készüléken bármilyen sérülés van, akkor a készüléket ne használja.
- Ha a készülék nem működik megfelelő módon, leesett, vagy más módon megsérült, illetve vízbe esett, akkor azt ne használja.
- Tartozékok le- és felszerelése, a készülék tisztítása és karbantartása előtt, illetve ha a készüléket hosszabb ideig nem kívánja használni, továbbá ha a készüléket felügyelet nélkül hagyja vagy eltávolítja, akkor a készüléket kapcsolja le és a hálózati vezetéket is húzza ki az aljzathoz.
- A motoros egységet és a hálózati vezetéket vízbe vagy más folyadékba mártani, illetve folyó víz alatt elmosni tilos. Ellenkező esetben áramütés érheti.
- A veszélyes helyzetek elkerülése érdekében a készüléket ne próbálja meg saját erőből megjavítani, illetve azt bármilyen módon átalakítani. A készülék minden javítását bizza a legközelebbi márkaszervizre. A készülék illetéktelen megbontása esetén a termékhiba felelősség és a garancia megszűnik.

HU Húsdaráló

Használati útmutató

- Köszönjük, hogy megvásárolta a SENCOR márka termékét. Hisszük azt, hogy megelégedéssel fogja használni a termékünket!
- A készülék első használatba vétele előtt olvassa el a használati útmutatót, akkor is, ha hasonló készülékek használatát már ismeri. A készüléket a jelen használati útmutatóban leírtak szerint használja. A használati útmutatót őrizze meg, később is szüksége lehet rá.
- Legalább a termékhiba felelősség (illetve garancia) időtartama alatt javasoljuk az eredeti csomagolás (kartondoboz és egyéb csomagolóanyagok), a pénztári bizonylat, a termékhiba felelősségre vonatkozó gyártói nyilatkozat vagy a garancialevél megőrzését. Javasoljuk, hogy szállítás esetén a készüléket az eredeti dobozába csomagolja vissza.



Figyelmeztetés!

A készülék egyetlen része és tartozéka sem mosogatható el mosogatógébben!
A kés és a szeletelő (reszelő) dobok élesek! Legyen óvatos, amikor ezeket megfogja.



Figyelmeztetés!

A motoros egységet és a hálózati vezetéket vízbe mártani vagy folyóvíz alatt elmosogatni tilos!
Ügyeljen arra, hogy a gombok mellett ne kerüljön víz a készülékre.

ELHELYEZÉS

- A motoros egységet száraz és stabil, valamint sima és vízszintes felületre (pl. a konyhai munkalapra) állítsa fel, egy fali aljzat közelébe.
- A készülék körül legyen elegendő szabad hely a használatához.

A KÉSZÜLÉK RÉSZEI

A1 Húsdaráló tartozékokat kioldó gomb	A4 Be- és kikapcsoló gomb
A2 Húsdaráló tartozékokat rögzítő nyílás	A5 SLOW (alacsony fordulatszám) gomb
A3 Motoros egység	A6 REV (ellenkező forgásirány)
	A7 Csúszásgátló lábak

A HÚSDARÁLÓ TARTOZÉKAI

B1 Daráló	B7 Daráló kés
B2 Adagoló torok	B8 Durva daráló tárcsa
B3 Daráló kamra	B9 Közepes daráló tárcsa
B4 Adagoló tálcá	B10 Finom daráló tárcsa
B5 Nyomórúd	B11 Menetes gyűrű
B6 Csigatengely	

A KOLBÁSZTÖLTŐ RÉSZEI

C1 Kolbásztöltő feltét	C3 Alakító (kebbe készítéshez)
C2 Szeparátor (kebbe készítéshez)	

A RESZELŐ ÉS SZELETELŐ RÉSZEI

D1 Reszelő és szeletelő	D6 Finom reszelő
D2 Adagoló torok	D7 Reszelő kemény sajtokhoz és diófélékhez
D3 Kamra	D8 Szeletelő
D4 Nyomórúd	
D5 Durva reszelő	

RENDELTEKÉS

- A húsdarálóval különféle húsokat, zöldségeket és gyümölcsöket lehet feldolgozni. A húsból a csontokat, porcokat és inakat el kell távolítani.
- A reszelő tartozékokkal szinte bármilyen zöldséget és gyümölcsöt lehet reszelni és szeletelni. A szeletelő és reszelő tartozékokat zöldségek, gyümölcsök, sajtok és más hasonló alapanyagok feldolgozásához lehet használni.

AZ ELSŐ HASZNÁLATBA VÉTEL ELŐTT

- Az első használatba vétel előtt a készüléket és tartozékait vegye ki a csomagolásból, majd arról távolítson el minden csomagolóanyagot és reklámcímkét. Ellenőrizze le a készüléket és tartozékait, illetve azok sérülésmentességét.
- Az összes tartozékot, amelyek kapcsolatba kerülnek az alapanyagokkal, mosogatószeres meleg vízben mosogassa el. Majd tiszta vízzel öblítse le és szárítsa meg (vagy finom konyharuhával törölje szárazra).

ÖSSZEÁLLÍTÁS

Húsdaráló (E. ábra)

1. A tartozék kioldó gombot nyomja be és tartsa benyomva, a daráló házat emelje a nyíláshoz.
2. A daráló házat jobbra döntse meg (kb. 45°-os szögben), majd dugja be a nyílásba.
3. A daráló házat fordítsa el az óramutató járásával ellenkező irányba.
4. A tartozék kioldó gombot engedje el.
5. A daráló kamrába dugja be a csigatengelyt. Kissé fordítsa el, hogy beugorjon a nyílásba.
6. A csigatengelyre húzza rá a daráló kést (az élek kifelé nézzenek).
7. A használni kívánt daráló tárcsát húzza rá a csigatengely végére úgy, hogy a büttyök a horonyba kerüljön.
8. Végül csavarozza fel a menetes gyűrűt és jól húzza meg.
9. Az adagoló torokra szerelje fel az adagoló tálcát.

A kolbásztöltő összeállítása (F. ábra)

1. A darálót a „Húsdaráló” összeállítás 1-7. lépései szerint állítsa össze.
2. A daráló tárcsára tegye rá a kolbásztöltő kúpot.
3. Végül csavarozza fel a menetes gyűrűt és jól húzza meg.
4. Az adagoló torokra szerelje fel az adagoló tálcát.

A kebbe készítő összeállítása (G. ábra)

1. A darálót a „Húsdaráló” összeállítás 1-5. lépései szerint állítsa össze.
2. A csigatengelyre húzza rá a kebbe alakítót majd a szeparátort.
3. Végül csavarozza fel a menetes gyűrűt és jól húzza meg.
4. Az adagoló torokra szerelje fel az adagoló tálcát.

A reszelő és szeletelő összeállítása

1. A tartozék kioldó gombot nyomja be és tartsa benyomva, a reszelő és szeletelő házat emelje a nyíláshoz.
2. A szeletelő házat jobbra döntse meg (kb. 45°-os szögben), majd dugja be a nyílásba.
3. A házat fordítsa el óramutató járásával ellenkező irányba.
4. A tartozék kioldó gombot engedje el.
5. A kívánt méretnek megfelelő dobot válassza ki és dugja a reszelő kamrába. A dob az óramutató járásával azonos irányba elforgatva rögzítse a kamrába.
6. A töltőtorkba dugja be a nyomórúdat.



Figyelmeztetés!

A daráló kés és a reszelő dobok élesek, legyen óvatos amikor ezeket megfogja.

HASZNÁLAT

- Ellenőrizze le a készülék helyes összeállítását.
- A darálni kívánt alapanyagokat tegye az adagoló tálcára.



Figyelmeztetés!

Fagyasztott alapanyagokat (húst, zöldséget stb.), csontos és porcos húsokat, magokat, héjas dióféléket stb. ne próbáljon darálni. A feldolgozás előtt az alapanyagokat olvassza fel.

- A daráló kamra kimenete alá tegyen egy edényt vagy tányért, amelybe a megdarált alapanyagok kiesnek.
- A hálózati vezetékét csatlakoztassa a fali aljzathoz.
- A be- és kikapcsolóval kapcsolja be a készüléket.
- Az adagoló torokba fokozatosan és folyamatosan adagolja a darándó alapanyagot. Az adagoló torokt ne töltse túl, mert a daráló eldugulhat. A nyomórúddal finoman nyomja az alapanyagot.



Figyelmeztetés!

Az alapanyagokat a kezével vagy más tárggyal a gépbe nyomni tilos. Ehhez a munkához mindig a nyomórúdat használja.

- **Ha a daráló (vagy az adagoló torok) eldugul, akkor a készüléket előbb kapcsolja le a be/ki gombbal, majd próbálja megszüntetni a dugulást az ellenkező forgásirány bekapcsolásával.** Ha a dugulást nem sikerül megszüntetni, akkor a hálózati vezetékét a fali aljzathoz húzza ki, majd szedje szét a darálót és tisztítsa ki. A tisztítás után állítsa össze a darálót és folytassa a darálást. A darálót szerelje vissza a készülékre és a darálót kapcsolja be.



Figyelmeztetés!

A készülék folyamatos üzemeltetési ideje max. 5 perc. Ezt követően a készüléket hagyja 10 percig hűlni.

- **A használat befejezése után a készüléket a be/ki gombbal kapcsolja le, és a hálózati csatlakozódugót is húzza ki a fali aljzathoz.** Várja meg a forgó alkatrészek lefékezéséig, majd a darálót szerelje ki a készülékből, majd a darálót szerelje szét. A tartozékokat tisztítsa meg (lásd a tisztítással és karbantartással foglalkozó fejezetet).

FORGÁSIRÁNYVÁLTÁS

- Ha a készülék rendellenesen működik (berezeg, hangosan működik, eltörmöködik stb.), akkor a készüléket a be/ki gombbal kapcsolja le.
- Ezt követően nyomja meg a **REV** (forgásirányváltás) gombot. A csigatengely ellenkező irányba forog, és kinyomja az az alapanyagot (megszünteti a dugulást).
- Ha így nem sikerül megszüntetni a dugulást, akkor a készülék hálózati vezetékét húzza ki a fali aljzathoz és a darálót szedje szét, majd tisztítsa ki és ismét szerelje össze. A darálót szerelje vissza a készülékre és a darálót kapcsolja be.

LIASSÚ FORDULTSZÁM

- Nyomja meg a **SLOW** gombot a lassú fordulatszám bekapcsolásához. A normál üzemmóddhoz képest a készülék alacsonyabb fordulatszámmal fog forogni.
- A lassú fordulatszámot elsősorban kolbászöltéshez és kebbe készítéshez ajánljuk használni.

TIPPEK ÉS TANÁCSOK

Darálás

- A darálás megkezdése előtt a húsról távolítsa el a csontot, a porcokat és az inakat. A húst szeletelje kb. 20 x 20 x 40 mm-es darabokra. A darálás előtt a fagyasztott húst engedje teljesen felengedni.
- A zöldségeket és gyümölcsöket darabolja akkora méretűre, hogy beleférjenek az adagoló torokba. A zöldségeket és gyümölcsöket szükség szerint darabolja fel, a magokat (mágházakat) távolítsa el.

Kolbászöltés

- Készítse elő a belet és a kolbászölteteket (fűszerezett darált húst). A belet töltés előtt tegye 10 percre langyos vízbe. A nedves belet húzza a töltőkúpra. A bél végét kösse össze (pl. hurkapálcika segítségével).

Reszelés és szeletelés

- Az alapanyagokat darabolja akkorára, hogy beleférjenek az adagoló torokba. A zöldségeket és gyümölcsöket szükség szerint darabolja fel, a magokat (mágházakat) távolítsa el.

SZÉTSZERELÉS

- A készüléket kapcsolja le és az elektromos hálózatról is válassza le.
- Nyomja be és tartsa benyomva a daráló kioldó gombot.
- A daráló/reszelő házat óramutató járásával azonos irányba fordítsa el kb. 45°-kal, majd a darálót/reszelőt húzza ki a nyílásból.
- A tartozék kioldó gombot engedje el.

TISZTÍTÁS ÉS KARBANTARTÁS

- A készüléket minden használat után tisztítsa meg.
- A tisztítás megkezdése előtt a készülék hálózati vezetékét húzza ki a fali aljzathoz, és várja meg a készülék teljes leállítását.
- A tisztításhoz kopotató és karcoló anyagokat, oldószereket stb. tartalmazó tisztítóanyagokat használni tilos. Ezek a készülék felületén és alkatrészeiben maradóan sérüléseket okozhatnak. A készülék tartozékait nem lehet mosogatógépben elmosogatni!



Figyelmeztetés!

A készüléket, a hálózati vezetékét és a csatlakozódugót vízbe vagy más folyadékba mártani tilos, ellenkező esetben áramütés érheti.

Húsdaráló/reszelő és szeletelő

- A húsdaráló vagy reszelő egységeket teljesen szerelje szét. Az egységeket szerelje szét alkatrészekre, alaposan távolítsa le az alapanyag maradványokat, meleg vízben öblítse le a tartozékokat, majd mosogatószeres meleg vízben mosogassa el, és tiszta vízzel öblítse le. A tartozékokat szárítsa meg (vagy finom konyharuhával törölje szárazra).
- A daráló kamrában az alapanyagok (különösen a hús) megtapadhatnak, amelyeket nehezebb kitisztítani. Az ilyen szennyeződések kitisztításához a darálás végén daráljon le egy vastagabb szelet kenyeret vagy kiflit. A daráló tartozékokat egy nagyobb edénybe téve szerelje szét, hogy a kiesző alapanyagok ne potyogjanak le a padlóra. Ha a készüléket hosszabb ideig üzemeltette, akkor előfordulhat, hogy a motoros egység érintésére forrórnak tűnik. A tisztítás megkezdése előtt várja meg a motoros egység lehűlését.



Figyelmeztetés!

A készülék egyetlen része és tartozéka sem mosogatható el mosogatógépben! A kés és a szeletelő (reszelő) dobok élesek! Legyen óvatos, amikor ezeket megfogja.

Motoros egység

- A motoros egységet és a rögzítő nyílást száraz ruhával törölje meg.

Tárolás

- Ha a készüléket hosszabb ideig nem kívánja használni, akkor azt kapcsolja ki, a hálózati vezetéket húzza ki az aljzatból, várja meg a készülék teljes lehűlését, majd a készüléket a Tisztítás és karbantartás fejezetben leírtak szerint tisztítsa meg.
- A tárolás előtt győződjön meg arról, hogy a készülék és tartozékai tiszták és szárazok-e.
- A készüléket száraz, tiszta és szellőztetett, extrém hőmérsékletektől, gyerekektől és háziállatoktól védett helyen tárolja.

MŰSZAKI ADATOK

Névleges feszültség.....	220–240 V~
Névleges frekvencia.....	50/60 Hz
Névleges teljesítményfelvétel.....	700 W
Maximális teljesítményfelvétel.....	2100 W
Kapacitás.....	100 kg/óra (SMG 5400BK)
.....	130 kg/óra (SMG 6400SL)
Zajsztint.....	92 dB(A) (SMG 5400BK)
.....	93 dB (A) (SMG 6400SL)

A készülék deklarált zajsztíve 92 dB(A) (SMG 5400BK) vagy 93 dB (A) (SMG 6400SL), ami „A” akusztikus teljesítménynek felel meg, 1 pW akusztikus teljesítményt figyelembe véve.

Áramütés elleni védelem:



II. osztály. – A felhasználó áramütés elleni védelméről kettős szigetelés gondoskodik.

A szöveg és a műszaki paraméterek megváltoztatásának a joga fenntartva.

A HASZNÁLT CSOMAGOLÓANYAGOKRA VONATKOZÓ UTASÍTÁSOK ÉS TÁJÉKOZTATÓ

A használt csomagolóanyagot az önkormányzat által kijelölt hulladékgyűjtő helyen adja le.

AZ ELHASZNÁLDOTT ELEKTROMOS ÉS ELEKTRONIKUS BERENDEZÉSEK MEGSEMMISÍTÉSE



Ez a jel a terméken vagy a kísérő dokumentációban arra hívja fel a figyelmét, hogy az elektromos vagy elektronikus termék nem dobható a háztartási hulladék közé.

A megfelelő ártalmatlanításhoz és újrahasznosításhoz a terméket kijelölt gyűjtőhelyen adja le. A fentiek alternatívájaként az EU országokban, illetve más európai

országokban, hasonló termék vásárlása esetén az elhasználdott termék az üzletben is leadható. A termék

megfelelő módon történő megsemmisítésével segít megőrizni az értékes természeti erőforrásokat, és hozzájárul a nem megfelelő hulladék-megsemmisítés által okozott esetleges negatív környezeti és egészségügyi hatások megelőzéséhez. A további részletekről a helyi önkormányzati hivatal vagy a legközelebbi hulladékgyűjtő hely ad tájékoztatást. Az ilyen típusú hulladékok nem megfelelő módon történő ártalmatlanítása esetén a helyi előírások értelmében bírság szabható ki.

Az Európai Unió országában működő vállalkozások részére

Ha elektromos vagy elektronikus berendezést kíván ártalmatlanítani, akkor erre vonatkozóan kérjen információkat a termék eladójától vagy forgalmazójától.

Megsemmisítés az Európai Unió országain kívül

Ez a jel az Európai Unióban érvényes. Amennyiben ezt a terméket ártalmatlanítani kívánja, akkor tájékoztatásért forduljon a termék eladójához vagy a helyi önkormányzati hivatal illetékes osztályához.



A termék megfelel az adott termékekre vonatkozó összes európai uniós műszaki és egyéb előírásnak.

