

# SENCOR®

SES 7300BK



ΠΛΗΡΩΣ ΑΥΤΟΜΑΤΗ ΜΗΧΑΝΗ ΕΣΠΡΕΣΟ  
/ ΚΑΠΟΥΤΣΙΝΟ

Μετάφραση του πρωτότυπου εγχειριδίου



**SENCOR®**

**SES 7300BK**

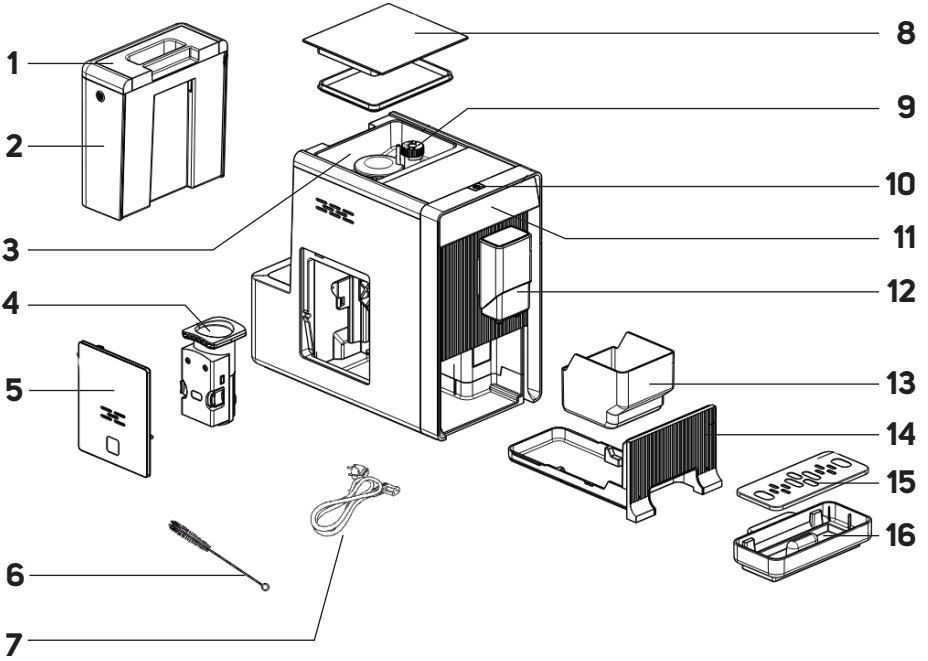
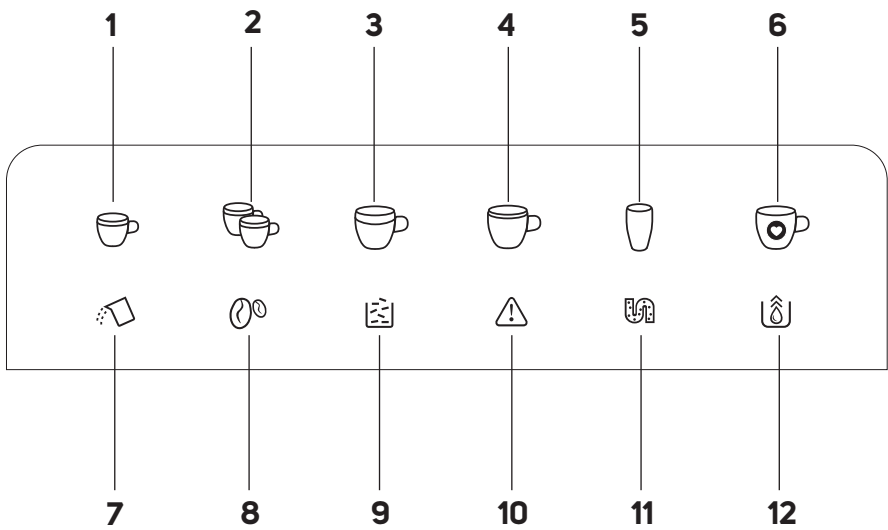

**A****B**

## **Σημαντικές οδηγίες ασφαλείας**

### **ΔΙΑΒΑΣΤΕ ΤΙΣ ΠΡΟΣΕΚΤΙΚΑ ΚΑΙ ΦΥΛΑΞΤΕ ΤΙΣ ΓΙΑ ΜΕΛΛΟΝΤΙΚΗ ΧΡΗΣΗ.**

- Αυτή η συσκευή δεν προορίζεται για χρήση από παιδιά. Κρατάτε αυτή τη συσκευή και το καλώδιο τροφοδοσίας της μακριά από παιδιά.
- Η συσκευή επιτρέπεται να χρησιμοποιείται από άτομα με μειωμένες σωματικές, αισθητηριακές ή διανοητικές ικανότητες, ή από άτομα με ανεπαρκή εμπειρία και γνώσεις, αν τα άτομα αυτά επιβλέπονται ή έχουν λάβει οδηγίες σχετικά με την ασφαλή χρήση της συσκευής και κατανοούν τους δυνητικούς κινδύνους.
- Τα παιδιά δεν πρέπει να παίζουν με τη συσκευή.
- Ο καθαρισμός και η συντήρηση της συσκευής από τον χρήστη δεν πρέπει να πραγματοποιείται από παιδιά.
- Αν το καλώδιο τροφοδοσίας έχει υποστεί ζημιά, αναθέστε την αντικατάστασή του σε επαγγελματικό κέντρο σέρβις, για την αποφυγή κινδύνων. Απαγορεύεται η χρήση της συσκευής εάν έχει υποστεί ζημιά το καλώδιο τροφοδοσίας της.
- Πάντα καθαρίζετε τα εξαρτήματα της συσκευής που έρχονται σε επαφή με τρόφιμα χρησιμοποιώντας καθαρό ζεστό νερό και λίγο ουδέτερο απορρυπαντικό πιάτων,

ξεπλένετέ τα με καθαρό νερό και σκουπίζετέ τα για να στεγνώσουν.

Αυτή η συσκευή προορίζεται για οικιακή χρήση.



**ΠΡΟΕΙΔΟΠΟΙΗΣΗ:**

Η εσφαλμένη χρήση μπορεί να έχει ως συνέπεια τραυματισμό.

Πάντα αποσυνδέετε τη συσκευή από την παροχή ρεύματος όταν την αφήνετε χωρίς επίβλεψη και πριν από τη συναρμολόγηση, την αποσυναρμολόγηση ή τον καθαρισμό.

Αυτή η συσκευή προορίζεται για οικιακή χρήση.

Δεν προορίζεται για χρήση σε χώρους όπως:

- κουζίνες σε καταστήματα, γραφεία και άλλους χώρους εργασίας,
- αγροτικές φάρμες,
- δωμάτια ξενοδοχείων ή πανδοχείων και άλλους χώρους διαμονής,
- περιβάλλοντα τύπου ενοικιαζόμενων δωματίων με πρωινό.



**ΠΡΟΕΙΔΟΠΟΙΗΣΗ:**

Αποφύγετε να χυθούν υγρά πάνω στο φιλτράρισμα.



**ΠΡΟΕΙΔΟΠΟΙΗΣΗ:**

Η εξωτερική επιφάνεια της συσκευής αποκτά υψηλή θερμοκρασία κατά τη χρήση και μπορεί να παραμένει σε υψηλή θερμοκρασία για αρκετή ώρα μετά τη χρήση. Προσέχετε ιδιαίτερα.

# Η συσκευή δεν πρέπει να είναι τοποθετημένη μέσα σε ντουλάπι κατά τη χρήση της.



## **ΠΡΟΕΙΔΟΠΟΙΗΣΗ:**

**Μην ανοίξετε την οπή πλήρωσης κατά τη χρήση. Ποτέ μη βυθίσετε το καλώδιο τροφοδοσίας, το φις ή τη συσκευή σε νερό ή σε οποιοδήποτε άλλο υγρό.**

### **Ασφαλής χρήση ηλεκτρικού ρεύματος**

- Πριν συνδέσετε τη συσκευή σε πρίζα, βεβαιωθείτε ότι η ονομαστική τάση της συσκευής που αναφέρεται στην πινακίδα τεχνικών χαρακτηριστικών συμφώνη με την ηλεκτρική τάση της πρίζας.
- Συνδέετε τη συσκευή μόνο σε σωστά γειωμένη πρίζα. Για λόγους ασφαλείας, δεν συνιστούμε τη χρήση πολύπριζων ή καλωδίων προέκτασης.
- Μην τοποθετείτε τη συσκευή σε περβάζι παραθύρου, σε επιφάνειες αποστράγγισης νεροχύτη ή σε σταθερές επιφάνειες. Τοποθετείτε τη συσκευή πάντα σε μια σταθερή, επίπεδη και στεγνή επιφάνεια.
- Μην τοποθετείτε τη συσκευή επάνω σε ηλεκτρική κουζίνα ή κουζίνα αερίου, ή κοντά σε γυμνές φλόγες.
- Ποτέ μη χρησιμοποιείτε τη συσκευή ακριβώς δίπλα σε μπάνιο, ντους ή πισίνα.
- Χρησιμοποιείτε τη συσκευή μόνο για τον σκοπό για τον οποίο σχεδιάστηκε.
- Χρησιμοποιείτε τη συσκευή μόνο με τη γνήσια αξεσουάρ που τη συνόδευαν.
- Κατά τη λειτουργία της συσκευής πρέπει να διατηρείται ελεύθερος χώρος τουλάχιστον 15 cm περιμετρικά και πάνω από τη συσκευή, για να διασφαλίζεται επαρκής κυκλοφορία αέρα.
- Χρησιμοποιείτε την πάνω επιφάνεια της συσκευής μόνο για τη θέρμανση φλιτζανιών. Μην τη χρησιμοποιείτε για τη φύλαξη αντικειμένων.
- Γεμίζετε το δοχείο νερού με κρύο, καθαρό νερό. Μην προσθέτετε στο δοχείο καυτό νερό ή άλλα υγρά και μην τοποθετείτε αντικείμενα μέσα στο δοχείο.
- Πριν από την ενεργοποίηση της συσκευής, βεβαιωθείτε για τα εξής:
  - ο δίσκος συλλογής υγρών με τη σχάρα του έχει τοποθετηθεί στη θέση του,
  - το δοχείο νερού περιέχει αρκετή ποσότητα νερού και είναι σωστά εγκατεστημένο στη θέση του,

### **Ασφάλεια κατά τη χρήση**

- Η στάθμη του νερού δεν πρέπει να υπερβαίνει την ένδειξη μέγιστης στάθμης.
- Προσέχετε ιδιαίτερα όταν χρησιμοποιείτε τη συσκευή, για να αποφύγετε τραυματισμό από καυτό νερό ή ατμό.
- Η λειτουργία καυτού νερού επιτρέπεται να χρησιμοποιείται συνεχόμενα για το πολύ μία εκκένωση ενός πλήρους δοχείου νερού της συσκευής.
- Όταν χρησιμοποιείτε τη συσκευή, ελέγχετε τακτικά τη στάθμη του νερού μέσα στο δοχείο νερού. Αν η στάθμη του νερού πέσει κάτω από την ένδειξη ελάχιστης στάθμης, γεμίστε πάλι το δοχείο νερού. Πριν προσθέσετε νερό, απενεργοποιήστε τη συσκευή και αποσυνδέστε την από την πρίζα.
- Χρησιμοποιείτε τον ενσωματωμένο μύλο άλεσης κόκκων καφέ μόνο για την άλεση κόκκων καφέ. Μην τον χρησιμοποιήσετε για οποιοδήποτε άλλο σκοπό.
- Βεβαιωθείτε ότι κατά τη διαδικασία άλεσης δεν θα εισέλθουν στον χώρο του μύλου άλεσης τρίκες ή οποιαδήποτε άλλα ξένα υλικά. Πρέπει να διατηρείτε το καπάκι της κοάνης κόκκων καφέ σωστά κλεισμένο, εκτός από όταν προσθέτετε κόκκους καφέ ή ρυθμίζετε τον βαθμό άλεσης.
- Η συσκευή διαθέτει ενσωματωμένη θερμική ασφάλεια η οποία απενεργοποιεί τη συσκευή όταν δεν λειτουργεί η αντλία, για την αποτροπή ζημιών. Αν συμβεί κάτι τέτοιο, αποσυνδέστε το καλώδιο τροφοδοσίας από την πρίζα και αφήστε τη συσκευή να κρυώσει για τουλάχιστον 30 λεπτά. Στη συνέχεια, μπορείτε να τη χρησιμοποιήσετε πάλι.
- Μη μετακινείτε τη συσκευή με φλιτζάνι καφέ τοποθετημένο πάνω στη σχάρα του δίσκου συλλογής υγρών ή με φλιτζάνια τοποθετημένα στην επιφάνεια που έχει σχεδιαστεί για να τα ζεσταίνει.
- Βεβαιωθείτε ότι το καλώδιο τροφοδοσίας δεν έρχεται σε επαφή με καυτή επιφάνεια.
- Αποσυνδέετε τη συσκευή από την πρίζα τραβώντας το φις και όχι το καλώδιο τροφοδοσίας. Διαφορετικά, μπορεί να προκύψει ζημιά στο καλώδιο τροφοδοσίας ή στην πρίζα.
- Ποτέ μη βυθίσετε τη συσκευή, το καλώδιο τροφοδοσίας ή το φις σε νερό ή σε οποιοδήποτε άλλο υγρό.
- Βεβαιωθείτε ότι το καλώδιο τροφοδοσίας και το φις του δεν έρχονται σε επαφή με νερό ή άλλο υγρό.
- Για να αποτρέψετε τον κίνδυνο τραυματισμού από ηλεκτροπληξία, μην επισκευάζετε και μην τροποποιείτε μόνοι σας τη συσκευή. Αναθέστε όλες τις επισκευές και ρυθμίσεις σε ένα εξουσιοδοτημένο κέντρο σέρβις. Με τη μη εξουσιοδοτημένη επέμβασή σας στη συσκευή κινδυνεύετε να χάσετε τα νομικά σας δικαιώματα σχετικά με προβλήματα λειτουργίας της συσκευής ή την εγγύηση καλής λειτουργίας της συσκευής.

# GR Πλήρως αυτόματη μηχανή εσπρέσο / καπουτσίνο Οδηγίες χρήσης

- Ευχαριστούμε για την αγορά του προϊόντος μας μάρκας SENCOR και ελπίζουμε να μείνετε ικανοποιημένοι.
- Πριν χρησιμοποιήσετε αυτή τη συσκευή, εξοικειωθείτε με το εγχειρίδιο χρήσης, ακόμα κι αν έχετε ήδη μια εξοικείωση με συσκευές παρόμοιου τύπου. Χρησιμοποιείτε τη συσκευή μόνο όπως περιγράφεται στο παρόν εγχειρίδιο χρήσης. Φυλάξτε το εγχειρίδιο για μελλοντική αναφορά.
- Για όλη τη διάρκεια ισχύος των νόμιμων δικαιωμάτων σας σχετικά με προβλήματα λειτουργίας ή της εγγύησης ποιότητας, συνιστούμε να φυλάξετε την αρχική συσκευασία, τα υλικά συσκευασίας, την απόδειξη αγοράς και τις αποδείξεις ευθύνης του πωλητή ή το πιστοποιητικό εγγύησης. Όταν μεταφέρετε τη συσκευή, συνιστούμε να τη συσκευάσετε πάλι στο αρχικό της κουτί στο οποίο είχε συσκευαστεί από τον κατασκευαστή.
- Εγκαταστήστε τη συσκευή πάνω σε μια επίπεδη, στεγνή και καθαρή επιφάνεια.
- Αφαιρέστε το δοχείο νερού και τη μονάδα παρασκευής καφέ. Πλύνετε τα με καθαρό νερό και μικρή ποσότητα ουδέτερου απορρυπαντικού πιάτων. Στη συνέχεια, ξεπλύνετε τα καλά με καθαρό νερό, στεγνώστε τα και τοποθετήστε τα ξανά στις θέσεις τους.
- Ασφαλίστε τον δίσκο συλλογής υγρών σωστά πάνω στη συσκευή.
- Σκουπίστε την εξωτερική επιφάνεια της συσκευής με ένα ελαφρά υγρό πανί και, στη συνέχεια, σκουπίστε την καλά για να τη στεγνώσετε.
- Ξεπλύνετε πλήρως το αφαιρούμενο καλώδιο τροφοδοσίας και συνδέστε το στην υποδοχή στην πίσω πλευρά της συσκευής.

## ΠΕΡΙΓΡΑΦΗ ΤΗΣ ΜΗΧΑΝΗΣ ΚΑΦΕ

- A1** Καπάκι δοχείου νερού
- A2** Δοχείο νερού, χωρητικότητα 1,5 L
- A3** Χοάνη κόκκων καφέ, χωρητικότητα 150 g
- A4** Μονάδα παρασκευής καφέ
- A5** Θύρα σέρβις
- A6** Βούρτσα καθαρισμού
- A7** Καλώδιο τροφοδοσίας
- A8** Καπάκι χοάνης κόκκων καφέ
- A9** Ρυθμιστής βαθμού άλεσης
- A10** Κομπι  για την ενεργοποίηση/ απενεργοποίηση της μηχανής καφέ
- A11** Πίνακας ελέγχου
- A12** Κεφαλή στοιμίου καφέ (το ύψος είναι ρυθμιζόμενο)
- A13** Δοχείο υπολειμμάτων καφέ
- A14** Εσωτερικός δίσκος
- A15** Σχάρα δίσκου συλλογής υγρών
- A16** Δίσκος συλλογής υγρών

## ΠΕΡΙΓΡΑΦΗ ΤΟΥ ΠΙΝΑΚΑ ΕΛΕΓΧΟΥ

- B1** Κομπι  : έναρξη παρασκευής εσπρέσο (1 φλιτζανίου)
- B2** Κομπι  : έναρξη παρασκευής εσπρέσο (2 φλιτζανιών)
- B3** Κομπι  : έναρξη παρασκευής καφέ λούγκο
- B4** Κομπι  : έναρξη παρασκευής καφέ Αμερικάνο
- B5** Κομπι  : διαμονή καυτού νερού
- B6** Κομπι  : έναρξη παρασκευής του αγαπημένου σας ροφήματος
- B7** Ενδεικτική λυχνία  : προειδοποίηση για κενό δοχείο νερού
- B8** Ενδεικτική λυχνία  : προειδοποίηση για κενή χοάνη κόκκων καφέ
- B9** Ενδεικτική λυχνία  : προειδοποιητική λυχνία αναμμένη: το δοχείο υπολειμμάτων καφέ είναι γεμάτο. Προειδοποιητική λυχνία αναβοσβήνει: το δοχείο υπολειμμάτων καφέ ή ο εσωτερικός δίσκος δεν έχει ειασθεί.
- B10** Προειδοποιητική λυχνία  αναμμένη: η μονάδα παρασκευής καφέ δεν έχει εγκατασταθεί σωστά. Αναβοσβήνει: η θύρα σέρβις είναι ανοικτή/δεν έχει εγκατασταθεί σωστά.
- B11** Ενδεικτική λυχνία  : αναμμένη προειδοποιητική λυχνία: πρέπει να εκκινωθεί διαδικασία απομάκρυνσης αλάτων. Αναβοσβήνει: βρίσκεται σε εξέλιξη διαδικασία απομάκρυνσης αλάτων.
- B12** Προειδοποιητική λυχνία  : η λειτουργία εκκένωσης εσωτερικού κυκλώματος είναι σε εξέλιξη.

## ΠΡΙΝ ΑΠΟ ΤΗΝ ΠΡΩΤΗ ΧΡΗΣΗ

- Πριν από την πρώτη χρήση, αφαιρέστε τη συσκευή και τα αξεσουάρ της από τη συσκευασία, και αφαιρέστε όλες τις διαφημιστικές ετικέτες και καρτέλες. Βεβαιωθείτε ότι δεν έχει υποστεί ζημιά ούτε η συσκευή ούτε κανένα από τα μέρη της.

## ΠΡΟΕΤΟΙΜΑΣΙΑ ΤΗΣ ΜΗΧΑΝΗΣ ΚΑΦΕ ΠΡΙΝ ΤΗ ΧΡΗΣΗ

### Γέμισμα του δοχείου νερού

1. Ανοίξτε προσεκτικά το καπάκι του δοχείου. Το καπάκι χρησιμεύει ως λαβή.
2. Αφαιρέστε το δοχείο νερού από το πίσω μέρος της συσκευής.
3. Γεμίστε το δοχείο νερού με καθαρό νερό μέχρι την ένδειξη μέγιστης στάθμης και τοποθετήστε το πάλι μέσα στη συσκευή. Βεβαιωθείτε ότι το δοχείο νερού έχει εγκατασταθεί σωστά στη θέση του.



### Σημείωση:

Το νερό που προσθέτετε στο δοχείο νερού θα πρέπει ιδανικά να βρίσκεται σε θερμοκρασία δωματίου (περίπου 25 °C). Αν το νερό είναι πολύ κρύο, θα μπορούσε να επηρεαστεί αρνητικά η τελική γεύση του ροφήματος καφέ.



### Προειδοποίηση:

Η μέγιστη χωρητικότητα του δοχείου νερού είναι 1,5 L. Μην το γεμίζετε υπερβολικά. Ποτέ μη γεμίσετε το δοχείο νερού με ζεστό ή καυτό νερό, ούτε με ανθρακούχο νερό ή άλλα υγρά όπως γάλα. Αυτό θα μπορούσε να προξενήσει ζημιά στη συσκευή. Ποτέ μην προσθέτετε νερό στο δοχείο νερού ενώ αυτό είναι τοποθετημένο μέσα στη συσκευή. Υπάρχει κίνδυνος πτασίματος της συσκευής ή υπερβολικού γεμίσματος του δοχείου νερού.



### Σημείωση:

Μην αφήνετε νερό μέσα στο δοχείο νερού για περισσότερο από μία ημέρα. Για την παρασκευή καφέ καλής ποιότητας, πρέπει πάντα να χρησιμοποιείτε φρέσκο νερό. Διαφορετικά, η γεύση του τελικού ροφήματος μπορεί να επηρεαστεί αρνητικά.

### Γέμισμα της χοάνης κόκκων καφέ

1. Αφαιρέστε το καπάκι της χοάνης κόκκων καφέ.
2. Προσθέστε καβουρισμένους κόκκους καφέ μέσα στη χοάνη κόκκων καφέ και κλείστε το καπάκι. Μην αφήνετε ανοικτό το καπάκι της χοάνης κόκκων καφέ, διαφορετικά οι κόκκοι καφέ θα χάσουν το άρωμά τους πιο γρήγορα.

### Προειδοποίηση:

Η μέγιστη χωρητικότητα της χοάνης είναι 150 g κόκκων καφέ. Μην το γεμίζετε υπερβολικά. Ποτέ μη γεμίζετε τη χοάνη κόκκων καφέ με αλεσμένο ή στιγμιαίο καφέ, καραμελωμένους ή οποιοσδήποτε άλλους ειδικούς επεξεργασμένους κόκκους καφέ, κόκκους κακάο ή άλλα είδη που μπορούν να προξενήσουν ζημιά στη συσκευή.



## Ρυθμιστής βαθμού άλεσης



Χρησιμοποιείτε τον ρυθμιστή βαθμού άλεσης για να ρυθμίσετε τον κατάλληλο βαθμό άλεσης του καφέ. Ρυθμίζετε τον βαθμό άλεσης μόνο με τον μύλο άλεσης σε λειτουργία. Ο νέος βαθμός άλεσης φαίνεται στη δεύτερη ή τρίτη παρασκευή καφέ από την αλλαγή του βαθμού άλεσης.

1. Μπορείτε να ρυθμίσετε τον βαθμό άλεσης με χρήση του ρυθμιστή βαθμού άλεσης που βρίσκεται μέσα στη χοάνη κόκκων καφέ.
2. Περιτρώψτε τον ρυθμιστή προς το σύμβολο "+" για χονδρότερη άλεση και προς το σύμβολο "-" για λεπτότερη άλεση. Πάντα προσαρμόζετε τη ρύθμιση κατά ένα επίπεδο τη φορά. Δοκιμάστε το αποτέλεσμα και προσαρμόστε πάλι όπως χρειάζεται.
3. Ρυθμίζετε τον βαθμό άλεσης μόνο με τον μύλο άλεσης σε λειτουργία. Διαφορετικά θα μπορούσε να προκύψει ζημιά στη συσκευή.
4. Αν ο καφές που παρασκευάζετε ρέει πολύ αργά, αυτό σημαίνει ότι οι κόκκοι έχουν αλεστεί υπερβολικά λεπτά και θα πρέπει να ρυθμίσετε χονδρότερη άλεση. Αντίθετα, αν ο καφές που παρασκευάζεται ρέει πολύ γρήγορα, αυτό σημαίνει ότι οι κόκκοι καφέ είναι πολύ χοντρά αλεσμένοι και πρέπει να ρυθμίσετε λεπτότερη άλεση.

## Προσαρμογή ύψους της κεφαλής παρασκευής καφέ

Η κεφαλή παρασκευής καφέ μπορεί να μετακινήθει προς τα πάνω/κάτω σύμφωνα με το ύψος του φλιτζανιού στο οποίο θα παρασκευάσετε τον καφέ. Πρώτα τοποθετήστε το φλιτζάνι κάτω από την κεφαλή παρασκευής καφέ και κατόπιν προσαρμόστε το ύψος.

## Μονάδα παρασκευής καφέ

- Πιέστε απαλά το κάτω μέρος της θύρας σέρβις εκεί όπου βρίσκεται η εγκοπή. Η θύρα σέρβις θα στραφεί στην ανοικτή θέση. Αφαιρέστε την και ελέγξτε αν η μονάδα παρασκευής καφέ έχει εγκατασταθεί σωστά στη θέση της. Το βέλος στη μονάδα παρασκευής καφέ θα πρέπει να είναι ευθυγραμμισμένο με το βέλος πάνω από το διαμέρισμα της μονάδας παρασκευής καφέ. Μετά τον έλεγχο, επανασυνδέστε τη θύρα σέρβις.
- Αν αφαιρέσετε και τοποθετήσετε πάλι τη μονάδα παρασκευής καφέ και ακούσετε ένα κλικ, αυτό σημαίνει ότι η μονάδα παρασκευής καφέ έχει εγκατασταθεί σωστά.
- Αν η προειδοποιητική λυχνία  είναι μόνιμα αναμμένη, η μονάδα παρασκευής καφέ δεν έχει εγκατασταθεί σωστά.
- Αν αναβοσβήνει η προειδοποιητική λυχνία , αυτό σημαίνει ότι η θύρα σέρβις δεν έχει κλειστεί σωστά.

## Δοχείο υπολειμμάτων καφέ και εσωτερικός δίσκος

- Πιέστε απαλά το κάτω μέρος της θύρας σέρβις εκεί όπου βρίσκεται η εγκοπή. Η θύρα σέρβις θα στραφεί στην ανοικτή θέση. Αφαιρέστε την και ελέγξτε αν το δοχείο υπολειμμάτων καφέ και ο εσωτερικός δίσκος έχουν εγκατασταθεί σωστά στη θέση τους.
- Αν αναβοσβήνει η προειδοποιητική λυχνία , ο εσωτερικός δίσκος ή το δοχείο υπολειμμάτων καφέ δεν έχει εγκατασταθεί σωστά.

## Δίσκος συλλογής υγρών

- Εφαρμόστε τη σχάρα στον δίσκο συλλογής υγρών.
- Τοποθετήστε τον διπλωμένο δίσκο συλλογής υγρών σε επαφή με το μπροστινό τοίχωμα της μηχανής καφέ και πιέστε τον ελαφρά για να εισέλθει στη μηχανή.
- Ο δίσκος πρέπει να έχει ασφαλίσει στη θέση του για να μην ανατραπεί το φλιτζάνι με το καυτό ρόφημα κατά την παρασκευή του ροφήματος.
- Νερό από την έξοδο ρέει μέσα στον δίσκο συλλογής υγρών σε κάθε ζέπλυμα, κατά τον αυτοκαθαρισμό. Επίσης μπορεί να χυθεί στον δίσκο καφές κατά την παρασκευή καφέ. Επομένως, πρέπει να αδειάζετε καθημερινά και να καθαρίζετε τον δίσκο συλλογής υγρών.

## ΧΡΗΣΗ ΤΗΣ ΜΧΑΝΗΣ ΚΑΦΕ

- Τοποθετήστε τη μηχανή καφέ πάνω σε μια επίπεδη, στεγνή και καθαρή επιφάνεια σε επαρκή απόσταση από την πρίζα. Βεβαιωθείτε ότι γύρω από τη μηχανή καφέ υπάρχει αρκετός χώρος για χειρισμούς, τουλάχιστον 15 cm περιμετρικά της μηχανής.
- Βεβαιωθείτε ότι το δοχείο νερού είναι γεμισμένο με φρέσκο νερό, ότι η χοάνη κόκκων καφέ περιέχει αρκετή ποσότητα κόκκων καφέ και ότι η συσκευή έχει συναρμολογηθεί σωστά.



- Συνδέστε τον σύνδεσμο του καλωδίου τροφοδοσίας στην υποδοχή στη μηχανή καφέ και συνδέστε το φις του καλωδίου τροφοδοσίας στην πρίζα.



### Σημείωση:

Όταν προσθέτετε νερό και κόκκους καφέ, πάντα τηρείτε τις οδηγίες που παρέχονται στο κεφάλαιο "Γέμισμα του δοχείου νερού" και "Γέμισμα της χοάνης κόκκων καφέ".

## Ενεργοποίηση της μηχανής καφέ, έκπλυση και προθέρμανση

- Πατήστε το κουμπί  για να ενεργοποιήσετε τη συσκευή. Ακούγεται μια ηχητική ειδοποίηση και το κουμπί  αναβοσβήνει.
- Τοποθετήστε ένα φλιτζάνι ή ένα μολκ κάτω από την έξοδο καφέ.
- Η μηχανή καφέ αρχίζει να θερμαίνεται και αρχίζει τη διαδικασία προετοιμσίας, κατά τη διάρκεια της οποίας αντλείται νερό προς το εσωτερικό κύκλωμα, ελέγχεται ο μύλος άλεσης και εκπνέεται το στόμιο καφέ, ενώ μικρή ποσότητα νερού τρέχει μέσα στο φλιτζάνι. Σε αυτό το διάστημα, ο μύλος άλεσης και η αντλία θα λειτουργήσουν για λίγο. Αυτό είναι κανονικό.
- Μόλις ανάψουν σταθερά τα κουμπιά χειρισμού, η μηχανή καφέ είναι έτοιμη για χρήση.







### Σημείωση:

Μπορείτε να ακυρώσετε την έκπλυση της μηχανής καφέ πατώντας το κουμπί , ενώ αυτό αναβοσβήνει στον πίνακα ελέγχου.

## Απενεργοποίηση της μηχανής καφέ

- Όταν ολοκληρώσετε τη χρήση της μηχανής καφέ, πατήστε το κουμπί  για να την απενεργοποιήσετε. Για να απενεργοποιήσετε πλήρως τη συσκευή, αποσυνδέστε το καλώδιο τροφοδοσίας από την πρίζα.

## Παρασκευή καφέ

1. Τοποθετήστε ένα φλιτζάνι, μια κούπα ή ένα ποτήρι κάτω από την κεφαλή παρασκευής καφέ. Προσαρμόστε το ύψος της κεφαλής παρασκευής καφέ μετακινώντας την προς τα πάνω ή κάτω ανάλογα με το ύψος του φλιτζανιού, της κούπας ή του ποτηριού. Αν το φλιτζάνι ή το ποτήρι είναι πολύ ψηλό, μπορείτε να αφαιρέσετε τον δίσκο συλλογής υγρών. Μετά την αφαίρεση του φλιτζανιού ή του ποτηριού, τοποθετήστε τον δίσκο συλλογής υγρών πάλι στη θέση του.
2. Πατήστε το κουμπί , ,  ή . Το επιλεγμένο κουμπί θα ανάψει ενώ τα άλλα κουμπιά θα σβήσουν. Επίσης θα ενεργοποιηθεί και ο οπίσθιος φωτισμός κάτω από το στόμιο καφέ.
3. Η μηχανή καφέ θα αρχίσει αυτόματα τη διαδικασία που περιλαμβάνει τη άλεση, τη δοσομέτρηση, τη συμπίεση του αλεσμένου καφέ και τη διανομή έτοιμου καφέ.
4. Μόλις ολοκληρωθεί η διαδικασία διανομής καφέ, ακούγεται μια ηχητική ειδοποίηση και ανάβουν τα κουμπιά χειρισμού στον πίνακα ελέγχου. Η μηχανή καφέ είναι έτοιμη για την παρασκευή καφέ.
- Η παρασκευή 2 φλιτζανιών καφέ εσπρέσο περιλαμβάνει δύο διαδοχικές διαδικασίες παρασκευής 1 φλιτζανιού εσπρέσο. Μην αφαιρέσετε το φλιτζάνι από κάτω από την κεφαλή παρασκευής καφέ έως ότου ολοκληρωθεί η παρασκευή του δεύτερου φλιτζανιού.
- Η παρασκευή καφέ Αμερικάνο περιλαμβάνει την παρασκευή 1 φλιτζανιού εσπρέσο και την προσθήκη καυτού νερού. Μην αφαιρέσετε το φλιτζάνι από κάτω από την κεφαλή παρασκευής καφέ έως ότου ολοκληρωθεί η διανομή καυτού νερού.
- Μπορείτε να ακυρώσετε την παρασκευή καφέ πατώντας το αντίστοιχο κουμπί.



### Σημείωση:

Κατά τη διαδικασία παρασκευής καφέ, μπορεί να ακούσετε τον ήχο του μύλου και της αντλίας και, μετά την παρασκευή καφέ, τον ήχο εξαγωγής των υπολειμμάτων καφέ στο δοχείο υπολειμμάτων καφέ. Αυτοί είναι κανονικοί ήχοι λειτουργίας.





### Σημείωση:

Στην αρχή της διαδικασίας διανομής καφέ, ο καφές μπορεί να στάζει αργά (2 έως 3 σταγόνες μετά την εκκύλιση) και κατόπιν θα αρχίσει η πλήρης ροή διανομής καφέ. Αφού ολοκληρωθεί η διανομή, μπορεί για 6 έως 8 δευτερόλεπτα να στάζει καφές από την έξοδο. Αυτό είναι κανονικό.

### Συμβουλή

Συνιστούμε τη σύντομη διανομή καυτού νερού πριν την παρασκευή του καφέ, για να καθαριστεί και να θερμανθεί το στόμιο καφέ.

### Λήψη καυτού νερού

1. Τοποθετήστε ένα φλιτζάνι, μια κουπά ή ένα ποτήρι κάτω από την κεφαλή παρασκευής καφέ. Προσαρμόστε το ύψος της κεφαλής παρασκευής καφέ μετακινώντας την προς τα πάνω ή κάτω ανάλογα με το ύψος του φλιτζανιού, της κουπάς ή του ποτηριού. Αν το φλιτζάνι ή το ποτήρι είναι πολύ ψηλό, μπορείτε να αφαιρέσετε τον δίσκο συλλογής υγρών. Μετά την αφαίρεση του φλιτζανιού ή του ποτηριού, τοποθετήστε τον δίσκο συλλογής υγρών πάλι στη θέση του.
2. Πατήστε το κουμπί και η μηχανή καφέ θα αρχίσει τη διανομή καυτού νερού. Το κουμπί θα φωτιστεί. Επίσης θα ενεργοποιηθεί και ο οπίσθιος φωτισμός κάτω από το στόμιο καφέ.
3. Η διανομή καυτού νερού θα σταματήσει αυτόματα, θα ακουστεί μια ηχητική ειδοποίηση και θα ανήσουν τα κουμπιά χειρισμού στον πίνακα ελέγχου. Η μηχανή καφέ είναι έτοιμη για την παρασκευή καφέ.

Μπορείτε να ακυρώσετε τη διανομή καυτού νερού πατώντας το κουμπί .



### Προειδοποίηση:

Το νερό είναι πολύ καυτό και ένας ακατάλληλος χειρισμός θα μπορούσε να προκαλέσει σοβαρά εγκαύματα. Προσέχετε κατά τον χειρισμό καυτών περιεχομένων.

### Αγαπημένο ρόφημα

Με τη λειτουργία αγαπημένου ροφήματος, μπορείτε να ρυθμίσετε και να αποθηκεύσετε στη μνήμη της μηχανής τον επιθυμητό όγκο για καφέ espresso, λούγκο ή Αμερικάνο.

Για τη ρύθμιση ακολουθήστε τα παρακάτω βήματα:

1. Τοποθετήστε ένα φλιτζάνι, μια κουπά ή ένα ποτήρι κάτω από την κεφαλή παρασκευής καφέ. Προσαρμόστε το ύψος της κεφαλής παρασκευής καφέ μετακινώντας την προς τα πάνω ή κάτω ανάλογα με το ύψος του φλιτζανιού, της κουπάς ή του ποτηριού. Αν το φλιτζάνι ή το ποτήρι είναι πολύ ψηλό, μπορείτε να αφαιρέσετε τον δίσκο συλλογής υγρών. Μετά την αφαίρεση του φλιτζανιού ή του ποτηριού, τοποθετήστε τον δίσκο συλλογής υγρών πάλι στη θέση του.
2. Κρατήστε πατημένο το κουμπί για περίπου 2 δευτερόλεπτα. Θα αναβοσβήνουν τα κουμπιά , και . Πατήστε το κουμπί του ροφήματος που θέλετε να ρυθμίσετε.
3. Αρχίζει η παρασκευή καφέ.
4. Μόλις αρχίσει να πέφτει καφές στο φλιτζάνι, πατήστε παρατεταμένα το κουμπί του επιθυμητού ροφήματος μέχρι να προστεθεί στο φλιτζάνι ο επιθυμητός όγκος καφέ.
5. Ελευθερώστε το κουμπί και θα ακουστεί δύο φορές μια ηχητική προειδοποίηση. Έτσι επιβεβαιώνεται ότι οι ρυθμίσεις έχουν αποθηκευτεί στη μνήμη της μηχανής καφέ.
6. Κατά την παρασκευή καφέ Αμερικάνο, κρατήστε πατημένο το κουμπί μέχρι να προστεθεί στο φλιτζάνι ο επιθυμητός όγκος καφέ. Θα ηχήσει δύο φορές μια ηχητική προειδοποίηση. Μόλις αρχίσει να τρέχει καυτό νερό, πατήστε και κρατήστε πατημένο το κουμπί μέχρι να προστεθεί στο φλιτζάνι ο επιθυμητός όγκος καυτού νερού. Θα ηχήσει δύο φορές μια ηχητική προειδοποίηση.

Για να χρησιμοποιήσετε τη λειτουργία αγαπημένου ροφήματος, κάντε τα εξής:

1. Τοποθετήστε ένα φλιτζάνι, μια κουπά ή ένα ποτήρι κάτω από την κεφαλή παρασκευής καφέ. Προσαρμόστε το ύψος της κεφαλής παρασκευής καφέ μετακινώντας την προς τα πάνω ή κάτω ανάλογα

με το ύψος του φλιτζανιού, της κουπάς ή του ποτηριού. Αν το φλιτζάνι ή το ποτήρι είναι πολύ ψηλό, μπορείτε να αφαιρέσετε τον δίσκο συλλογής υγρών. Μετά την αφαίρεση του φλιτζανιού ή του ποτηριού, τοποθετήστε τον δίσκο συλλογής υγρών πάλι στη θέση του.

2. Πατήστε σύντομα το κουμπί .
3. Η παρασκευή καφέ ξεκινά σύμφωνα με την αποθηκευμένη ρύθμιση.
4. Μόλις ολοκληρωθεί η διαδικασία διανομής καφέ, ακούγεται μια ηχητική ειδοποίηση και ανήσουν τα κουμπιά χειρισμού στον πίνακα ελέγχου. Η μηχανή καφέ είναι έτοιμη για την παρασκευή καφέ.

### ΡΥΘΜΙΣΕΙΣ ΧΡΗΣΤΗ

#### Ρύθμιση του όγκου καφέ / καυτού νερού που διανέμεται

Η μηχανή καφέ σας επιτρέπει να προσαρμόσετε σύμφωνα με τις προτιμήσεις σας τον όγκο του καφέ / καυτού νερού που διανέμει. Οι ρυθμίσεις που πραγματοποιείτε θα αποθηκευτούν στη μνήμη της μηχανής καφέ.

1. Τοποθετήστε ένα φλιτζάνι, μια κουπά ή ένα ποτήρι κάτω από την κεφαλή παρασκευής καφέ.
2. Πατήστε το κουμπί ροφήματος (, , ή ) για το ρόφημα που θέλετε να παρασκευάσετε. Το κουμπί που πατήσατε θα φωτιστεί.
3. Όταν η μηχανή καφέ ξεκινήσει τη διανομή καφέ / καυτού νερού, πατήστε και κρατήστε πατημένο το κουμπί του επιλεγμένου ροφήματος μέχρι να προστεθεί στο φλιτζάνι ο επιθυμητός όγκος καφέ / καυτού νερού.
4. Ελευθερώστε το κουμπί και ο όγκος καφέ / καυτού νερού που έχει διανεμηθεί θα αποθηκευτεί στη μνήμη της συσκευής.

#### Ρύθμιση του τρόπου λειτουργίας



Η μηχανή καφέ μπορεί να ρυθμιστεί σε λειτουργία ECO εξοικονόμησης ενέργειας, σε γρήγορη λειτουργία ή στις προεπιλεγμένες εργοστασιακές ρυθμίσεις. Στη λειτουργία ECO, επιτυγχάνεται μεγαλύτερη εξοικονόμηση ενέργειας. Στη γρήγορη λειτουργία, ο καφές παρασκευάζεται ταχύτερα από την αρχική προεπιλεγμένη εργοστασιακή ρύθμιση.

	Λειτουργία Eco	Γρήγορη λειτουργία	Προεπιλεγμένες ρυθμίσεις
Ενδεικτική λυχνία	Σβηστή	Αναμμένη	Αναμμένη
Προ-εκκύλιση*	Ναι	Όχι	Ναι
Χρόνος αυτόματου τερματισμού	10 λεπτά	30 λεπτά	20 λεπτά
Δυνατότητα προσαρμογής του όγκου καφέ που διανέμεται	Ναι	Ναι	Ναι

\* Η λειτουργία προ-εκκύλισης σημαίνει ότι ο αλεσμένος καφές εκκυλίζεται πρώτα με μικρή ποσότητα νερού. Αυτό θα προκαλέσει τη διόγκωση του καφέ και η επακόλουθη πλήρης εκκύλιση θα αναπτύξει την πλήρη γεύση του, με την εξαγωγή των αρωματικών ουσιών και των αιθέρων ελαίων που περιέχονται σε αυτόν.

1. Όταν η μηχανή καφέ είναι ενεργοποιημένη και έτοιμη για χρήση, πατήστε και κρατήστε πατημένο το κουμπί τροφοδοσίας για 5 δευτερόλεπτα.
2. Θα ακουστεί ένας ήχος δύο φορές και τα κουμπιά στον πίνακα ελέγχου θα αναβοσβήνουν/ανάψουν σύμφωνα με την επιλεγμένη λειτουργία – δείτε τον παρακάτω πίνακα.

	Κουμπί Espresso	Κουμπί Λούγκο	Κουμπί Καυτό νερό
Γρήγορη λειτουργία	Αναμμένο	Αναβοσβήνει	Αναβοσβήνει
Προεπιλεγμένες ρυθμίσεις	Αναβοσβήνει	Αναμμένο	Αναβοσβήνει
Λειτουργία Eco	Αναβοσβήνει	Αναβοσβήνει	Αναμμένο

3. Για να ρυθμίσετε τη λειτουργία ECO, πατήστε το κουμπί  για να ρυθμίσετε τη γρήγορη λειτουργία, πατήστε το κουμπί  και για να επιστρέψετε στην προεπιλεγμένη ρύθμιση, πατήστε το κουμπί . Μόλις ρυθμιστεί η επιλεγμένη λειτουργία, θα ηχήσει δύο φορές μια ηχητική προειδοποίηση και θα ανάψουν όλα τα κουμπιά χειρισμού. Αν προσπαθείτε να επιλέξετε μια λειτουργία που έχει ήδη ρυθμιστεί, η συσκευή δεν θα ανταποκριθεί στο πάτημα ενός κουμπιού.
4. Αν δεν θέλετε να αλλάξετε τη λειτουργία, περιμένετε περίπου 5 δευτερόλεπτα μέχρι να ανάψουν όλα τα κουμπιά χειρισμού στον πίνακα ελέγχου.



#### Σημείωση:

Εάν πρέπει να ελέγξετε σε ποια λειτουργία βρίσκεται η μηχανή καφέ, πατήστε και κρατήστε πατημένο το κουμπί **ενεργοποίησης τροφοδοσίας** για 5 δευτερόλεπτα. Τα κουμπιά στον πίνακα ελέγχου θα αναβοσβήνουν/ανάψουν σύμφωνα με την επιλεγμένη λειτουργία – δείτε τον παραπάνω πίνακα.

### ΚΑΘΑΡΙΣΜΟΣ ΚΑΙ ΣΥΝΤΗΡΗΣΗ

Πριν τον καθαρισμό, απενεργοποιήστε τη μηχανή καφέ και αποσυνδέστε το καλώδιο τροφοδοσίας από την πρίζα ρεύματος δικτύου και αφήστε τη συσκευή να κρυώσει.



#### Προειδοποίηση:

Μη χρησιμοποιήσετε για τον καθαρισμό οποιαδήποτε καθαριστικά που χαράζουν, διαλύτες ή γενικά οποιοσδήποτε υαλοκαθαριστήρες θα μπορούσαν να προσεγγίσουν ζημιά στην επιφάνεια της συσκευής. Κανένα από τα μέρη της συσκευής δεν μπορεί να πλυθεί με ασφάλεια σε πλυντήριο πιάτων.



#### Προειδοποίηση:

Για να αποφύγετε τον κίνδυνο ηλεκτροπληξίας, μην βυθίζετε τη συσκευή, το φις ή το καλώδιο τροφοδοσίας στο νερό ή οποιοδήποτε άλλο υγρό.

### ΚΑΘΗΜΕΡΙΝΟΣ ΚΑΘΑΡΙΣΜΟΣ ΚΑΙ ΣΥΝΤΗΡΗΣΗ

- Ο τακτικός καθαρισμός και η συντήρηση είναι καίριας σημασίας για τη σωστή λειτουργία και τη μεγάλη διάρκεια ζωής της συσκευής.
- Πριν τον καθαρισμό, απενεργοποιήστε τη συσκευή, αποσυνδέστε την από την πρίζα και αφήστε τη να κρυώσει.

#### Χειροκίνητη έκπλυση

- Συνιστούμε να καθαρίζετε τη έξοδο καφέ μετά από κάθε χρήση. Αυτό συνιστάται και σε περίπτωση που η συσκευή δεν έχει χρησιμοποιηθεί για μεγάλο χρονικό διάστημα.
- Πατήστε το κουμπί  και αφήστε το καυτό νερό να τρέξει από την έξοδο καφέ για αρκετά δευτερόλεπτα. Αυτό θα αφαιρέσει τα υπολείμματα του καφέ και τις ακαθαρσίες.

#### Δίσκος συλλογής υγρών

- Πρέπει να αδειάζετε καθημερινά τον δίσκο συλλογής υγρών.
- Τραβήξτε προσεκτικά τον δίσκο συλλογής υγρών έξω από τη μηχανή καφέ. Αφαιρέστε τη σάρα. Αδειάστε τα περιεχόμενα του δίσκου στο νεροχύτη.
- Καθαρίστε τον δίσκο συλλογής υγρών και τη σάρα χρησιμοποιώντας ζεστό νερό και λίγο απορρυπαντικό πιάτων. Ξεπλύνετε τα και σκουπίστε τα για να τα στεγνώσετε.
- Προσέχετε μη ζεματιστέτε όταν χειρίζεστε τον δίσκο. Μπορεί να περιέχει καυτό νερό.
- Τοποθετήστε τη σάρα πάλι πάνω στον δίσκο συλλογής υγρών και τοποθετήστε τον δίσκο στη μηχανή καφέ.

#### Δοχείο υπολειμμάτων καφέ και εσωτερικός δίσκος

- Αδειάζετε το δοχείο υπολειμμάτων καφέ όταν ανάβει η προειδοποιητική λυχνία .



- Αφαιρέστε τον δίσκο συλλογής υγρών και τραβήξτε έξω το εσωτερικό δοχείο υπολειμμάτων καφέ.
- Αδειάστε το δοχείο υπολειμμάτων καφέ στα κανονικά απορρίμματα ή σε κάδο παρασκευής κομποστό.
- Αδειάστε τα περιεχόμενα του δίσκου συλλογής υγρών στον νεροχύτη.
- Καθαρίστε τον εσωτερικό δίσκο και το δοχείο υπολειμμάτων καφέ χρησιμοποιώντας ζεστό νερό και λίγο απορρυπαντικό πιάτων. Ξεπλύνετε τα και σκουπίστε τα για να τα στεγνώσετε.
- Εισαγάγετε το δοχείο υπολειμμάτων καφέ στον εσωτερικό δίσκο και τοποθετήστε τον εσωτερικό δίσκο πάλι μέσα στη μηχανή καφέ.

#### Μονάδα παρασκευής καφέ

- Συνιστούμε να καθαρίζετε τη μονάδα παρασκευής καφέ ταυτόχρονα με το άδειασμα του δοχείου υπολειμμάτων καφέ.
- Πιέστε απαλά το κάτω μέρος της θύρας σέρβις εκεί όπου βρίσκεται η εγκοπή. Η θύρα σέρβις θα στραφεί στην ανοικτή θέση. Αφαιρέστε την.
- Πατήστε και τις δύο ασφαλίσεις στη μονάδα παρασκευής καφέ και αφαιρέστε την από τη μηχανή καφέ.
- Πλύνετε τη σε τρεχούμενο νερό και στη συνέχεια στεγνώστε τη σωστά.
- Τοποθετήστε τη μονάδα παρασκευής καφέ πάλι μέσα στη μηχανή καφέ. Ένας ήχος κλικ υποδεικνύει ότι η μονάδα παρασκευής καφέ έχει εγκατασταθεί σωστά.
- Επανασυνδέστε τη θύρα σέρβις.



#### Σημείωση:

Αν η προειδοποιητική λυχνία  είναι μόνιμα αναμμένη, η μονάδα παρασκευής καφέ δεν έχει εγκατασταθεί σωστά. Εάν η προειδοποιητική λυχνία  αναβοσβήνει, η θύρα σέρβις δεν έχει κλείσει σωστά.

#### Δοχείο νερού

- Αφαιρέστε το δοχείο νερού, ξεπλύνετε το με καθαρό νερό και τοποθετήστε το πάλι στη θέση του.

### ΤΑΚΤΙΚΗ ΣΥΝΤΗΡΗΣΗ

Εκτελείτε τακτική συντήρηση στη μηχανή καφέ τουλάχιστον μία φορά την εβδομάδα.

#### Περιοχή διανομής αλεσμένου καφέ

Ο αλεσμένος καφές μπορεί να καθίσει στα τοιχώματα της περιοχής διανομής με την πάροδο του χρόνου. Συνιστούμε να καθαρίζετε τακτικά την περιοχή για να αποφύγετε έμφραξη. Κατά τον καθαρισμό, ενεργήστε ως εξής.

1. Πιέστε απαλά το κάτω μέρος της θύρας σέρβις εκεί όπου βρίσκεται η εγκοπή. Η θύρα σέρβις θα στραφεί στην ανοικτή θέση. Αφαιρέστε την.
2. Αφαιρέστε τη μονάδα παρασκευής καφέ και ξεπλύνετε την με κρύο τρεχούμενο νερό. Αφήστε τη να στεγνώσει.
3. Χρησιμοποιήστε μια βούρτσα για να καθαρίσετε την περιοχική διανομής του αλεσμένου καφέ. Αφαιρέστε όλα τα υπολείμματα από την περιοχική διανομής.
4. Σκουπίστε τον εσωτερικό χώρο όπου βρίσκεται η μονάδα παρασκευής καφέ χρησιμοποιώντας ένα μαλακό σφουγγάρι και σκουπίστε για να στεγνώσει.
5. Τοποθετήστε ξανά τη μονάδα παρασκευής καφέ στη μηχανή καφέ και επαντοποθετήστε τη θύρα σέρβις.

#### Εξωτερική επιφάνεια της μηχανής καφέ

Για να καθαρίσετε την εξωτερική επιφάνεια της συσκευής, χρησιμοποιήστε ένα καθαρό, ελαφρά υγρό πανί. Κατόπιν, σκουπίστε καλά την επιφάνεια για να στεγνώσει.

## ΑΠΟΜΑΚΡΥΝΣΗ ΑΛΑΤΩΝ

Με την τακτική χρήση, μπορεί με την πάροδο του χρόνου να συσσωρευτούν αποθέσεις αλάτων νερού στο εσωτερικό κύκλωμα της μηχανής καφέ. Πρόκειται για μια φυσική συνέπεια. Επομένως, απαιτείται τακτική απομάκρυνση αλάτων. Οι αποθέσεις αλάτων μπορούν να επηρεάσουν αρνητικά τη γεύση του καφέ που παρασκευάζετε. Η μηχανή καφέ είναι εξοπλισμένη με ένα μετρητή των καφέδων που παρασκευάζει, και μόλις ανάψει η ενδεικτική λυχνία ☹️ στον πίνακα ελέγχου, θα πρέπει να εκτελεστεί η διαδικασία απομάκρυνσης αλάτων.

- Γεμίστε το δοχείο νερού με ένα διάλυμα νερού και προϊόντος απομάκρυνσης αλάτων. Χρησιμοποιήστε ένα προϊόν απομάκρυνσης αλάτων που είναι κατάλληλο για μηχανές τύπου εσπρέσο και ακολουθήστε τις οδηγίες που παρέχονται στα συνοδευτικά έγγραφα του προϊόντος απομάκρυνσης αλάτων.
- Τοποθετήστε ένα μπουλ κάτω από την κεφαλή παρασκευής καφέ και ενεργοποιήστε τη μηχανή καφέ. Αφήστε τη μηχανή να προθερμανθεί μέχρι να ανάψουν όλα τα κουμπιά χειρισμού στον πίνακα ελέγχου.
- Όταν έχει προθερμανθεί η μηχανή καφέ, πατήστε και κρατήστε πατημένα τα κουμπιά ☺️ και ☹️ ταυτόχρονα για 5 δευτερόλεπτα.
- Το κουμπί ☹️ και η ενδεικτική λυχνία ☹️ θα αναβοσβήνουν.
- Πατήστε σύντομα το κουμπί ☹️ για να ξεκινήσετε τη διαδικασία απομάκρυνσης αλάτων.
- Η ενδεικτική λυχνία ☹️ θα αναβοσβήνει υποδεικνύοντας ότι η διαδικασία απομάκρυνσης αλάτων είναι σε εξέλιξη.



### Προειδοποίηση:

Προσέχετε να μην ζεματιστείτε με καυτό νερό, το οποίο θα τρέξει από την έξοδο καφέ.

- Όταν όλο το νερό από το δοχείο έχει περάσει από την έξοδο, η ενδεικτική λυχνία ☹️ και το κουμπί ☹️ θα αναβοσβήνουν.
- Αφαιρέστε το δοχείο νερού, αδειάστε το υπόλοιπο περιεχόμενο του. Ξεπλύνετε το δοχείο και γεμίστε το με καθαρό νερό. Τοποθετήστε το δοχείο πάλι μέσα στη μηχανή καφέ.
- Η λυχνία ☹️ θα είναι σβηστή και η μηχανή καφέ θα συνεχίσει τη διαδικασία απομάκρυνσης αλάτων.
- Όταν ολοκληρωθεί η διαδικασία απομάκρυνσης αλάτων, η μηχανή καφέ θα απενεργοποιηθεί αυτόματα.

Αν χρειάζεται να ακυρώσετε τη διαδικασία απομάκρυνσης αλάτων, πατήστε το κουμπί ☺️ ενώ η λυχνία ☹️ αναβοσβήνει.



### Σημείωση:

Για τη διαδικασία απομάκρυνσης αλάτων χρειάζονται αρκετά λεπτά. Αφήστε τη μηχανή καφέ να ολοκληρώσει τη διαδικασία. Μην απενεργοποιήσετε τη μηχανή καφέ κατά τη διάρκεια της διαδικασίας απομάκρυνσης αλάτων.

## ΕΚΚΕΝΩΣΗ ΤΟΥ ΕΣΩΤΕΡΙΚΟΥ ΚΥΚΛΩΜΑΤΟΣ

Αδειάστε το εσωτερικό κύκλωμα σε περίπτωση που αποθηκεύετε τη μηχανή καφέ για μεγάλο χρονικό διάστημα, τη μεταφέρετε ή την πηγαίνετε σε εξουσιοδοτημένο κέντρο σέρβις.

- Τοποθετήστε ένα μπουλ κάτω από την κεφαλή παρασκευής καφέ και ενεργοποιήστε τη μηχανή καφέ. Αφήστε τη μηχανή να προθερμανθεί μέχρι να ανάψουν όλα τα κουμπιά χειρισμού στον πίνακα ελέγχου.
- Όταν έχει προθερμανθεί η μηχανή καφέ, πατήστε και κρατήστε πατημένα τα κουμπιά ☺️ και ☹️ ταυτόχρονα για 5 δευτερόλεπτα.
- Η ενδεικτική λυχνία ☹️ θα αρχίσει να αναβοσβήνει.
- Αφαιρέστε το δοχείο νερού από τη μηχανή καφέ και η ενδεικτική λυχνία θα ανάψει και θα ξεκινήσει η διαδικασία εκκένωσης του εσωτερικού κυκλώματος.
- Όταν το εσωτερικό κύκλωμα είναι πλέον κενό, η μηχανή καφέ θα απενεργοποιηθεί αυτόματα.

Αν χρειαστεί να ακυρώσετε τη λειτουργία εκκένωσης του εσωτερικού κυκλώματος, πατήστε το κουμπί ☺️ ενώ η λυχνία ☹️ αναβοσβήνει.



### Σημείωση:

Αφού αδειάσει το εσωτερικό κύκλωμα, πατήστε και κρατήστε πατημένο το κουμπί ☹️ μέχρι να αρχίσει η αποστράγγιση του νερού την επόμενη φορά που θα ενεργοποιηθεί. Με αυτή τη λειτουργία αντλείται νερό μέσα στο εσωτερικό κύκλωμα.



Αφού αδειάσετε το εσωτερικό κύκλωμα, πατήστε και κρατήστε πατημένο το κουμπί ☹️ μέχρι να αρχίσει η αποστράγγιση του νερού την επόμενη φορά που θα ενεργοποιηθεί. Με αυτή τη λειτουργία αντλείται νερό μέσα στο εσωτερικό κύκλωμα.

### Φύλαξη

- Αν η συσκευή δεν πρόκειται να χρησιμοποιηθεί για μεγάλο χρονικό διάστημα, απενεβάστε την από την πρίζα, αφήστε τη να κρυώσει και καθαρίστε την ακολουθώντας τις οδηγίες που προσαφέρθηκαν.
- Πριν τη φύλαξη, βεβαιωθείτε ότι η συσκευή και όλα τα αξεσουάρ της έχουν καθαριστεί και στεγνωθεί σχολαστικά.
- Φυλάξτε τη συσκευή σε ένα στεγνό, καθαρό μέρος με καλό αερισμό, μακριά από ακραίες θερμοκρασίες και από παιδιά ή κατοικίδια.

## ΑΝΤΙΜΕΤΩΠΙΣΗ ΠΡΟΒΛΗΜΑΤΩΝ

Πρόβλημα	Αιτία	Λύση
Αναβοσβήνει η ενδεικτική λυχνία ☹️.	Δεν υπάρχει αρκετό νερό στο δοχείο νερού.	Γεμίστε πάλι το δοχείο νερού.
Αναβοσβήνει η προειδοποιητική λυχνία ⚠️.	Η θύρα σέρβις έχει τοποθετηθεί λανθασμένα.	Τοποθετήστε τη θύρα σέρβις σωστά στη θέση της.
Είναι αναμμένη η προειδοποιητική λυχνία ⚠️.	Η μονάδα παρασκευής καφέ δεν έχει εισαχθεί σωστά.	Τοποθετήστε τη μονάδα παρασκευής καφέ σωστά μέσα στη μηχανή καφέ.
Είναι αναμμένη η ενδεικτική λυχνία ☹️.	Δεν υπάρχουν αρκετοί κόκκοι καφέ στη κοάφιν.	Προσθέστε κόκκους καφέ στη κοάφιν.
Είναι αναμμένη η ενδεικτική λυχνία ☹️.	Έχει γεμίσει το δοχείο υπολειμμάτων καφέ.	Αδειάστε το δοχείο υπολειμμάτων καφέ και τον εσωτερικό δίσκο.
Η μηχανή καφέ δεν ενεργοποιήθηκε.	Το καλώδιο τροφοδοσίας δεν είναι συνδεδεμένο.	Συνδέστε το καλώδιο τροφοδοσίας στην υποδοχή στην πίσω πλευρά της μηχανής καφέ και, στη συνέχεια, συνδέστε το καλώδιο τροφοδοσίας σε μια πρίζα.
Καμία ή καθυστερημένη απόκριση όταν πατηθεί το κουμπί χειρισμού.	Η λειτουργία της μηχανής καφέ έχει διαταραχθεί από μαγνητικό πεδίο.  Ο πίνακας ελέγχου είναι λερωμένος.	Αποσυνδέστε τη μηχανή καφέ από την παροχή ρεύματος και συνδέστε την ξανά μετά από λίγο.  Σκουπίστε τον πίνακα ελέγχου με ένα καθαρό πανί.
Ο καφές που παρασκευάστηκε είναι κρύος.	Τα φλιτζάνια καφέ δεν είναι προθερμασμένα.	Προθερμάνετε τα φλιτζάνια καφέ.
	Η μονάδα παρασκευής καφέ είναι κρύα.	Ξεκινήστε τη διανομή καυτού νερού για λίγα δευτερόλεπτα.

Πρόβλημα	Αιτία	Λύση
Δεν διανέμεται καφέ.	Πριν ξεκινήσετε τη μηχανή καφέ, έχετε εκτελέσει τη λειτουργία εκκένωσης του εσωτερικού κυκλώματος.	Πατήστε το κουμπί καυτού νερού μέχρι να αρχίσει να ρέει νερό μέσα από το στόμιο.
Το πρώτο φλιτζάνι καφέ δεν είναι σωστής ποιότητας.	Η πρώτη άλεση του αλεσμένου καφέ μπορεί να μην είναι της σωστής ποιότητας και ποσότητας.	Χύστε τον καφέ και παρασκευάστε έναν άλλο καφέ.
Πολύ λίγος αφρός στο γάλα	Ο καφές είναι πολύ χοντροαλεσμένος.	Περιστρέψτε τον ρυθμιστή βαθμού άλεσης δεξιάστροφα για να προσαρμόσετε τη ρύθμιση του μύλου άλεσης.
	Χρησιμοποιείτε ακατάλληλους κόκκους καβουρδιαμένου καφέ.	Χρησιμοποιείτε κόκκους καβουρδιαμένου καφέ παρασκευασμένου ειδικά για μηχανές espresso.
Τα κουμπιά χειρισμού δεν αποκρίνονται.	Τα πατήσατε από τη λάθος κατεύθυνση.	Τα κουμπιά χειρισμού πρέπει να τα πατάτε από τα κάτω μέρη του εικονιδίου με τη ρόγα του δακτύλου.
Η μηχανή καφέ προθερμαίνεται για πολλή ώρα.	Η μηχανή καφέ είναι φραγμένη από αποθέσεις αλάτων.	Είναι απαραίτητο να πραγματοποιήσετε απομάκρυνση αλάτων στη μηχανή καφέ.
Το δοχείο νερού έχει αφαιρεθεί / η στάθμη νερού μέσα στο δοχείο νερού είναι πολύ χαμηλή, αλλά η ενδεικτική λυχνία  δεν έχει ανάψει.	Η περιοχή γύρω από τον σύνδεσμο του δοχείου νερού είναι υγρή.	Σκουπίστε την περιοχή γύρω από τον σύνδεσμο του δοχείου νερού.
Ο εσωτερικός δίσκος είναι γεμάτος νερό.	Ο καφές είναι πολύ ψιλοαλεσμένος.	Περιστρέψτε τον ρυθμιστή βαθμού άλεσης αριστερόστροφα και προσαρμόστε τη ρύθμιση του μύλου άλεσης.
Το παρασκευαζόμενο ρόφημα καφέ ρέει αργά ή μόνο στάζει.	Ο καφές είναι πολύ ψιλοαλεσμένος.	Περιστρέψτε τον ρυθμιστή βαθμού άλεσης αριστερόστροφα και προσαρμόστε τη ρύθμιση του μύλου άλεσης.
Η ενδεικτική λυχνία  αναβοσβήνει, αλλά η χοάνη κόκκων καφέ είναι γεμάτη.	Η περιοχή διανομής αλεσμένου καφέ είναι φραγμένη με αλεσμένο καφέ.	Καθαρίστε την περιοχή διανομής αλεσμένου καφέ.

Πρόβλημα	Αιτία	Λύση
Η ενδεικτική λυχνία  αναβοσβήνει ακόμη και όταν η διαδικασία απομάκρυνσης αλάτων φαίνεται να έχει ολοκληρωθεί.	Η διαδικασία απομάκρυνσης αλάτων δεν έχει ολοκληρωθεί ακόμα.	Περιστένετε έως ότου η μηχανή καφέ ολοκληρώσει τη διαδικασία απομάκρυνσης αλάτων. Μπορεί να χρειαστούν λίγα λεπτά.



#### Σημείωση:

Αν το πρόβλημα που αντιμετωπίζετε δεν αναφέρεται στον πίνακα ή αν το πρόβλημα επιμένει, απενεργοποιήστε τη μηχανή καφέ, αποσυνδέστε την από την πηγή ρεύματος και επικοινωνήστε με ένα εξουσιοδοτημένο κέντρο σέρβις.

#### ΤΕΧΝΙΚΕΣ ΠΡΟΔΙΑΓΡΑΦΕΣ

Όνομαστικό εύρος τάσης.....	220–240 V~
Όνομαστική συχνότητα.....	50–60 Hz
Όνομαστική ισχύς εισόδου.....	1420–1690 W
Στάθμη θορύβου.....	75 dB(A)

Η δηλωμένη στάθμη εκπομπών θορύβου της συσκευής είναι 75 dB(A), που αντιστοιχεί σε στάθμη Α ηχητικής ισχύος ως προς μια ηχητική ισχύ αναφοράς 1 μW.

Επιφυσσώμαστε του δικαιώματος τροποποιήσεων του κειμένου και των τεχνικών προδιαγραφών.

#### ΟΔΗΓΙΕΣ ΚΑΙ ΠΛΗΡΟΦΟΡΙΕΣ ΣΧΕΤΙΚΑ ΜΕ ΤΗΝ ΑΠΟΡΡΙΨΗ ΧΡΗΣΙΜΟΠΟΙΗΜΕΝΩΝ ΥΛΙΚΩΝ ΣΥΣΚΕΥΑΣΙΑΣ

Απορρίπτετε τα χρησιμοποιούμενα υλικά συσκευασίας σε θέση που έχει οριστεί για το σκοπό αυτόν από τις τοπικές σας αρχές.

#### ΑΠΟΡΡΙΨΗ ΧΡΗΣΙΜΟΠΟΙΗΜΕΝΟΥ ΗΛΕΚΤΡΙΚΟΥ ΚΑΙ ΗΛΕΚΤΡΟΝΙΚΟΥ ΕΞΟΠΛΙΣΜΟΥ



Αυτό το σύμβολο στα προϊόντα ή στα έγγραφα που τα συνοδεύουν υποδεικνύει ότι τα χρησιμοποιούμενα ηλεκτρικά και ηλεκτρονικά προϊόντα δεν πρέπει να απορρίπτονται στα κανονικά αστικά απορρίμματα. Για τη σωστή απόρριψη και ανακύκλωση, παραδώστε αυτά τα προϊόντα σε καθορισμένα σημεία συλλογής. Ή, σε ορισμένες χώρες της Ευρωπαϊκής Ένωσης ή σε άλλες Ευρωπαϊκές χώρες, μπορείτε να επιστρέψετε τα προϊόντα σας στο τοπικό σας κατάστημα όταν αγοράζετε ένα ισοδύναμο νέο προϊόν. Η σωστή απόρριψη αυτού του προϊόντος συντελεί στην εξοικονόμηση πολύτιμων φυσικών πόρων και αποτρέπει τις βλάβες στο περιβάλλον από ακατάλληλη απόρριψη αποβλήτων. Για περισσότερες λεπτομέρειες, ρωτήστε τις τοπικές σας αρχές ή την εγκατάσταση συλλογής. Σύμφωνα με τους εθνικούς κανονισμούς, μπορεί να επιβληθούν ποινές για τη λανθασμένη απόρριψη αποβλήτων αυτού του τύπου.

#### Για επιχειρήσεις στις χώρες της Ευρωπαϊκής Ένωσης

Αν θέλετε να απορρίψετε ηλεκτρικές ή ηλεκτρονικές συσκευές, ζητήστε τις απαραίτητες πληροφορίες από το τοπικό σας κατάστημα ή τον προμηθευτή σας.

#### Απόρριψη σε άλλες χώρες εκτός της Ευρωπαϊκής Ένωσης

Αυτό το σύμβολο ισχύει εντός της Ευρωπαϊκής Ένωσης. Αν θέλετε να απορρίψετε αυτό το προϊόν, ζητήστε τις απαραίτητες πληροφορίες σχετικά με τη σωστή μέθοδο απόρριψης, από τις τοπικές κυβερνητικές υπηρεσίες ή από το κατάστημα με το οποίο συνεργάζεστε.



Αυτό το προϊόν συμμορφώνεται με όλες τις ουσιαστικές απαιτήσεις των εφαρμοσμένων Οδηγιών της ΕΕ.

