

SENCOR®

SFN 9014SL



LÉGHŰSÍTŐ

Az eredeti útmutató fordítása



SENCOR®

SFN 9014SL



A

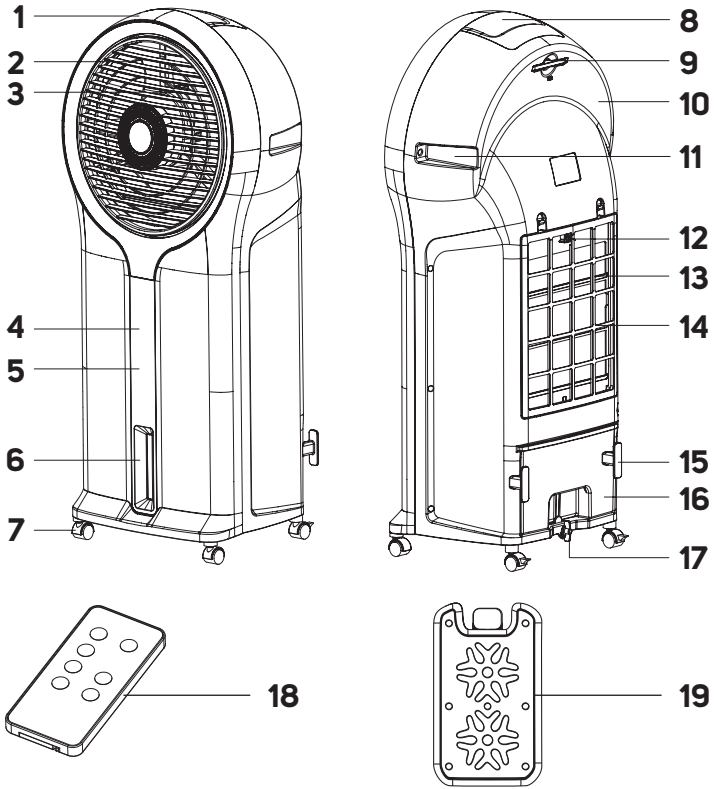

B

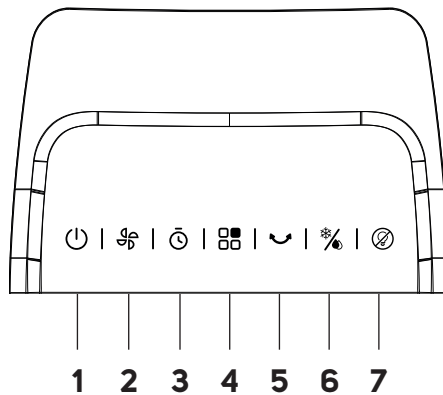

C

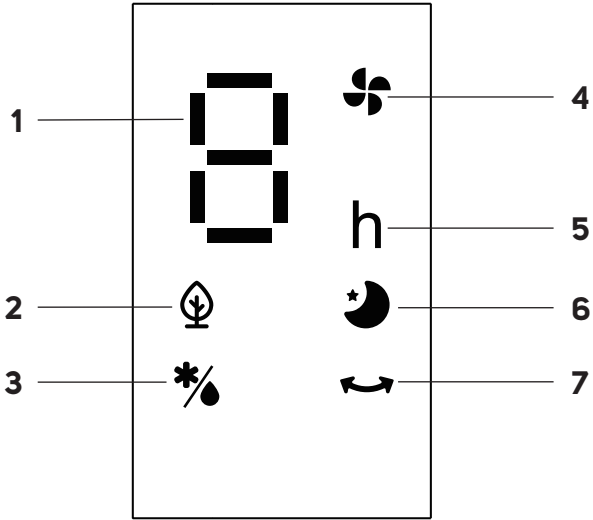

D

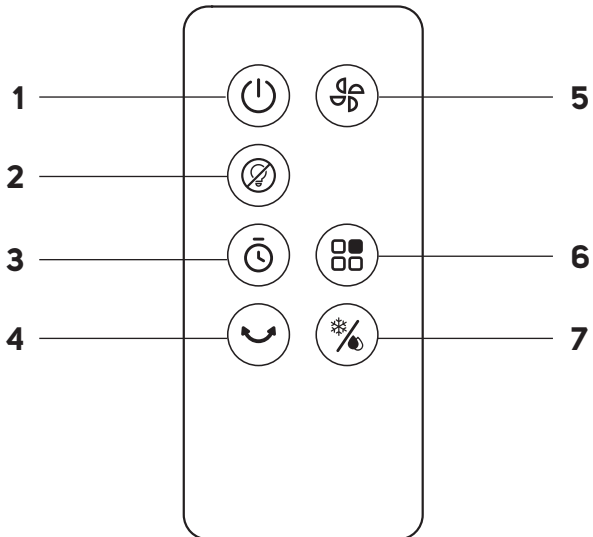

Fontos biztonsági utasítások

FIGYELMESEN OLVASSA EL ÉS ŐRIZZE MEG KÉSŐBBI FELHASZNÁLÁS CÉLJÁBÓL.

- Ezt a készüléket 8 évnél idősebb gyermekek és csökkent fizikai, érzékszervi vagy mentális képességekkel rendelkező személyek csak felügyelet alatt használhatják, vagy ha tájékoztatták őket a készülék biztonságos használatáról és tisztában vannak az esetleges veszélyekkel.
- Gyermekeknek tilos a készülékkel játszani. A tisztítást és karbantartást nem végezhetik gyermekek felügyelet nélkül.
- Ha a tápkábel sérült, a cserét bízza szervizközponttal, hogy elkerülje a veszélyes helyzetek kialakulását. Sérült hálózati kábellel a készüléket tilos használni.
- A víztartályt minimum és maximum szintjelzők jelölik. Mindig győződjön meg róla, hogy a víz eléri legalább a minimális szintet. Soha ne töltse túl a tartályt a maximum jelzésnél.
- A készülék használatakor legyen körültekintő, mert vízgőz keletkezik.
- Töltés vagy tisztítás közben húzza ki a készülék villáját a fali aljzatból.

- A magas páratartalom elősegítheti a biológiai organizmusok növekedését a környezetben.
- Ne hagyja, hogy a készülék körüli terület nedves legyen. Ha megnövekedett a páratartalom (harmat), kapcsolja a készüléket alacsonyabb teljesítményre. Ha nem lehetséges a készülék áramellátásának csökkentése, használja a készüléket megszakításokkal. Ne hagyja, hogy a nedvszívó anyagok, például a szőnyegek, függönyök, sötétítők vagy asztalterítők nedvesek legyenek.
- Soha ne hagyjon vizet a tartályban, ha a készüléket nem használja.
- Tárolás előtt ürítse ki és tisztítsa meg a készüléket. További használat előtt tisztítsa meg a készüléket.
- A készülék háztartási, irodai vagy hasonló helyiségekben történő használatra készült. Kereskedelmi használatra nem alkalmas.
- Ne használja a készüléket olyan helyiségben, ahol gyúlékony vagy robbanásveszélyes vegyi anyagokat tárolnak, ipari környezetben vagy a szabadban.
- A készüléket kizárólag tiszta, egyenes, száraz és stabil felületre helyezze. Ne állítsa nem stabil felületre, mint pl. sűrű, hosszú szálú szőnyeg.
- A készüléket ne helyezze nyílt láng vagy olyan készülékek közelébe, ami hőforrás.
- A készüléket ne használja tárgyak tárolására.

- Mielőtt a készüléket a hálózathoz csatlakoztatja, győződjön meg róla, hogy a készülék címkéjén feltüntetett névleges feszültség megegyezik az aljzat elektromos feszültségével.
- A berendezést csak jól földelt aljzatba csatlakoztassa. A hálózati aljzatnak, amelyhez a készüléket csatlakoztatja, könnyen hozzáférhetőnek kell lennie, hogy a tápkábel szükség esetén gyorsan le lehessen csatlakoztatni az áramforrásról.
- A tápkábel úgy szerelje fel, hogy ne botoljon meg benne.

- Ha a készülék kerekeken mozgatható, kezelés közben legyen óvatos, nehogy a készülék ferde felületről, vagy lépcsőről leguruljon. A készülék felborulásának megakadályozása érdekében ne próbálja meg a kerekeket keresztülfuttatni a szőnyegen.
- Az aljzatba csatlakoztatott készüléket ne érintse meg nedves kézzel.
- A készüléket ne használja zuhanyzó, medence stb. közelében, ne permetezzen rá vizet vagy más folyadékokat, és ne merítse vízbe vagy más folyadékba.
- A levegő bemeneti és kimeneti nyílásokat letakarni, vagy azokba bármilyen tárgyat bedugni tilos. Ellenkező esetben a berendezés károsodhat.
- Használat közben elegendő teret kell biztosítani szellőzéshez a készülék körül.
- A készüléket ne használja rendszeren felszerelt víz- vagy porszívó nélkül.
- A tartályba csak tiszta hideg vizet öntsön. Ne adjon hozzá más összetevőket, például légráfrissítőket, illóolajokat stb. Ellenkező esetben a készülék károsodhat. A tartályt ne töltsse a maximális szint fölé.
- Mielőtt a készüléket hűtési és párasítási üzemmódban üzemeltetné, győződjön meg arról, hogy a tartályban a vízszint eléri legalább a minimális szintet.
- A berendezés kikapcsolásához megfelelő gombot használja a kezelőpanelen vagy a távirányítón. A készüléket ne kapcsolja ki a hálózati kábel kihúzásával az aljzattól.
- Egészségügyi okokból ne irányítsa hosszú ideig magára vagy állatokra a hideg levegőt.
- Ha a készüléket szeretné össze- vagy szét szerelni, már nem kívánja használni, feltöltés, tisztítás vagy áthelyezése előtt mindig kapcsolja ki és húzza ki a hálózati aljzattól.
- A tisztítást a Tisztítás és karbantartás fejezet utasításai szerint végezze.
- A készüléket függőleges helyzetben helyezze át, tárolja és szállítsa.
- Ne kísérelje meg leszedni a berendezés külső burkolatát.
- A készüléket a csatlakozónál fogva húzza ki az aljzattól, soha ne a kábelt húzza. Ellenkező esetben a hálózati kábel vagy az aljzat sérülhet.
- Ne használja a készüléket, ha nem megfelelően működik, megsérült vagy vízbe merült. Az áramütés veszélyének elkerülése érdekében ne kísérelje meg a készüléket maga javítani vagy bármilyen módon módosítani. A készülék javítását bízza szakszervizre. A készülékbe történő beavatkozással elveszítheti a hibás teljesítéshez vagy a minőségi garanciához fűződő törvényes jogát.

HU Léghűsítő

Használati útmutató

- Köszönjük, hogy megvásárolta a SENCOR márka termékét, és bízunk benne, hogy elégedett lesz vele.
- A termék használatba vétele előtt olvassa el a használati útmutatót, akkor is, ha a hasonló termékek használatát már ismeri. A készüléket csak úgy használja, ahogy ebben a használati útmutatóban le van írva. Őrizze meg az útmutatót a későbbiekre.
- Javasoljuk, hogy legalább a hibás teljesítésre vagy a minőségi garanciára vonatkozó törvényes jog fennállásának időtartamára őrizze meg az eredeti szállítási kartont, a csomagolóanyagot, a pénztári bizonylatot és az eladó felelősségvállalásának mértékéről szóló igazolást vagy a jótállási jegyet. Javasoljuk, hogy szállítás esetén a készüléket az eredeti dobozába csomagolja vissza.

A KÉSZÜLÉK LEÍRÁSA

A1 Elülső borítás	A11 Fogantyúk (mindkét oldalon megtalálhatók)
A2 Elülső védőrács	A12 Retesz a hátsó rács kioldásához
A3 Ventilátor	A13 Hátsó rács
A4 Kijelző	A14 Hűtőbetét
A5 Távirányítójel-vevő	A15 Tápkábel rögzítő tartók
A6 Vízszintjelző MIN és MAX vonalakkal	A16 Kivehető víztartály
A7 Görgők (a hátsó kerekék fékkel vannak felszerelve)	A17 Víztartály forgóbiztosíték
A8 Kezelőpanel	A18 Távirányító
A9 Távirányító tároló	A19 Hűtőboxok (2 db)
A10 Hátsó fedél	

A KEZELŐPANEL LEÍRÁSA

B1 be-/kikapcsolás gomb	B5 gomb a védőrács forgatásához
B2 ventilátor sebességét beállító gomb	B6 gomb a hűtési és párástási üzemmód kiválasztásához
B3 gomb az időzítő beállításához	B7 gomb a kijelző kikapcsolásához
B4 gomb az üzemmód kiválasztásához	

A KIJELZŐ LEÍRÁSA

C1 Numerikus kijelző	C5 Időzítő jelzőfénye
C2 Természetes szellő üzemmód jelzőfénye	C6 Alvás üzemmód jelzőfénye
C3 Hűtés és párástási üzemmód jelzőfénye	C7 Elülső rács forgatás jelzőfénye
C4 Ventilátor jelzőfény	

A TÁVIRÁNYÍTÓ LEÍRÁSA

D1 be-/kikapcsoló gomb	D6 gomb az üzemmód kiválasztására
D2 kijelző kikapcsoló gomb	D7 gomb a hűtési és párástási üzemmód kiválasztására
D3 időzítő-beállító gomb	
D4 gomb az elülső rács forgatásához	
D5 gomb a ventilátor sebességének beállítására	

A HASZNÁLAT CÉLJA

- A léghűsítőt a helyiség levegőjének hűtésére tervezték. A meleg levegőt a hűsítő hátulján szívja be, áthalad a hűtőelemen, hogy lehűtsé és párástítsa, majd az elülső ventilátor segítségével kiűri a környezetbe.

AZ ELSŐ HASZNÁLAT ELŐTT

- Az első használat előtt a készüléket és tartozékait vegye ki a csomagolásból, és távolítsa el minden csomagolóanyagot és reklámcímkeket. Ellenőrizze, hogy nem sérült-e a készülék és a tartozéka.
- Vegye ki a víztartályt a hűsítő hátsó részéből. A tartályt törölje le kevés semleges tisztítószerezrel kevert meleg vízben megnedvesített szivaccsal. Tiszta törülközővel törölje szárazra. Tegye vissza a tálcát a hűsítőbe.

TELEPÍTÉS

- A készüléket tiszta, száraz, stabil és vízszintes felületre állítsa fel, egy fali aljzat közelébe.
- A megfelelő légáramlás biztosítása érdekében hagyjon legalább 30 cm szabad helyet a készülék minden oldalán.

A KÉSZÜLÉK HASZNÁLATA

A készülék be-/kikapcsolása

Csatlakoztassa a tápkábelt a hálózati aljzatba. Hangjelzés hallható, és a hűsítő készenléti üzemmódba kapcsol.

Nyomja meg röviden a gombot a hűsítő bekapcsolásához. Ez alapértelmezésbe állítja az elindul:

- Alacsony ventilátorsebesség (a ventilátor üzemmód jelzőfényre világít; a numerikus kijelzőn megjelenik az „1”)
- Normál üzemmód (nincs világító üzemmód jelzőfény)
- A kijelző többi jelzőfény nem világít.



Megjegyzés:

Ha először kapcsolja be a hűsítőt, a ventilátor sebessége 3 másodpercig közepes lesz, majd alacsony sebességre kapcsol. Ha készenléti üzemmódból kapcsolja be a hűsítőt, és az utólagja beállított sebesség alacsony volt, a ventilátor sebessége 3 másodpercig közepes lesz, majd alacsony sebességre kapcsol.

- A hűsítő kikapcsolásához nyomja meg a gombot. Hangjelzés hallható, és a hűsítő készenléti üzemmódba kapcsol. A teljes kikapcsoláshoz húzza ki a fali aljzatból.



Megjegyzés:

Miután a gombbal kikapcsolta a hűtőt és készenléti üzemmódba váltott, az utolsó beállítás tárolódik a memóriában (kivéve az időzítőt, az alvó üzemmódot és a szártási funkciót). Ha leválasztja a hűsítőt a hálózati aljzatról, az alapértelmezett beállítással indul el, amikor bekapcsolja.

A ventilátor sebességének beállítása

- A ventilátor sebességének beállítására a gomb szolgál. Nyomja meg többször a gombot a kívánt ventilátorsebesség beállításához a következő sorrendben: 1 (kis sebesség) - 2 (közepes sebesség) - 3 (nagy sebesség).
- A jelzőfény a beállított sebességtől függetlenül kigyullad a kijelzőn.

A hűtés és párástási üzemmód beállítása

- Ennek az üzemmódnak a megkezdése előtt fel kell tölteni a tartályt vízzel. A víztartály feltöltéséhez kövesse a „VÍZTARTÁLY FELTÖLTÉSE” részben található utasításokat.
- A hűtési és párástási üzemmód bekapcsolásához nyomja meg a gombot. A kijelzőn kigyullad a jelzőfény, és elindul a szivattyú.
- A gombbal állítsa be a ventilátor sebességét. A hűtési és párástási módba kapcsolást követő első 3 percben csak két sebesség lesz

elérhető: 1 (kis sebesség) - 2 (nagy sebesség). 3 perc működés után a nagy sebesség is elérhető lesz.

- Ha a hűsítőt hűtési és párársítás üzemmódba kapcsolja a beállított nagy sebességen, ez a sebesség az üzemmódba kapcsolás után is megmarad.
- A hűtési és párársítási üzemmód kikapcsolásához nyomja meg a % gombot. A % jelzőfény kialszik, és a szivattyút kikapcsol.



Figyelmeztetés:

Ha a hűsítő vízhiányt észlel a tartályban, vagy eltávolítja a víztartályt, vagy a tartályt nincs behelyezve, rövid idő elteltével a hűtési és párársítási üzemmód automatikusan kikapcsol, hogy elkerülje a szivattyú károsodását, és hangjelzés hallható (5 rövid sípolás).



Megjegyzés:

A hűtés hatékonyságának növelése érdekében a mellékelt hűtőboxokat a vízbe helyezheti, miután kivette a fagyasztóból. A hűtőboxokat a tároló bal oldalára helyezze. Ellenkező esetben a vízszivattyú vízbe merült része károsodhat.

Az üzemmód beállítása

- A gomb többszöri megnyomásával válassza ki az üzemmódot a következő sorrendben: normál üzemmód – természetes szellő üzemmód (☼) – alvó üzemmód (🌙).
- Természetes szellő és alvó üzemmódban a megfelelő jelzőfény világít, normál üzemmódban egyetlen üzemmód jelzőfény sem világít.

Normál üzemmód

- Ebben az üzemmódban a ventilátor sebességét a felhasználó állítja be, és a ventilátor sebessége állandó.

Természetes szellő üzemmód ☼

- Természetes szellő üzemmódban a légáramlás sebessége a kiválasztott ventilátor sebességétől függően automatikusan szabályozható a magastól az alacsony sebességig. Ez biztosítja a természetes szellő hatását.
- Az üzemmód előrehaladása a nagy ventilátorsebesség beállításakor:

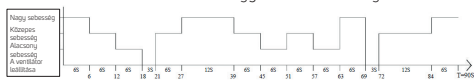

- Az üzemmód előrehaladása a közepes ventilátorsebesség beállításakor:

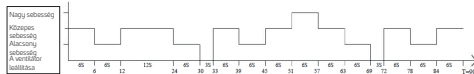

- Az üzemmód előrehaladása az alacsony ventilátorsebesség beállításakor:

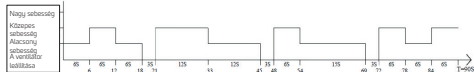

Alvó üzemmód 🌙

A felhasználó által beállított ventilátor sebességtől és az üzemmód előre beállított szabályaitól függően rendszeresen csökken a sebesség, ami csökkenti az erős áramlás okozta kellemetlen érzést, és növeli az alvás közbeni kényelmet.

Ventilátor beállítása	Alvás mód előrehaladása
Nagy sebesség	A hűsítő normál üzemmódban 30 percig működik nagy ventilátor sebesség mellett. 30 perc után a nagy ventilátor sebesség közepesre változik. További 30 perc után a ventilátor sebessége alacsonyra csökken. A hűsítő kis ventilátor sebességgel működésben marad.
Közepes sebesség	A hűsítő normál üzemmódban 30 percig működik, ha a közepes ventilátor sebesség van beállítva. 30 perc után a közepes ventilátor sebesség alacsonyra vált. A hűsítő kis ventilátor sebességgel működésben marad.
Alacsony sebesség	A készülék normál üzemmódban fog működni, ha a ventilátor sebessége alacsonyra van állítva.

Alvó üzemmódban a ventilátor sebessége a numerikus kijelzőn változik, amikor a ventilátor sebességét átkapcsolja.

Az időzítő beállítása

- Állítsa be azt az időt, amely alatt a hűtő működni fog, és amely után kikapcsol, és átkapcsol készenléti üzemmódba.
- Nyomja meg a gombot az időzítő bekapcsolásához. A kijelzőn a „0” villog, és az időzítő jelzőfénye világít.
- Nyomja meg többször a gombot az időzítő beállításához 0 és 9 óra között. A numerikus kijelzőn megjelenik az időzítő értéke.
- Nyomja meg bármelyik gombot (a gomb kivételével), vagy várjon körülbelül 5 másodpercet, és az időzítő ideje eltárolódik a memóriában. A visszaszámolás elindul, és a numerikus kijelző felváltva mutatja az időzítőt és a beállított ventilátor sebességet.
- Az időzítő beállított idejének eltelte után a hűsítő kikapcsol és készenléti módba lép.

Elülső védőrács forgatása

- Nyomja meg a gombot, és az elülső védőrács lassan elkezd forogni. A jelzőfény kigyullad.
- Az elülső védőrács forgásának kikapcsolásához nyomja meg a gombot, a forgás leáll, és a jelzőfény kialszik.

Szárítási funkció

- A szárítási funkció a hűtőbetét szárítására szolgál, pl. a hűsítő hosszabb ideig történő eltárolása előtt.
- Miközben a hűsítő be van kapcsolva, nyomja meg és tartsa lenyomva a gombot 3 másodpercig a szárítási funkció aktiválásához. A ventilátor sebessége automatikusan nagy sebességre változik, és a funkció 20 percig működésben lesz. Ezután a hűsítő automatikusan kikapcsol és készenléti üzemmódba áll.
- Ez idő alatt nem lehet megváltoztatni a hűsítő beállításait. Csak a gomb fog működni. Ha a szárítási idő alatt kikapcsolja a hűsítőt, majd bekapcsolja, a készülék az elejétől elindítja a szárítási funkciót.

A kijelző háttérvilágításának be-/kikapcsolása

- Amikor a hűsítő működik, nyomja meg a gombot a kijelző háttérvilágításának kikapcsolásához.
- Ha be kell kapcsolnia a kijelzőt, nyomja meg a gombot vagy bármelyik más gombot (a beállítás nem változik).



Megjegyzés:

1 perccel megnyomás után bármelyik gomb fényereje elhalványul (az eredeti fényerő 33%-ára). Amikor újra megnyomja, ismét eredeti fényerejével világít.

Automatikus kikapcsolás funkció

- Ha a készüléket 15 óráig folyamatosan használja, automatikusan kikapcsol. Ez azt jelenti, hogy 15 óras működés után, amikor egyik vezérlőgombot sem nyomja meg, a készülék automatikusan kikapcsol.
- Ha ki kell kapcsolnia ezt a funkciót, nyomja meg és tartsa lenyomva a gombot 3 másodpercig, három rövid sípolás hallható. A funkció újbóli bekapcsolásához nyomja meg és tartsa lenyomva a gombot 3 másodpercig. Három rövid sípolás hallható.

TÁVVEZÉRLÉS

- A távirányító és a kezelőpanel gombjainak funkciói azonosak. Ha használni szeretné a távirányítót, irányítsa a **kijelző alatt a hűsítő elején található** jelvégre. A távirányító hatótávja maximum 6 m.



Megjegyzés:

Ha a távirányító és a kezelőpanel között akadályok vannak, nem biztos, hogy a jel célt ér.

Elem behelyezése és cseréje

- A távirányító alján tolja ki az elemtartó rekeszt, és helyezze bele a 3 V CR2032 elemet. Az elem behelyezésénél figyeljen a helyes polaritásra.
- Ha a távirányítóban lévő elem lemerült, cserélje ki új, azonos típusú elemre.
- Ha a távirányítót hosszabb ideig nem használja, javasoljuk, hogy vegye ki belőle az elemet. Ha az elem kiszivárogná a távirányító belsejébe, az károsodhatna.



Megjegyzés:

Soha ne dobja az elemeket tűzbe, ne zárja rövidre, és semmilyen módon ne károsítsa. Élettartamuk végén környezetkímélően semmisítse meg őket. Soha ne dobja az elemeket a háztartási hulladék közé.

A VÍZTARTÁLY MEGTÖLTÉSE

A tartály feltöltése előtt kapcsolja ki a hűsítőt, húzza ki a hálózati aljzattól és rögzítse a görgőket.

- Állítsa a tartály biztosítékát vízszintes állásba.
- Vegye ki a tartályt, és töltsen meg tiszta és hideg vízzel. Feltöltéskor mindig vegye figyelembe a tartályon feltüntetett minimális és maximális vonalakat.
- Óvatosan helyezze vissza a tartályt a hűsítőbe.
- A tartály biztosítékát fordítsa függőleges helyzetbe.



Figyelmeztetés:

Ne hagyja, hogy a víz egy napnál tovább maradjon benne, hogy a nem kívánt baktériumok, mikroorganizmusok vagy penészgombák ne szaporodhassanak. Töltés során ügyeljen arra, hogy a vízszint elfedje legalább a minimum jelzést, de ne haladja meg a maximum jelzést.

TISZTÍTÁS ÉS KARBANTARTÁS

- A tisztítás megkezdése előtt a hálózati csatlakozódugót húzza ki a fali aljzattól.
- A készülék egyetlen részének tisztításához se használjon súrolószert, higítót stb., amelyek felsérthetik a készülék felületét.



Figyelmeztetés:

Az áramütés veszélyének elkerülése érdekében ne tegye a készüléket, a tápkábelt vagy a hálózati csatlakozódugót vízbe vagy más folyadékba.

A víztartály tisztítása

- Használat után ürítse ki a tartályt, öblítse le tiszta vízzel, és törölje le tiszta konyharuhával.
- A kalciumlerakódások eltávolítása és a nem kívánt baktériumok, mikroorganizmusok vagy penész elkerülése érdekében havonta legalább egyszer törölje le a tartályt meleg vízben enyhén megnedvesített puha szivaccsal. A tartályt alaposan öblítse ki tiszta vízzel, majd törölje szárazra.

A külső borítót tisztítsa

- A külső borítót langyos, mosogatószeres vízzel enyhén benedvesített puha ruhával tisztítsa.

TÁROLÁS

- Ha a készüléket hosszabb ideig nem kívánja használni, húzza ki a tápkábelt a hálózati aljzattól, majd a „Tisztítás és karbantartás” fejezetben lévő utasítások szerint tisztítsa meg.
- Mielőtt elteszi, előtt győződjön meg róla, hogy a készülék és tartozékai tiszták és szárazak.
- A távirányítóból vegye ki az elemet.
- A készüléket száraz, tiszta és jól szellőző helyen tárolja, ahol nincs kitéve szélsőséges hőmérsékletnek, és ahol gyermekek vagy háziállatok nem férhetnek hozzá.

MŰSZAKI ADATOK

Névleges feszültségtartomány	220–240 V
Névleges frekvencia	50 Hz
Névleges teljesítmény	110 W
Zaj	≤57 dB (nagy sebesség) ≤55 dB (közepes sebesség); ≤50 dB (kis sebesség)
EER	5 WW
Maximális ventilátor áramlás	7,2 m ³ /perc
Ventilátor fogyasztás	93,3 W
Üzemi érték	0,1 (m ³ /perc)/W
Elektromos energia fogyasztás készenléti üzemmódban	0,3 W
Szezonális energiafogyasztás	30,2 kWh/év
A ventilátor akusztikai teljesítményi szintje	65 (dB) A
Maximális légáramlási sebesség	1,6 m/s
Méreték	408x282x889 mm
Súly	7,3 kg
Víztartály kapacitása	5,5 l
Működési érték mérésének szabványai	(EU) 206/2012 sz. + (EU) 2016/2282 EN ISO 5801:2017 EN 50564:2011 EN IEC 60704-1:2021 EN IEC 60704-2:2020
Kapcsolat további információkért	FAST CR, a.s., U Sanitasa 1621, 251 01 Říčany, Cseh Köztársaság

A készülék deklarált zajszintje 65 (dB) A, ami A akusztikai teljesítményszintnek felel meg az 1 pW akusztikai referenciateljesítmény alapján.



Áramütés ellen védelem szintje:

II. osztály – Az áramütés elleni védelmet kettős vagy megerősített szigetelés biztosítja.

A szöveg és a műszaki paraméterek megváltoztatásának joga fenntartva.

A HASZNÁLT ELEMEK MEGSEMMISÍTÉSE



Az elemek az élő környezetre káros anyagokat tartalmaznak, ezért ne dobja őket a többi kommunális hulladék közé. A használt elemeket a megfelelő ártalmatlanítás érdekében vigye vissza a visszavételre kijelölt helyekre.

A HASZNÁLT CSOMAGOLÓANYAGOKRA VONATKOZÓ UTASÍTÁSOK ÉS TÁJÉKOZTATÓ

A használt csomagolóanyagot az önkormányzat által kijelölt hulladékgyűjtő helyen adja le.

HASZNÁLT ELEKTROMOS ÉS ELEKTRONIKUS KÉSZÜLÉKEK MEGSEMISÍTÉSE



Ez a jelzés a terméken vagy a kísérő dokumentációban azt jelzi, hogy az elektromos vagy elektronikus termék nem dobható háztartási hulladék közé. A megfelelő megsemmisítéshez és újrafelhasználáshoz az ilyen terméket adja le a kijelölt gyűjtőhelyeken. Az EU

országokban, illetve más európai országokban a használt termékeket azonos új termék vásárlása esetén az eladás helyén is le lehet adni. A termék megfelelő módon történő megsemmisítésével segít megőrizni az értékes természeti erőforrásokat, és hozzájárul a nem megfelelő hulladék-megsemmisítés által okozott esetleges negatív környezeti és egészségügyi hatások megelőzéséhez.

A további részletekről a helyi önkormányzati hivatal vagy a legközelebbi hulladékgyűjtő hely ad tájékoztatást. Ezen hulladékfajta nem megfelelő megsemmisítése a nemzeti előírásokkal összhangban bírsággal sújtható.

Az Európai Unió országaiban működő vállalkozások számára

Ha elektromos vagy elektronikus készüléket kíván megsemmisíteni, erre vonatkozóan kérjen információkat a termék eladójától vagy forgalmazójától.

Megsemmisítés az Európai Unió országain kívül

Ez a jelzés az Európai Unióban érvényes. Ha ezt a terméket meg akarja semmisíteni, a szükséges tájékoztatásért forduljon a termék eladójához vagy a helyi önkormányzat illetékes osztályához.



Ez a termék teljesíti a rá vonatkozó EU irányelvek minden követelményét.

