

SENCOR®

SRV 4550WH



ROBOTPORSZÍVÓ
Az eredeti útmutató fordítása



SENCOR®

SRV 4550WH



A

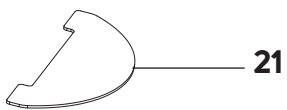
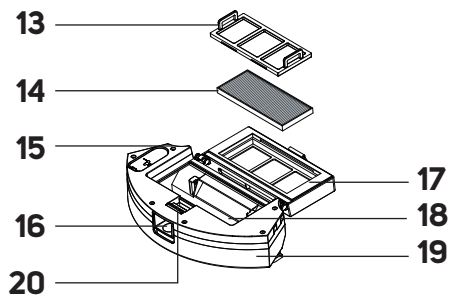
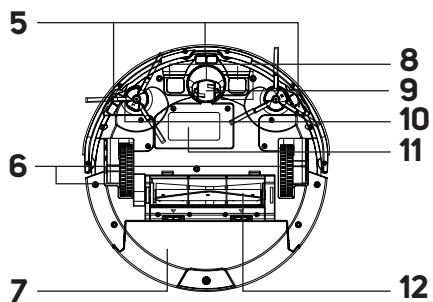
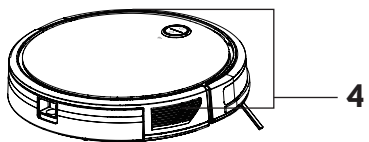
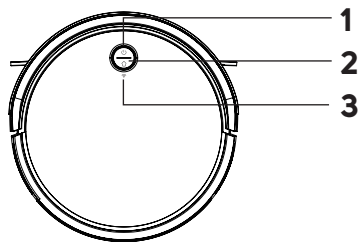

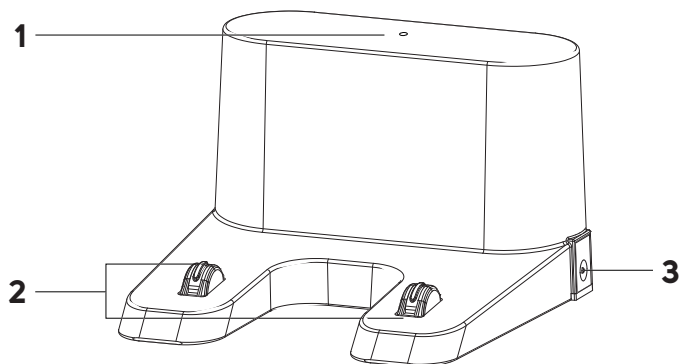
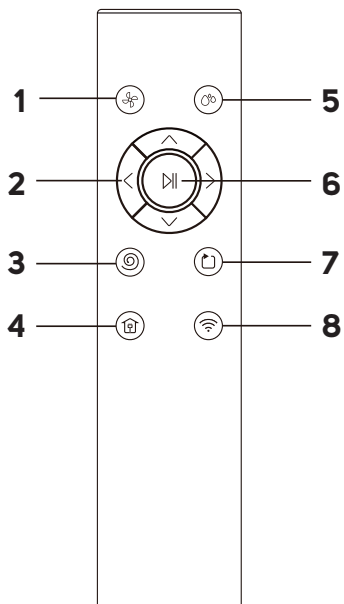
B**C**

D1

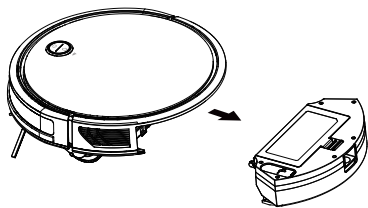

D2

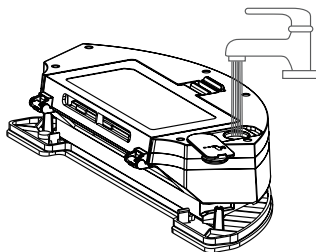

D3

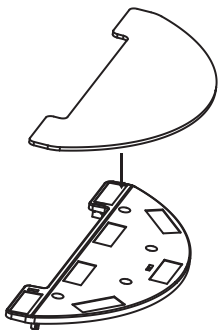

D4

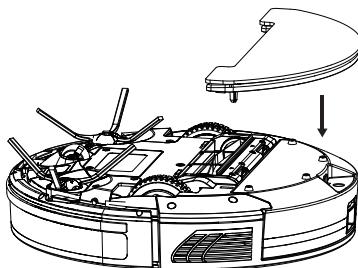

E

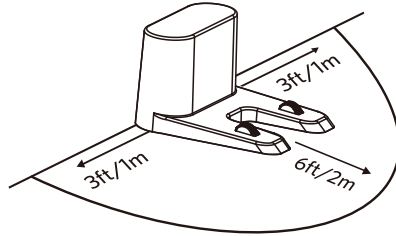

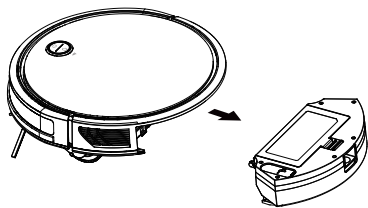
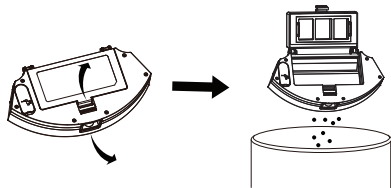
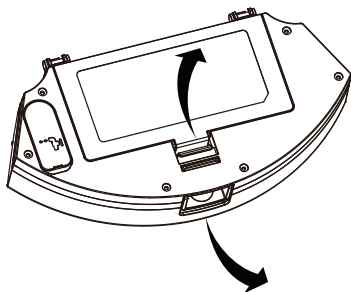
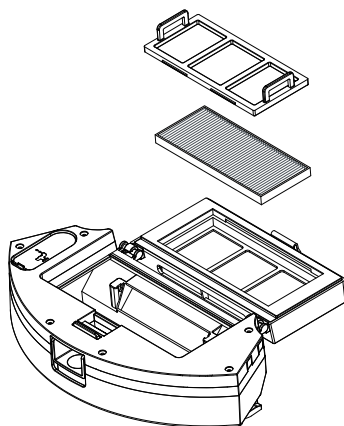
F1**F2****F3****F4**

G1

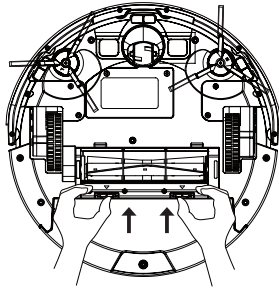

G2

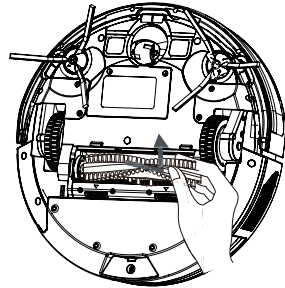

G3

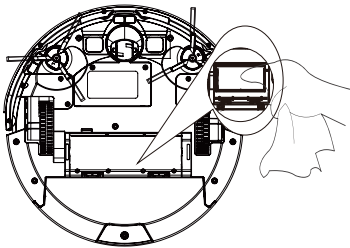

G4

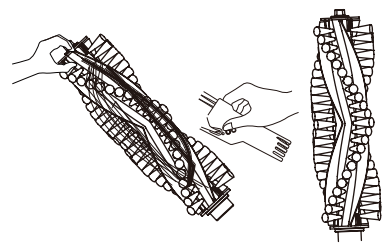

Fontos biztonsági utasítások

FIGYELMESEN OLVASSA EL ÉS ŐRIZZE MEG KÉSŐBBI FELHASZNÁLÁS CÉLJÁBÓL.

- Ezt a készüléket csak 8 évnél idősebb gyermekek használhatják, és olyan csökkent mentális vagy fizikai képességekkel rendelkező személyek, akik felügyelet alatt vannak, vagy ismertették velük a készülék biztonságos használati módját és tisztában vannak az esetleges veszélyekkel.
- Gyermekeknek tilos a készülékkel játszani. A felhasználó által végzett tisztítást és karbantartást nem végezhetik gyerekek felügyelet nélkül.
- Ha a hálózati adapter vagy a töltőalapzat sérült, a cseréjét bízza szakszervizre, hogy elkerülje veszélyes helyzetek kialakulását. Sérült hálózati adapterrel vagy töltőalapzattal rendelkező készülék használata tilos.
- Minden tisztítás vagy karbantartás előtt válassza le a készüléket az elektromos hálózatról, és kapcsolja le a főkapcsolóval.
- A készüléket csak a készülékhez mellékelt töltőalapzattal és hálózati adapterrel szabad használni.

VIGYÁZAT:

Ne használja a töltőalapot vagy hálózati adaptert más akkumulátor vagy készülék töltésére, mint amelyikhez való. A hálózati adaptert csak védőérintkezővel ellátott aljzathoz csatlakoztassa.

Elektromos biztonság

- Az adapter hálózathoz csatlakoztatása előtt ellenőrizze, hogy a berendezés címkején feltüntetett műszaki adatok egyeznek-e csatlakozóban levő hálózati feszültséggel.
- A hálózati adaptert csak jól földelt aljzatba csatlakoztassa. Ne használjon hosszabbító kábelt.
- Ne a kábelnél fogva húzza ki a hálózati adaptert a hálózati aljzathoz. Ezzel megsérülhet a hálózati adapter vagy az aljzat. A hálózati adaptert az aljzathoz a dugónál fogva húzza ki!
- Ne tegye a hálózati adapter tápkábelét éles tárgyakra. Ügyeljen rá, hogy a tápkábel ne lógjon le az asztal széléről, és ne érintkezzen meleg vagy forró felülettel.
- A hálózati adaptert és a tápkábelt tartsa szárazon.
- Ne csatlakoztassa vagy húzza ki nedves kézzel a hálózati adapter tápkábelét a hálózati aljzathoz.
- A robotporszívó elektronikus alkatrészeit és az akkumulátorát ne nyissa fel. Nem tartalmaznak olyan alkatrészeket, amelyeket a felhasználó javíthat. A szervizelést bízza szakképzett személyre.
- Áramütés elkerülése végett ne fröcskölje le a vízzel a robot porszívót, a tápegységet vagy a hálózati adaptert, és ne merítse vízbe vagy más folyadékba.
- Ne használja a robotporszívót, ha nem működik megfelelő módon, leesett, megsérült, vagy vízbe esett.
- Áramütés veszélyének elkerülése érdekében ne kísérelje meg a robotporszívót maga javítani vagy bármilyen módon módosítani. A készülék javítását bízza szakszervizre. A jótállási idő érvényessége alatt a robotporszívóba való beavatkozással elveszítheti a jótállásra vonatkozó jogát.
- Tisztítás vagy karbantartás előtt a robotporszívót válassza le az elektromos hálózatról, és kapcsolja ki a főkapcsolóval.

Biztonság használat közben

- A robotporszívó háztartási, irodai vagy hasonló helyiségekben történő használatra készült. Ne használja ipari környezetben vagy kint!
- A robotporszívó nem való víz felszívására, ezért nedves vagy vizes környezetben, pl. mosodában, fürdőszobában vagy medence környékén használni tilos. A nedvességgel való érintkezés tönkretesz a robotporszívó elektronikáját.
A robotporszívót ne használja az alábbiak felszívására:
 - izzó cigaretta, égő vagy forró tárgyak, tárgyak, gyufa vagy hamu;
 - víz vagy más folyadék;
 - éles tárgyak, mint pl. szilánkok, tű, gombostű stb.;
 - liszt, vakolat vagy más építkezési anyag;
 - nagyobb papírdarab vagy műanyag zacskó, ami blokkolhatja a szívónyílást.
- A robotporszívót ne tegye ki közvetlen napfénynek és ne tegye nyílt láng vagy más hőforrás közelébe.
- Ne használja a robotporszívót keskeny, megemelt felületeken, például asztalon, szekrényen stb. Ha a porszívónak nincs elég helye a manőverezéshez, leeshet és megsérülhet.
- A robotporszívót csak eredeti gyári tartozékokkal használja.
- A robotporszívó használata előtt győződjön meg róla, hogy a portartályba megfelelően be van helyezve a porszívó.
- A robotporszívó üzembe helyezése előtt győződjön meg róla, hogy a lakás vagy ház bejárati ajtaja be van csukva. A padlóról távolítson el minden ruhadarabot, papírt, játékot, hálózati vagy hosszabbító kábelt és más tárgyakat, amelyeket a porszívó beszívhatna vagy megakadhatna bennük. A földig lelógó függönyöket és drapériákat emelje meg, hogy a porszívó be ne szívja.
- A robotporszívóra ne tegyen semmilyen tárgyat, ne lépjen rá és ne üljön rá.
- Ha a robotporszívó működésben van, figyeljen oda a gyerekekre és a háziállatokra.
- Ügyeljen rá, hogy a robotporszívó működése közben ne legyenek letakarva a légkimeneti nyílások, és semmi ne blokkolja a szívónyílást. Ellenkező esetben a robotporszívó meghibásodhat.
- A tisztításhoz és karbantartáshoz kövesse az ebben az útmutatóban található utasításokat.

HU Robotporszívó Használati útmutató

- Köszönjük, hogy megvásárolta a SENCOR márka termékét, és bízunk benne, hogy elégedett lesz vele.
- A termék első használata előtt olvassa el a használati útmutatót, akkor is, ha hasonló termékek használatát már ismeri. Csak az ebben a használati útmutatóban leírtaknak megfelelően használja a berendezést. Őrizze meg az útmutatót a későbbiekre.
- Javasoljuk, hogy legalább a hibás teljesítésre vagy a minőségi garanciára vonatkozó törvényes jog fennállásának időtartamára őrizze meg az eredeti szállítási kartont, a csomagolóanyagot, a pénztári bizonylatot és az eladó felelősségvállalásának mértékéről szóló igazolást vagy a jótállási jegyet. Javasoljuk, hogy szállítás esetén a készüléket az eredeti dobozába csomagolja vissza.







A ROBOTPORSZÍVÓ LEÍRÁSA

- | | |
|--|---|
| A1  gomb (automatikus takarítás és indítása és megszakítása) | A11 Akkumulátor (a fedél alatt elhelyezve) |
| A2  gomb a robotporszívó küldéséhez a töltőállomáshoz | A12 Forgókefe |
| A3 Wi-Fi jelzőfény | A13 Durva szűrő |
| A4 Infravörös érzékelők | A14 HEPA szűrő |
| A5 Leesésgátló érzékelők | A15 A víztartály nyitlásának fedele |
| A6 Görgők | A16 Porzsák kioldó gomb |
| A7 Kombinált porgyűjtő és víztartály 2 az 1-ben | A17 A portartály fedele |
| A8 Töltőérintkezők | A18 Portartály |
| A9 Elülső forgókefék | A19 Víztartály |
| A10 Oldalsó forgókefék | A20 Portartály fedélzár |
| | A21 Mop |
| | A22 Moptartó |

A TÖLTŐÁLLAPZAT LEÍRÁSA

- | | |
|---------------------------|------------------------------|
| B1 Töltésjelző | B3 Adapter csatlakozó |
| B2 Töltőérintkezők | |

A TÁVIRÁNYÍTÓ LEÍRÁSA

- | | |
|--|--|
| C1  gomb a szivóteljesítmény beállítására | C6  gomb az automatikus takarítás beindítására/ takarítás megszakítására |
| C2 Iránygombok a porszívó előre/hátra/balra/jobbra mozgatásához | C7  gomb a tisztítás megkezdéséhez a falak mentén |
| C3  gomb a helji takarítás beindítására | C8  gomb a wifi bekapcsolására/resetelésére |
| C4  gomb a porszívó töltőállapzatra küldéséhez | |
| C5  gomb a felmosási üzemmód elindításához | |

A CSOMAG TARTALMA

Robotporszívó
Töltőállapzat
Távirányító
Moptartó
Mop (3 db)
HEPA szűrő (2 db: 1 db a porszívóba szerelve; 1 db tartalék HEPA szűrő)
Oldalsó forgókefe (4 db: 2 db a porszívóba szerelve; 2 db tartalék oldalsó forgókefe)
Hálózati adapter
Tisztítókefe
AAA típusú elem távirányítóba (2 db)

A ROBOTPORSZÍVÓ RENDELTETÉSE ÉS TULAJDONSÁGAI

- A robotporszívó mindenfajta kemény padlótípus, mint fa, laminált, járólapp, PVC stb., és rövid szálú szőnyegek takarítására való. A takarítás során a porszívó hatékonyan kombinálja a különböző útvonalakat a teljes padlófelület optimális takarítása érdekében.

- A szivónyílás hatékonyan eltávolítja a haját, az állati szőrszálakat stb. Az oldalsó forgókefék a nehezen elérhető helyekről sóprik össze a szennyeződéseket a falak és a bútorok mentén, valamint a sarkokból. A motorizált gumikerekek védik a padló érzékenyebb felületeit a karcolódástól, és akár 1,6 cm magas küszöböt is le tudnak küzdeni, és 1,6 cm hosszú szálakat tartalmazó szőnyegre is fel tudnak menni.
- A rugós lökhárító lehetővé teszi, hogy a porszívó tompítva érkezzon az akadályhoz, és hatékonyan takarítson körülötte. Az elülső ütközőbe épített infravörös érzékelők meggátolják, hogy a robotporszívó nekiütközzön az akadályoknak. A robotporszívó aljába épített érzékelők lehetővé teszik, hogy a porszívó biztonságosan üzemeljen olyan helyiségekben is, ahol lépcső van.
- A kényelmes használat érdekében a tartozék távirányító lehetővé teszi a porszívó be- és kikapcsolását, automatikus tisztítási módba állítását, működési mód kiválasztását vagy a robotporszívó töltőállapzatra küldését.
- A robotporszívó GYRO MAPPING (tájékozódás a térben) funkcióval rendelkezik, amely felismeri a takarított helyiség geometriáját, így a porszívó hatékonyabban tud takarítani. Ez a funkció beépített, nem lehet beavatkozni.

A ROBOTPORSZÍVÓ TAKARÍTÁSI ÜZEMMÓDJAI

Automatikus takarítás:

Ez a porszívó fő programja. Ez egy intelligens program, amely kiválasztja a leghatékonyabb útvonalat a maximális terület porszívózásához. A befejezés után a porszívózás kikapcsol, a porszívó megkeresi a töltőállomást és beparkol.

Helji tisztítási mód

A robotporszívó hatékonyan megtisztítja egy körülbelül 1 m átmérőjű területet, amikor a középpontból porszívózik, és a spirál mentén kifelé, majd visszafelé forog a középpontba. Ez egy nagyon hatékony tisztítás egy bizonyos területen, megnövelt szivóerővel.

Tisztítási mód a fal mentén

A robotporszívó a falak, bútorlábak stb. mentén porszívózik.



Megjegyzés:

A robotporszívó bekapcsolása előtt győződjön meg róla, hogy az akkumulátor teljesen fel van töltve, és a padlóról eltávolította az akadályokat, idegen tárgyakat, vezetőkeket stb.

A ROBOTPORSZÍVÓ ELŐKÉSZÍTÉSE

A robotporszívót és tartozékait vegye ki a csomagolásából. Ellenőrizze, hogy minden alkatrészt kivett-e. Ellenőrizze a készüléket és a tartozékait, hogy nincs-e rajtuk sérülés. Távolítsa el a védőfóliákat és a reklámcímkeket a robotporszívóról és az összes tartozékról.

Az oldalsó forgókefék felszerelése

Az oldalsó forgókefék a sima padlófelületekhez valók, és hatékony takarítást biztosítanak a sarkokban, a falak mentén és a bútorok körül. A robotporszívót fordítsa fejfel lefelé. Helyezze a forgókeféket a nekik szánt csapokra, és rögzítse őket egy csavarhúzóval. Fordítsa vissza a porszívót.

Ha a robotporszívót olyan helyiség takarítására használja, ahol szőnyegek vannak, a forgókeféket szerelje le. A szétszereléskor fordított sorrendben járjon el.

KOMBINÁLT PORGYŰJTŐ ÉS VÍZTARTÁLY 2 AZ 1-BEN

A víztartályal kombinált porgyűjtő lehetővé teszi, hogy a készülék egyidejűleg tudjon porszívózni és felmosni. A robotporszívó felporszívózza a padlóról a port, majd feltölti a padlót. A robotporszívó

tervezett használatától függően a tartályba vizet kell tölteni, valamint fel kell szerelni a mop tartóra a mopot.

A robotporszívó csak porszívózásra történő használata

1. Ha a robotporszívót csak porszívózásra kívánja használni, bekapcsolás előtt győződjön meg róla, hogy a portartály be van téve a porszívóba és üres.
2. A portartály kivételéhez nyomja meg a tartály kivételére szolgáló gombot, és húzza ki a tartályt a készülékből – ld. a **D1** ábrát.
3. A portartályt úgy tegye vissza a robotporszívóba, hogy az edény fedele felfelé, a kivezető nyílás pedig kifelé nézzen – ld. a **D1** ábrát. Az edényt finoman nyomja hátrafelé, amíg kattanást nem hall. Ez jelzi az edény megfelelő rögzítését a porszívóban.

A robotporszívó használata porszívózásra és padlótörlésre

Ahhoz, hogy a robotporszívót a padló feltörléséhez is használni tudja, a víztartályba vizet kell tölteni, és az edény aljára fel kell szerelni a mop tartót a moppal.

1. Vegye ki a portartályt a robotporszívóból: nyomja meg az edény kivételére szolgáló gombot, és húzza ki az edényt a porszívóból – ld. a **D1** ábrát.
2. Nyissa ki a víztartály fedelét, és a tartály nyílásán keresztül töltsön bele tiszta vizet – ld. a **D2** ábrát.



Megjegyzés:

A feltörléshez csak tiszta vizet használjon. A tisztítószert habot képezhet, és ezzel nehezíti a víz csepegését a mopa, illetve csikokat hagyhat a padlón száradás után.

1. A mop tartóra tegye fel a mopot – ld. a **D3** ábrát. Javasoljuk, hogy a mopot felszerelés előtt nedvesítse be és csavarja ki. Így meggyorsítható a mop benedvesítése a padlótörléshez.
2. A fedelet zárja le és úgy tegye vissza a robotporszívóba, hogy az edény fedele felfelé, a kivezető nyílás pedig kifelé nézzen – ld. a **D1** ábrát. Az edényt finoman nyomja hátrafelé, amíg kattanást nem hall. Ez jelzi az edény megfelelő rögzítését a porszívóban.
3. Fordítsa a robotporszívót fejjel lefelé, és helyezze a mop tartót a moppal a tartályra úgy, hogy a tartó tűskéi illeszkedjenek a tartály nyílásaiba – lásd a **D4** ábrát. A tartót finoman nyomja lefelé, amíg kattanást nem hall. Ez jelzi, hogy a tartó a moppal megfelelően rögzítve van.



Figyelmeztetés:

Ne használja a robotporszívót lábtörők, futószőnyegek stb. porszívózására és törlésére. A szőnyegek porszívózása előtt távolítsa el a tartót a moppal.

A TÖLTŐALAPZAT ELHELYEZÉSE

- A töltőalapot az akkumulátor automatikus feltöltésére szolgál, és a porszívónak jó hozzáféréssel kell rendelkeznie.
- Helyezze a töltőalapot a falhoz egy kemény, vízszintes és száraz felületre a hálózati aljzat közelében – lásd az **E** ábrát. Győződjön meg arról, hogy 1 m távolságon belül balra és jobbra, valamint 2 m távolságon belül a töltőalapot előtt nincs olyan lépcső vagy akadály, amely megakadályozná, hogy a porszívó megtalálja a töltőalapot és sikeresen beparkoljon.
- A töltőalapot nyílásába dugja be a hálózati adapter tápkábel-csatlakozóját, az adapter villásdugóját pedig csatlakoztassa a hálózati aljzatra. A tápkábelt úgy helyezze el, hogy ne akadjon be a porszívó forgó kékébe.
- Ha hosszabb ideig nem használja a porszívót, húzza ki a töltőalapot a hálózati aljzatról, és tárolja száraz, tiszta és hűvös helyen.

A ROBOTPORSZÍVÓ TÖLTÉSE

- A robotporszívót a töltőalapon lehet feltölteni, amit a robotporszívó automatikusan megkeres a takarítás befejezése után.

A porszívó első feltöltése

- Használatba vétel előtt a robotporszívót teljesen fel kell tölteni. A robotporszívót 12 órán keresztül töltsze.

- A robotporszívót fogja meg, és tegye a töltőalapotba úgy, hogy a robotporszívó alján található töltőérintkezők összekapcsolódjanak a töltőalapot töltőérintkezőivel. Az érintkezők összekapcsolódása után megkezdődik a töltés.



Automatikus töltés

- Az automatikus töltési funkciót a robotporszívó minden takarítás befejezése után használja, illetve amikor működés közben úgy érzeke, hogy az akkumulátor töltöttsége alacsony. A robotporszívó aktívan keresni kezdi a töltőalapot. Ezért fontos, hogy mindig csatlakoztatva legyen a tápforráshoz és a robotporszívó számára szabadon hozzáférhető legyen, hogy beparkolhasson.
- A robotporszívót a távirányítón található gomb megnyomásával lehet tölteni küldeni. Iljenkor a robotporszívó abbahagyja a működést és megkeresi a töltőalapot.
- A töltőalapotba való beparkolást követően megkezdődik a töltési ciklus. A teljes feltöltés körülbelül 4–6 órát tart. A tényleges töltési idő az akkumulátor pillanatnyi töltöttségi állapotától függ.
- A teljes feltöltés akár 100 percnyi működést biztosít (alacsony szivóerő beállítás esetén).
- Ha töltés közben a töltőérintkezők kapcsolata megszakad, a porszívó eltávozik az alaprától, majd magától újra beparkol, hogy folytassa a töltést, ez ebben semmilyen akadály nem gátolja.
- Áramkimaradás esetén a töltési folyamat megszakad, de az áramellátás helyreállása után a töltés folytatódik.
- Ha a töltőáram meghaladja a maximális értéket, a töltési folyamat automatikusan megszakad.
- Ha a robotporszívó akkumulátora teljesen lemerült, pl. mert a porszívó nem tudta megkeresni a töltőalapot vagy leparkolni rajta, a robotporszívót kézzel kell odatenni.

VEZÉRLÉS A PORSZÍVÓN TALÁLHATÓ GOMBBAL

- A készüléken található gombok a robotporszívó alapvető vezérlésére szolgálnak. A speciális vezérléshez használja a távirányítót vagy az alkalmazáson belüli vezérlést.

A robotporszívó be- és kikapcsolása

- A robotporszívó bekapcsolásához nyomja meg és 3 másodpercig tartsa nyomva a  gombot. A robotporszívó készenléti üzemmódba kapcsol.
- A robotporszívó kikapcsolásához nyomja meg és 3 másodpercig tartsa nyomva a  gombot.





Megjegyzés:

Töltés közben a robotporszívót nem lehet kikapcsolni.

Automatikus takarítás indítása

Az automatikus takarítás elindításához nyomja meg a  gombot.

A takarítás megszakítása

Ha miközben a robotporszívó takarít, a  gombot röviden megnyomja, a robotporszívó működése megszakad. A  gomb újabb rövid megnyomására a robotporszívó folytatja munkáját.

Küldés a töltőalapotra

Ha a robotporszívót a töltőalapotra kell küldenie, nyomja meg a  gombot a robotporszívón. A robotporszívó megszakítja a takarítást, és a töltőalapotba parkol.

VEZÉRLÉS A TÁVIRÁNYÍTÓ SEGÍTSÉGÉVEL

- Megnyomással oldja ki a fedél reteszét a távirányító hátoldalán, és vegye le a fedelet.
- A távirányítóba tegyen be 2 db AAA típusú (1,5 V) elemet.
- A behelyezés során ügyeljen az elemek helyes polarítására, amit az elemtartó rekesz belsejében található ábra mutat. A fedelet helyezze vissza és pattintsa be.
- Ha az elemek lemerültek, újra kell őket cserélni. Ne használjon együtű különböző vagy régi és új elemeket.
- A távirányító jelének hatótávolsága körülbelül 6 m.
- Elemcsere esetén előbb vegye ki a lemerült elemeket, majd tegye be az újakat.



Megjegyzés:

Soha ne kombináljon lemerült és új elemet, vagy különböző típusú elemeket.

A takarítás indítása

- Az automatikus takarítás elindításához nyomja meg a **|>** gombot.
- A helyi takarítás elindításához nyomja meg a **⊙** gombot.
- A falak mentén történő takarításhoz nyomja meg a **⊙** gombot.
- A robotporszívó elindul, és elkezd a porszívózást. Amikor a tisztítás befejeződött, a porszívózás kikapcsol, a porszívó megkeresi a töltőalapot, és leparkol benne, hogy feltöltődjön.
- Ha a porszívó alacsony töltöttségi szintet észlel a tisztítás során, megszakítja a tisztítást, és megkeresi a töltőalapot a töltéshez.

A takarítás megszakítása

- Amikor a porszívó működésben van, a **|>** gomb megnyomásával leállítja a működését. A **|>** gomb nyomogatásával újra bekapcsolja.

A takarítás kézi befejezése

- Ha be akarja fejezni a takarítást még annak vége előtt, nyomja meg a **⊙** gombot, a robotporszívó megáll, befejezi a takarítást, megkeresi a töltőalapot, és beparkol.

Felmosás megkezdése

- Győződjön meg arról, hogy a mop és a tartója a porszívóhoz van csatlakoztatva, és hogy a tartályban van víz.
- Nyomja meg a **⊙** gombot, és egy hangjelzés jelzi a felmosás intenzitását (egy gombnyomás: alacsony intenzitás; két gombnyomás: normál intenzitás; három gombnyomás: ki). A felmosás üzemmód be van kapcsolva.
- Ha ismét megnyomja a **⊙** gombot, és nem hallható figyelmeztető hangjelzés, a felmosási üzemmód befejeződik.

A szívóteljesítmény beállítása

- Állítsa be a szívóerőt a padlóburkolat típusának és a szennyeződés mértékének megfelelően.
- Nyomja meg többször a **⊙** gombot a kívánt szívóteljesítmény beállításához a legalacsonyabbtól a legmagasabbig.

A robotporszívó mozgása

- Az iránygombok a robotporszívó kézi mozgatására szolgálnak. Fontos azonban, hogy a robotporszívó ne legyen használatban.
- A **^** gomb a továbblépésre szolgál.
- A **v** gomb a robotporszívó 180°-os elforgatására szolgál.
- A **<** gomb a robotporszívó 90°-os, balra történő elforgatására és mozgására szolgál.
- A **>** gomb a robotporszívó 90°-os, jobbra történő elforgatására és mozgására szolgál.

VEZÉRLÉS MOBILALKALMAZÁSSAL

- A robotporszívó a Sencor HOME alkalmazással vezérelhető.
- Az alkalmazást töltsse le okostelefonjára, regisztráljon, és vezérelje a készüléket az alkalmazás segítségével.



Ha az alkalmazást már telepítette, adja hozzá új eszközként a robotporszívót. A mobiltelefon Bluetooth funkciójához be kell kapcsolni a helymeghatározási szolgáltatásokat.

A robotporszívó hozzáadása az eszközök listájához Bluetooth segítségével

Bluetooth-on párosítsa hozzáadhatja a robotporszívót a Sencor HOME alkalmazáshoz.

1. Mobiltelefonján kapcsolja be a Bluetooth funkciót.
2. Kapcsolja be a robotporszívót.

3. Nyissa meg az alkalmazást, és az alkalmazás kezdőlapján kattintson a „+” ikonra.
4. A készülék magától felajánlja a „Ne adja hozzá/Ugrás a hozzáadásra” opciót.
5. Kattintson a „Ugrás a hozzáadásra” opcióra, és az alkalmazás automatikusan végigvezeti Önt a hozzáadás folyamatán.



Megjegyzés:

Ha a Bluetooth-kapcsolat meghiúsul vagy nem lehetséges, győződjön meg róla, hogy a telefon és a robotporszívó között nincsenek akadályok, és hogy a két eszköz közel van egymáshoz.

A robotporszívó hozzáadása az eszközök listájához QR kód segítségével

- A robotporszívót az alább feltüntetett QR kód segítségével adhatja hozzá a Sencor HOME alkalmazáshoz. Az alkalmazás kezdőképernyőjén koppintson a „+” ikonra, majd a hozzáadás képernyőn a [–] ikonra a jobb felső sarokban.
- A QR-kód beolvasása után a rendszer kérni fogja Öntől a wifi-hálózat kiválasztását. Válassza ki a hálózatot, adja meg a jelszót, majd kattintson a „Tovább” gombra.
- A rendszer kérni fogja, hogy resetelje a készüléket. Nyomja meg és tartsa lenyomva a **⏻** és **⏪** gombot a robotporszívó testén 5 másodpercig, vagy a távirányító **⊙** gombját. A wifi kontroll-lámpája villog. Ez azt jelenti, hogy a robotporszívó kész a párosításra. Az utasításokat az alkalmazás képernyőjén is megtalálja.
- Erősítse meg az alkalmazásban, hogy a jelzórény (Wi-Fi) villog, majd kattintson a „Tovább” gombra.
- Kattintson a „Csatlakozás” gombra. Ezután a mobiltelefon wifi beállításában csatlakoztassa a wifi-t a robotporszívóhoz. Azután térjen vissza az alkalmazásba, és várjon, míg a robotporszívó párosítása megtörténik.
- A főképernyőn az eszközök listájában kattintson a robotporszívó ikonjára, és lépjen be a vezérlésébe.

QR kód a robotporszívó vezérlőpanelének hozzáadásához a Sencor HOME alkalmazáshoz



A robotporszívó manuális hozzáadása az eszközök listához

- A főképernyőn kattintson az „Eszköz hozzáadása” gombra vagy a „+” -ra a jobb felső sarokban, majd itt az „Eszköz hozzáadása” opcióra.
- Megjelenik egy képernyő a készülékek kategóriáival és a készülékek listájával.
- Érintse meg a „Robotporszívók” elemet, és a listából válassza ki robotporszívója modelljét.
- A következő képernyőn a rendszer kéri, hogy válassza ki a wifi hálózatot. Válassza ki a hálózatot, adja meg a jelszót, majd kattintson a „Tovább” gombra.
- A rendszer kérni fogja, hogy resetelje a készüléket. Nyomja meg és tartsa lenyomva a **⏻** és **⏪** gombot a robotporszívó testén 5 másodpercig, vagy a távirányító **⊙** gombját. A wifi kontroll-lámpája villog. Ez azt jelenti, hogy a robotporszívó kész a párosításra. Az utasításokat az alkalmazás képernyőjén is megtalálja.
- Erősítse meg az alkalmazásban, hogy a jelzórény (Wi-Fi) villog, majd kattintson a „Tovább” gombra.
- Kattintson a „Csatlakozás” gombra. Ezután a mobiltelefon wifi beállításában csatlakoztassa a wifi-t a robotporszívóhoz. Azután térjen vissza az alkalmazásba, és várjon, míg a robotporszívó párosítása megtörténik.
- A főképernyőn az eszközök listájában kattintson a robotporszívó ikonjára, és lépjen be a vezérlésébe.

A wifi resetelése

Nyomja meg és tartsa lenyomva a **⏻** és **⏪** gombot a robotporszívó testén 5 másodpercig, vagy a távirányító **⊙** gombját. A wifi kontroll-lámpája villog.



Megjegyzés:

A Wi-Fi-kapcsolat során javasoljuk, hogy kapcsolja ki a mobil internetkapcsolatot a mobiltelefon beállításaiiban.

TISZTÍTÁS ÉS KARBANTARTÁS

- Tisztítás előtt mindig kapcsolja ki a porszívót a  gombbal.
- A tisztításhoz soha ne használjon súroló hatású tisztítószerkezt, higítót stb.
- A tisztítás és karbantartás elhanyagolása negatívan befolyásolhatja a robotporszívó működését, és csökkentheti a takarítás hatékonyságát.

ROBOTPORSZÍVÓ

A portartály ürítése

1. A portartály kivételéhez nyomja meg a tartály kivételére szolgáló gombot - ld. az **F1** ábra, és húzza ki a tartályt a porszívóból.
2. Az edényt vigye szemeteskosár fölé, és fordítsa fejfelé lefelé, hogy a fedél lefelé nézzen.
3. Nyomja meg a fedél reteszét, és óvatosan hajtsa fel a fedelet. Az edény tartalmát öntse a szemetesbe - ld. az **F2** ábrát.
4. A fedelet csukja vissza és enyhén nyomja meg, míg egy kattanást hall. Ez jelzi, hogy a fedél megfelelően rögzítve van.



Megjegyzés:

Higiéniai okokból javasoljuk, hogy a tartályt a lakótérén kívül ürítse ki.

A portartály tisztítása

1. A portartály kivételéhez nyomja meg a tartály kivételére szolgáló gombot, és húzza ki a tartályt a készülékből - ld. az **F1** ábrát.
2. Nyomja meg a fedél reteszét és nyissa fel a portartályt - ld. az **F3** ábrát.
3. Nyomja meg a durva szűrő reteszét. Vegye ki a durva szűrőt, a habszivacs szűrőt és a HEPA szűrőt a fedélből - ld. az **F4** ábrát.
4. A HEPA szűrőt és a habszivacs szűrőt ütögesse meg, és egy finom kefével vagy száraz ronggyal távolítsa el belőlük a szennyeződéseket. Erős szennyezettség esetén a szűrőt kefésszivófejjel felszerelt másik porszívóval tisztíthatja meg. A HEPA szűrőt ne mossa vízben. Megsérülhet. Ha a HEPA szűrő erősen szennyezett, sérült vagy deformálódott, cserélje ki. A használat gyakoriságától függően a HEPA szűrőt legalább félévente cserélje ki.
5. A durva szűrőt folyó meleg vízzel öblítse le, és egy tiszta törleronggyal törölje szárazra.
6. A portartály belső részét enyhén benedvesített szivaccsal törölje át, és törölje szárazra. Szükség esetén engedjen a portartályba egy kevés vizet, és szivaccsal törölje ki. Ezt követően alaposan törölje szárazra.
7. A fedélbe tegye vissza a HEPA szűrőt, a habszivacs szűrőt, majd a durva szűrőt. A durva szűrőt enyhén nyomja meg, míg egy kattanást hall. Ez jelzi, hogy a durva szűrő megfelelően rögzítve van.
8. A portartály fedelét zárja be. Kissé nyomja meg a fedelet, míg nem hallja a zár kattanását. Ez jelzi, hogy a fedél megfelelően le van zárva.



Figyelmeztetés:

A szűrők visszahelyezése előtt mindig ügyeljen rá, hogy minden alkatrész tökéletesen száraz és tiszta legyen. Ellenkező esetben a robotporszívó meghibásodhat.

A víztartály és a mop tisztítása

A víztartályt, a mop tartót és a mopot minden használat után meg kell tisztítani, hogy megelőzze a kellemetlen szagot és egészségkárosodást is okozó penészgombák és káros mikroorganizmusok elszaporodását.

1. Óvatosan húzza ki a mop tartóját a portartályból.
2. A mop tartótól vegye le a mopot.
3. A portartály kivételéhez nyomja meg a tartály kivételére szolgáló gombot, és húzza ki a tartályt a porszívóból.
4. A portartályt vigye egy mosdó vagy mosogató fölé, és oldja ki a víztartály fedelét. A tartályt fordítsa fejfelé lefelé, és engedje ki belőle

5. a megmaradt vizet. Ha szükséges, a tartályt kissé rázza meg, hogy minden víz kifolyjon.
5. A víztartály fedelét hagyja nyitva, a tartályt pedig tegye egy száraz, jól szellőző helyre, hogy megszáradjon.
6. A mop tartót egy enyhén benedvesített szivaccsal törölje át, majd egy tiszta törleronggyal törölje szárazra.
7. A mopot mosószeres langyos vízben kézzel mossa ki, kézzel csavarja ki, majd várja meg, míg megszárad. A mopot ne mossa mosógépben, és ne szárítsa szárítógépben.

A középső forgókefe tisztítása

A robotporszívó állandó szivóteljesítménye érdekében javasoljuk, hogy a középső forgókefét rendszeresen, hetente legalább egyszer tisztítsa meg. A kefére feltekeredett szőrszálak és hajszálak csökkenthetik a robotporszívó teljesítményét és hatékonyságát.

1. A készüléket fordítsa fejfelé lefelé.
2. Nyomja meg a középső forgókefe fedelének biztosítórészét, és vegye ki a porszívóból a fedelet - ld. a **G1** ábrát, majd a forgókefét - ld. a **G2** ábrát.
3. Egy száraz ronggyal törölje ki a forgókefe helyét - ld. a **G3** ábrát. Ellenőrizze és tisztítsa meg a szivónyílást. A szivónyílás környékére lerakódott por és szennyeződés csökkentheti a porszívó szivóteljesítményét.
4. A forgókeféről távolítsa el a szennyeződéseket (port, rátekeredett hajat, állati szőr stb.) - ld. a **G4** ábrát.
5. A forgókefét tegye vissza a porszívóba, majd a fedelet is tegye rá. Kissé nyomja meg a fedelet, míg meg nem hallja a zár kattanását. Ez jelzi, hogy a fedél megfelelően rögzítve van.

Az oldalsó forgókefék tisztítása

1. Egy csavarhúzóval lazítsa meg az oldalsó forgókefe csavarját.
2. Az oldalsó forgókefét felfelé húzva távolítsa el porszívóból.
3. Arról a helyről, ahol a kefe rögzítve volt, távolítsa el a szennyeződéseket.
4. A forgókeféről távolítsa el a szennyeződéseket. Szükség esetén a kefet folyó víz alatt is lemoshatja. Ha a kefe törött eldeformálódott a porszívó használata során, áztassa őket meleg vízbe, hogy visszaálljon az eredeti alakjuk. Mielőtt visszatesszi a porszívóba, hagyja a keféket megszáradni.
5. Helyezze be az oldalsó forgókefét a robotporszívóba, és rögzítse a csavarral.

Az érzékelők tisztítása

- A robotporszívó érzékelői fontosak a készülék megfelelő vezérléséhez és biztonságos működéséhez szemponyjából. Ezért fontos, hogy rendszeresen tisztítsa és jó állapotban tartsa őket.
- Az érzékelőket száraz, puha ronggyal vagy fültisztító pálcikával tisztítsa meg.

A robotporszívó külső felületének a tisztítása

- A robotporszívó felületét rendszeresen törölje le egy száraz, puha ronggyal.
- Hetente legalább egyszer vagy gyakrabban tisztítsa meg az elülső önbeálló kereket, a motoros kerekeket, a szivónyílást, a forgókefét, valamint az alsó szenzorokat.
- Az önbeálló első kerékről, valamint a motoros kerekekről előbb távolítsa el az esetleges durvább szennyeződéseket. Ezután a teljes felületét törölje le enyhén benedvesített ronggyal, és törölje szárazra. A kerekek környékét se felejtse el megtisztítani.

A HEPA és a habszivacs szűrő cseréje

1. Vegye ki a portartályt és nyissa fel a fedelét. Vegye ki a durva szűrőt, az elhasználódott habszivacs szűrőt és a HEPA szűrőt.
2. Tegyen be a fedélbe új HEPA szűrőt, új habszivacs szűrőt, majd a durva szűrőt. A durva szűrőt enyhén nyomja meg, míg egy kattanást hall. Ez jelzi, hogy a durva szűrő megfelelően rögzítve van.
3. A portartály fedelét zárja be. Kissé nyomja meg a fedelet, míg meg nem hallja a zár kattanását. Ez jelzi, hogy a fedél megfelelően le van zárva.



Megjegyzés:

A HEPA és a habszivacs szűrőt mindig egyszerre cserélje ki.

Az oldalsó kefe cseréje

A forgókefék a használat során lehasználódnak. Bizonyos idő után a használt keféket újakra kell lecserélni. Új kefék rendelésével kapcsolatban keresse eladóját vagy egy szakszervizt.

1. Egy csavarhúzóval lazítsa meg az oldalsó forgókefe csavarját.
2. Az elhasználódott oldalsó forgókefét felfelé húzva távolítsa el porszívóból.
3. Helyezze be az új oldalsó forgókefét a robotporszívóba, és rögzítse a csavarral.

A TÖLTŐALAPZAT TISZTÍTÁSA

A töltőalapzat tisztítása

A gyűjtőállomás külső felületét puha, száraz ronggyal törölje le.

Az érzékelők tisztítása

- A töltőalaplapon található érzékelők fontosak biztonságos működéshez. Ezért fontos, hogy rendszeresen tisztítsa és jó állapotban tartsa őket.
- Az infravörös érzékelőket és a töltérintézközöket száraz, puha ronggyal vagy fültisztító pálcikával törölje meg.

AZ AKKUMULÁTOR CSERÉJE

A csereakkumulátor modell megnevezése: SRX 3101

Ha ki kell cserélnie az akkumulátort, a következő módon járjon el:

1. Győződjön meg róla, hogy a robotporszívó a  gombbal ki van kapcsolva. A robotporszívót fordítsa fejjel lefelé.
2. Egy csavarhúzóval oldja ki az akkumulátor fedelének csavarjait, távolítsa el a fedelet, és óvatosan vegye ki az akkumulátort.
3. Válassza le az akkumulátor csatlakozóját, és vegye ki az akkumulátort a porszívó belsejéből.
4. Csatlakoztassa az új akkumulátort, és tegye be. Az akkumulátor csatlakoztatását csak egyféle módon lehet végrehajtani. A csatlakozó kódolva van, és nem lehet megfordítani.
5. Tegye vissza az alsó borítást, és a csavarokkal rögzítse. A porszívót fordítsa üzemi helyzetbe.
6. Tegye a porszívót a töltőalapzatba, és töltsen fel teljesen az akkumulátort.



Megjegyzés:

A robotporszívót behelyezett akkumulátorral fogalmazzák.

HOSSZÚTÁVÚ TÁROLÁS

- Amennyiben a porszívót hosszabb ideig nem fogja használni, a következő lépéseket hajtsa végre:
- Tisztítsa meg a porszívót a TISZTÍTÁS ÉS KARBANTARTÁS fejezet szerint.
- A gyűjtőállomást válassza le az elektromos hálózatról. A porszívót a tartozékaival együtt száraz, tiszta és hűvös helyen tárolja.
- A beépített akkumulátor élettartamának meghosszabbítása érdekében az akkumulátort 3 havonta töltsen fel.
- A távirányítóból vegye ki az elemeket.

HIBAELHÁRÍTÁS

Probléma	Ok	Megoldás
A porszívó nem töltődik.	A töltőérintkezők nem érintkeznek.	Győződjön meg róla, hogy a porszívó és a töltőalapzat érintkezői egymáshoz érnek.
	A töltőalapzat nincs csatlakoztatva a tápellátáshoz.	A hálózati adaptert csatlakoztassa az elektromos aljzathoz és hagyja állandóan csatlakoztatva a töltőalapzatot.
A porszívó egy helyben áll, mert elakadt.	A porszívó beleakadt egy földön lévő drótra/ kábelbe, függőnybe vagy más tárgyba a szőnyegen.	A porszívó mindig megpróbál magát kiszabadulni, ennek ellenére javasolt kézzel kiszabadítani.
A porszívó a takarítás befejezése nélkül visszatért a töltőalapzatba.	A porszívó úgy érzekelte, hogy az akkumulátor töltöttségi állapota alacsony, és a töltéshez automatikusan megkereste a töltőalapzatot.	Ez normális jelenség. Várja meg, míg a porszívó feltöltődik.
A távirányító nem működik. (Az ajánlott hatótávolság 5 m.)	Lemerültek az elemek.	Cserélje ki az elemeket a távirányítóban.
	A porszívó szinte teljesen lemerült.	Várja meg, míg a porszívó feltöltődik.
	A porszívó vevő- vagy a távirányító adóegységét valami blokkolja vagy szennyezett.	Törölje te a vevő- és az adóegységet egy tiszta ronggyal.
	A távirányító jeleit egy közvetlen lévő készülék zavarja.	Ne használja a porszívó távirányítóját más infravörös jelet használó készülék közelében.
A működésben lévő porszívó egyes helyeket kihagy, össze-vissza halad, visszafordul, vagy úgy tűnik, hogy folyamatosan ugyanazokat a helyeket porszívózza.	A padló túl síma, a középső kerék csúszik a padlón, a porszívó túl hosszú szálú szőnyegen van, vagy alacsony akadályokon, padlóleceken, küszöbökön keresztül halad át, és ez befolyásolja a takarítási területtel kapcsolatos döntéseit.	Javasoljuk, hogy csukja be az egyes helyiségek ajtaját, és külön-külön takarítsa őket. A porszívó olyan funkcióval rendelkezik, amely automatikusan azonosítja az egyes helyiségeket. Visszatér a kiindulási pontra.
	A padlót viasszal kezeltek és kifényesítették, vagy nagyon síma, ami csökkenti a kerekek és a padló közötti súrlódást.	A viasszal való kezelés után a padlót tisztítsa meg.
	A padlón lévő vezetékek, idegen tárgyak befolyásolják a porszívó működését.	Mielőtt a porszívót bekapcsolja, fontos a padlóról eltávolítani a vezetékeket, papucsockat, játékokat, és minden idegen tárgyat, hogy csökkentse az akadályok számát, amelyeket a porszívónak kerülgetnie kell.
A takarítás befejezése után a padlón szennyeződések maradnak.	A középső forgókefét valami blokkolta.	Tisztítsa meg a középső forgókefét, és tegye a porszívót egy nyitott térbe.
	Az oldalsó forgókefét valami blokkolta.	Tisztítsa meg az oldalsó forgókefét, és tegye a porszívót egy nyitott térbe.
	A 2 az 1-ben kombinált portartály nincs megfelelően betéve a robotporszívóba.	Tegye be a 2 az 1-ben kombinált portartályt a robotporszívóba.
	A portartály megtelt, a HEPA szűrő eldugult, vagy a középső forgókefe szennyezett.	Újítsa ki a portartályt, tisztítsa meg a HEPA szűrőt és a középső forgókefét.
A porszívót nem lehet bekapcsolni.	Az akkumulátor lemerült.	Töltsé fel teljesen az akkumulátort.
A porszívónak gondot okoz a mozgás a padlón.	Az első kerék elakadt.	Tisztítsa meg az első kereket, és tegye a porszívót egy nyitott térbe.
A porszívó megkeresi a töltőalapzatot, de nem parkol be.	A töltőalapzatot valami eltortaszolja vagy túl messze van; nincs a tápellátáshoz csatlakoztatva; a moppartó idegen tárgyba akadt vagy a mop feltekeredett.	Helyezze a töltőalapzatot egy szabad térbe, a robotporszívót tegye a közelébe és kapcsolja be; az adaptert csatlakoztassa a hálózati aljzathoz; tisztítsa meg a moppartót és simítsa ki a mopot.
A porszívó furcsán működik.	Belső hiba.	Kapcsolja ki, majd ismét be porszívót, és indítsa el. Ha a probléma megismétlődik, kapcsolja ki a készüléket és forduljon szakszervízhez.
Takarítás közben furcsa zajok hallatszanak.	A középső forgókefébe, az oldalsó forgókefébe, vagy a középső kerékbe idegen tárgy akadt.	Kapcsolja ki a porszívót és távolítsa el az idegen tárgyat.
A víztartály nem adagol vizet a mopra, vagy csak keveset.	A víztartályban nincs elég víz; a mop túl piszkos; a moppartó nincs betéve.	Töltsé fel vízzel a víztartályt; tisztítsa meg a mopot; tegye be megfelelően a moppartót.
A víztartály túl sok vizet adagol.	A víztartály nincs a helyén; a vízadagolás szabályozója maximumra van állítva.	Ellenőrizze, megfelelően van-e betéve a víztartály; módosítsa a vízadagolást.

HIBAÜZENETEK

LED kijelző	Jelentés	Megoldás	
Pirosan világít.	Egy sípolás	Az oldalsó kerék blokkolva van.	Távolítsa el a blokkolás okát.
	Két sípolás	Az oldalsó forgókefét valami blokkolta.	Távolítsa el a blokkolás okát.
	Három sípolás	A szívónyílást idegen tárgy zárja el.	Tisztítsa meg a szívónyílást.
	Négy sípolás	A forgókefe blokkolva van.	Távolítsa el a blokkolás okát.
Pirosan villog.	Két sípolás	A lökhárító blokkolva van.	Távolítsa el a blokkolás okát. Tölje a kezét a jobb, bal oldalra, illetve a lökhárító közepére, hogy megbizonyosodjon arról, hogy megfelelően működik.
	Három sípolás	Az érzékelők piszkosak, vagy a porszívó sötét padlóra vagy sötét helyiségbe helyezte.	Tisztítsa meg az érzékelőket, helyezze át a porszívót egy világosabb padlóra vagy egy jobban megvilágított helyiségbe.
	Négy sípolás	Alacsony töltöttség.	Várja meg, míg a porszívó feltöltődik.

MŰSZAKI ADATOK

Robotporszívó

A robotporszívó energiafogyasztása	15 V egyenirányú áram 0,8 A
Névleges teljesítmény.....	28 W
Akkumulátor	Li-ion/10,8 V/2600 mAh
Méret (átmérő × magasság).....	306 × 73,5 mm
Súly	2,5 kg
Üzemelési idő egy feltöltéssel.....	100 perc
A portartály úrtartalma.....	250 ml
A víztartály úrtartalma.....	200 ml

Hálózati adapter

Névleges feszültségtartomány	100–240 V~
Névleges frekvencia.....	50–60 Hz
Kimenet	15 V egyenirányú áram 0,8 A

Töltőalappal

Bemeneti feszültség	15 V egyenirányú áram 0,8 A
Kimeneti feszültség.....	15 V egyenirányú áram, 0,8 A
Névleges teljesítmény.....	15 W
Méretek	146x131x75 mm

A gyártó neve:	FAST ČR, a.s. U Sanitasu 1621 CZ-251 01 Říčany
A modell azonosító márkája	Adapter SRV 4550WH-hoz
Bemeneti feszültség	100–240 V~
Bemeneti frekvencia	50–60 Hz
Kimeneti feszültség	15 V
Kimeneti áram	0,8 A
Kimeneti teljesítmény	12 W
Terhelés nélküli energiafogyasztás	0,131 W

A szöveg és műszaki paraméterek változtatásának joga fenntartva.

Eredeti fogyóeszközök

SRX 3104	HEPA szűrő
SRX 3103	Oldalsó forgó kefe
SRX 3102	Mop



A készülék csak háztartási használatra készült. A készülék nem való kültéri használatra.



Áramütés ellen védelem szintje:
II. osztály – Az áramütés elleni védelmet kettős vagy megerősített szigetelés biztosítja.



Ez a jel azt jelzi, hogy a készüléket tilos használni, ha a csatlakozódugó sérült.

AKKUMULÁTOR MEGSEMMISÍTÉSE



A termék megsemmisítése vagy a megadott gyűjtőhelyen történő leadása előtt gondoskodni kell az akkumulátor eltávolításáról. Az akkumulátor kivétele előtt a porszívót be kell kapcsolni, és meg kell várni, míg lemerül. Az akkumulátor környezetre káros anyagokat tartalmaz, ezért ne dobja a többi háztartási hulladék közé. Megfelelő megsemmisítéséről az illetékes gyűjtőhely gondoskodik.

A HASZNÁLT ELEMEK MEGSEMMISÍTÉSE



Az elemek az élő környezetre káros anyagokat tartalmaznak, ezért ne dobja őket a többi kommunális hulladék közé. A használt elemeket a megfelelő ártalmatlanítás érdekében vigye vissza a visszavételre kijelölt helyekre.

A SENCOR ezúton kijelenti, hogy az SRV 4550WH típusú rádióberendezés megfelel a 2014/53/EU irányelvnek. Az EU megfelelőségi nyilatkozat teljes szövege rendelkezésre áll a www.sencor.eu weboldalon.

