

SENCOR®

SRV 4550WH



ODKURZACZ AUTOMATYCZNY
Tłumaczenie oryginalnej instrukcji



SENCOR®

SRV 4550WH



A

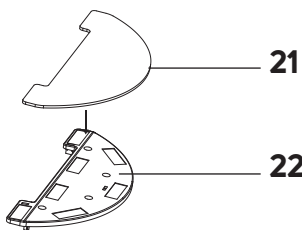
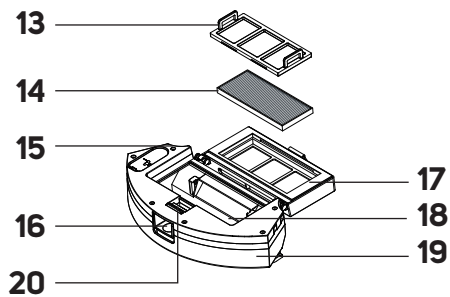
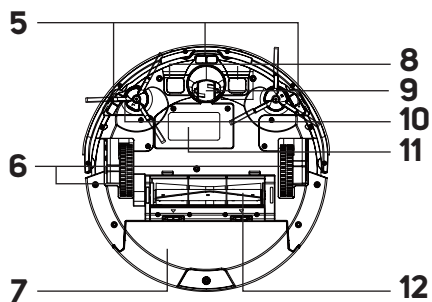
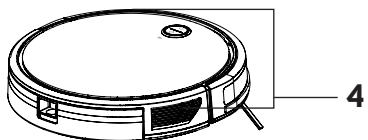
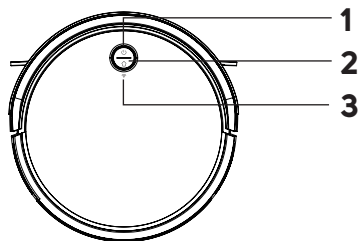

B

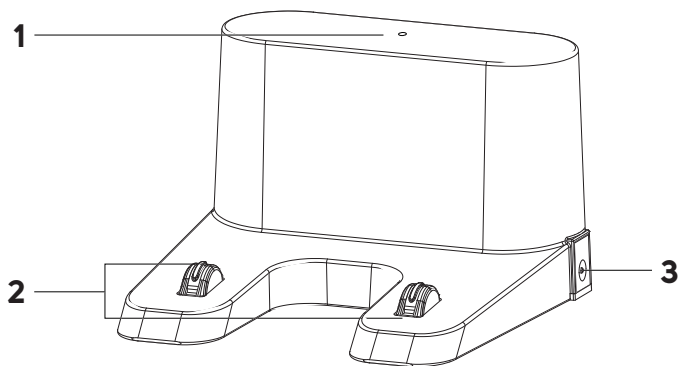

C

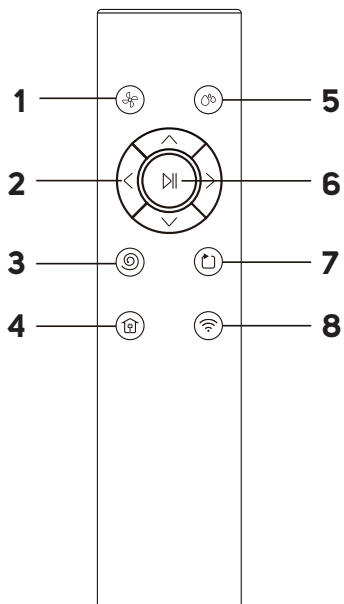

D1

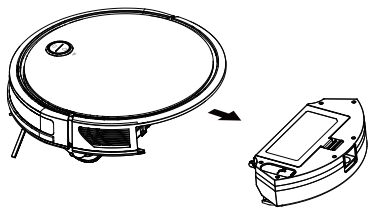

D2

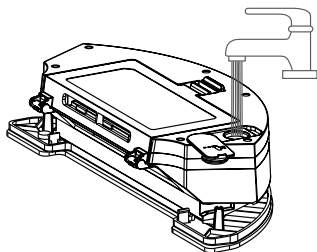

D3

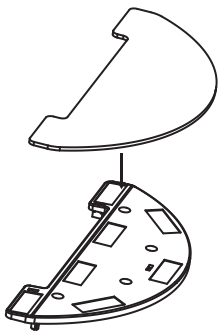

D4

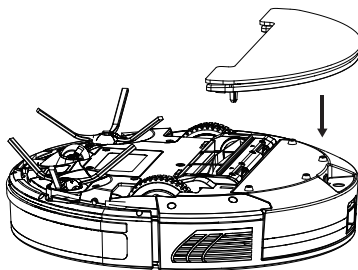

E

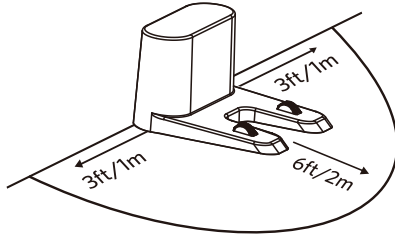

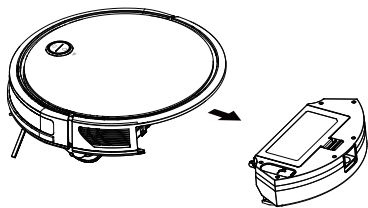
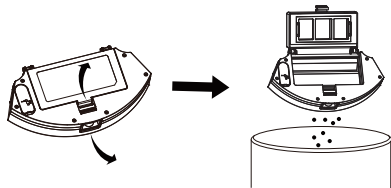
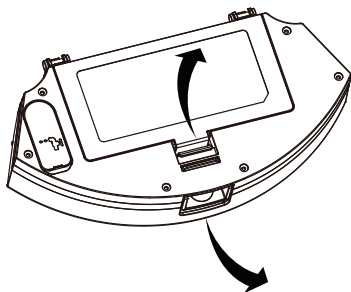
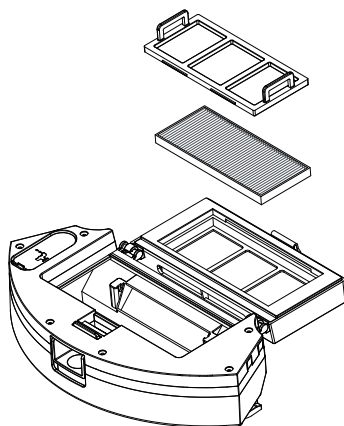
F1**F2****F3****F4**

G1

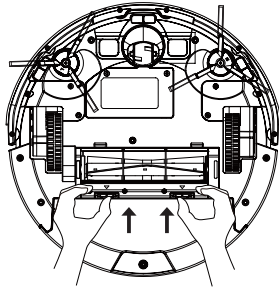

G2

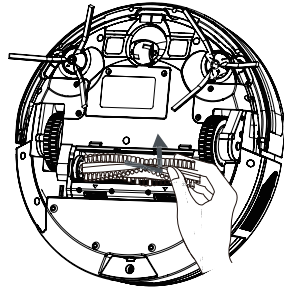

G3

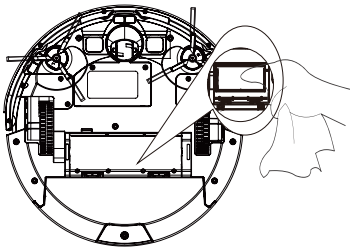

G4

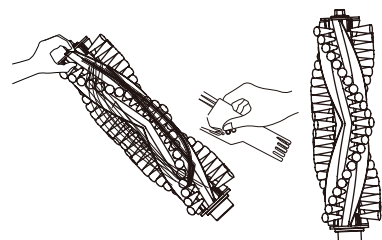

Istotne wskazówki dotyczące bezpieczeństwa

PROSIMY UWAŻNIE PRZECZYTAĆ I ZACHOWAĆ NA PRZYSZŁOŚĆ.

- Z niniejszego urządzenia mogą korzystać dzieci w wieku od 8 lat oraz osoby o obniżonych zdolnościach fizycznych, percepcyjnych i umysłowych lub niewielkim doświadczeniu i wiedzy, o ile jest nad nimi sprawowany nadzór lub zostały one pouczone o korzystaniu z urządzenia w bezpieczny sposób i zdają sobie sprawę z ewentualnego niebezpieczeństwa.
- Dzieciom nie wolno bawić się urządzeniem. Dzieci nie powinny wykonywać czyszczenia i konserwacji realizowanej przez użytkownika bez nadzoru.
- Jeśli zasilacz sieciowy lub stacja ładująca są uszkodzone, należy zlecić ich wymianę wykwalifikowanemu punktowi serwisowemu, aby uniknąć niebezpiecznej sytuacji. Nie wolno używać urządzenia z uszkodzonym zasilaczem sieciowym lub stacją ładującą.
- Przed przystąpieniem do czyszczenia lub konserwacji należy odłączyć urządzenie od gniazdka elektrycznego i wyłączyć je wyłącznikiem głównym.
- Urządzenie może być używane wyłącznie ze stacją ładującą i zasilaczem sieciowym dostarczonymi wraz z urządzeniem.

OSTRZEŻENIE:

Nie używaj stacji ładowującej ani zasilacza sieciowego do ładowania akumulatorów lub urządzeń, które nie są do tego przeznaczone. Zasilacz sieciowy należy podłączać wyłącznie do gniazda ze stykiem ochronnym.

Bezpieczeństwo elektryczne

- Przed podłączeniem zasilacza do gniazdka sieciowego upewnij się, że napięcie wejściowe podane na tabliczce znamionowej jest zgodne z napięciem elektrycznym w gniazdku.
- Zasilacz sieciowy należy podłączać wyłącznie do gniazda z uziemieniem. Nie używaj przedłużaczy.
- Nie wolno odłączać zasilacza sieciowego od gniazda ciągnąc za niego. Mogłoby dojść do uszkodzenia zasilacza lub gniazda. Zasilacz sieciowy należy odłączać ciągnąc za wtyczkę.
- Nie kładź przewodu zasilacza na ostrych przedmiotach. Upewnij się, że przewód nie zwisa ponad krawędzią stołu ani nie dotyka rozgrzanej lub gorącej powierzchni.
- Utrzymuj zasilacz sieciowy i jego przewód zasilający w stanie suchym.
- Nie podłączaj ani nie odłączaj przewodu zasilacza od gniazda sieciowego mokrymi rękami.
- Nie należy narażać elektronicznych części odkurzacza automatycznego ani jego akumulatora. Nie zawierają one żadnych elementów, które mogą być naprawiane przez użytkownika. Serwisowanie należy powierzyć wykwalifikowanym osobom.
- Aby nie dopuścić do ewentualnego porażenia prądem elektrycznym, nie spryskuj odkurzacza ani jego zasilacza sieciowego wodą ani nie zanurzaj go do wody lub innej cieczy.
- Nie używaj odkurzacza automatycznego, który nie działa prawidłowo, jeśli został uszkodzony lub zanurzony w wodzie.
- Aby uniknąć ryzyka porażenia prądem, nie należy samodzielnie naprawiać ani modyfikować odkurzacza automatycznego. Wszelkie naprawy należy powierzyć autoryzowanemu serwisowi. Manipulowanie przy odkurzaczu automatycznym w okresie gwarancyjnym naraża użytkownika na utratę świadczeń gwarancyjnych.
- Każdorazowo przed przystąpieniem do czyszczenia lub konserwacji odłącz odkurzacz robota od gniazda zasilania i wyłącz go za pomocą głównego wyłącznika.

Bezpieczeństwo użytkownika

- Niniejszy odkurzacz automatyczny jest przeznaczony do użytku w domach, biurach i podobnych miejscach. Nie korzystaj z niego w środowisku przemysłowym albo na zewnątrz.
- Odkurzacz automatyczny nie jest przeznaczony do odsysania wody, dlatego nie może być używany w wilgotnych lub mokrych pomieszczeniach, na przykład pralniach, łazienkach albo wokół basenu. Kontakt z wilgocią spowoduje zniszczenie wewnętrznego sprzętu elektronicznego odkurzacza.
Nie używaj odkurzacza automatycznego do odkurzania:
 - żarzących się papierosów, palących się lub żarzących przedmiotów, zapalek lub popiołu;
 - wody i innych płynów;
 - ostrych przedmiotów, jak np. okruchów, igieł, szpilek itp.;
 - mąki, tynku i innych materiałów budowlanych;
 - większych kawałków papieru lub torebek plastikowych, które mogą łatwo zablokować otwór ssący.
- Nie wystawiaj odkurzacza na bezpośrednie działanie promieni słonecznych i nie umieszczaj go w pobliżu otwartego ognia lub urządzeń wytwarzających ciepło.
- Nie używaj odkurzacza automatycznego na wąskich, podwyższonych powierzchniach, takich jak stół, szafka itp. Jeśli odkurzacz nie będzie miał wystarczająco dużo miejsca do manewrowania, może spaść i ulec uszkodzeniu.
- Odkurzacz należy używać wyłącznie z oryginalnymi akcesoriami producenta.
- Przed użyciem odkurzacza automatycznego należy upewnić się, że filtr przeciwpyłowy jest prawidłowo zainstalowany w pojemniku na kurz.
- Przed uruchomieniem odkurzacza automatycznego należy upewnić się, że drzwi wejściowe do mieszkania lub domu są zamknięte. Usuń z podłogi ubrania, papier, zabawki, kable sieciowe lub przedłużacze i inne przedmioty, które mogłoby zostać wciągnięte lub wkręczone do odkurzacza. Podnieś zastony i firany, które sięgają do podłogi, aby zapobiec ich wciągnięciu przez odkurzacz.
- Nie umieszczaj żadnych przedmiotów na robocie odkurzającym, nie wspinaj się na niego ani nie siadaj na nim.
- Podczas korzystania z odkurzacza automatycznego należy uważać na dzieci i zwierzęta.
- Upewnij się, że otwory wylotowe powietrza nie są zakryte lub otwór ssący nie jest zablokowany podczas pracy odkurzacza automatycznego. W przeciwnym razie odkurzacz automatyczny może ulec uszkodzeniu.
- Przestrzegaj wskazówek podanych w niniejszej instrukcji dotyczących czyszczenia i konserwacji.

PL Odkurzacz automatyczny

Instrukcja obsługi

- Dziękujemy, że wybrali Państwo produkt marki SENCOR i mamy nadzieję, że będą Państwo z niego zadowoleni.
- Przed użyciem tego urządzenia prosimy o dokładne zaznajomienie się z niniejszą instrukcją, nawet jeżeli używają Państwo produktu podobnego typu. Prosimy korzystać z urządzenia tylko tak, jak jest to opisane w instrukcji użytkownika. Instrukcję należy zachować do ewentualnego zastosowania w przyszłości.
- Co najmniej w okresie obowiązywania rekówmi lub gwarancji zalecamy przechowywać oryginalne opakowanie transportowe, opakowanie, dowód zakupu i potwierdzenie zakresu odpowiedzialności sprzedawcy lub kartę gwarancyjną. W razie konieczności wysyłki zalecamy zapakować urządzenie do oryginalnego pudełka.







OPIS ODKURZACZA AUTOMATYCZNEGO

- | | |
|---|--|
| A1 Przycisk  (włączanie i wyłączanie automatycznego sprzątania) | A11 Akumulator (znajduje się pod pokrywą) |
| A2 Przycisk  do wysyłania odkurzacza do stacji ładującej | A12 Szczotka obrotowa |
| A3 Kontrolka Wi-Fi | A13 Filtr gruby |
| A4 Czujniki podczerwiieni | A14 Filtr HEPA |
| A5 Czujniki zapobiegające upadkom | A15 Pokrywa otworu zbiornika wody |
| A6 Kółka jezdne | A16 Przycisk zwolnienia pojemnika na kurz |
| A7 Kombinowany pojemnik na kurz ze zbiornikiem na wodę 2 v 1 | A17 Pokrywa pojemnika na kurz |
| A8 Styki ładowania | A18 Pojemnik na kurz |
| A9 Przednie koto obrotowe | A19 Zbiornik na wodę |
| A10 Boczne szczotki obrotowe | A20 Blokada pokrywy pojemnika na kurz |
| | A21 Wkład do mopa |
| | A22 Uchwyt mopa |

OPIS STACJI ŁADUJĄCEJ

- | | |
|------------------------------|---|
| B1 Wskaźnik ładowania | B3 Złącze przyłączeniowe zasilacza |
| B2 Styki ładowania | |

OPIS PIŁOTA ZDALNEGO STEROWANIA

- | | |
|--|--|
| C1 Przycisk  regulacji mocy ssania | C5 Przycisk  uruchomienia trybu mopowania |
| C2 Przyciski kierunkowe do przesuwania odkurzacza w przód/tył/lewo/prawo | C6 Przycisk  rozpoczęcia automatycznego sprzątania/zatrzymania sprzątania |
| C3 Przycisk  uruchomienia lokalnego sprzątania | C7 Przycisk  uruchomienia sprzątania wzdłuż ścian |
| C4 Przycisk  powrotu do stacji ładowania | C8 Przycisk  uruchomienia/resetowania Wi-Fi |

ZAWARTOŚĆ OPAKOWANIA

- Odkurzacz automatyczny
- Stacja ładująca
- Pilot zdalnego sterowania
- Uchwyt wkładu do mopowania
- Wkład do mopowania (3 szt.)
- Filtr HEPA (2 szt.: 1 szt. zainstalowany w odkurzaczu; 1 szt. zapasowy filtr HEPA)
- Boczna szczotka obrotowa (4 szt.: 2 szt. zainstalowane w odkurzaczu; 2 szt. zapasowa boczna szczotka obrotowa)
- Zasilacz sieciowy
- Szczoteczka do czyszczenia
- Baterie AAA do pilota zdalnego sterowania (2 szt.)

ZASTOSOWANIE ORAZ WŁAŚCIWOŚCI ODKURZACZA AUTOMATYCZNEGO

- Odkurzacz automatyczny jest przeznaczony do czyszczenia wszystkich rodzajów twardych podłóg, takich jak drewniane lub

- laminowane podłogi pływające, płytki, winyl itp. oraz dywany o niskim włosiu. Podczas czyszczenia skutecznie łączy różne trasy, aby osiągnąć optymalne czyszczenie całej powierzchni podłogi.
- Otwór ssący skutecznie usuwa włosy, sierść zwierząt itp. Boczna szczotka obrotowa wymiata brud z trudno dostępnych miejsc wzdłuż ścian i mebli oraz z narożników. Zmotoryzowane gumowe kółka chronią wrażliwe podłogi przed zarysowaniami i mogą pokonywać szyny przejściowe o wysokości do 1,6 cm oraz wykładziny dywanowe o wysokości do 1,6 cm.
- Amortyzowany zderzak umożliwia odkurzaczowi dotarcie do przeszkody w sposób amortyzowany i skuteczne czyszczenie wokół niej. Czujniki podczerwiieni w przednim zderzaku zapobiegają kolizji robota odkurzającego z przeszkodami. Dolne czujniki upadku odkurzacza zapewniają bezpieczną pracę w pomieszczeniach ze schodami.
- Aby zapewnić wygodną obsługę, istnieje pilot, który umożliwia włączanie i wyłączanie odkurzacza, przelączenie w automatyczny tryb sprzątania, wybór trybu pracy lub wysyłanie robota odkurzającego do stacji ładującej.
- Odkurzacz jest wyposażony w funkcję GYRO MAPPING (orientacja w przestrzeni), która może rozpoznać geometrię przestrzenną pomieszczeń, w których sprząta, dzięki czemu odkurzacz czyszczy podłogę bardziej efektywnie. Funkcja ta jest wbudowana i nie można na nią w żaden sposób wpłynąć.

TRYBY SPRZĄTANIA ODKURZACZA AUTOMATYCZNEGO

Automatyczne sprzątanie

Jest to główny program odkurzacza. Jest to inteligentny program, który wybiera najbardziej wydajną trasę, aby odkurzyć maksymalny obszar. Po zakończeniu odkurzanie jest wyłączone, a odkurzacz szuka stacji ładującej i parkuje w niej.

Tryb lokalnego sprzątania

Robot odkurzający skutecznie posprząta obszar o średnicy około 1 m, gdy odkurzy od środka i obróci się spiralnie na zewnątrz, a następnie z powrotem do środka. Jest to bardzo skuteczne sprzątanie określonego obszaru o zwiększonej sile ssania.

Tryb sprzątania wzdłuż ściany

Odkurzacz automatycznie będzie odkurzał wzdłuż ścian, nóg mebli itp.



Uwaga:

Przed uruchomieniem odkurzacza należy zawsze upewnić się, że jest on w pełni naładowany, a z jego otoczenia usunięto przeszkody, przedmioty, kable itp.

PRZYGOTOWANIE ODKURZACZA AUTOMATYCZNEGO

Wyjmij odkurzacz automatyczny oraz wszystkie akcesoria z opakowania. Sprawdź, czy wszystkie części zostały usunięte. Sprawdź, czy robot odkurzający lub jego akcesoria nie są uszkodzone. Usuń folie ochronne i etykiety reklamowe z odkurzacza i wszystkich akcesoriów.

Instalacja bocznych szczotek obrotowych

Boczne szczotki obrotowe są przeznaczone do gładkich powierzchni podłogowych i zapewniają skuteczne sprzątanie w kątach, wzdłuż ścian i wokół mebli.

Odwróć odkurzacz spodem do góry. Zamontuj szczotki obrotowe na przeznaczonych do nich trzpieniach i przykręć je śrubokrętem. Obróć odkurzacz z powrotem. Jeśli odkurzacz będzie używany do czyszczenia pomieszczeń, w których znajdują się dywany, należy zdemontować szczotki obrotowe. Przy demontażu wykonaj podane czynności w odwrotnej kolejności.

KOMBINOWANY POJEMNIK NA KURZ ZE ZBIORNIKIEM NA WODĘ Z V1

Połączony pojemnik na kurz ze zbiornikiem na wodę umożliwia jednocześnie odkurzanie i wycieranie podłogi. Odkurzacz automatyczny odkurza brud i kurz z podłogi, a następnie wyciera je. W zależności od przeznaczenia odkurzacza automatycznego, do zbiornika należy wlać wodę i zamocować uchwyt z wkładem do mopa.

Używanie odkurzacza automatycznego wyłącznie do odkurzania

1. Jeśli odkurzacz automatyczny będzie używany wyłącznie do odkurzania, przed jego użyciem należy upewnić się, że pojemnik na kurz jest włożony do odkurzacza i jest pusty.
2. W celu wjęcia pojemnika na kurz, naciśnij przycisk do wjęcia pojemnika i wyjmij pojemnik z odkurzacza – patrz rysunek **D1**.
3. Włóż pojemnik na kurz do odkurzacza automatycznego z pokrywą pojemnika na kurz skierowaną do góry i wylotem skierowanym na zewnątrz – patrz Rysunek **D1**. Lekko popchnij pojemnik do tyłu, aż usłyszysz kliknięcie. Oznacza to, że pojemnik jest prawidłowo zamocowany w odkurzacz.

Używanie odkurzacza automatycznego do odkurzania i mopowania podłogi

Aby używać odkurzacza automatycznego do jednoczesnego odkurzania i wycierania podłogi, należy napełnić zbiornik wodą i przymocować uchwyt z wkładem do mopa do dolnej części zbiornika.

1. Wyjmij pojemnik na kurz z odkurzacza automatycznego, naciskając przycisk wyjmowania pojemnika i wyciągając pojemnik z odkurzacza – patrz rysunek **D1**.
2. Poluzuj pokrywę zbiornika wody i wlej czystą wodę przez otwór w zbiorniku wody – patrz rysunek **D2**.



Uwaga:

Do mycia zalecamy użycie tylko czystej wody. Jeśli użyjesz środka czyszczącego, może się on spienić i sprawić, że woda będzie kapać na pokrywą lub powodować smugi na podłodze po wyschnięciu.

1. Na uchwyt załóż wkład do mopowania – patrz rysunek **D3**. Zaleca się namoczenie i delikatne wyciśnięcie wkładu przed jego założeniem. Przepleszy to proces namoczenia i późniejszego wycierania podłogi.
2. Zamknij dokładnie osłonę i włóż do odkurzacza tak, aby pokrywa pojemnika na kurz była skierowana do góry a wylot był skierowanym na zewnątrz – patrz rysunek **D1**. Lekko dociśnij pojemnik do tyłu, aż usłyszysz kliknięcie. Oznacza to, że pojemnik jest prawidłowo zamocowany w odkurzacz.
3. Obróć robot odkurzający spodem do góry i umieść uchwyt z wkładem mopującym na pojemniku tak, aby kotki na uchwycie pasowały do otworów w pojemniku – patrz rysunek **D4**. Lekko dociśnij pojemnik do tyłu, aż usłyszysz kliknięcie. Sygnalizuje to prawidłowe zamocowanie uchwytu z tuleją mopa.



Ostrzeżenie:

Nie używaj odkurzacza automatycznego do odkurzania i wycierania dywanów, chodników itp. Przed odkurzeniem dywanów należy zdjąć uchwyt do mopa.

LOKALIZACJA STACJI ŁADUJĄCEJ

- Stacja ładująca służy do automatycznego ładowania akumulatora i odkurzacz musi mieć do niej dobry dostęp.
- Umieść stację ładującą przy ścianie na twardej, poziomej i suchej powierzchni w zasięgu gniazdka sieciowego – patrz rysunek **E**. Upewnij się, że w promieniu 1 m w lewo i w prawo oraz 2 m przed stacją nie ma schodów ani przeszkód, które uniemożliwiłyby odkurzaczowi znalezienie stacji i zaparkowanie w niej.
- Podłącz złącze zasilacza sieciowego do gniazda stacji ładującej i podłącz wtyczkę do gniazda sieciowego. Umieść przewód zasilający tak, aby nie zaplątał się w obracające się szczotki odkurzacza.
- Jeśli odkurzacz nie będzie używany przez dłuższy czas, należy odłączyć stację ładującą od gniazdka sieciowego i przechowywać ją w suchym, czystym i chłodnym miejscu.

ŁADOWANIE ODKURZACZA AUTOMATYCZNEGO

- Odkurzacz można ładować w stacji ładującej, którą odkurzacz automatycznie znajdzie po zakończeniu sprzątania.

Pierwsze ładowanie odkurzacza

- Odkurzacz automatyczny musi być w pełni naładowany przed pierwszym użyciem. Odkurzacz automatyczny może ładować się do 12 godzin.
- Chwyt odkurzacz i ręcznie włóż go do stacji ładującej tak, aby styki ładowania na spodzie odkurzacza były połączone ze stykami ładowania stacji ładującej. Po podłączeniu styków rozpoczyna się proces ładowania.



Ładowanie automatyczne

- Odkurzacz automatycznie korzysta z funkcji automatycznego ładowania po zakończeniu każdego czyszczenia i po wykryciu niskiego poziomu naładowania akumulatora podczas pracy. Następnie odkurzacz będzie aktywnie poszukiwał stacji ładującej. Dlatego ważne jest, aby był on zawsze podłączony do źródła zasilania i był swobodnie dostępny dla odkurzacza.
- Odkurzacz automatyczny można również wysłać do ładowania, naciskając przycisk na pilocie zdalnego sterowania. W takim przypadku praca odkurzacza zostanie zatrzymana. Odkurzacz znajdzie stację ładującą.
- Po zaparkowaniu w stacji ładującej rozpocznie się cykl ładowania. Pełne naładowanie zajmuje około 4 do 6 godzin. Rzeczywisty czas ładowania zależy od stanu akumulatora w momencie rozpoczęcia ładowania.
- Pełne naładowanie zapewnia do 100 minut pracy (ustawienie niskiej mocy siania).
- Jeśli styki ładowania zostaną rozłączone podczas cyklu ładowania, odkurzacz odsunie się od podstawy i zaparkuje w niej z powrotem, aby wznowić proces ładowania, chyba że przeszkody mu to uniemożliwią.
- Jeśli nastąpi przerwa w zasilaniu, cykl ładowania zostanie przerwany i wznowiony po przywróceniu zasilania.
- Jeśli maksymalny prąd ładowania zostanie przekroczony, proces ładowania zostanie automatycznie przerwany.
- Jeśli odkurzacz automatycznie zostanie całkowicie rozładowany, np. z powodu niemożności zlokalizowania lub zaparkowania w stacji ładującej, należy go umieścić w niej ręcznie.

STEROWANIE ZA POMOCĄ PRZYCIŚNIKA NA ODKURZACZU

- Przyciski na odkurzaczu robota służą do podstawowego sterowania. Zaawansowane sterowanie możliwe jest przez pilota lub z poziomu sterowania w aplikacji.

Włączanie/wyłączanie odkurzacza automatycznego

- Naciśnij i przytrzymaj przycisk  przez 3 sekundy, aby wyłączyć odkurzacz automatyczny. Odkurzacz automatycznie przelączy się w tryb gotowości.
- Naciśnij i przytrzymaj przycisk  przez 3 sekundy, aby wyłączyć odkurzacz automatyczny.





Uwaga:

Nie jest możliwe wyłączenie odkurzacza automatycznego podczas ładowania.

Rozpocznij automatyczne sprzątnięcie

Naciśnij przycisk  aby rozpocząć automatyczne sprzątnięcie.

Przerwa w sprzątnięciu

Jeśli naciśniesz krótko przycisk podczas pracy odkurzacza , praca urządzenia zostaje przerwana. Przez ponowne krótkie naciśnięcie przycisku  przywrócisz jego działanie.

Wysłanie do stacji ładującej

Jeśli chcesz wysłać odkurzacz do stacji ładującej, naciśnij przycisk  na odkurzacz. Robot odkurzający przerwie czyszczenie i zaparkuje w stacji ładującej.

STEROWANIE ZA POMOCĄ PILOTA

- Naciśnij zatrzask osłony z tyłu pilota zdalnego sterowania, aby ją poluzować i zdejmij osłonę.
- Włóż 2 baterie AAA (1,5 V) do pilota zdalnego sterowania. Podczas wkładania baterii należy przestrzegać prawidłowej biegunowości, która jest oznaczona wewnątrz komory baterii. Załóż i zatrzasknij osłonę.
- Jeśli baterie są rozładowane, wymień je na nowe. Nie należy łączyć ze sobą różnych typów baterii lub baterii starych i nowych.
- Zasięg sygnału zdalnego sterowania wynosi około 6 m.
- Podczas wymiany baterii należy najpierw wyjąć zużyte baterie, a następnie włożyć nowe.



Uwaga:

Nigdy nie należy łączyć zużytych i nowych baterii lub baterii różnych typów.

Rozpoczęcie sprzątania

- Naciśnij przycisk aby rozpocząć automatyczne sprzątanie.
- Naciśnij przycisk aby rozpocząć automatyczne sprzątanie lokalne.
- Naciśnij przycisk aby rozpocząć sprzątanie wzdłuż ścian.
- Robot odkurzający uruchomi się i rozpocznie odkurzanie. Po zakończeniu sprzątania odkurzanie zostaje wyłączone, a odkurzacz szuka stacji ładującej i parkuje w niej w celu naładowania.
- Jeśli odkurzacz wykryje niski stan naładowania podczas czyszczenia, przerwie czyszczenie i zlokalizuje stację ładującą w celu naładowania.

Przerwa w sprzątaniu

- Podczas pracy odkurzacza naciśnij przycisk, aby zatrzymać jego praca zostanie zatrzymana. Ponowne naciśnięcie przycisku spowoduje wznowienie pracy.

Ręczne zakończenie sprzątania

- Jeśli chcesz zakończyć sprzątanie wcześniej, naciśnij przycisk , odkurzacz zatrzyma się, zakończy sprzątanie, znajdzie stację ładującą i zaparkuje w niej.

Uruchamianie mopowania

- Upewnij się, że uchwyt wraz z wkładem do mopowania jest przymocowany do odkurzacza a w zbiorniku jest woda.
- Naciśnij przycisk, a rozlegnie się sygnał dźwiękowy wskazujący intensywność czyszczenia mopem (jedno naciśnięcie: niska intensywność; dwa naciśnięcia: normalna intensywność; trzy naciśnięcia: wyłączony). Tryb mopowania jest włączony.
- Jeśli ponownie naciśniesz przycisk i nie rozlegnie się sygnał dźwiękowy, tryb czyszczenia mopem zostanie zakończony.

Regulacja mocy ssania

- Dostosuj moc ssania do rodzaju okładziny podłogowej i stopnia zabrudzenia.
- Naciskaj ponownie przycisk, aby ustawić żądaną moc ssania od najmniejszej do najwyższej.

Ruch automatycznego odkurzacza

- Przyciski kierunkowe służą do ręcznego przesuwania robota odkurzającego. Ważne jest jednak, aby odkurzacz automatyczny nie pracował
- Przycisk służy do poruszania się do przodu.
- Przycisk służy do obracania robota odkurzającego o 180°.
- Przycisk służy do obracania robota odkurzającego o 90° w lewo i przesuwania go w lewo.
- Przycisk służy do obracania robota odkurzającego o 90° w prawo i przesuwania go w prawo.

STEROWANIE ZA POMOCĄ APLIKACJI MOBILNEJ

- Ten odkurzacz automatyczny może być sterowany za pomocą aplikacji Sencor HOME.
- Pobierz aplikację na swój smartfon, zarejestruj się i steruj robotem odkurzającym za pomocą aplikacji.



Jeśli masz już zainstalowaną aplikację, dodaj odkurzacz automatyczny do swoich urządzeń. Usługi lokalizacyjne muszą być włączone dla funkcji Bluetooth w telefonie komórkowym.

Dodawanie odkurzacza automatycznego do listy urządzeń przez Bluetooth

Odkurzacz automatyczny można dodać do aplikacji Sencor HOME, parując go przez Bluetooth.

1. Włącz Bluetooth w telefonie komórkowym.
2. Włącz odkurzacz automatyczny.
3. Otwórz aplikację i kliknij ikonę "+" na stronie głównej aplikacji.
4. Samo urządzenie będzie oferować opcję "Nie dodawaj/Przejdź do dodawania".
5. Kliknij "Przejdź do dodawania", a aplikacja automatycznie poprowadzi Cię przez proces dodawania.



Uwaga:

Jeśli połączenie Bluetooth nie powiedzie się lub nie jest możliwe, upewnij się, że między telefonem a odkurzaczem automatycznym nie ma żadnych przeszkód i że oba urządzenia znajdują się blisko siebie.

Dodawanie odkurzacza automatycznego do listy urządzeń za pomocą kodu QR



- Możesz również dodać swój odkurzacz automatyczny do aplikacji Sencor HOME za pomocą poniższego kodu QR. Na stronie głównej aplikacji kliknij ikonę "+", a następnie na ekranie dodawania urządzenia kliknij ikonę [-] w prawym górnym rogu.
- Po zeskanowaniu kodu QR zostaniesz poproszony o wybranie sieci Wi-Fi. Wybierz sieć, wprowadź hasło i kliknij „Dalej”.
- Zostaniesz poproszony o zresetowanie urządzenia. Naciśnij i przytrzymaj przyciski i na korpuse robota przez 5 sekund lub przycisk na pilocie. Kontrolka Wi-Fi miga. Oznacza to, że odkurzacz automatyczny jest gotowy do parowania. Instrukcje można również znaleźć na ekranie aplikacji.
- Potwierdź w aplikacji, że kontrolka (Wi-Fi) miga i kliknij „Kontynuuj”.
- Kliknij „Połącz”. Następnie w ustawieniach Wi-Fi w twoim urządzeniu mobilnym podłącz Wi-Fi do odkurzacza automatycznego. Następnie wróć do aplikacji i zaczekaj, dopóki nie dojdzie do sparowania odkurzacza.
- Na ekranie głównym w liście urządzeń, kliknij na ikonę odkurzacza i wejdź do sterowania urządzeniem.

Kod QR umożliwiający dodanie panelu sterowania odkurzacza automatycznego do aplikacji Sencor HOME



Ręczne dodawanie odkurzacza automatycznego do listy urządzeń

- Na ekranie głównym kliknij „Dodaj urządzenie” lub „+” w prawym górnym rogu, a następnie wybierz „Dodaj urządzenie”.
- Wyświetlił się ekran z kategoriami urządzeń i listą urządzeń.
- Kliknij „Odkurzacze automatyczne” i wybierz model odkurzacza automatycznego z listy produktów.

- Na następnym ekranie pojawi się żądanie wyboru sieci Wi-Fi. Wybierz sieć, wprowadź hasło i kliknij „Dalej”.
- Zostaniesz poproszony o zresetowanie urządzenia. Naciśnij i przytrzymaj przyciski  i  na korpusie robota przez 5 sekund lub przycisk  na pilocie. Kontrolka Wi-Fi miga. Oznacza to, że odkurzacz automatyczny jest gotowy do parowania. Instrukcje można również znaleźć na ekranie aplikacji.
- Potwierdź w aplikacji, że kontrolka (Wi-Fi) miga i kliknij „Kontynuuj”.
- Kliknij „Połącz”. Następnie w ustawieniach Wi-Fi w twoim urządzeniu mobilnym podłącz Wi-Fi do odkurzacza automatycznego. Następnie wróć do aplikacji i zaczekaj, dopóki nie dojdzie do sparowania odkurzacza.
- Na ekranie głównym w liście urządzeń, kliknij na ikonę odkurzacza i wejdź do sterowania urządzeniem.

Reset Wi-Fi

- Naciśnij i przytrzymaj przyciski  i  na korpusie robota przez 5 sekund lub przycisk  na pilocie. Kontrolka Wi-Fi miga.



Uwaga:

Podczas podłączania do Wi-Fi zalecamy wyłączenie transmisji danych w ustawieniach telefonu komórkowego.

CZYSZCZENIE I KONSERWACJA

- Przed czyszczeniem należy zawsze wyłączyć odkurzacz za pomocą przycisku .
- Do czyszczenia urządzenia nie stosuj ściernych środków czyszczących, rozcieńczalników i itp.
- Zaniedbywanie czyszczenia i konserwacji może negatywnie wpływać na działanie odkurzacza i prowadzić do obniżenia jego mocy.

ODKURZACZ AUTOMATYCZNY

Opróżnienie pojemnika na kurz

1. Aby wyjąć pojemnik na kurz, naciśnij przycisk wyjmowania pojemnika - patrz rysunek **F1**; i wyciągnij pojemnik z odkurzacza.
2. Przenieś pojemnik nad kosz do odpadków i odwróć go do góry nogami tak, by wózek pojemnika skierowane było w dół.
3. Naciśnij zamek wieka i ostrożnie go uchył. Zawartość pojemnika wysyp do kosza – patrz rysunek **F2**.
4. Zamknij wieko i delikatnie dociśnij, aby usłyszysz kliknięcie. To sygnalizuje poprawne zabezpieczenie wieka.



Uwaga:

Ze względów higienicznych zalecamy opróżnienie pojemnika poza mieszkaniem.

Czyszczenie pojemnika na kurz

1. W celu wycięcia pojemnika na kurz, naciśnij przycisk do wycięcia pojemnika i wyjmij pojemnik z odkurzacza – patrz rysunki **F1**.
2. Naciśnij blokadę pokryw i zdejmij pokrywę pojemnika na kurz - patrz rysunek **F3**.
3. Wcisnij bezpiecznik filtra zgrubnego. Wyjmij gruby filtr, filtr plankowy i filtr HEPA z wieka – patrz rysunek **F4**.
4. Filtr HEPA i filtr plankowy wystukaj i usuń z nich nieczystości przy pomocy delikatnej szczoteczki albo suchej szmatki. W razie mocniejszego zanieczyszczenia możesz odkurzyć je innym odkurzaczem z założoną końcówką szczotkową. Nie mój filtra HEPA w wodzie. Grozi to uszkodzeniem. W przypadku, gdy filtr HEPA jest mocno zanieczyszczony lub przejawia oznaki zużycia, wymień go na nowy. Zalecamy wymianę filtra HEPA w zależności od liczności użycia co najmniej raz na pół roku.
5. Oplucz gruby filtr pod bieżącą wodą i wytrzyj czystą, suchą szmatką.
6. Pojemnik na kurz wytrzyj lekko zwilżoną gąbką i wytrzyj czystą ściereczką do sucha. Ewentualnie możesz do pojemnika na kurz nalać mniejszą ilość czystej wody i wytrzeć gąbką. Potem dokładnie wytrzyj ją czystą ściereczką do sucha.
7. Włóż filtr HEPA, filtr plankowy, a następnie gruby filtr do komory pokryw. Delikatnie wciśnij gruby filtr, aż usłyszysz kliknięcie. Oznacza to, że gruby filtr jest prawidłowo zamocowany.

8. Zamknij wieko pojemnika na kurz. Lekko naciśnij na wieko, dopóki nie usłyszysz kliknięcia. To sygnalizuje poprawne zamknięcie wieka.



Ostrzeżenie:

Przed włożeniem filtrów do pojemnika na kurz i zamknięciem wieka zawsze upewnij się, że wszystkie części są suche i zupełnie czyste. W przeciwnym razie istnieje ryzyko uszkodzenia odkurzacza automatycznego.

Czyszczenie zbiornika wody i nakładki na mopa

Zbiornik na wodę, uchwyt mopa i nakładka na mopa muszą być czyszczone po każdym użyciu, aby zapobiec powstawaniu pleśni, szkodliwych mikroorganizmów, które mogą powodować nieprzyjemne zapachy i mogą być szkodliwe dla zdrowia.

1. Ostrożnie wyciągnij uchwyt wkładu do mopowania ze zbiornika na kurz.
2. Ostrożnie zdejmij nakładkę mopa z uchwytu.
3. Aby wyjąć pojemnik na kurz, naciśnij przycisk wyjmowania pojemnika i wyciągnij pojemnik z odkurzacza.
4. Przesuń pojemnik na kurz nad zlew lub umywalkę i poluzuj pokrywę zbiornika na wodę. Odwróć pojemnik do góry dnem i pozwól, aby woda pozostała w zbiorniku wypłynęła. W razie potrzeby delikatnie potrząśnij zbiornikiem, aby umożliwić spuszczenie całej wody.
5. Pozostaw pokrywę zbiornika wody otwartą i pozostaw zbiornik do wyschnięcia w suchym i dobrze wentylowanym miejscu.
6. Wytrzyj uchwyt wkładu mopa lekko wilgotną gąbką, a następnie wytrzyj czystą, suchą szmatką.
7. Umij wkład do mopowania ręcznie w letniej wodzie z niewielką ilością drobnego proszku, wykręć ręcznie i pozostaw do swobodnego wyschnięcia. Wkładu do mopowania nie pierz w pralce ani nie susz w suszarce.

Czyszczenie centralnej szczotki obrotowej

Zalecamy regularne czyszczenie centralnej szczotki obrotowej, co najmniej raz w tygodniu, aby zapewnić stałą wydajność ssania robota odkurzającego. Owinie włosy i kłaczki na szczotce mogą zmniejszyć wydajność odkurzacza automatycznego, a także jego efektywność.

1. Odwróć odkurzacz automatyczny do góry nogami.
2. Naciśnij bezpiecznik osłony szczotki centralnej i zdejmij osłonę – patrz rysunek **G1** a następnie szczotkę obrotową – patrz rysunek **G2**.
3. Wyczyść suchą szmatką miejsce przechowywania szczotki obrotowej - patrz rysunek **G3**. Skontroluj i wyczyść otwór ssący. Zanieczyszczenia i kurz osadzający się wokół otworu ssącego mogą zmniejszać moc ssania odkurzacza.
4. Ze szczotki obrotowej usuń wszystkie zanieczyszczenia (kurz, nawinięte włosy, kłaczki zwierząt itp.) – patrz rysunek **G4**.
5. Szczotkę obrotową włóż ponownie do odkurzacza i potem załóż osłonę. Lekko naciśnij na osłonę, dopóki nie usłyszysz kliknięcia. To sygnalizuje poprawne zabezpieczenie osłony.

Czyszczenie bocznych szczotek obrotowych

1. Poluzuj śrubę bocznej szczotki obrotowej za pomocą śrubokręta.
2. Wyjmij boczną szczotkę obrotową z odkurzacza pociągając ją do góry.
3. Usuń wszelkie zabrudzenia z miejsca, w którym była zamontowana szczotka.
4. Usuń wszelkie zanieczyszczenia ze szczotki. W razie potrzeby można umyć szczotkę pod bieżącą wodą. Jeśli doszło do deformacji włosa szczotki podczas eksploatacji odkurzacza, zamocz włosie w ciepłej wodzie, aby przywrócić jej pierwotny kształt. Przed podłączeniem szczotki do odkurzacza należy odczekać, aż wyschnie.
5. Włóż boczną szczotkę obrotową do odkurzacza robota i zabezpiecz śrubą.

Czyszczenie czujników

- Czujniki na odkurzacz automatycznym są ważne do jego poprawnego sterowania i bezpiecznej pracy. Ważne jest dlatego, by były one regularnie czyszczone i utrzymywane w dobrym stanie.
- Czujniki wytrzyj suchą miękką ściereczką lub kosmetycznymi patyczkami.

Czyszczenie zewnętrznej części odkurzacza automatycznego

- Regularnie przecieraj powierzchnię odkurzacza miękką, suchą ściereczką.
- Czyść przednie koło obrotowe, koła silnikowe, otwór ssący, szczotkę obrotową i dolne czujniki co najmniej raz w tygodniu lub częściej.
- W pierwszej kolejności należy usunąć grubsze zabrudzenia z przedniego koła obrotowego i kół silnikowych. Następnie wyczyść je dokoła lekko wilgotną szmatką i wytrzyj do sucha. Nie zapomnij wyczyścić obszaru wokół kół.

Wymiana filtra HEPA i filtra piankowego

1. Wyjmij pojemnik na kurz i otwórz jego pokrywę. Wyjmij filtr zgrubny, stary filtr piankowy i stary filtr HEPA.
2. Włóż nowy filtr HEPA, nowy filtr piankowy, a następnie filtr zgrubny do komory pokrywy. Delikatnie wciśnij filtr zgrubny, aż usłyszysz kliknięcie. Oznacza to, że filtr zgrubny jest prawidłowo zamocowany.
3. Zamknij wieko pojemnika na kurz. Lekko naciśnij na wieko, dopóki nie usłyszysz kliknięcia. To sygnalizuje poprawne zamknięcie wieka.



Uwaga:

Zawsze wymieniaj filtr HEPA i filtr piankowy w tym samym czasie.

Wymiana szczotki bocznej

Podczas używania szczotek rotujących dochodzi do ich zużycia. Po pewnym czasie należy wymienić zużyte szczotki na nowe. Aby zamówić nową szczotkę, należy skontaktować się ze sprzedawcą lub autoryzowanym centrum serwisowym.

1. Poluzuj śrubę bocznej szczotki obrotowej za pomocą śrubokręta.
2. Wyjmij starą boczną szczotkę obrotową z odkurzacza, pociągając ją do góry.
3. Włóż nową boczną szczotkę obrotową do odkurzacza robota i zabezpiecz śrubą.

CZYSZCZENIE STACJI ŁADUJĄCEJ

Czyszczenie stacji ładującej

Wytrzyj zewnętrzną powierzchnię stacji zbiorczej miękką, suchą ściereczką.

Czyszczenie czujników

- Czujniki stacji ładującej są ważne do jej bezpiecznej pracy. Ważne jest dlatego, by były one regularnie czyszczone i utrzymywane w dobrym stanie.
- Czujniki podczewieni i styki ładujące wytrzyj suchą miękką ściereczką lub kosmetycznymi patyczkami.

WYMIANA AKUMULATORA

Oznaczenie modelu zapasowego akumulatora: SRX 3101
Jeśli konieczna jest wymiana baterii, należy wykonać następujące czynności:

1. Upewnij się, że odkurzacz jest wyłączony przyciskiem . Odwróć odkurzacz dolną stroną do góry.
2. Za pomocą śrubokręta poluzuj śruby pokrywy baterii, zdejmij pokrywę baterii i ostrożnie wyjmij baterię.
3. Odłącz złącze akumulatora i wyjmij akumulator z wnętrza odkurzacza.
4. Podłącz nowy akumulator i włóż go do odpowiedniej przestrzeni wewnętrznej. Podłączenie akumulatora wykonać można tylko w jeden sposób. Złącze jest kodowane i nie można go odwrócić.
5. Załóż osłonę dolną i zabezpiecz przy pomocy śrub. Odwróć odkurzacz do pozycji roboczej.
6. Umieść odkurzacz w stacji ładującej i pozwól akumulatorowi naładować się do pełna.



Uwaga:

Odkurzacz automatyczny dostarczany jest z włożonym akumulatorem.

PRZECHOWYWANIE DŁUGOTERMINOWE

- Jeżeli przez dłuższy czas nie będziesz korzystać z odkurzacza, wykonaj następujące:
- Wyczyść odkurzacz zgodnie z rozdziałem KONSERWACJA I CZYSZCZENIE.
- Stację ładującą odłącz od gniazdka elektrycznego. Odkurzacz wraz z kompletnymi akcesoriami umieść w suchym, czystym i chłodnym miejscu.
- Zalecamy wykonywać ładowanie odkurzacza co 3 miesiące, aby przedłużyć żywotność wbudowanego akumulatora.
- Wyjmij baterie z pilota zdalnego sterowania.

ROZWIĄZYWANIE PROBLEMÓW

Problem	Przyczyna	Rozwiązanie
Odkurzacz nie ładuje się.	Styki ładujące nie dotykają się.	Upewnij się, że styki dotykają się podczas wkładania odkurzacza do stacji ładującej.
	Stacja ładująca odłączona jest od źródła zasilania.	Podłącz zasilacz sieciowy do gniazdka i zostaw stację ładującą na stałe podłączoną.
Odkurzacz utknął w jednym miejscu.	Odkurzacz zapętlił się w przewodach/kablach na podłodze, w firance albo innych przedmiotach obcych na dywanie.	Odkurzacz zawsze próbuje zwolnić się sam, jednak zalecamy jego ręczne zwolnienie z miejsca zablokowania.
Odkurzacz wrócił do stacji ładującej przed zakończeniem sprzątania.	Odkurzacz wykrył niski stan naładowania akumulatora i automatycznie wrócił do stacji, w celu naładowania.	Jest to normalne zjawisko. Poczekaj, aż odkurzacz się naładuje.
	Pilot zdalnego sterowania nie działa. (Zalecana odległość wynosi 5 m.)	Rozładowane baterie.
	Odkurzacz jest prawie wyładowany.	Poczekaj, aż odkurzacz się naładuje.
	Odbiornik sygnału ze zdalnego sterowania do odkurzacza albo nadajnik sygnału na pilocie zdalnego sterowania jest zablokowany lub zanieczyszczony.	Wytrzyj odbiornik i nadajnik sygnału miękką ściereczką.
	Sygnal z pilota zdalnego sterowania jest zakłócony innym urządzeniem w jego bliskości.	Nie używaj pilota zdalnego sterowania w pobliżu urządzeń z sygnałem podczerwieni.
Kiedy tylko odkurzacz pracuje, dochodzi do pomijania odkurzanych miejsc, jego droga jest chaotyczna, ma przeciwny kierunek lub wydaje się, że odkurza stale te same miejsca.	Podłoga jest zbyt śliska, kółeczko środkowe ślizga się po podłodze i odkurzacz przejeżdża niskie przeszkody, progi i listwy i to wpływa na jego decyzje o przestrzeni sprzątania w całym domu.	Zalecamy zamknięcie drzwi każdego pokoju i umożliwienie sprzątania ich osobno. Odkurzacz wyposażony jest w funkcje automatycznej identyfikacji jednego pomieszczenia. Powróci do lokacji początkowej.
	Podłoga jest nawoskowana i wypolerowana albo zbyt gładka, co zmniejsza tarcie pomiędzy kółkami i podłogą.	Zalecamy wyczyścić podłogę po polakierowaniu.
	Kable, przedmioty obce na podłodze mają wpływ na pracę odkurzacza.	Zanim włączysz odkurzacz ważnym jest usunięcie z podłogi kabli, pantofli, zabawek i innych przedmiotów obcych, w celu zmniejszenia ilości przeszkód, które odkurzacz musiałby omijać.
Po zakończeniu sprzątania pozostają na podłodze nieczystości.	Centralna szczotka obrotowa jest zablokowana.	Wyczyść centralną szczotkę obrotową i przesuń odkurzacz automatyczny do otwartej przestrzeni.
	Boczna szczotka obrotowa jest zablokowana.	Wyczyść boczną szczotkę obrotową i przesuń odkurzacz do otwartej przestrzeni.
	Kombinowany pojemnik na kurz 2 w 1 nie jest poprawnie włożony w odkurzacz automatycznym.	Włóż kombinowany pojemnik na kurz 2 w 1 do odkurzacza automatycznego.
	Pojemnik na kurz jest pełny, filtr HEPA jest zablokowany albo centralna szczotka obrotowa jest zapchana.	Opróżnij pojemnik na kurz, wyczyść filtr HEPA i centralną szczotkę obrotową.
Nie można włączyć odkurzacza.	Akumulator jest rozładowany.	Poczekaj, aż bateria w pełni się naładuje.
Odkurzacz ma problem z poruszaniem się po podłodze.	Przednie koło obrotowe jest zablokowane.	Wyczyść przednie koło obrotowe i przenieś odkurzacz robota na otwartą przestrzeń.
Odkurzacz lokalizuje bazę ładującą, ale nie parkuje w niej.	Stacja ładująca jest zablokowana albo znajduje się zbyt daleko; nie jest podłączona do źródła zasilania; na uchwycie wkładu do mopowania zaczeponie są przedmioty obce albo wkład do mopowania jest zwinięty.	Umieść bazę ładującą na otwartej przestrzeni, umieść w jej pobliżu odkurzacz automatyczny i włącz go; włóż wtyczkę adaptera do gniazda zasilania; wyczyść uchwyt mopa i wyprostuj uchwyt mopa.
Odkurzacz nie zachowuje się normalnie.	Błąd wewnętrzny.	Wyłącz odkurzacz automatyczny i potem ponownie go włącz i uruchom. Jeżeli problemu nie można usunąć, wyłącz odkurzacz i zwróć się do autoryzowanego punktu serwisowego.
Podczas procesu czyszczenia występują nietypowe dźwięki.	Ciało obce utknęło na środkowej szczotce obrotowej, szczotce bocznej lub kole środkowym.	Wyłącz odkurzacz automatyczny i usuń przedmiot obcy.
Zbiornik na wodę nie jest napełniany lub do wkładu dostaje się tylko niewielka ilość wody.	W zbiorniku jest za mało wody; tuleja jest zbyt brudna; uchwyt nie jest włożony.	Dodaj wodę do zbiornika; wyczyść wkład; włóż prawidłowo uchwyt wkładu mopa.
Zbiornik wody odprowadza zbyt dużo wody.	Zbiornik wody nie znajduje się na miejscu; wylot wody jest ustawiony na maksimum.	Sprawdź, czy zbiornik wody jest prawidłowo włożony; wyreguluj wylot wody.

KOMUNIKATY O BŁĘDACH

Kontrolka LED		Znaczenie	Rozwiązanie
Świeci na czerwono.	Jeden sygnał dźwiękowy	Kółko boczne jest zablokowane.	Usunąć przyczynę blokady.
	Dwa sygnały dźwiękowe	Boczna szczotka obrotowa jest zablokowana.	Usunąć przyczynę blokady.
	Trzy sygnały dźwiękowe	Otwór ssący jest zablokowany przez ciało obce.	Wyczyścić otwór ssący.
	Cztery sygnały dźwiękowe	Szczotka obrotowa jest zablokowana.	Usunąć przyczynę blokady.
Pulsuje na czerwono.	Dwa sygnały dźwiękowe	Zderzak jest zablokowany.	Usunąć przyczynę blokady. Należy nacisnąć ręką prawą stronę, tęwą stronę oraz środek zderzaka aby upewnić się, że działa prawidłowo.
	Trzy sygnały dźwiękowe	Czujniki są zabrudzone lub odkurzacz jest umieszczony na ciemnej podłodze lub w ciemnym pomieszczeniu.	Wyczyścić czujniki, przenieść odkurzacz na jaśniejszą podłogę lub do bardziej oświetlonego pomieszczenia.
	Cztery sygnały dźwiękowe	Niski poziom naładowania baterii.	Poczekaj, aż odkurzacz się naładuje.

DANE TECHNICZNE

Odkurzacz automatyczny

Pobór mocy odkurzacza automatycznego.....	15 V prąd stały 0,8 A
Moc znamionowa	28 W
Akumulator.....	Li-Ion / 10,8 V / 2600 mAh
Wymiary (średnica x wysokość).....	306 x 73,5 mm
Masa.....	2,5 kg
Czas pracy na jednym ładowaniu.....	100 min
Pojemność pojemnika na kurz.....	250 ml
Pojemność zbiornika na wodę.....	200 ml

Zasilacz sieciowy

Zakres napięcia znamionowego.....	100–240 V ~
Częstotliwość nominalna.....	50–60 Hz
Wyjście.....	15 V prąd stały 0,8 A

Stacja ładowania

Napięcie wejściowe.....	15 V prąd stały 0,8 A
Napięcie wyjściowe.....	15 V prąd stały 0,8 A
Moc znamionowa	15 W
Wymiary.....	146 x 131 x 75 mm

Nazwa producenta	FAST ČR, a. s. U Sanitánu 1621 CZ-251 01 Říčany
Identyfikator modelu	Zasilacz do SRV 4550WH
Napięcie wejściowe	100–240 V~
Częstotliwość wejściowa	50–60 Hz
Napięcie wyjściowe	15 V
Prąd wyjściowy	0,8 A
Moc wyjściowa	12 W
Zużycie energii bez obciążenia	0,131 W

Możliwość zmiany tekstu i parametrów technicznych zastrzeżona.

Originalne akcesoria użytkowe

SRX 3104	Filtr HEPA
SRX 3103	Boczna szczotka obrotowa
SRX 3102	Wkład do mopowania



Produkt jest przeznaczony wyłącznie do użytku domowego. Produkt nie jest przeznaczony do użytku na zewnątrz.



Stopień ochrony przed porażeniem prądem elektrycznym: Klasa II – Ochrona przed porażeniem prądem elektrycznym jest zapewniona za pomocą podwójnej lub wzmocnionej izolacji.



Niniejszy symbol oznacza, że nie wolno używać urządzenia, jeżeli widelc wtyczki jest uszkodzony.

UTYLIZACJA AKUMULATORA



Przed utylizacją produktu lub przekazaniem go do wyznaczonego punktu zbiórki należy upewnić się, że bateria została z niego usunięta. Przed wyjęciem akumulatora należy uruchomić odkurzacz i poczekać na jego rozładowanie. Akumulator zawiera substancje szkodliwe dla środowiska naturalnego. Z tego względu nie powinien być wyrzucany razem ze zwykłymi odpadami komunalnymi. Jego właściwe usunięcie zapewni odpowiedni punkt zbiórki.

LIKwidacja zużytych baterii



Baterie zawierają substancje, które są szkodliwe dla środowiska i dlatego nie należy do zwykłych odpadów komunalnych. Zużyte baterie należy oddać do odpowiedniego punktu zbiórki.

SENCOR niniejszym oświadcza, że typ urządzenia radiowego SRV 4550WH jest zgodny z dyrektywą 2014/53/UE. Pełne brzmienie deklaracji zgodności UE jest dostępne na stronie internetowej: www.sencor.eu.

