

**CZ EN SK PL HU RU HR SI DE FR IT ES**



**lamart**  
*by Pierre Lamart*

**CZ** Návod k obsluze tlakového hrnce  
**EN** Pressure cooker user's manual  
**SK** Návod na obsluhu tlakového hrnca  
**PL** Instrukcja obsługi szybkowaru  
**HU** Kukta használati útmutató  
**RU** Руководство пользователя скороварки

**HR** Priručnik za uporabu ekspres lonca  
**SI** Navodila za uporabo lonca na pritisk  
**DE** Schnellkochtopf Bedienungsanleitung  
**FR** Manuel utilisateur de l'autocuiseur  
**IT** Manuale d'uso della pentola a pressione  
**ES** Manual de usuario de la olla a presión

**PRESSION**  
**4/6 l**

**Popis dijelova ekspres lonca (pogledajte sliku):**

- 1) Radni (tlačni) ventil
- 2) Sigurnosni ventil (za oslobađanje prekomjernog tlaka)
- 3) Sustav otvaranja pomoću tipke – zaključano/otključano
- 4) Sigurnosni prozorčić za promatranje
- 5) Bravica poklopca čeljusnog tipa s brtvom
- 6) Ekspres lonac
- 7) Višeslojno dno
- 8) Krupne ručke

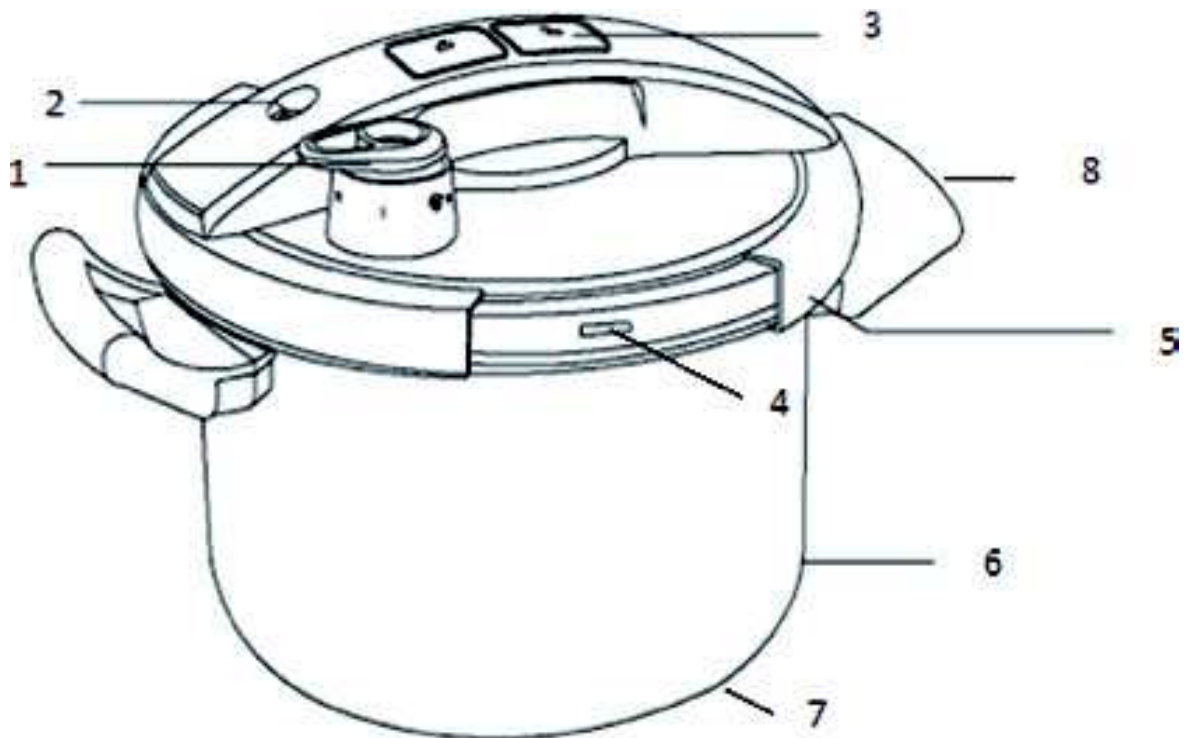



**HR** Čestitamo na kupnji ekspres lonca **PRESSION** tvrtke **LAMART**, koji je dizajnirao Piere Lamart. Proizvod je izrađen od prvoklasnog nehrđajućeg čelika 18/10 i vrlo otporne plastike. Prije prve uporabe pažljivo pročitajte ove upute, uključujući i napomene te ih pohranite za slučaj potrebe! Upotrijebljeni su visoko kvalitetni materijali za sigurnost i dug vijek trajanja ovog ekspres lonca. Nadamo se da ćete ga koristiti sa zadovoljstvom.

## IDENTIFIKACIJA

**Proizvođač:** Zhejiang Yongda Stainless Steel Manufacture Co., Ltd

**Vrsta/zapremina:** Vrsta DS22D 4/6 l

**Radni tlak I:** 70 Kpa

**Radni tlak II:** 100 Kpa

**Maksimalni dopušteni tlak:** 140–180 Kpa

## OPIS

Ekspres lonac **PRESSION** proizveden je od prvoklasnog nehrđajućeg čelika 18/10. Pruža jednostavan i higijenski način pripreme obroka. Ekspres lonac opremljen je krupnim bočnim ručkama i ručkom poklopca izrađenima od otporne plastike koja ne gori. Ekspres lonac opremljen je sigurnosnim i radnim ventilom, koji pruža maksimalnu sigurnost prilikom uporabe proizvoda pod tlakom. Višeslojno dno lonca ima iznimna svojstva akumulacije topline, stoga je potrebna samo minimalna snaga zagrijavanja štednjaka, što omogućuje uštedu energije. Ekspres lonac prikladan je za sve vrste štednjaka: plinske, halogene, električne, staklokeramičke i indukcijske.

## VAŽNE SIGURNOSNE UPUTE

1. Prije prve upotrebe pažljivo pročitajte ovaj priručnik
2. Osobe koje nisu upoznate s uporabom ekspres lonca ne bi ga smjele koristiti
3. Ekspres lonac ne ostavljajte bez nadzora tijekom kuhanja dok je pod tlakom
4. Budite osobito pažljivi prilikom uporabe ekspres lonca blizu djece. Djeca ne smiju koristiti ekspres lonac
5. Ekspres lonac rabite samo u predviđene svrhe, tj. za brzo kuhanje. Tijekom kuhanja pažljivo rukujte ekspres loncem. Nemojte dodirivati vruće dijelove.
6. Prije svake uporabe provjerite stanje i ispravnost sigurnosnog ventila, kontrolnog ventila i brtvenog prstena
7. Budući da se u ekspres loncu tijekom kuhanja nakuplja tlak, prije svake uporabe potrebno je dobro zatvoriti poklopac. Pažljivo pročitajte upute za uporabu i sigurnost u korisničkom priručniku. Ako to ne učinite, nepravilna uporaba može uzrokovati tjelesne ozljede i oštećenje ekspres lonca.
8. Ovaj ekspres lonac nije opremljen pokazivačem tlaka. Provjerite izlazi li para iz kontrolnog ventila. To znači da je unutar lonca dovoljan tlak. Prije otvaranja je potrebno pričekati da se lonac ohladi. Potrebno je osloboditi nakupljeni tlak. U suprotnom nije moguće otvoriti lonac.
9. Poštujte minimalni propisani kapacitet lonca (tekućina + namirnice koje kuhate).
10. Poštujte maksimalni propisani kapacitet lonca (tekućina + namirnice koje kuhate). Ekspres lonac uvijek napunite do 2/3 njegove zapremine prilikom kuhanja hrane koja povećava svoj volumen, kao što su mahunarke, riža, tjestenina (lonac s kuhanom tjesteninom protresite prije otvaranja kako ne bi došlo do izbacivanja sadržaja), povrće itd. Nikad ne kuhajte bez vode.
11. U ekspres loncu nemojte kuhati hranu umotanu u papir, tkaninu ili plastičnu ambalažu. Prilikom kuhanja namirnica koje povećavaju svoj volumen, npr. meso s kožom, goveđi jezik i sl., pazite da ne probušite vanjski sloj kako ne bi došlo do prskanja i opeklina.
12. Ekspres lonac rabite samo na izvorima topline opisanim u korisničkom priručniku.
13. Ekspres lonac rabite samo u predviđene svrhe, tj. za brzo kuhanje. Može se rabiti i kao obični lonac bez poklopca. Nemojte rabiti u običnoj ni u mikrovalnoj pećnici.
14. Ovaj se lonac ne smije rabiti pod tlakom za pečenje ili prženje u ulju.

15. Ekspres lonac nemojte rabiti u pećnici jer može doći do oštećenja.
16. Slijedite dodatne napomene za kuhanje posebnih namirnica.
17. Ekspres lonac uvijek držite za ručke.
18. Ako je ekspres lonac još uvijek vruć, budite posebno pažljivi prilikom rukovanja i držite ga samo za ručke na loncu, a ne za ručku na poklopcu. Da biste zaštitili prste, upotrijebite kuhinjsku krpu.
19. Ekspres lonac ne pokušavajte otvarati nasilno. Prije otvaranja ekspres lonca provjerite da više nije pod tlakom.
20. Prilikom oslobađanja pare držite ruke, tijelo i glavu podalje od pare.
21. Poklopac ekspres lonca ne smije se prati u perilici posuđa.
22. Uvijek rabite ORIGINALNE rezervne dijelove. Potrebno je rabiti samo originalne rezervne dijelove i pribor jer su predviđeni upravo za uporabu s ovim ekspresnim loncima.
23. Ako su potrebni popravci, obratite se službi za podršku.
24. Mrlje na dnu ekspres lonca mogu se lako ukloniti pomoću limunovog soka ili octa.
25. Za čišćenje nipošto nemojte rabiti gruba sredstva ili čeličnu vunu.
26. Ove upute pohranite na sigurnom mjestu.
27. Ne modificirajte sigurnosni mehanizam ni na koji način jer može doći do prskanja i opekline. Prilikom oslobađanja pare držite ruke, tijelo i glavu podalje od pare.
28. Ekspres lonac ili pribor koji su na bilo koji način oštećeni ili deformirani ne smiju se rabiti ni pod kojim uvjetima.
29. Pazite da ne dođete u kontakt s vrućom parom.

## PRIRUČNIK ZA UPOTREBU:

Prije prve upotrebe: Uklonite sve zaštitne elemente s ekspres lonca i sve naljepnice. Sve dijelove operite toplom vodom s dovoljno deterdženta i dobro osušite.

Prije svake uporabe: uvijek provjerite sigurnosne elemente, tj. radni i sigurnosni ventil. Provjerite njihovu ispravnost tako da ih pritisnete. Ventil se uvijek mora vratiti u početni položaj.

### Upute za uporabu:

#### 1) Otvaranje

Pritisnite tipku  samo pomoću prsta.

Čeljusti će se otvoriti i pri dnu će se pojaviti kontrolna oznaka. Oslobođeni poklopac uklonite tako da ga podignete.



#### 2) Zatvaranje

Postavite poklopac na poklopac. Provjerite jesu li čeljusti otvorene (tj. jesu li kontrolne oznake vidljive).

Zatim jednim prstom pritisnite tipku . Kontrolne oznake će nestati, a čeljusti će se zatvoriti na stijenkama lonca.



#### 3) Umetanje namirnica

Namirnice koje želite kuhati stavite u lonac (provjerite jeste li dodali minimalnu propisanu količinu tekućine). Minimalna propisana količina tekućine i namirnica treba biti najmanje na 1/3 ekspres lonca. Sada dodajte sve što želite kuhati. Ako kuhate namirnice koje bubre, povećavaju svoj volumen ili stvaraju pjenu, lonac napunite samo dopola. To znači da tekućine i namirnice ne smiju prelaziti 1/2 ekspres lonca. Prilikom kuhanja ostalih vrsta namirnica lonac možete napuniti tekućinom i hranom do 2/3 ukupne zapremine.

#### 4) Podešavanje razine

I = lagano kuhanje

II = brzo kuhanje





## 5) Priprema štednjaka

Postavite štednjak na najvišu razinu snage. Kuhanje u ekspres loncu započijne kada lonac stavite na štednjak. Čim para počne izlaziti iz radnog ventila, smanjite štednjak na nižu razinu snage. Po isteku potrebnog vremena kuhanja isključite štednjak.

## 6) Kuhanje i oslobađanje pare

Polako i pažljivo oslobodite paru ili pričekajte dok lonac više ne bude pod tlakom.

Polako okrenite tlačni ventil iz položaja II u položaj I na nekoliko sekundi, a zatim u položaj za oslobađanje tlaka .

Radni ventil nikad ne okrećite iz položaja II u položaj za oslobađanje tlaka .

Ako kuhate na razini I, možete ga okrenuti izravno u položaja za oslobađanje tlaka .

**UPOZORENJE:** para koja izlazi vrlo je vruća. Drugi načini smanjivanja tlaka opisani su na sljedećim stranicama.

## 7) Završetak postupka kuhanja

Prije otvaranja ekspres lonca pričekajte dok iz njega ne izađe sva para. Tada možete otvoriti poklopac i pažljivo ukloniti hranu.

**UPOZORENJE:** poklopac nikad ne otvarajte nasilno. Također provjerite da poklopac nije vruć.

## SIGURNOSNI SUSTAVI I POKLOPAC

Ovaj ekspres lonac ima mnoge prednosti i sigurnosne značajke:

Ovaj ekspresni lonac omogućuje postavljanje dviju razina rada. Upute i smjernice potražite u priručniku te u tablici s vremenima kuhanja. Stoga je lonac opremljen tlačnim ventilom koji omogućuje dvije razine rada. Prednost sljedećeg indikatora je to što na temelju veličine i količine namirnica koje želite kuhati omogućuje podešavanje tlaka ekspres lonca pomoću ventila. U tablici na kraju ovog korisničkog priručnika pronaći ćete osnovne postavke. Pripremat ćete mnogo zdravije obroke. Hrana će se kuhati vrlo lagano jer ćete je kuhati kraće, u pari i bez pristupa zraka. Svaka minuta kraćeg kuhanja znači više sačuvanih vitamina, minerala i drugih hranjivih sastojaka. Hrana koju skuhati imat će bolji okus. Kuhanje bez pristupa zraka značajno pomaže u očuvanju okusa i prirodne boje povrća. Kuhanje će biti brže i uštedjet ćete vrijeme i energiju. Pomoću ekspres lonca uštedjet ćete do 70 % vremena koje ste do sada trošili na kuhanje. Također ćete uštedjeti i energiju: do 60 % za jela koja se kuhaju dulje te 30 %–40 % za jela koja se kuhaju kraće. Ostale sigurnosne značajke opisane su u nastavku.

### TLAČNI VENTIL:

za kontinuiranu promjenu postavki kuhanja. Ventil automatski održava tlak i toplinu na određenoj postavci:

Položaj I (lagano kuhanje) - 70 kPa - oko 118 °C

Položaj II (brzo kuhanje) - 100 kPa - oko 130 °C

Tlačni ventil može se postaviti u položaj za oslobađanje tlaka  i u položaj za čišćenje ventila.

Siguran tlak je u rasponu 1,4–1,8 bara (140–180 kPa). Ventil se otvara i tlak se oslobađa. Maksimalni dopušteni tlak za ovaj ekspres lonac je: 3 bara (300 kPa).

### SIGURNOSNI VENTIL:

Dok tlak u loncu raste, može se vidjeti CRVENI indikator tlaka. Lonac je u tom trenutku zaključan (nikad ne pokušavajte nasilno otvarati poklopac).

Ako indikator tlaka nije vidljiv, ekspres lonac više nije pod tlakom. Možete ga otvoriti. Ako kontrolni ventil ne oslobađa tlak kao što bi trebao, ventil će se otvoriti u skladu s propisanim vrijednostima.



### SUSTAV OTVARANJA/ZATVARANJA JEDNOM RUKOM:

Otvorite poklopac tako da pritisnete tipku  ili . Kad pritisnete tipke, možete ukloniti poklopac s lonca ili ga kasnije po potrebi vratiti.

Upozorenje! Prije otvaranja ekspres lonca oslobodite svu paru. Ekspres lonac nikad ne pokušavajte otvarati nasilno!

## SIGURNOSNI PROZORČIĆ

Dodatni sigurnosni element je sigurnosni prozorčić za promatranje na poklopcu. U slučaju prekomjernog tlaka u ekspres loncu, brtveni prsten će se zakrenuti u ovaj prozorčić kako bi para mogla izlaziti.



## POKLOPAC S BRTVENIM PRSTENOM

Brtveni prsteni se troše te se po potrebi moraju zamijeniti novima. Važno: Rabite samo originalne brtvene prstene.

## LONAC

### LONAC:

Ovaj lonac elegantnog i bezvremenskog dizajna izrađen je od visoko kvalitetnog čelika 18/10. Jednostavan je za održavanje i može se prati u perilici posuđa (BEZ POKLOPCA). Bez poklopca se može rabiti kao uobičajeni lonac.

### VIŠESLOJNO DNO LONCA:

iznimno otporno dno prikladno za sve vrste štednjaka. Potpuno je stabilno te jamči najbolja termička svojstva i uštedu energije.

## DETALJAN POSTUPAK KUHANJA

### PRIJE POČETKA KUHANJA:





Prije svake uporabe provjerite jesu li sustav za sigurnosno zaključavanje, tlačni ventil i brtveni prsten čisti te potpuno ispravni. Osobito provjerite može li se sigurnosni ventil s donje strane poklopca pomicati. Pomoću oštrog predmeta provjerite može li se igla slobodno pomicati te osjećate li otpor opruge.

Napunite lonac dovoljnom količinom tekućine (vode, temeljca ili umaka) kako bi se mogla stvoriti potrebna para.

**UPOZORENJE:** uvijek upotrijebite dovoljnu količinu tekućine. NIKAD ne dopustite da dođe do „suhog kuhanja“. Zatim dodajte sve što želite kuhati.

Tekućina i namirnice koje želite kuhati trebaju ispunjavati najmanje 1/3 ekspres lonca. Hrana koja bubri ili stvara pjenu ne smije ispunjavati više od 1/2 lonca. Sve ostale vrste namirnica trebaju ispunjavati najviše 2/3 lonca. Uvijek obratite pažnju na skalu s unutarnje strane ekspres lonca. Provjerite ima li dovoljno prostora između hrane koju kuhate i poklopca sa sigurnosnim ventilom.





### KUHANJE u ekspres loncu tako je jednostavno...

- 1) Odaberite željenu razinu kuhanja pomoću tlačnog ventila: Postavite razinu tlaka - I = lagano kuhanje ili II = brzo kuhanje
- 2) Postavite štednjak na najvišu razinu snage.
- 3) Ekspres lonac s postavljenom razinom tlaka postavite na grijaću ploču i podesite zagrijavanje na najjače. Kada se poveća tlak, pojaviti će se crvena igla sigurnosnog ventila. Od tog trenutka više ne smijete otvarati ekspres lonac.
- 4) Vrijeme potrebno za postizanje postavljene razine tlaka ovisi o tome koliko je ekspres lonac napunjen. Tada para počinje kontinuirano izlaziti iz tlačnog ventila. Točno vrijeme kuhanja počinje se mjeriti upravo u tom trenutku. Sada smanjite štednjak na najslabiju razinu.
- 5) Po završetku kuhanja isključite štednjak.
- 6) Polako i pažljivo oslobodite paru ili pričekajte dok lonac više ne bude pod tlakom. Polako zakrenite tlačni ventil iz položaja II u položaj za oslobađanje tlaka . Nemojte ga zakretati izravno iz položaja II u položaj . Najprije ga zakrenite iz položaja II u položaj I i pričekajte nekoliko sekundi, a zatim ga nastavite zakretati iz položaja I u položaj . Ako kuhate na razini I, možete ga okrenuti izravno iz položaja I u položaj .

**UPOZORENJE:** para koja izlazi vrlo je vruća. Pazite da ne opečete lice, tijelo ili ruke.

- 7) Prije otvaranja ekspres lonca pričekajte dok iz njega ne izađe sva para. Nakon toga možete otvoriti ekspres lonac. Možete ukloniti poklopac.

**UPOZORENJE:** poklopac nemojte otvarati nasilno. Po isteku vremena kuhanja isključite štednjak i pričekajte dok ekspresni lonac više ne bude pod tlakom. Uklonite ekspres lonac sa štednjaka i postavite ga na stabilnu površinu. Tlak možete osloboditi na sljedeća 3 načina:

- 1) Pričekajte da se ekspres lonac ohladi: pričekajte dok crvena igla na sigurnosnom ventilu potpuno ne nestane. To je preporučeni način za kašastu hranu ili onu koja stvara pjenu.
- 2) Polako prebacite tlačni ventil iz položaja II u položaj . Nemojte ga prebacivati izravno iz položaja II u položaj . Najprije ga prebacite iz položaja II u položaj I i pričekajte nekoliko sekundi, a zatim ga nastavite prebacivati iz položaja I u položaj . Ako kuhate na razini I, možete ga okrenuti izravno iz položaja I u položaj .

**UPOZORENJE:** para koja izlazi vrlo je vruća.

- 3) Brzo oslobađanje tlaka: držite ekspres lonac pod hladnom tekućom vodom i pustite vodu da polako curi po poklopcu (ne samo preko plastičnih dijelova), sve dok crveni sigurnosni ventil potpuno ne nestane. Ekspres lonac nemojte stavljati u vodu. Čim crvena sigurnosna igla potpuno nestane, ekspres lonac više nije pod tlakom. Sada postavite tlačni ventil u položaj . Kada je sva para ispuštena, možete otvoriti ekspres lonac. Možete otvoriti poklopac.

**UPOZORENJE:** poklopac nemojte otvarati nasilno i nemojte raditi prerade na sigurnosnom sustavu. Ekspres lonac može se otvoriti samo kada više nije pod tlakom.

## ODRŽAVANJE I ČIŠĆENJE

Nakon svake uporabe operite ekspres lonac toplom vodom i deterdžentom za pranje posuđa. Nemojte rabiti gruba, abrazivna, jaka kemijska ni sredstva koja sadrže klor.

Lonac se može prati u perilici posuđa, međutim, POKLOPAC NE.

## ČIŠĆENJE LONCA

- 1) Posuđe uvijek operite toplom vodom i deterdžentom kako biste uklonili sve ostatke hrane. Proizvod isperite i osušite. Zatim ga prebrišite s nekoliko kapi ulja kako biste održali kvalitetu površine. Višak ulja uklonite papirnatim ubrusima. Tako ćete proizvod održati u savršenom stanju.
- 2) Veličina grijaće ploče na štednjaku treba odgovarati veličini proizvoda i ne smije biti šira od ruba posuđa. To će spriječiti pregrijavanje vanjske površine. Iskoristite prednosti akumulacije topline ovog posuđa, koja omogućuje dulje zadržavanje topline u loncu i štedi energiju.
- 3) Posuđe na grijaćoj ploči nikad ne ostavljajte bez nadzora. Prije čišćenja pričekajte da se posuđe ohladi.
- 4) Kako biste nakon kuhanja uklonili zapečene ostatke hrane, ostavite posuđe da se namače u toploj vodi s deterdžentom, a zatim isperite i obrišite mekom krpom. Ako se u čajniku pojave mrlje, zagrijte malo bijelog octa, a zatim operite kao i obično. Te mrlje nemaju utjecaja na svojstva proizvoda.
- 5) Preporučujemo da ne rabite metalni pribor na površinama od nehrđajućeg čelika te da ne režete hranu unutar ekspres lonca.
- 6) Posuđe od nehrđajućeg čelika vrlo je jednostavno održavati i čistiti. Prilikom ručnog čišćenja upotrijebite meke krpe i spužve koje ne grebu površinu. Nemojte rabiti agresivne kemijske proizvode. U PERILICI POSUĐA MOŽE SE PRATI SAMO LONAC, NE I POKLOPAC. Međutim, izbjegavajte tvrdi vodu te agresivne deterdžente i sredstva za čišćenje koji mogu uzrokovati promjenu boje posuđa. Ove promjene, međutim, nemaju utjecaja na funkciju i grijaća svojstva posuđa.
- 7) Kako bi vas proizvod služio dugo vremena, s posuđem postupajte pažljivo i pazite da ne ogrebetе površinu.

## BRTVENI PRSTEN

Operite brtveni prsten pod tekućom vodom i osušite ga. Brtveni prsten potrebno je zamijeniti kada postane tvrd (počne poprimati smeđu boju).

## POKLOPAC I SIGURNOSNI VENTIL

Redovito perite iznutra i izvana pod tekućom vodom u razmacima koji ovise o učestalosti kuhanja.

## TLAČNI VENTIL

Čišćenje tlačnog ventila: odvojite plastični gornji dio. To napravite tako da pritisnete ventil i potpuno ga zakrenete ulijevo. Sada ga možete podignuti i odvojiti od njegova ležišta. Operite ga pod tekućom vodom i ponovo postavite.

Prilikom ponovnog postavljanja ventila pripazite da ga namjestite u žlijebove te ga učvrstite tako da ga zakrenete.

## **RUČKE**

Dovoljno ih je isprati vodom. Redovito provjeravajte čvrstoću ručki na ekspres loncu. Ako primijetite da je ručka labava, pritegnite je pomoću odvijača.

## **POHRANA**

Lonac je nakon pranja i sušenja potrebno pohraniti na čistom, suhom i zaštićenom mjestu. Lonac nemojte zatvarati poklopcem. Poklopac možete staviti naopak na lonac ili pokraj njega.

## **ČESTO POSTAVLJANA PITANJA**

Ako potrebno dugo vrijeme za postizanje vrenja:

- Grijaća ploča nije dovoljno vruća. Pojačajte je na maksimalnu razinu.

Ako crvena igla sigurnosnog ventila ne izlazi - para izlazi iz ventila tijekom kuhanja:

- Tijekom prvih nekoliko minuta to je potpuno normalno (tlak se tek počinje nakupljati)
- Ako se ovo stanje nastavi, provjerite sljedeće:
  - a) je li grijaća ploča dovoljno vruća? Ako nije, pojačajte snagu
  - b) ima li u ekspres loncu dovoljno tekućine? Ako nema, dodajte potrebnu količinu
  - c) je li tlačni ventil postavljen na I ili II? Ako nije, učinite to
  - d) je li ekspres lonac pravilno zatvoren? Ako nije, učinite to
  - e) jesu li brtveni prsten ili rub lonca oštećeni? Provjerite ih

Ako tijekom kuhanja izađe crvena igla sigurnosnog ventila i iz tlačnog ventila ne izlazi para:

- Ekspres lonac tržite pod hladnom tekućom vodom kako biste smanjili tlak
- Otvorite ekspres lonac
- Očistite tlačni i sigurnosni ventil

Ako para izlazi oko poklopca, provjerite:

- Je li poklopac pravilno zatvoren? Ako nije, učinite to

Je li sigurnosni prsten pravilno postavljen?

- Stanje sigurnosnog prstena (zamijenite po potrebi)
- Jesu li poklopac, sigurnosni i tlačni ventil čisti? Ako nisu, očistite ih.
- Je li rub lonca oštećen? Nemojte rabiti ekspres lonac ako je oštećen. Obratite se servisu.

Ako se poklopac ne može otvoriti

- Provjerite je li sigurnosni ventil potpuno spušten. Ako nije, oslobodite preostali tlak.
- Po potrebi ohladite ekspres lonac hladnom tekućom vodom.

Ako hrana nije dovoljno kuhana ili je prekuhana, provjerite sljedeće: Vrijeme kuhanja (predugo ili prekratko):

- Snaga grijaće ploče
- Odogovarajuća postavka tlačnog ventila
- Količina tekućine

Ako se hrana zapekla za lonac:

- Ostavite lonac da se namače prije čišćenja, a zatim uklonite ostatke.
- Nemojte rabiti jaka kemijska sredstva koja sadrže klor.



## TABLICA VREMENA KUHANJA

Na vrijeme kuhanja utječu mnogi čimbenici. Informacije navedene u nastavku rabite kao smjernice, ali stvarno vrijeme kuhanja može se razlikovati, ovisno o Vašem ekspres loncu, štednjaku ili količini hrane.

VRSTA	VRIJEME U MINUTAMA	RAZINA TLAKA
<b>Mahunarke – prethodno namočene</b>		
Leća .....	20 do 30 minute .....	Razina II
Grašak .....	20 do 30 minuta .....	Razina II
Grah (prethodno namočen) .....	35 do 40 minuta .....	Razina II
<b>Kuhano/pirjano povrće</b>		
Ananas (komadi) .....	6 do 8 minuta .....	Razina I
Artičoke .....	7 do 9 minuta .....	Razina II
Bijela riža (dugo zrno) .....	4 minute .....	Razina II
Bijela riža (kratko zrno) .....	6 minuta .....	Razina II
Krumpiri .....	10 minuta .....	Razina II
Brokula .....	5 do 6 minuta .....	Razina I
Breskva (sušena) .....	4 do 7 minuta .....	Razina I
Celer .....	5 do 7 minuta .....	Razina II
Luk (cijeli) .....	10 minuta .....	Razina II
Limun .....	3 do 5 minuta .....	Razina I
Bijeli grah (prethodno namočen) .....	6 do 10 minuta .....	Razina II
Smeđa riža (dugo zrno) .....	12 minute .....	Razina II
Smeđa riža (kratko zrno) .....	12 minuta .....	Razina II
Gljive .....	8 do 10 minuta .....	Razina II
Grožđe (za izradu marmelade) .....	2 do 4 minute .....	Razina I
Šparoge .....	4 minute .....	Razina I
Jabuke .....	3 do 5 minuta .....	Razina I
Jagode (za izradu marmelade) .....	2 do 4 minute .....	Razina I
Kukuruz na klipu .....	20 minuta .....	Razina II
Karfiol .....	5 do 7 minuta .....	Razina II
Marelice .....	4 do 7 minuta .....	Razina I
Mrkva .....	7 do 10 minuta .....	Razina II
Naranče .....	3 do 5 minuta .....	Razina I
Pasirana rajčica .....	8 minuta .....	Razina I
Rajčice .....	3 do 5 minuta .....	Razina II
Prokulice .....	5 do 6 minuta .....	Razina I
Cikla .....	15 do 18 minuta .....	Razina II
Špinat (svježi ili zamrznuti), isjeckan .....	3 do 4 minute .....	Razina I
Crnooki grah .....	12 do 15 minuta .....	Razina II
Miješano povrće .....	10 do 12 minuta .....	Razina II
Kelj, kupus .....	5 do 7 minuta .....	Razina I
<b>Tjestenina</b>		
Makaroni .....	12 do 15 minuta .....	Razina II
Špageti .....	12 do 15 minuta .....	Razina II
<b>Meso i perad</b>		
Govedina u kockicama 25 mm ( 700 g) .....	25 do 30 minuta .....	Razina II
Govedina (krupniji komadi, svježa ili konzervirana) 900 – 1400 g .....	35 do 40 minuta .....	Razina II
Govedina (kratka rebra) .....	20 do 25 minuta .....	Razina II
Janjetina .....	25 do 30 minuta .....	Razina II
Patka (četvrtine) .....	25 do 30 minuta .....	Razina II
Patka (cijela) .....	30 do 35 minuta .....	Razina II
Pile (cijelo) 900 – 1400 g .....	25 do 30 minuta .....	Razina II
Piletina u kockicama .....	20 do 25 minuta .....	Razina II
<b>Riba i morski plodovi</b>		
Jastog 700 – 900 g .....	10 do 12 minuta .....	Razina II
Šaran .....	8 do 10 minuta .....	Razina I
Skuša .....	6 do 8 minuta .....	Razina I
Dagnje .....	6 do 8 minuta .....	Razina II
Odrezak lososa (debljine 5 cm) .....	4 do 6 minuta .....	Razina I

**PRITUŽBE, ODRŽAVANJE**

Poštujte sve upute navedene u ovom korisničkom priručniku. Ekspres lonac predviđen je samo za upotrebu u kućanstvu. Poštujte sve osnovne postupke održavanja, uporabe i čišćenja ekspres lonca od nehrđajućeg čelika, uključujući učestalost tih postupaka. Standardno održavanje i popravci koje može obaviti korisnik te nije potrebno obraćanje servisu. U slučaju neispravnosti gumene brtve, sustava ventila itd., obratite se dobavljaču ili izravno servisu tvrtke **Fast ČR, a.s.** Trenutni popis dostupan je na adresi [www.fastcr.cz](http://www.fastcr.cz).

**JAMSTVO**

Ovaj je proizvod pokriven produljenim 5-godišnjim jamstvom koje je valjano od datuma kupnje proizvoda.

**Jamstvo ne pokriva sljedeće:**

- nepravilnu uporabu proizvoda ili uporabu u suprotnosti s uputama u ovom korisničkom priručniku
- izmjene ili popravke od strane neovlaštenog servisa ili osobe te uporabu rezervnih dijelova koji nisu originalni.
- oštećenje koje je nastalo uslijed pada ili udarca

**JAMSTVENI LIST**

Ovaj je proizvod pokriven 60-mjesečnim jamstvom koje je valjano od datuma kupnje proizvoda. Jamstveno razdoblje započinje na datum kupnje. Potrebno je prikazati jamstvenu karticu zajedno s valjanim dokazom o kupnji predmetnog proizvoda. Odredbe jamstva ne utječu na prava kupca vezana uz kupnju proizvoda i predviđena posebnim zakonskim propisima. Ostalim odnosima između dobavljača i kupca upravljaju važeće odredbe građanskog prava.

**PROIZVOD (naziv/broj proizvoda/EAN (međunarodni broj artikla)):****DATUM PRODAJE:****DOBAVLJAČ (naziv i adresa tvrtke):****PEČAT I POTPIS DOBAVLJAČA/TRGOVINE:**

Uz svaku uloženu žalbu potrebno je prikazati ovaj jamstveni list.

Jamstveni list pažljivo pohranite.

Jamstveni list važeći je samo ako je čitljiv i pravilno ispunjen s pečatom i potpisom dobavljača/trgovine, datumom prodaje, adresom dobavljača/trgovine i opisom proizvoda.

**Jamstvo ne pokriva sljedeće:**

- nepravilnu uporabu proizvoda ili u suprotnosti s uputama u priručniku za uporabu
- izmjene ili popravke od strane neovlaštenog servisa ili osobe te uporabu rezervnih dijelova koji nisu originalni.
- oštećenje koje je nastalo uslijed pada ili udarca
- proizvod je istrošen uslijed uobičajene uporabe koja ne uključuje nedostatke u materijalu

Opravdanu žalbu uložite kod svog dobavljača / u trgovini u kojoj ste kupili predmetni proizvod ili izravno u servisu tvrtke **Fast ČR, a.s.** Trenutni popis dostupan je na adresi [www.fastcr.cz](http://www.fastcr.cz).