

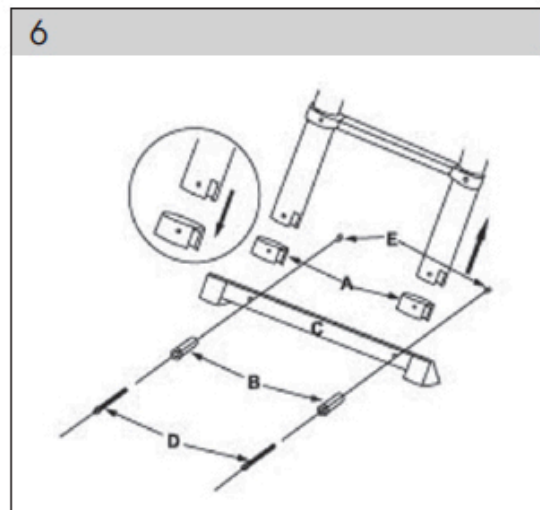

FZZ 4003

FZZ 4006

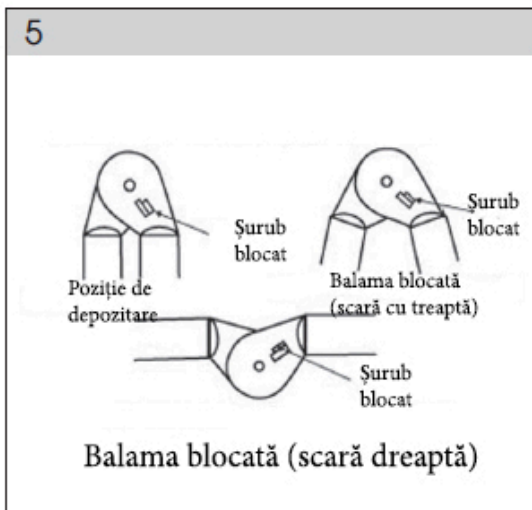
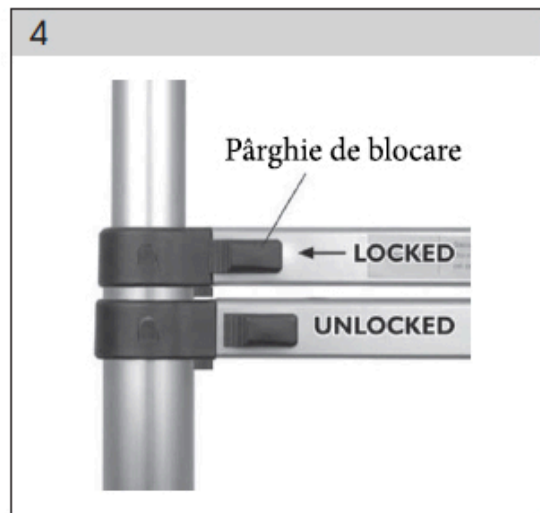
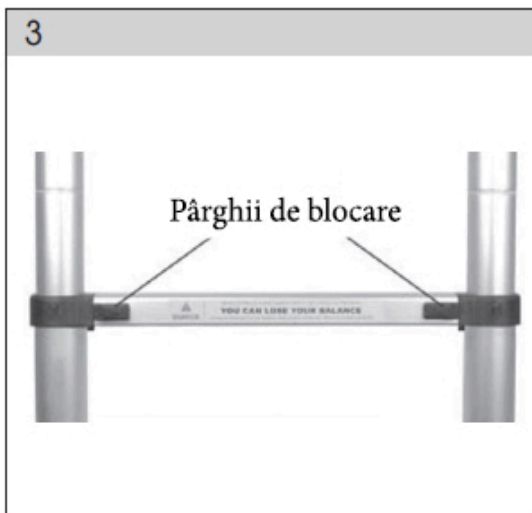
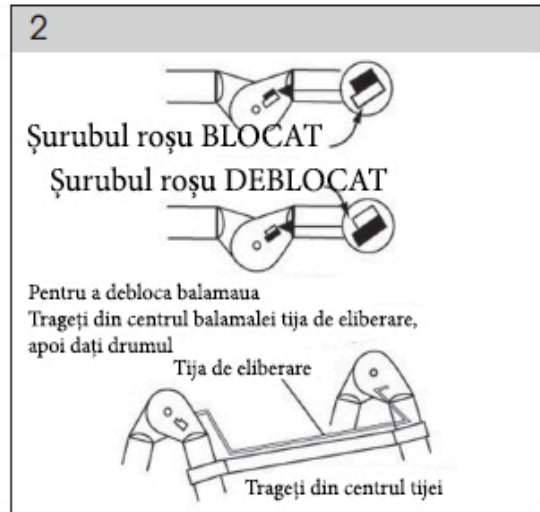
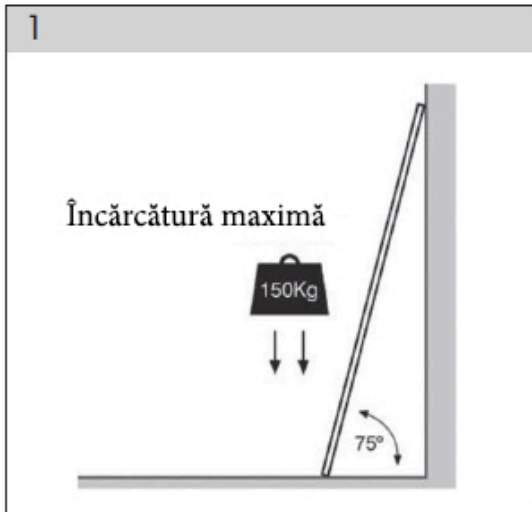

Scară telescopică multifuncțională

MANUALUL UTILIZATORULUI

Manual de instrucțiuni

Vă mulțumim pentru achiziționarea acestei scări telescopice multifuncționale. Înainte de a începe să o utilizați, vă rugăm să citiți cu atenție acest manual și să îl păstrați pentru referințe ulterioare.

CUPRINS

Atașament cu imagini.....	3
1. INSTRUCȚIUNI GENERALE PRIVIND SIGURANȚA.....	6
Avertizări importante privind siguranța	
Ambalajul	
Instrucțiuni de utilizare	
2. EXPLICAȚII ALE ETICHETELOR CU INSTRUCȚIUNI.....	7
3. INSTRUCȚIUNI IMPORTANTE PRIVIND SIGURANȚA.....	8
4. DESCRIEREA PRODUSULUI ȘI OBIECTELE LIVRATE.....	9
5. MECANISMELE DE BLOCARE.....	10
6. FUNCȚIA BALAMALELOR.....	10
7. BLOCAREA BALAMALELOR.....	10
8. POZIȚIA BALAMALELOR.....	10
9. GHID PENTRU ASAMBLAREA TIJEI DE SUPORT.....	11
10. EXTENSIA SCĂRII.....	11
11. PLIEREA SCĂRII.....	11
12. DEPOZITAREA.....	11

1. INSTRUCȚIUNI GENERALE PRIVIND SIGURANȚA

Avertizări importante privind siguranța

- Despachetați produsul cu grijă și aveți grijă să nu aruncați bucăți din ambalaj până ce nu găsiți toate componentele produsului.
- Păstrați produsul într-un loc uscat și departe de accesul copiilor.
- Citiți toate avertizările și instrucțiunile. Dacă nu vă însușiți avertizările și instrucțiunile riscați accidentări, incendiu și/sau rănirea gravă.

Ambalajul

Acest produs este ambalat pentru a fi protejat în timpul transportului. Acest ambalaj este dintr-un material brut, ca urmare se poate da mai departe pentru reciclare.

Instrucțiuni de utilizare

Înainte de a opera acest produs, citiți următoarele reguli de siguranță și instrucțiuni de utilizare. Familiarizați-vă cu elementele de operare și cu utilizare corespunzătoare a produsului. Păstrați manualul într-un loc sigur pentru referințe ulterioare. Vă recomandăm să păstrați ambalajul original, inclusiv materialele de ambalat din interior, bonul și cardul de garanție pentru perioada de garanție minimă. În cazul transportării, ambalați produsul în ambalajul original al producătorului, aceasta asigurând o protecție maximă a produsului în timpul transportului (de exemplu trimiterea sau transportarea la un punct de service).

Notă: Dacă dați mai departe produsul altor persoane, dați-l împreună cu acest manual. Însușirea instrucțiunilor de utilizare atașate este o condiție a utilizării corecte a produsului. Manualul de utilizare include de asemenea instrucțiuni de utilizare, întreținere și reparații.

Atenție! Pentru a preveni rănirea gravă sau chiar accidentarea letală, vă rugăm să citiți toate aceste instrucțiuni înainte de a utiliza produsul și să urmați avertizările de pe etichetele produsului! Păstrați acest manual împreună cu produsul pentru referințe ulterioare.

Producătorul nu își asumă nicio responsabilitate pentru accidente sau pagube survenite ca urmare a nerespectării instrucțiunilor din acest manual.

2. EXPLICAȚII ALE ETICHETELOR CU INSTRUCȚIUNI



1. Citiți manualul de instrucțiuni cu atenție înainte de a folosi Fig. 1
2. Capacitatea maximă de încărcare a scării/scării pliante este de 150 kg Fig. 2
3. Ambele modele (scară/scară pliabilă) sunt destinate unui singur utilizator Fig. 3
4. Ajustați scara astfel încât unghiul dintre scară și perete să fie de 75* iar baza scării plasată la circa 1/4 din lungimea scării operabile Fig. 4
5. Nu utilizați niciodată scara/scara pliabilă ca și punte sau pasarelă Fig. 5
6. Blocați capetele inferioare și superioare ale scării Fig. 6
7. Verificați întotdeauna înainte de utilizare baza scării/scării pliante Fig. 7
8. Verificați vizual întotdeauna înainte de utilizare scara/scara pliabilă Fig. 8
9. Scara se suprapune peste punctul de bază Fig. 9
10. Nu călcați de pe scară/scara pliabilă Fig. 10
11. Ambele modele (scară/scară pliabilă) sunt destinate unui singur utilizator pe partea de ascensiune Fig. 11
12. Nu vă aplecați niciodată de pe scară/scara pliabilă Fig. 12
13. Asigurați-vă că solul este curat Fig. 13
14. Asigurați-vă că scara/scara pliabilă este așezată pe suprafață solidă Fig. 14.
15. Asigurați-vă că scara/scara pliabilă este așezată pe suprafață uniformă Fig. 15.
16. Utilizați scara/scara pliabilă numai în mod corespunzător.
17. Asigurați-vă că baza și vârful scării sunt poziționate corespunzător Fig. 17
18. Aveți grijă să nu vă electrocuțați atunci când cărați scara/scara pliabilă Fig. 18.
19. Stați cu fața la scară atunci când urcați și atunci când coborâți Fig. 19.

3. INSTRUCȚIUNI IMPORTANTE PRIVIND SIGURANȚA

Atenție! Metalele conduc electricitatea! Evitați contactul scării sau orice alte componente cu liniile de înaltă tensiune!

- Citiți manualul de instrucțiuni cu atenție înainte de utilizare.
- Asigurați-vă că sunteți în formă pentru a utiliza scara. Anumite condiții medicale sau medicamente, alcool sau droguri pot face utilizarea scării nesigură.
- Înaintea utilizării scării la muncă, trebuie semnat un acord de risc, în conformitate cu legislația în vigoare din țara respectivă.
- Capacitatea maximă de încărcare a scării este de 150 kg. Masa utilizatorului adunată cu masa materialului nu trebuie să depășească 150 kg.
- Atunci când transportați scara pe acoperișuri sau în camion, asigurați-vă că este bine amplasată pentru a evita pagubele.
- Dispozitivele de blocare vor fi complet securizate înainte de utilizare. Toate dispozitivele de blocare trebuie să fie complet securizate atunci când scara este complet extinsă.
- Verificați vizual scara să nu fie deteriorată și să fie în condiție bună de utilizare în siguranță la începutul fiecărei zile de lucru în care utilizați scara.
- Pentru utilizatorii profesionali este necesară inspecția periodică.
- Folosiți numai scara cu o distanță obișnuită între trepte.
- Nu folosiți extensii, componente sau accesorii decât dacă au fost vândute sau recomandate de către producătorul scării.
- Inspectați scara după livrare și înainte de prima utilizare pentru a confirma condiția și operarea fiecărei componente. Verificați toate părțile scării înainte de fiecare utilizare. Nu utilizați scara dacă lipsește vreo parte, dacă este deteriorată sau uzată. Pentru utilizatorii profesionali este necesară inspecția periodică.
- Asigurați-vă că scara este potrivită pentru sarcină.
- Nu încercați să modificați în niciun fel scara. Modificările neautorizate pot genera răniri grave și atrag după sine invalidarea garanției.
- Nu încercați niciodată să reparați scara deteriorată. Reparați întotdeauna scara deteriorată la un tehnician autorizat.
- Nu utilizați scara deteriorată.
- Îndepărtați orice contaminare a scării precum vopsea proaspătă, noroi, ulei sau zăpadă.
- Aruncați scara dacă a fost expusă la căldură extremă (precum un incendiu) sau agenților corozivi (acizi sau alcalini)

Utilizarea scării

- Nu depășiți cantitatea maximă de încărcătură specifică fiecărui tip de scară.

- Nu vă aplecați în afara scării; utilizatorii trebuie să țină catarama centurii (carabina) în interiorul barelor laterale și ambele picioare pe aceeași treaptă atunci când lucrează.
- Nu pășiți în afara scării la un nivel mai înalt decât al acesteia fără o securizare suplimentară, precum legatul sau utilizarea unui dispozitiv de susținere corespunzător.
- Nu utilizați scara pentru a accede la un etaj superior.
- Nu stați pe ultimele 3 trepte ale scării înclinate.
- Nu stați pe ultimele 2 trepte ale scării extensibile fără o platformă sau balustradă.
- Nu stați pe ultimele 4 trepte ale scării extensibile fără o extensie de scară (secțiune) în capăt.
- Scările trebuie utilizate doar pentru munci ușoare de scurtă durată.
- Folosiți scări non-conductive pentru lucrul inevitabil cu curent electric.
- Nu folosiți scara în exterior pe condiții meteo nefavorabile precum vânturi puternice.
- Luați măsuri de siguranță pentru a evita joaca copiilor cu scara.
- securizați ușile (cu excepția ieșirilor de urgență și a celor de incendiu) și geamurile atunci când este posibil, în zona de lucru.
- Coborâți și urcați cu fața la scară.
- Asigurați o prindere fermă atunci când coborâți și urcați scara.
- Nu utilizați scara ca și punte.
- Folosiți încălțăminte adecvată atunci când urcați scara.
- Evitați încărcături excesive, cărămizi, beton.
- Nu petreceți perioade îndelungate de timp pe o scară fără pauze regulate (oboseala este un factor de risc).
- Scările înclinate utilizate pentru a accede la un etaj superior trebuie extinse cu cel puțin 1 m mai sus de punctul de așezare.
- Echipamentul cărat atunci când utilizați scara trebuie să fie ușor și ușor de manipulat.
- Evitați lucrul care necesită o încărcătură laterală scării precum căratul materialelor grele (cărămizi, beton).
- Țineți-vă de mâna curentă atunci când lucrați de pe scară sau luați măsuri suplimentare de siguranță dacă nu puteți face asta.

Repararea, întreținerea și depozitarea

- Reparațiile și întreținerea se vor efectua de către persoane calificate și vor fi în concordanță cu instrucțiunile oferite de producător. Scările se vor depozita în concordanță cu instrucțiunile oferite de producător.

4. DESCRIEREA PRODUSULUI ȘI OBIECTELE LIVRATE (fig. 6)

- A - 2 x elemente de conectare
- B - 2 x manșete
- C - tijă de suport
- D - 2 x șuruburi
- E - 2 x piulițe de blocare

5. MECANISMELE DE BLOCARE

Atenție! Înainte de prima utilizare, familiarizați-vă cu funcțiile scării!

- Fiecare treaptă a scării are multiple mecanisme de blocare. Acestea consistă în pini din oțel cu un arc care se blochează automat în poziție atunci când scara se extinde.
- Fiecare mecanism este conectat cu o pârghie de blocare vizibilă pe partea exterioară (vedeți Fig.2). pârghiile de blocare au două funcții. Acestea indică dacă mecanismul este sau nu blocat și servesc ca și butoane pentru deblocarea pinilor (atunci când se micșorează scara).
- Atunci când pârghia este aproape de margine, indică faptul că mecanismul este blocat. Atunci când pârghia este depărtată de margine, indică faptul că mecanismul nu este blocat (vedeți Fig. 3).

Atenție! Se poate ca mecanismul de blocare să scoată un sunet de click atunci când se blochează, dar verificați întotdeauna vizual dacă pârghiile sunt sau nu blocate. Mecanismul de blocare trebuie să fie complet blocat înainte de utilizare.

Atenție! Mecanismul de blocare trebuie să fie complet blocat înainte de utilizarea scării.

6. FUNCȚIA BALAMALELOR (Fig. 2)

7. BLOCAREA BALAMALELOR

- Desfaceți scara în poziție deschisă cu balamalele blocate. Asigurați-vă că șuruburile de blocare la ambele balamale sunt blocate în poziția lor. Verificați eticheta la ambele balamale pentru a vă asigura că sunt blocate. (Pentru a verifica blocarea, e necesar să legănați secțiunea scării ușor înainte și înapoi).

8. POZIȚIA BALAMALELOR (Fig. 5)

- Înainte de a utiliza scara, asigurați-vă că toate balamalele sunt blocate.
- Pentru a elibera balamaua, eliberați tija folosind nimic altceva decât brațul dumneavoastră.
- Pentru ajustarea scării, mutarea sau transportul ei, nu folosiți nimic altceva decât balamaua tijei de eliberare.
- Nu utilizați scara decât dacă șuruburile de blocare sunt blocate în poziție.
- Păstrați balamalele curate și fără impurități, vopsea, zăpadă, etc.
- Balamalele acestui produs au fost unse în timpul procesului de producție, dar pentru a obține cele mai bune rezultate de funcționare, în funcție de uzul curent al produsului, curățați balamalele și lubrifiați-le în mod regulat cu ulei de mașină.

9. GHID PENTRU ASAMBLAREA TIJEI DE SUPORT

Atenție! Înainte de utilizare fixați tija de suport în siguranță, pe laterale.

- Insezați tija de suport în orificiile segmentelor de conectare.
- Treceți manșetele prin orificiile rotunde ale segmentelor de conectare prin tija de suport.
- Introduceți segmentele de conectare rotunde în capetele scării (asigurați-vă că suportul este orientat în jos)
- Treceți șuruburile în manșete prin părți.
- Puneți piulițele de blocare pe șuruburi și strângeți ferm.

10. EXTENSIA SCĂRII

Scară telescopică extensibilă

- Prindeți scara cu ambele mâini din laterale și trageți în sus atât cât considerați potrivită secțiunea. Apoi trageți tija de eliberare în poziție astfel încât scara să formeze litera A, apoi blocați balamaua.

Scară telescopică dreaptă

- Trageți tija de eliberare în poziție dreaptă, apoi blocați balamaua. Extindeți scara pas cu pas, în funcție de necesitate.

Scară telescopică cu trepte

- Prindeți scara cu ambele mâini din laterale și trageți în sus atât cât considerați potrivită secțiunea. Apoi trageți tija de eliberare în poziție astfel încât scara să formeze litera A, apoi blocați balamaua. Îndoiiți o parte în poziția corespunzătoare pentru a crea trepte.

11. PLIEREA SCĂRII

- După ce terminați de lucrat cu scara, puteți să o pliați în forma de depozitare.
- Pliati scara și apoi împingeți-o pas cu pas cu ambele mâini.

12. DEPOZITAREA

- Scara trebuie să fie depozitată într-un loc sigur, uscat și inaccesibil copiilor și nici căldurii excesive.