

SENCOR®

EN Scooter One Replacement Mudguard with Light

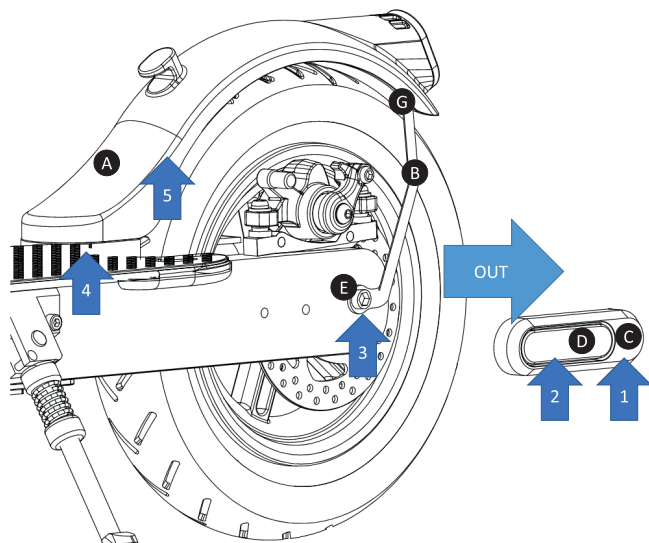

Package contents:

- A** 1x rear mudguard with tail light
- B** 1x mudguard bracket
- C** 2x side plastic cover
- D** 2x reflective sticker
- E** 2x M5 screw for attaching the mudguard bracket to the scooter frame
- F** 2x M5 screw washer
- G** 1x self-tapping screw for mounting the bracket

Removing the existing mudguard from Scooter One

- 1) Remove the side plastic caps "1". First peel off the stickers "2" from the plastic caps and loosen the caps' Allen screws.

Tip: to peel off, gently heat the stickers with a hair dryer to loosen the adhesive and peel them off.

- 2) Remove the rear wheel. Loosen the rear wheel attached with Allen screws on both sides "3". After removing the Allen screws, pull the wheel in the opposite direction of travel to remove the entire wheel from the scooter body "OUT".

- 3) Turn Scooter One upside down to remove the existing rear mudguard. Loosen the 3 screws holding the mudguard to the scooter body "4". Carefully disconnect the tail light power lead at the connector "5".

Fitting a new mudguard on Scooter One

- 1) Fasten mudguard "B" with 3x "disassembled" screws. Do not tighten the screws firmly yet! Connect the tail light power lead "5".
- 2) Attach the mudguard bracket "B" to the mudguard using screw "G". Use your Phillips screwdriver to attach. After centring the mudguard bracket "B" on the holes to the scooter body, tighten the screw "G" firmly. It will not be possible to tighten the "G" screw later.
- 3) Insert the previously dismantled wheel into the Scooter One body. Use the screws "E" to attach the bracket "B" to the rear wheel hub. Screw "E"|washer "F"|bracket "B"|scooter body|hub. Tighten firmly!!!
- 4) Tighten the mudguard screws "4".
- 5) Attach the caps "C" and re-stick them with the reflective sticker "D".

Make sure that the tail light and brake light are working and that the screws are tightened so that they are not loosened by driving. Keep checking that all screws are tight. Check that the rear wheel is not touching the mudguard or the tail light lead.

SENCOR®

CZ Náhradní blatník pro Scooter One

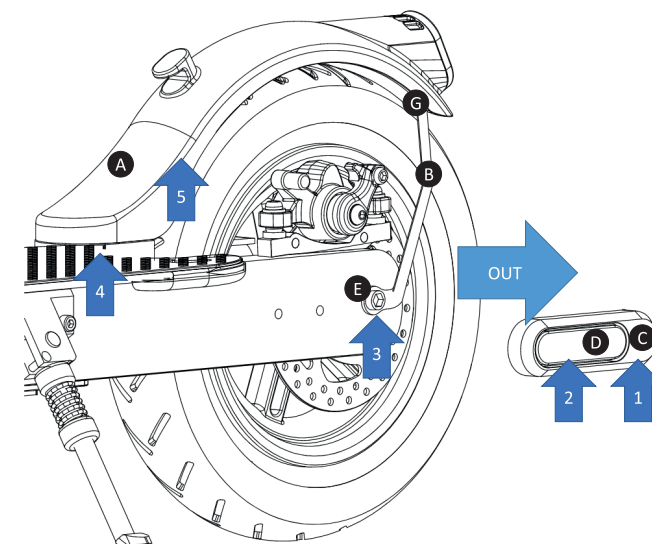

Obsah balení:

- A** 1x zadní blatník se zadním světlem
- B** 1x držák blatníku
- C** 2x boční plastová krytka
- D** 2x reflexní samolepka
- E** 2x M5 šroub uchycení držáku blatníku k rámu koloběžky
- F** 2x podložka šroubu M5
- G** 1x samořezný šroub uchycení držáku k blatníku

Odejmutí stávajícího blatníku z koloběžky Scooter One

- 1) Demontujte boční plastové krytky "1". Nejprve sloupněte z plastových krytek samolepky "2" a povolte imbusové šrouby krytek.

Tip: pro sloupnutí jemně nahřejte samolepky fénem, aby povolilo lepidlo a sloupněte je.

- 2) Demontujte zadní kolo. Povolte zadní kolo uchycené imbusovými šrouby na obou stranách „1“. Po vyjmutí imbusových šroubů tahem kola v protisměru jízdy vyjměte celé kolo z těla koloběžky „OUT“.
- 3) Otočte Scooter One koly vzhůru pro demontáž stávajícího zadního blatníku. Povolte 3x šrouby držící blatník k tělu koloběžky „4“. Opatrně odpojte napájecí vodič zadního světla v místě konektoru „5“.

Montáž nového blatníku na koloběžku Scooter One

- 1) Upevněte blatník „B“ pomocí 3x šroubů „demontované“. Zatím nedotahujte šrouby napevno! Připojte napájecí vodič zadního světla „3“.
- 2) K blatníku připevněte šroubem „G“ držák blatníku „B“. K připevnění použijte váš křížový šroubovák. Po vycentrování držáku blatníku „B“ na otvory k tělu koloběžky dotáhněte šroub „G“ napevno. Později nebude možné „G“ šroub dotáhnout.
- 3) Vložte již dříve demontované kolo do těla Scooter One. Šrouby „E“ připevněte úchyt „B“ k náboji zadního kola. Šroub „E“|podložka „F“|držák „B“|tělo koloběžky|náboj. Pevně dotáhněte!!!
- 4) Dotáhněte šrouby blatníku „4“.
- 5) Připevněte krytky „C“ a přelepte je reflexní samolepkou „D“.

Ujistěte se, že je funkční zadní světlo, brzdové světlo a jsou dotažené šrouby tak aby nedošlo k jejich povolení vlivem jízdy. Průběžně kontrolujte dotažení všech šroubů. Zkontrolujte, že zadní kolo se nedotýká blatníku ani vodiče zadního světla.

SENCOR®

SK Náhradný blatník pre Scooter One

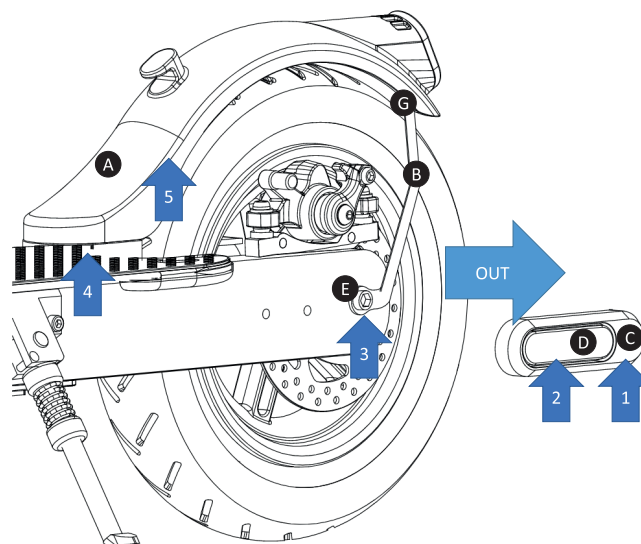

Obsah balenia:

- A 1x zadný blatník so zadným svetlom
- B 1x držiak blatníka
- C 2x bočná plastová krytka
- D 2x reflexná samolepka
- E 2x M5 skrutka uchytenia držiaka blatníka k rámu koloběžky
- F 2x podložka skrutky M5
- G 1x samorezná skrutka uchytenia držiaka k blatníku

Odobratie existujúceho blatníka z koloběžky Scooter One

- 1) Demontujte bočné plastové krytky „1“. Najprv zlúpnite z plastových krytiel samolepky „2“ a povolte imbusové skrutky krytiel.

Tip: na zlúpnutie jemne nahrejte samolepky fénom, aby povolilo lepidlo a zlúpnite ich.

- 2) Demontujte zadné koleso. Povolte zadné koleso uchycené imbusovými skrutkami na oboch stranách „3“. Po vybratí imbusových skrutiek ťahom kola v protismere jazdy vyberte celé koleso z tela koloběžky „OUT“.
- 3) Otočte Scooter One kolesami nahor na demontáž existujúceho zadného blatníka. Povolte 3 skrutky držiace blatník k telu koloběžky „4“. Opatrně odpojte napájecí vodič zadního svetla v mieste konektora „5“.

Montáž nového blatníka na koloběžku Scooter One

- 1) Upevnite blatník „B“ pomocou 3 skrutiek „demontované“. Zatiaľ nedoťahujte skrutky napevno! Pripojte napájací vodič zadného svetla „3“.
- 2) K blatníku pripevnite skrutkou „G“ držiak blatníka „B“. Na pripevnenie použijte váš křížový skrutkovač. Po vycentrování držiaka blatníka „B“ na otvory k telu koloběžky dotiahnite skrutku „G“ napevno. Neskôr nebude možné „G“ skrutku dotiahnuť.
- 3) Vložte už predtým demontované koleso do tela koloběžky Scooter One. Skrutkami „E“ pripevnite úchyt „B“ k náboju zadného kolesa. Skrutka „E“|podložka „F“|držiak „B“|telo koloběžky|náboj. Pevne dotiahnite!!!
- 4) Dotiahnite skrutky blatníka „4“.
- 5) Pripevnite krytky „C“ a prelepte ich reflexnou samolepkou „D“.

Uistite sa, že je funkčné zadné svetlo, brzdové svetlo a sú dotiahnuté skrutky tak, aby nedošlo k ich povolaniu vplyvom jazdy. Priebežne kontrolujte dotiahnutie všetkých skrutiek. Skontrolujte, či sa zadné koleso nedotýka blatníka ani vodiča zadného svetla.