

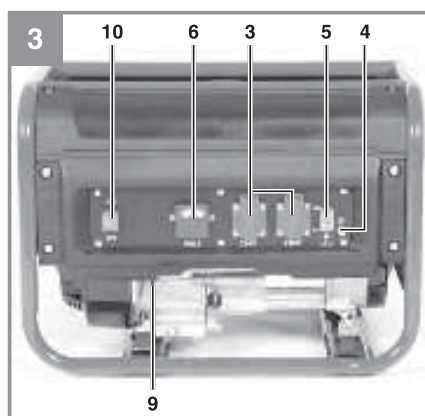

FZI 2300-B

---

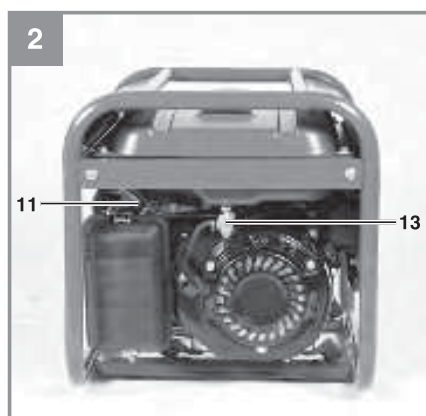

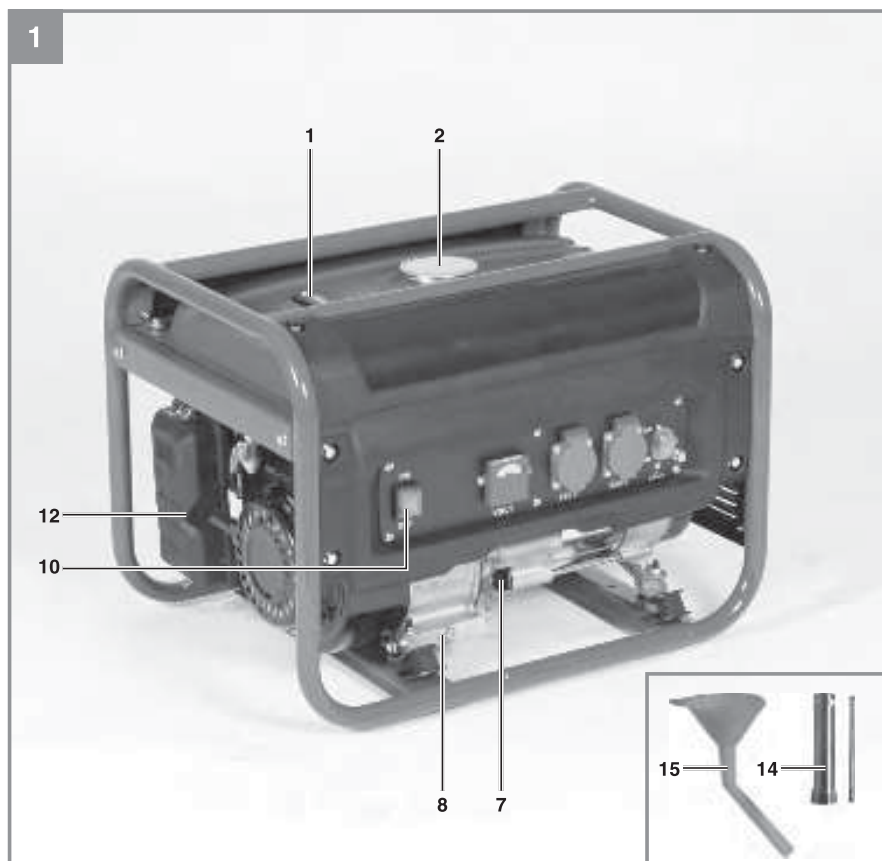
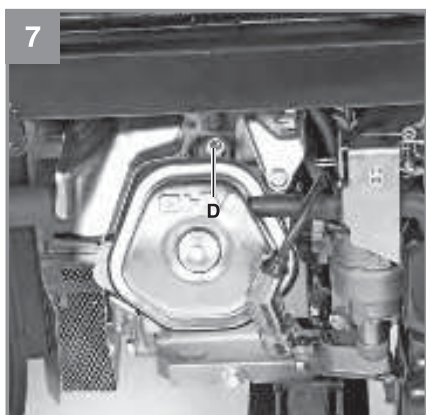
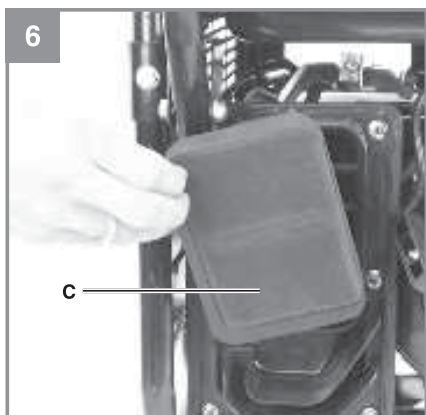
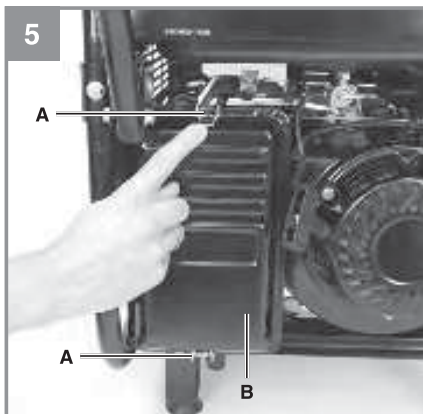
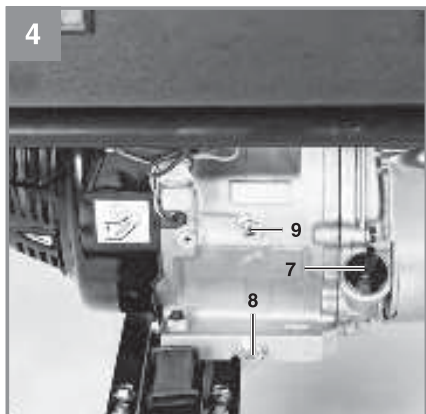

# Generator

## INSTRUKCJA OBSŁUGI

**Dziękujemy za zakup tego generatora. Przed rozpoczęciem użytkowania należy dokładnie przeczytać niniejszą instrukcję i zachować ją na przyszłość.**

### SPIS TREŚCI

1.	INFORMACJE DOTYCZĄCE BEZPIECZEŃSTWA.....	54
	Etykieta bezpieczeństwa.....	54
2.	OPIS URZĄDZENIA I ZAKRES DOSTAWY .....	56
2.1	Opis urządzenia (rys. 1-3) .....	56
2.2	Zakres dostawy .....	56
3.	UŻYTKOWANIE ZGODNIE Z PRZEZNACZENIEM.....	57
4.	PRZED URUCHOMIENIEM.....	57
4.1	Bezpieczeństwo elektryczne:.....	57
4.2	Ochrona środowiska naturalnego .....	57
4.3	Uziemienie .....	57
5.	OBSŁUGA.....	58
5.1	Uruchomienie silnika.....	58
5.2	Obciążenie generatora.....	58
5.3	Zabezpieczenie przed przeciążeniem.....	58
5.4	Zatrzymanie silnika.....	59
6.	CZYSZCZENIE, KONSERWACJA, PRZECHOWYWANIE I ZAMAWIANIE CZĘŚCI ZAMIENNYCH.....	59
6.1	Czyszczenie .....	59
6.2	Filtr powietrza .....	59
6.3	Świeca zapłonowa.....	60
6.4	Wymiana oleju, kontrola stanu oleju (przed każdym użyciem) .....	60
6.5	Automatyczne wyłączenie w przypadku braku oleju .....	60
6.6	Konserwacja .....	60
6.7	Przechowywanie .....	60
6.8	Zamawianie części zamiennych:.....	60
7.	DANE TECHNICZNE.....	61
8.	UTYLIZACJA .....	62
9.	ROZWIĄZYWANIE PROBLEMÓW.....	63
10.	DEKLARACJA ZGODNOŚCI .....	64

# 1. INFORMACJE DOTYCZĄCE BEZPIECZEŃSTWA

## **⚠ Aby zapewnić bezpieczeństwo osób i mienia, należy uważnie przeczytać poniższe informacje.**

- ✿ Przed użyciem generatora należy przeczytać i zrozumieć instrukcję obsługi.
- ✿ Emisja spalin z silnika zawiera trujący tlenek węgla. Używaj generatora w wentylowanym pomieszczeniu.
- ✿ Nie należy dotykać gorącego tłumika podczas pracy generatora i przed jego ostygnięciem.
- ✿ Benzyna jest wybuchowa i łatwopalna w określonych warunkach. Podczas uzupełniania paliwa generator musi być wyłączony, a w pobliżu nie może być palenia tytoniu ani źródeł ognia.
- ✿ Nie należy podłączać go do instalacji elektrycznej budynku lub innego generatora, aby uniknąć porażenia prądem lub pożaru.
- ✿ Pracujący generator musi znajdować się w odległości co najmniej jednego metra od konstrukcji i innych urządzeń elektrycznych.
- ✿ Generator należy ustawić na równej powierzchni, aby uniknąć jego przewrócenia lub rozlania paliwa.
- ✿ Dzieci i zwierzęta domowe nie mogą przebywać w miejscu pracy.
- ✿ Nie należy obsługiwać urządzenia mokrymi rękami.
- ✿ Nie wystawiaj generatora na działanie deszczu, wilgoci lub śniegu.
- ✿ Podczas pracy generator należy umieścić w odległości co najmniej 1 m od budynków i innych urządzeń.
- ✿ Większe naprawy mogą być wykonywane wyłącznie przez profesjonalnie przeszkoloną osobę.
- ✿ Nie używaj generatora podczas pracy pod ziemią.
- ✿ Nie należy używać generatora w atmosferze potencjalnie wybuchowej.
- ✿ Podczas obsługi lub konserwacji generatora należy nosić środki ochrony osobistej: rękawice, maskę, zatyczki do uszu.

## **ETYKIETA BEZPIECZEŃSTWA**

### **NIEBEZPIECZEŃSTWO!**

Używanie generatora w pomieszczeniach zamkniętych MOŻE DOPROWADZIĆ DO ŚMIERCI W CIĄGU KILKU MINUT.

Spaliny generatora zawierają tlenek węgla.

Jest to substancja toksyczna, której nie można zobaczyć ani poczuć.



- ✿ NIGDY nie używaj urządzenia w domu lub garażu, nawet przy otwartych drzwiach i oknach.



- ✿ Używaj wyłącznie NA ZEWNĄTRZ pomieszczeń i w odpowiedniej odległości od okien, drzwi i otworów wentylacyjnych.

**UWAGA**

- \* Nieprzeczytanie oraz niezastosowanie się do zaleceń zawartych w instrukcji może doprowadzić do śmierci, obrażeń lub uszkodzenia mienia.
- \* Pracujące silniki wydzielają tlenek węgla, bezwonny i bezbarwny trujący gaz. Wdychanie tlenku węgla może prowadzić do mdłości, omdlenia lub śmierci. **NIE WOLNO URUCHAMIAĆ** urządzenia w zamkniętej przestrzeni, nawet jeżeli drzwi i okna są otwarte.
- \* Generator stanowi ryzyko potencjalnego porażenia prądem elektrycznym. Nie wolno wystawiać go na działanie wilgoci, deszczu i śniegu. Nie wolno obsługiwać urządzenia mokrymi rękami lub nogami.
- \* Benzyna i jej opary są łatwopalne i wybuchowe. Przed uzupełnieniem paliwa należy wyłączyć silnik i pozwolić mu ostygnąć przez co najmniej 2 minuty.
- \* Brak zapewnienia prawidłowego uziemienia generatora może doprowadzić do śmierci z powodu porażenia prądem elektrycznym, zwłaszcza jeżeli generator jest wyposażony w koła.

**⚠ HARMONOGRAM KONSERWACJI - PATRZ INSTRUKCJA OBSŁUGI  
WYMIANA OLEJU PO MAKSYMALNIE 50 GODZINACH PRACY**

Zdejmij panel z tyłu urządzenia, aby odstąpić korek wlewu oleju.

Nieprzestrzeganie wymaganych okresów serwisowych prowadzi do obniżenia żywotności silnika.

**NIE NALEŻY USUWAĆ TEJ ETYKIETY**

## 2. OPIS URZĄDZENIA I ZAKRES DOSTAWY

### 2.1 OPIS URZĄDZENIA (RYS. 1-3)

- 1 Wskaźnik poziomu paliwa
- 2 Korek zbiornika
- 3 2 × gniazdo 230 V~
- 4 Uziemienie
- 5 Spust z blokadą 230 V
- 6 Woltomierz
- 7 Korek wlewu oleju
- 8 Korek spustu oleju
- 9 Zabezpieczenie przed niskim poziomem oleju
- 10 Włacznik/wyłącznik
- 11 Dźwignia ssania
- 12 Rozrusznik wsteczny
- 13 Kurek paliwa
- 14 Klucz do świec zapłonowych
- 15 Lejek do napełniania oleju

### 2.2 ZAKRES DOSTAWY

Sprawdź kompletność produktu w oparciu o opisany zakres dostawy. W przypadku brakujących części prosimy o kontakt z naszym centrum serwisowym lub sklepem, w którym zakupiono urządzenie w ciągu 5 dni roboczych od zakupu produktu z ważnym dowodem zakupu. Należy zapoznać się z tabelą gwarancyjną w informacjach serwisowych na końcu instrukcji.

- ✿ Otwórz opakowanie i ostrożnie wyjmij urządzenie z opakowania.
- ✿ Usuń materiał opakowaniowy i zabezpieczenia opakowania / bezpieczniki transportowe (jeśli są dostępne).
- ✿ Sprawdź, czy zakres dostawy jest kompletny.
- ✿ Sprawdź urządzenie i akcesoria, aby upewnić się, że nie zostały uszkodzone podczas transportu.
- ✿ Jeżeli to możliwe, zachowaj opakowanie do czasu upływu okresu gwarancyjnego.

### **⚠ NIEBEZPIECZEŃSTWO!**

**Urządzenie i materiał opakowaniowy nie są zabawką dla dzieci! Dzieciom nie wolno bawić się plastikowymi torebkami, folią i małymi elementami! Istnieje niebezpieczeństwo połknięcia i uduszenia!**

- ✿ Oryginalna instrukcja obsługi

## 3. UŻYTKOWANIE ZGODNIE Z PRZEZNACZENIEM

Urządzenie przeznaczone jest do wszystkich aplikacji, które są zaprojektowane do pracy przy napięciu 230V~. Bezwzględnie przestrzegaj ograniczeń zawartych w dodatkowych instrukcjach bezpieczeństwa. Zadaniem generatora jest napędzanie elektronarzędzi i zasilanie źródeł światła. W przypadku urządzeń gospodarstwa domowego należy sprawdzić przydatność do użytku zgodnie z odpowiednimi danymi producenta. W razie wątpliwości należy skontaktować się z autoryzowanym specjalistycznym sprzedawcą.

Urządzenie może być używane tylko zgodnie ze swoim przeznaczeniem. Każde inne użycie wykraczające poza ten zakres nie jest użytkowaniem zgodnym z przeznaczeniem. Za wynikię szkody lub wszelkiego rodzaju obrażenia odpowiada użytkownik/operator, a nie producent.

Należy pamiętać, że nasze urządzenia nie zostały zaprojektowane do użytku w komercyjnego, rzemieślniczego lub przemysłowego. Dlatego nie ponosimy żadnej odpowiedzialności, jeżeli urządzenie jest używane w handlu, w działalności rzemieślniczej lub w przedsiębiorstwach przemysłowych oraz do podobnych czynności.

## 4. PRZED URUCHOMIENIEM

### 4.1 BEZPIECZEŃSTWO ELEKTRYCZNE:

- ⚡ Przewody zasilające i podłączone urządzenia musi być w idealnym stanie.
- ⚡ Podłączać można tylko urządzenia, których wskazanie napięcia odpowiada napięciu wyjściowemu generatora.
- ⚡ Nigdy nie podłączaj generatora do sieci (gniazdka).
- ⚡ Długość przewodów biegnących do urządzeń powinna być możliwie jak najkrótsza.

### 4.2 OCHRONA ŚRODOWISKA NATURALNEGO

- ⚡ Zanieczyszczone materiały konserwacyjne i sprzęt eksploatacyjny należy przekazać do przeznaczonego do tego celu punktu zbiórki.
- ⚡ Zanieś opakowania, metal i plastik do recyklingu.

### 4.3 UZIEMIENIE

Dopuszczalne jest uziemienie obudowy w celu odprowadzenia ładunków statycznych. W tym celu należy podłączyć kabel z jednej strony do uziemienia generatora (rys. 3/4), a z drugiej do zewnętrznej ramki (np. uziemienia prętowego).



## 5. OBSŁUGA

### **⚠ OSTRZEŻENIE!**

Olej silnikowy i paliwo muszą być napełnione przy pierwszym uruchomieniu silnika.

- ✿ Sprawdź poziom paliwa, w razie potrzeby uzupełnij.
- ✿ Zapewnij wystarczającą wentylację urządzenia.
- ✿ Upewnij się, że przewód zapłonowy jest podłączony do świecy zapłonowej.
- ✿ Sprawdź bezpośrednie sąsiedztwo generatora.
- ✿ W razie potrzeby odłącz podłączone urządzenie elektryczne od generatora.

### 5.1 URUCHOMIENIE SILNIKA

- ✿ Otwórz kurek benzyny (13); obróć kurek w dół.
- ✿ Ustaw włącznik/wyłącznik (10) w pozycji „ON”.
- ✿ Ustaw dźwignię dławika (11) w pozycji I Ø1.
- ✿ Uruchom silnik za pomocą rozrusznika wstęcznego (12); mocno pociągnij za uchwyt. Jeżeli silnik nie zostanie uruchomiony, pociągnij ponownie za uchwyt.
- ✿ Po uruchomieniu silnika przesunij dźwignię dławika (11) do tyłu.

### **⚠ OSTRZEŻENIE!**

Podczas uruchamiania za pomocą rozrusznika rewersyjnego, nagły odrzut spowodowany uruchomieniem silnika może spowodować obrażenia dłoni. Podczas opuszczania noś rękawice ochronne.

### 5.2 OBCIĄŻENIE GENERATORA

- ✿ Podłącz pracujące urządzenia do gniazd 230 V~ (3).

### **⚠ OSTRZEŻENIE!**

Gniazda te mogą być obciążone trwale (S1) do 2 100 W i krótkotrwale (S2) do 2 300 W przez okres maks. 5 minut lub przy mocy 2 400 W przez maks. 2 minuty (gdy silnik jest zimny).

- ✿ Generator jest przystosowany do urządzeń o napięciu przemiennym 230 V.
- ✿ Nie należy podłączać generatora do sieci domowej, ponieważ może to spowodować uszkodzenie generatora lub innych urządzeń elektrycznych w domu.

### **📖 Uwaga:**

Wiele urządzeń elektrycznych (pilarki, wiertarki itp.) może pobierać więcej prądu, gdy są używane w trudnych warunkach. Niektóre urządzenia elektryczne (telewizory, komputery, ...) nie powinny być zasilane z generatora. W razie wątpliwości należy skontaktować się z producentem urządzenia.

### 5.3 ZABEZPIECZENIE PRZED PRZECIĄŻENIEM

Urządzenie jest wyposażone w ochronę przed przeciążeniem. Powoduje to wyłączenie odpowiednich gniazd w przypadku nadmiernego obciążenia.

### **⚠ OSTRZEŻENIE!**

Jeżeli tak się stanie, zmniejsz pobór mocy agregatu prądotwórczego lub usuń wadliwe podłączone urządzenia.

**⚠ OSTRZEŻENIE!**

Uszkodzone wyłączniki przeciążeniowe należy wymieniać tylko na przetłoczniki o identycznej konstrukcji oraz o takich samych parametrach wydajności. Prosimy o kontakt z obsługą klienta.

**5.4 ZATRZYMANIE SILNIKA**

- ☼ Przed wyłączeniem należy pozwolić na krótką pracę generatora bez obciążenia, aby urządzenie mogło „ostygnąć”.
- ☼ Włóżnik/wyłącznik (rys. 1/poz. 10) z kluczem ustaw w pozycji „OFF”.
- ☼ Zamknij kurek paliwa.

## 6. CZYSZCZENIE, KONSERWACJA, PRZECHOWYWANIE I ZAMAWIANIE CZĘŚCI ZAMIENNYCH

Przed przystąpieniem do czyszczenia i prac konserwacyjnych wyłączyć silnik i wyjąć nasadkę świecy zapłonowej ze świecy.

**⚠ OSTRZEŻENIE!**

Natychmiast wyłącz urządzenie i skontaktuj się z centrum serwisowym:

- ☼ gdy występują nietypowe wibracje lub dźwięki.
- ☼ gdy silnik wydaje się być przeciążony lub ma przerywany zapłon.

**6.1 CZYSZCZENIE**

- ☼ Utrzymuj urządzenia zabezpieczające, otwory wentylacyjne i pokrywę silnika w stanie możliwie wolnym od kurzu i brudu. Przetrzyj urządzenie czystą szmatką lub przedmuchaj je sprężonym powietrzem pod niskim ciśnieniem.
- ☼ Zalecamy czyszczenie urządzenia bezpośrednio po każdym użyciu.
- ☼ Regularnie czyść urządzenie za pomocą wilgotnej szmatki i odrobiny łustego mydła. Nie należy używać środków czyszczących lub rozpuszczalników, może to spowodować uszkodzenie plastikowych części urządzenia. Upewnij się, że woda nie dostała się do wnętrza urządzenia.

**6.2 FILTR POWIETRZA**

Należy również zwrócić uwagę na informacje serwisowe w tym temacie.

- ☼ Regularnie czyść filtr powietrza i wymieniaj w razie potrzeby
- ☼ Otwórz dwa zaciski (Rys. 5/A) i zdejmij pokrywę filtra powietrza (rys. 5/B).
- ☼ Wyjmij elementy filtrów (rys. 6/C)
- ☼ Do czyszczenia elementów filtra nie wolno stosować żadnych agresywnych środków lub benzyny.
- ☼ Wyczyść elementy, stukając w nie na płaskiej powierzchni. W przypadku silnego zabrudzenia umyj wodą z mydłem, a następnie przepłucz czystą wodą i pozostaw do wyschnięcia na powietrzu.
- ☼ Montaż odbywa się w odwrotnej kolejności.

### 6.3 ŚWIECA ZAPŁONOWA

Sprawdź świecę zapłonową po raz pierwszy po 10 godzinach pracy, aby upewnić się, że nie jest zabrudzona i w razie potrzeby wyczyść ją szczotką z drutu miedzianego. Następnie należy przeprowadzać konserwację świecy zapłonowej co 50 godzin pracy.

- ✿ Wyciągnij gniazdo świecy zapłonowej ruchem skrętnym.
- ✿ Wykręć świecę zapłonową za pomocą dostarczonego klucza do świec zapłonowych.
- ✿ Montaż odbywa się w odwrotnej kolejności.

### 6.4 WYMIANA OLEJU, KONTROLA STANU OLEJU (PRZED KAŻDYM UŻYCIEM)

Wymiana oleju powinna odbywać się przy silniku rozgrzanym do temperatury roboczej.

- ✿ Ustaw agregat prądotwórczy na odpowiedniej powierzchni, lekko opierając się o śrubę otworu spustowego oleju.
- ✿ Otwórz śrubę wlewu oleju
- ✿ Otwórz śrubę spustową oleju i spuść ciepły olej silnikowy do miski olejowej.
- ✿ Po wypłynięciu zużytego oleju ponownie zamknąć śrubę spustową oleju i ponownie ustawić generator w pozycji pionowej.
- ✿ Napełnij olej silnikowy do górnego oznaczenia na bagnetce.
- ✿ Uwaga: W celu sprawdzenia poziomu oleju nie należy wkręcać bagnetu olejowego, a jedynie go nagwintować.
- ✿ Stary olej należy odpowiednio zutylizować.

### 6.5 AUTOMATYCZNE WYŁĄCZENIE W PRZYPADKU BRAKU OLEJU

Automatyczne wyłączenie silnika zareaguje w przypadku braku wystarczającej ilości dostępnego oleju silnikowego.

W tym przypadku nie można uruchomić silnika lub jest on automatycznie wyłączany po krótkim czasie. Silnik można uruchomić dopiero po uzupełnieniu oleju silnikowego.

### 6.6 KONSERWACJA

- ✿ Wewnątrz urządzenia nie ma części wymagających konserwacji.

### 6.7 PRZECHOWYWANIE

- ✿ Pozostaw silnik do ostygnięcia (około 5 minut).
- ✿ Oczyszczyć zewnętrzne części maszyny.
- ✿ Urządzenie należy przechowywać w chłodnym, suchym miejscu i w bezpiecznej odległości od źródeł zapłonu i substancji łatwopalnych.

### 6.8 ZAMAWIANIE CZĘŚCI ZAMIENNYCH:

Przy zamawianiu części zamiennych wymagane są następujące informacje:

- ✿ Typ urządzenia
- ✿ Numer części instrumentu
- ✿ Numer identyfikacyjny urządzenia
- ✿ Numer wymaganej części zamiennej

Aktualne ceny i informacje można znaleźć na stronie [www.Einhell-Service.com](http://www.Einhell-Service.com).

## 7. DANE TECHNICZNE

Generator	synchroniczny
Stopień ochrony:	IP 23M
Moc ciągła $P_{nom}$ (S1):	2100 W/230 V~
Moc maksymalna $P_{max}$ (S2 5 min):	2300 W/230 V~
Moc maksymalna $P_{max}$ (2 min):	2400 W/230 V~
Napięcie znamionowe $U_{nom}$ :	2 × 230 V~
Prąd znamionowy $I_{nom}$ :	9,1 A (230V~)
Częstotliwość $F_{nom}$ :	50 Hz
Konstrukcja silnika napędowego:	4-suw, chłodzony powietrzem
Objętość cylindra:	212 cm <sup>3</sup>
Maks. moc:	4,15 kW / 5,6 PS
Paliwo:	zwykła benzyna bezołowiowa (E10)
Pojemność zbiornika:	15 l
Olej silnikowy:	ok. 0,6l
Zużycie przy 2/3 obciążenia:	ok. 1,2 l/h
Masa:	37 kg
Poziom ciśnienia akustycznego $L_{pA}$ :	73,36 dB(A)
Poziom mocy akustycznej $L_{WA}$ :	
Niepewność K	96 dB (A)/1,53 dB(A)
Wpływ $\cos \varphi$ :	1
Klasa mocy:	G1
Maks. temperatura:	40 °C
Maks. wysokość montażu (wysokość nad poziomem morza):	1000 m
Świeca:	LD F6RTC

### Rodzaj pracy S1 (praca ciągła)

Maszyna może być stale eksploatowana z podaną mocą.

### Rodzaj operacji S2 (praca krótkoterminowa)

Maszyna może być eksploatowana przez krótki czas z podaną mocą (5 min.). Następnie należy pozostawić maszynę na pewien czas w spoczynku, aby nie dopuścić do jej nadmiernego nagrzania (5 min.).

## 8. UTYLIZACJA

### WSKAZÓWKI I INFORMACJE DOTYCZĄCE UTYLIZACJI ZUŻYTYCH OPAKOWAŃ

Zużyte opakowanie przekazaj do wyznaczonego miejsca zbiórki odpadów w miejscu zamieszkania.



To urządzenie wraz z wyposażeniem wykonano z różnych materiałów, np. z metalu i tworzyw sztucznych.

Uszkodzone elementy należy przekazać do punktu recyklingu. Pytania należy kierować do właściwego działu lokalnego urzędu.

Tekst, design i dane techniczne mogą ulec zmianie bez uprzedzenia. Zastrzegamy sobie prawo do dokonania takich zmian.

Przekład oryginalnej instrukcji obsługi.

## 9. ROZWIĄZYWANIE PROBLEMÓW

<b>Awaria</b>	<b>Przyczyna</b>	<b>Rozwiązanie</b>
Nie można uruchomić silnika	Automatyczne wyłączenie w przypadku braku oleju	Sprawdź poziom oleju, uzupełnij olej silnikowy
	Brudna świeca	Wyczyść lub wymień świecę zapłonową. Odległość elektrody 0,6 mm
	Brak paliwa	Uzupełnij paliwo / zleć kontrolę zaworu paliwa
Agregat prądotwórczy ma zbyt małe napięcie lub nie ma go wcale	Uszkodzony regulator lub kondensator	Znajdź wyspecjalizowanego sprzedawcę
	Wyłącznik ochronny nadprądowy zareagował	Naciśnij przelącznik i zmniejsz zużycie
	Zabrudzony filtr powietrza	Wyczyść lub wymień filtr

## 10. DEKLARACJA ZGODNOŚCI

**FAST**<sup>®</sup>

**FAST ČR, a.s.**  
 U Sanitásu 1621, 251 01 Říčany, Czech Republic  
 tel.: +420 323 204 111, fax: +420 323 204 110

**DEKLARACJA ZGODNOŚCI**

**Produkt / marka:** Generator / **FIELDMANN**

**Typ / model:** **FZI 2300-B** as factory model EYG2600G  
 Engine 212cm<sup>3</sup>; 4,15kW; 3000/min-1  
 AC Output 230V/50Hz; 9,1A; 2,1kW  
 LpA = 78 dB(A); LwA = 96 dB(A)

**Producent:** FAST ČR, a.s.  
 U Sanitásu 1621, 251 01 Říčany, Czech Republic  
 VAT no: CZ2477749

Niniejsza deklaracja zgodności wydawana jest na wyłączną odpowiedzialność producenta.

**Produkt spełnia wymagania następujących przepisów:**

Directive MD 2006/42/EC      Directive EMC 2014/30/EU  
 Directive NEEC 2000/14/EC      Directive RoHS 2011/65/EU  
 Directive Emission of gaseous 2016/1628/EU

**i norm:**

EN ISO 8528-13:2016      EN 55012:2007+A1      EN IEC 61000-6-1:2019



**Opublikowano w Pradze**      **Jmnię i nazwisko:** Petr Uher - Responsible Person

**Data:** 18. 10. 2022

**Podpis i pieczęćki:**

**FAST** FAST ČR, a.s.  
 U Sanitásu 1621, 251 01 Říčany  
 tel.: +420 323 204 111  
 IČO: 247 77 249, DIČ: CZ 247 77 749

IČO: 2477749, DIČ: CZ2477749

Bankovní spojení: Komerční banka Praha 1, č.ú. 89309011/0100, ČSOB Praha 1, č.ú. 8010-0116233383/0300  
 Česká spořitelna Praha 4, č.ú. 2375682/0800



**FIELDMANN®**  
Home & Garden Performance

**Model /Modell /Modelis:** .....

**Záruční list / Záručný list /  
Warranty Certificate / Jótállási jegy /  
Garantijos taisyklės / Karta Gwarancyjna**

Výrobní číslo  
Výrobné číslo  
Serial No.  
Szériaszám  
Serijos Nr.  
Numer seryjny

Razítko a podpis prodejce  
Pečiatka a podpis predajcu  
Dealer's stamp  
A kereskedő bélyegzője  
Pardavėjo antspaudas  
Pieczęćka i podpis sklepu

Datum prodeje  
Dátum predaja  
Date of purchase  
A vásárlás dátuma  
Pardavimo data  
Data zakupu



## Záruční podmínky

Prodávající poskytuje kupujícímu na výrobek záruku v trvání 24 měsíců od převzetí výrobku kupujícím. Záruka se poskytuje za dále uvedených podmínek. Záruka se vztahuje pouze na nové spotřební zboží prodané spotřebiteli pro běžné domácí použití. Práva z odpovědnosti za vady (reklamací) může kupující uplatnit buď u prodávajícího, u kterého byl výrobek zakoupen nebo v níže uvedeném autorizovaném servisu. Kupující je povinen reklamaci uplatnit bez zbytečného odkladu, aby nedocházelo ke zhoršení vady, nejpozději však do konce záruční doby. Kupující je povinen poskytnout při reklamaci součinnost nutnou pro ověření existence reklamované vady. Do reklamačního řízení se přijímá pouze kompletní a z důvodů dodržení hygienických předpisů neznehodnocený výrobek. V případě oprávněné reklamace se záruční doba prodlužuje o dobu od okamžiku uplatnění reklamace do okamžiku převzetí opraveného výrobku kupujícím nebo okamžiku, kdy je kupující po skončení opravy povinen výrobek převzít. Kupující je povinen prokázat svá práva reklamovatel (doklad o zakoupení výrobku, záruční list, doklad o uvedení výrobku do provozu...).

### Záruka se nevztahuje zejména na:

- vady, na které byla poskytnuta sleva
- opotřebení a poškození vzniklé běžným užíváním výrobku
- poškození výrobku v důsledku neodborné či nesprávné instalace, použití výrobku v rozporu s návodem k použití, platnými právními předpisy a obecně známými a obvyklými způsoby používání, v důsledku použití výrobku k jinému účelu, než ke kterému je určen
- poškození výrobku v důsledku zanedbané nebo nesprávné údržby
- poškození výrobku způsobené jeho znečištěním, nehodou a zásahem vyšší moci (živelná událost, požár, vniknutí vody...)
- vady funkčnosti výrobku způsobené nevhodnou kvalitou signálu, rušivým elektromagnetickým polem apod.
- mechanické poškození výrobku (např. ulomení knoflíku, pád...)
- poškození způsobené použitím nevhodných médií, náplní, spotřebního materiálu (baterie) nebo nevhodnými provozními podmínkami (např. vysoké okolní teploty, vysoká vlhkost prostředí, otřesy...)
- poškození, úpravu nebo jiný zásah do výrobku provedený neoprávněnou nebo neautorizovanou osobou (servisem)
- případy, kdy kupující při reklamaci neprokáže oprávněnost svých práv (kdy a kde reklamovaný výrobek zakoupil)
- případy, kdy se údaje v předložených dokladech liší od údajů uvedených na výrobku
- případy, kdy reklamovaný výrobek nelze ztotožnit s výrobkem uvedeným v dokladech, kterými kupující prokazuje svá práva reklamovat (např. poškození výrobního čísla nebo záruční plombu přístroje, prepisované údaje v dokladech...)

## Záručné podmienky

Predávajúci poskytuje kupujúcemu na výrobok 24 mesiacov záruku od jeho prevzatia kupujúcim. Záruka sa poskytuje ďalej za nižšie uvedených podmienok. Záruka sa vztahuje iba na spotrebný tovar predaný spotrebiteľovi na bežné domáce použitie. Práva zo zodpovednosti za chyby (reklamácie) môže kupujúci uplatniť buď u predávajúceho, u ktorého bol výrobok zakúpený alebo v nižšie uvedenom autorizovanom servise. Kupujúci je povinný reklamáciu uplatniť bez zbytočného odkladu, aby nedochádzalo ku zhoršeniu chyby, najneskôr však do konca záručnej doby. Kupujúci je povinný pri reklamacii spolupracovať pri overení existencie reklamovanej chyby. Do reklamačného procesu sa prijíma iba kompletný a z dôvodu dodržania hygienických predpisov neznehodnotený výrobok. V prípade oprávnenej reklamácie sa záručná doba predlžuje o dobu od okamžiku uplatnenia reklamácie do okamžiku prevzatia opraveného výrobku kupujúcim, kedy je kupujúci po skončení opravy povinný výrobok prevziať. Kupujúci je povinný preukázať svoje práva reklamovať (doklad o zakúpení výrobku, záručný list, doklad o uvedení výrobku do prevádzky...).

### Záruka sa nevztahuje na:

- chyby, na ktoré boli poskytnuté zľavy
- opotrebenia a poškodenia vzniknuté bežným užívaním výrobku
- poškodenie výrobku v dôsledku neodborné či nesprávne inštalácie, použitie výrobku v rozpore s návodom na použitie s platnými právnymi predpismi a všeobecne známymi a obvyklými spôsobmi používania, v dôsledku použitia výrobku za iným účelom, než na ktorý je určený
- poškodenie výrobku v dôsledku zanedbanej alebo nesprávnej údržby
- poškodenie výrobku spôsobené jeho znečistením, nehodou a zásahom vyššej moci (živelná udalosť, požiar, vniknutie vody...)
- chyby funkčnosti výrobku spôsobené nevhodnou kvalitou signálu, rušivým elektromagnetickým polom a pod.
- mechanické poškodenie výrobku (napr. zlomenie gombíka, pád...)
- poškodenie spôsobené použitím nevhodných médií, náplní, spotrebného materiálu (batérie) alebo nevhodnými prevádzkovými podmienkami (napr. vysoké teploty v okolí, vysoká vlhkosť prostredia, otrasy...)
- poškodenie, úpravu alebo iný zásah do výrobku spôsobený neoprávnenou alebo neautorizovanou osobou (servisom)
- prípady, keď kupujúci pri reklamacii nepreukáže oprávnenosť svojich práv (kedy a kde reklamovaný výrobok zakúpil)
- prípady, keď sa údaje v predložených dokladoch líšia od údajov uvedených na výrobku
- prípady, keď reklamovaný výrobok sa neshoduje s výrobkom uvedeným v dokladoch, ktorými kupujúci preukazuje svoje práva reklamovať (napr. poškodenie výrobného čísla alebo záručnej plombu prístroja, prepisované údaje v dokladoch...)

## Conditions of guarantee

This product is warranted for the period of 24 months from the date of purchase to the end-user. Warranty is limited to the following conditions. Warranty is referred only to the customer goods using for common domestic use. The claim for service can be applied either at dealer's shop where the product was bought, or at below mentioned authorized service shops. The end-user is obligated to set up a claim immediately when the defects appeared but only till the end of warranty period. The end-user is obligated to cooperate to certify the claiming defects. Only completed and clean (according to hygienic standards) product will be accepted. In case of eligible warranty claim the warranty period will be prolonged by the period from the date of claim application till the date of taking over the product by end-user, or the date the end-user is obligated to take it over. To obtain the service under this warranty, end-user is obligated to certify his claim with duly completed following documents: receipt, certificate of warranty, certificate of installation...

### This warranty is void especially if apply as follows:

- Defects which were put on sale.
- Wear-out or damage caused by common use.
- The product was damaged by unprofessional or wrong installation, used in contrary to the applicable instruction manual, used in contrary to legal enactment and common process of use or used for another purpose which has been designed for.
- The product was damaged by uncared-for or insufficient maintenance.
- The product was damaged by dirt, accident of force majeure (natural disaster, fire, flood, ...)
- Defects on functionality caused by low duality of signal, electromagnet field interference etc.
- The product was mechanically damaged (e.g. broken button, fall...)
- Damage caused by use of unsuitable media, fillings, expendable supplies (batteries) or by unsuitable working conditions (e.g. high temperatures, high humidity, quakes, ...)
- Repair, modification or other failure action to the product by unauthorized person.
- End-user did not prove enough his right to claim (time and place of purchase).
- Data on presented documents differs from data on products.
- Cases when the claiming product can not be identified according to the presented documents (e.g. the serial number or the warranty seal has been damaged).

## Autorizovaná servisní střediska / Autorizované servisné strediská / Authorized service centres

FASTČR, a. s.  
U Sanitasu 1621 CZ  
251 01 Říčany  
Česká republika  
Tel.: +420/ 323 204 120  
Fax: +420/ 323 204 121  
servis.praha@fastcr.cz  
www.fastcr.cz

FAST ČR, a. s.  
Cejl 31  
CZ 602 00 Brno  
Česká republika  
Tel.: +420/ 531 010 295  
Fax: +420/ 531 010 296  
servis.brno@fastcr.cz  
www.fastcr.cz

Fast Plus, a. s.  
Na Pántoch 18  
SK 831 06 Bratislava  
Slovenská republika  
Tel.: +421/ 249 105 811  
Fax: +421/ 249 105 810  
fastplus@fastplus.sk  
www.fastplus.sk

## Jótállási jegy

■ A termék gyártója: FAST ČR, a.s. (U Sanitasa 1621, Říčany u Prahy 251 01, Csehország)

■ A FAST Hungary Kft. (2310 Szigetszentmiklós, Kántor út 10.) mint a termék magyarországi importőre a jótállási jegyen feltüntetett típusú és gyártási számú készülékre jótállást biztosít a fogyasztók számára az alábbi feltételek szerint:

■ A FAST Hungary Kft. a termékre a fogyasztó részére történő átadástól (vásárlástól), illetve ha az üzembe helyezését a termék értékesítő vállalkozás vagy annak megbízottja végzi, az üzembe helyezéstől számított 24 hónapig, míg 250.000,- Ft eladási ár felett 36 hónapig tartó időtartamra vállal jótállást. Ha a terméket a fogyasztó az átadástól számított fél éven belül helyzeti hibával, akkor a jótállási határidő a termék átadásától kezdődik. A termék alkotórészeire és tartozékaira (pl. akkumulátor) a jótállási idő a termék átadásától számított 12 hónap.

■ A jótállási igény a jótállási jeggyel, az átadástól (ha releváns az üzembe helyezéstől) számított (i) 1 évig - 100.000,- Ft eladási árát meg nem haladó termék esetén; (ii) 2 évig - 250.000,- Ft eladási árát meg nem haladó termék esetén; (iii) 3 évig - 250.000,- Ft eladási árát meghaladó termék esetén a terméket értékesítő vállalkozásnál, annak székhelyén, vagy bármely telephelyén, fióktelepén, illetve mindhárom esetben a jótállási jegyen feltüntetett hivatalos szerviznél közvetlenül is, míg az előző (i) pont szerinti esetben, azaz 100.000,- Ft eladási árát meg nem haladó termék esetén a 13. hónaptól a 24. hónapig kizárólag a hivatalos szerviznél érvényesíthető. ■ Jótállási jegy hiányában a fogyasztói szerződés megkötését bizonyítottnak kell tekinteni, ha a fogyasztó bemutatja a termék ellenértékének megfizetését hitelt érdemlően igazoló bizonylatot. Mindezek érdekében kérjük tisztelt Vásárlóinkat, hogy őrizzék meg a fizetési bizonylatot is. A jótállási időn belüli meghibásodás esetén a fogyasztó - választása szerint - (i) a hibás termék díjmentes kijavítását vagy kicserélését követelheti, kivéve, ha a választott igény teljesítése lehetetlen, vagy ha az a jótállásra kötelezettnek a fogyasztó által érvényesíteni kívánt másik igény teljesítésével összehasonlítva aránytalan többletköltséget eredményezne, vagy (ii) ha a kötelezett a kijavítást, illetve kicserélést nem vállalata, vagy e kötelezettségének megfelelő határidőn belül, a fogyasztó érdekeit kímélve nem tud eleget tenni, vagy ha a fogyasztónak a kijavításához vagy kicseréléséhez fűződő érdeke megszűnt, akkor a fogyasztó megfelelő árleszállást igényelhet, vagy a hibát a kötelezett költségére maga kijavíthatja vagy mással kijavíthatja vagy elállhat a szerződéstől. Jelentéktelen hiba miatt

elállásnak nincs helye. A fogyasztó a választott jogáról másra térhet át. Az áttéréssel okozott költséget köteles a jótállásra kötelezettnek megfizetni, kivéve, ha az áttérésre a jótállásra kötelezett adott okot, vagy az áttérés egyébként indokolt volt. ■ Ha a jótállási időtartam alatt a termék első alkalommal történő javítása során megállapított nyer, hogy a termék nem javítható, a fogyasztó eltérő rendelkezése hiányában a termék a megállapítást követő 8 napon belül kicserélésre kerül. Ha a termék cseréjére nincs lehetőség, a fogyasztó által bemutatott, a termék ellenértékének megfizetését igazoló bizonylaton feltüntetett vételárát nyolc napon belül kell a fogyasztó részére visszatéríteni. ■ Ha a jótállási időtartam alatt a termék három alkalommal történő kijavítást követően ismét meghibásodik, a fogyasztó eltérő rendelkezése hiányában, valamint ha a fogyasztó nem igényli a vételár arányos leszállítását, és nem kívánja a termékét a jótállásra kötelezett költségére kijavítani vagy mással kijavíttatni, a termék 8 napon belül kicserélésre kerül. Ha a termék kicserélésére nincs lehetőség, a fogyasztó által bemutatott, a termék ellenértékének megfizetését igazoló bizonylaton feltüntetett vételárát nyolc napon belül kell a fogyasztó részére visszatéríteni. ■ Ha a termék kijavítására a Kijavítási igény Közlésétől számított 30. napig nem kerül sor, a fogyasztó eltérő rendelkezése hiányában a termékét a 30 napos határidő eredménytelen eltelte követő nyolc napon belül cserélni kell. Ha a termék cseréjére nincs lehetőség, a fogyasztó által bemutatott, a termék ellenértékének megfizetését igazoló bizonylaton feltüntetett vételárát a 30 napos kijavítási határidő eredménytelen eltelte követő nyolc napon belül kell a fogyasztó részére visszatéríteni. ■ A fogyasztó a hiba felfedezését követően késedelem nélkül, legkésőbb a felfedezéstől számított 2 hónapon belül köteles a hibát közölni. A bejelentés kapcsán kérjük vegye figyelembe, hogy a **jótállási igény kizárólag a jótállási határidőben érvényesíthető! Mindazonáltal a jótállási határidő meghosszabbodik a javításra átadás napjától kezdve azzal az idővel, amely alatt a fogyasztó a terméket a hiba miatt rendeltetészerűen nem használhatta.** Ha a jótállásra kötelezett jótállási kötelezettségének megfelelő határidőben nem tesz eleget, a jótállási igény a fogyasztó erre irányuló felhívásában tüzött megfelelő határidő eltelteitől számított 3 hónapon belül akkor is érvényesíthető bíróság előtt, ha a jótállási idő már eltelt. E határidő elmulasztása jogvesztéssel jár. A jótállási kötelezettség teljesítésével kapcsolatban felmerülő költségek a jótállás kötelezettjét terhelik.

■ A 151/2003. (IX.22.) Korm.rendeletben meghatározott tartós fogyasztási cikk meghibásodása miatt a vásárlástól (üzembe helyezésétől) számított három munkanapon belül érvényesített csereigény esetén a terméket értékesítő vállalkozás nem hivatkozhat aránytalan többletköltségre, hanem köteles a tartós fogyasztási cikket kicserélni, feltéve, hogy a meghibásodás a rendeltetészerű használatot akadályozza (és a csere nem lehetetlen). ■ Kijavítás esetén a fogyasztási cikkbe csak új alkatrész kerülhet beépítésre. Javítási- vagy csereigény esetén törekedni kell arra, hogy a kijavítás vagy kicserélés 15 napon belül megtörténjen. Ha a javítás vagy a csere időtartama a 15 napot meghaladja, akkor jótállást kell a fogyasztó számára a csere várható időtartamáról. A tájékoztatás a fogyasztó előzetes hozzájárulása esetén elektronikus úton, vagy a fogyasztó általi átvétel igazolására alkalmas más módon történik. A rögzített bektetésű, illetve a 10kg-nál súlyosabb, vagy tömegközlekedési eszközön kézi csomagként nem szállítható fogyasztási cikket – járművek kivételével – az üzemeltetés helyén kell megjavítani. Ha a javítás az üzemeltetés helyén nem végezhető el, a le- és felszerelésről, valamint az el- és visszaszállításról a jótállás kötelezettje, vagy – a javításhoz közvetlenül érvényesített kijavítási igény esetén – a javítószolgálat gondoskodik.

■ Nem tartozik jótállás alá a hiba és a jótállásra kötelezett mentesül a jótállási kötelezettség alól, ha bizonyítja, hogy a hiba oka a termék fogyasztó részére való átadását követően keletkezett, így például ha a hibát ■ nem rendeltetészerű használat, használati útmutató figyelmen kívül hagyása, helytelen szállítás vagy tárolás, leejtés, rongálás, elemi kár, készüléken kívüli ok (pl. hálózati feszültség megengedettnél nagyobb ingadozása) ■ illetéktelen átalakítás, beavatkozás, nem hivatalos szerviz által végzett szakszerűtlen javítás ■ fogyasztó feladatát képező karbantartási munkák elmulasztása ■ normál, természetes elhasználódásra visszavezethető (pl. elem lemerülése) vagy üzemszerű kopásnak tulajdonítható meghibásodás okolta. A jótállás a fogyasztó jogszabályból eredő jogait, így különösen a Polgári Törvénykönyv szerinti köllékszavatossági illetve termékszavatossági jogait nem érinti. ■ Tájékoztatjuk, hogy a fogyasztóvédelmi törvényben meghatározott fogyasztói jogvita bíróságon kívüli rendezése érdekében Ön a megyei (fővárosi) rendezése eljárást is kezdeményezheti (a beklített testületek elérhetősége: <https://beklittetes.hu/index.php?id=testuletek>).

Hivatalos szervíz / Autoryzowana sieć serwisowa

revision 01/2021

Fast Hungary Kft.  
2310, Szigetszentmiklós  
Kántor u. 10  
Hungary  
Tel.: + 36/ 23 330 830  
Fax: + 36/ 23 330 8274  
fasthungary@fasthungary.hu  
www.fasthungary.hu

## A kereskedő tölti ki

Megnevezés:.....

Típus:..... Gyártási szám: .....

A termék azonosításra alkalmas részeinek meghatározása (ha alkalmazható): .....

Vásárlást igazoló bizonylat száma: .....

A vásárlás (üzembe helyezés) időpontja: 20..... hó.....nap.

Kereskedő bélyegzője:

Kereskedő aláírása: .....

Kereskedő címe: .....

## Javítás esetén alkalmazandó

### A kereskedő vagy szerviznél történő közvetlen bejelentés esetén a szerviz tölti ki

A jótállási igény bejelentésének időpontja: .....

Javításra átvétel időpontja: .....

Hiba oka: .....

Javítás módja: .....

A termék fogyasztó részére való visszaadásának időpontja: .....

A jótállás – kijavítás időtartamával meghosszabbított – új határideje: .....

Szerviz pecsétje:

Kereskedő pecsétje: .....

## Kicserélés esetén alkalmazandó

A jótállási igény kicseréléssel került rendezésre.

A csere időpontja: .....

Kereskedő bélyegzője:

Tisztelt Fogyasztó!

Köszönjük, hogy termékünket választotta. Cégünk és szervizünk elérhetősége:

**FAST Hungary Kft.** H-2310 Szigetszentmiklós, Kántor út 10. Tel.: 06-23-330-905; 06-23-330-830;

Fax: 06-23-330-827, E-mail: [szerviz@fasthungary.hu](mailto:szerviz@fasthungary.hu)

## Garantijos taisyklės

Šiam gaminiai suteikiama 24 mėnesių nuo įsigijimo datos garantija. Garantija apsiriboja žemiau pateikiamomis sąlygomis. Garantija skirta tik gaminiais, skirtiems buitiniam naudojimui. Dėl garantinio remonto pirkėjas gali kreiptis į pardavėjo parduotuvę, kurioje gaminį pirkė, arba į nurodytus įgaliotus techninės priežiūros centrus. Galutinis naudotojas įsipareigoja pateikti pretenziją nedelsiant po defekto atsiradimo, tačiau tik iki garantijos galiojimo periodo pabaigos. Galutinis naudotojas įsipareigoja bendradarbiauti patvirtinant gaminio defektus, dėl kurių pateikia pretenziją. Priimtas bus tik pilnai sukomplektuotas ir švarus (pagal higienos standartus) gaminys. Jei pretenzija dėl garantinio remonto bus pagrįsta, gaminio garantijos galiojimo periodas bus prailgintas atitinkamai periodu nuo pretenzijos pateikimo datos iki galutinio naudotojas pasisims sutaisyta gaminį arba iki datos, kada galutinis naudotojas turėtų pasiimti sutaisyta gaminį. Norėdamas gauti garantinio remonto paslaugas, galutinis naudotojas turi patvirtinti pretenziją pilnai užpildytas sekančiais dokumentais: pirkimo kvitu, garantiniu talonu, instaliavimo sertifikatu. . .

**Garantija netaikoma:** ■ Nukainotoms (brokuotoms) prekėms. ■ Įprastinai susidėvintiems gaminio dalims ■ Gedimams, atsiradusiems neprofesionaliai ar neteisingai gaminį instaliavus, nesilaikant gaminio naudojimo instrukcijų, naudojant gaminį ne pagal įstatymų numatytus standartus ar įprastinius tokio tipo gaminijų naudojimo procesus, naudojant gaminį kitai paskirčiai nei numatyta. ■ Gedimams, atsiradusiems dėl netinkamos ar nepakankamos gaminio priežiūros. ■ Gedimams, atsiradusiems dėl purvo, nenugalimos jėgos aplinkybių (stichinių nelaimių, gaisro, potvynio, . . .). ■ Gedimams, atsiradusiems dėl prastos kokybės signalo, elektromagnetinio lauko trikdžių ir kt. ■ Rodus mechaninių pažeidimų (pvz. sulaužyti mygtukai, kritimo požymiai. . .). ■ Gedimams, atsiradusiems naudojant gaminį su netinkamomis laikmenomis, jungiant prie netinkamų tinklų, dedant į gaminį netinkamus maitinimo šaltinius (baterijas) ar dėl bet kokių kitų netinkamų naudojimo sąlygų (pvz. aukštos temperatūros, didelės drėgmės, žemės drebjimų. . .). ■ Nustačius, kad gaminys taisytas, modifikuotas ar ardytas neįgaliotų tai daryti asmenų. ■ Jei galutinis naudotojas neturi visų reikalingų dokumentų, įrodančių jo teisę į garantinį remontą (pvz. dokumentų, kur būtų nurodytas gaminio įsigijimo laikas ir vieta). ■ Jei data pateiktuose dokumentuose skiriasi nuo datos ant gaminio.

## Warunki gwarancji

Produkt objęty jest 24 – miesięczną gwarancją, począwszy od daty zakupu przez klienta. Gwarancja jest ograniczona tylko do przedstawionych dalej warunków. Gwarancja obejmuje tylko produkty zakupione w Polsce i jest ważna tylko na terytorium Rzeczpospolitej Polskiej. Gwarancja obejmuje tylko produkty funkcjonujące w warunkach gospodarstwa domowego (nie dotyczy produktów oznaczonych jako „Professional”). Zgłoszenia gwarancyjne można dokonać w autoryzowanej sieci serwisowej lub w sklepie, gdzie produkt został nabyty. Użytkownik jest zobowiązany zgłosić usterkę niezwłocznie po jej wykryciu, a najpóźniej w ostatnim dniu obowiązywania okresu gwarancyjnego. Użytkownik jest zobowiązany do przedstawienia i udokumentowania usterki. Tylko kompletne i czyste produkty (zgodnie ze standardami higienicznymi) będą przyjmowane do naprawy. Usterki będą usuwane przez autoryzowany punkt serwisowy w możliwie krótkim terminie, nieprzekraczającym 14 dni roboczych. Okres gwarancji przedłuża się o czas pobytu sprzętu w serwisie. Klient może ubiegać się o wymianę sprzętu na wolny od wad, jeżeli punkt serwisowy stwierdzi na piśmie, że usunięcie wady jest niemożliwe. Aby produkt mógł być przyjęty przez serwis, użytkownik jest zobowiązany dostarczyć oryginały: dowodu zakupu (paragon lub faktura), podbitej i wypełnionej karty gwarancyjnej, certyfikatu instalacji (niektóre produkty).

### Gwarancja zostaje unieważniona, jeśli:

■ usterka była widoczna w chwili zakupu, ■ usterka wynika ze zwykłego użytkowania i zużycia, ■ produkt został uszkodzony z powodu złej instalacji, niezastosowania się do instrukcji obsługi lub użytkownika niezgodnego z przeznaczeniem, ■ produkt został uszkodzony z powodu złej konserwacji lub jej braku, ■ produkt został uszkodzony z powodu zanieczyszczenia, wypadku lub okoliczności o charakterze sił wyższych (powódź, pożar, wojny, zamieszki itp.) ■ produkt wykazuje złe działanie z powodu słabego sygnału, zakłóceń elektromagnetycznych itp., ■ produkt został uszkodzony mechanicznie (np. wylamany przycisk, upadek, itp.), ■ produkt został uszkodzony z powodu użycia niewłaściwych materiałów eksploatacyjnych, nośników, akcesoriów, baterii, akumulatorów itp. lub z powodu użytkowania w złych warunkach (temperatura, wilgotność, wstrząsy itp.), ■ produkt był naprawiany lub modyfikowany przez nieautoryzowany personel, ■ użytkownik nie jest w stanie udowodnić zakupu (nieczytelny paragon lub faktura), ■ dane na przedstawionych dokumentach są inne niż na urzędzeniu, ■ produkt nie może być zidentyfikowany ze względu na uszkodzenie numeru seryjnego lub plomby gwarancyjnej.

Uab „Senuka Prekybos  
Centras“ Garantinis Servisas  
Jonavos G. 62, Lt-44192,  
Kaunas, Lithuania  
Tel.: +370 37 212 146  
Tex.: +370 37 212 165  
garrem@senukai.lt  
www.senukai.lt

Fast Poland, Sp. z o.o. Ul.  
Kwietniowa 36  
05-090 Wypędy  
Poland  
Tel.: +48 697 690 228  
Mail: serwis@fastpoland.pl  
www.fastpoland.pl







 **FIELDMANN**<sup>®</sup>  
Home & Garden Performance