

SENCOR®

SCM 5501BL



PRENOSIVI HLADNJAK ZA AUTOMOBIL

Prijevod originalnog priručnika



SENCOR®

SCM 5501BL



A

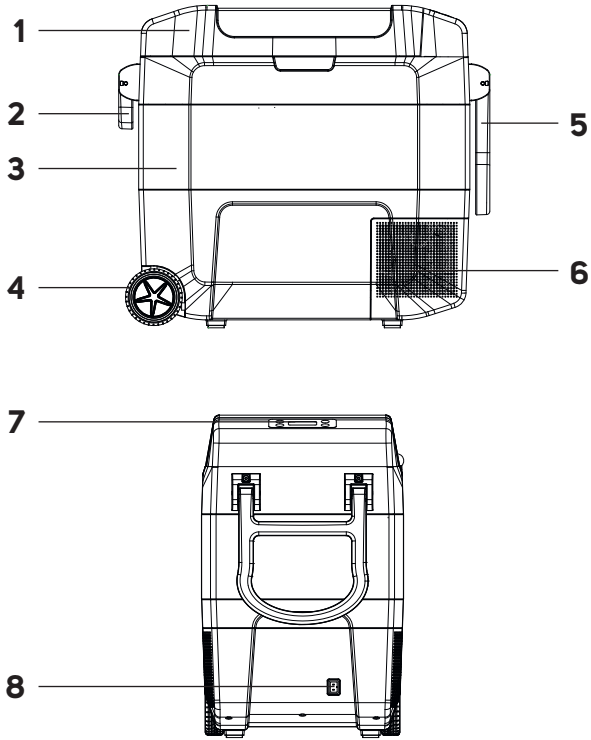

B

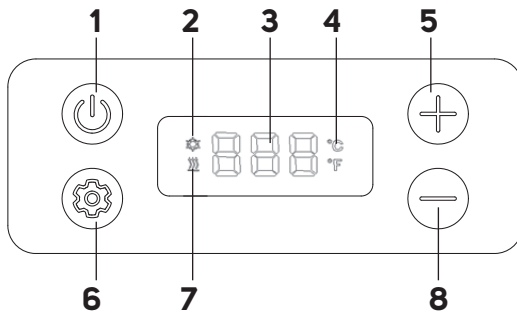

Važne sigurnosne upute

PAŽLJIVO PROČITAJTE I SPREMITE ZA BUDUĆU UPOTREBU.

- Ovaj uređaj mogu koristiti djeca stara najmanje 8 godina i osobe smanjenih fizičkih, osjetilnim ili mentalnih sposobnosti te neiskusne osobe ako su pod nadzorom ili su primile upute za sigurnu upotrebu uređaja i svjesne su potencijalnih opasnosti.
- Djeca starosti između 3 i 8 godina smiju umetati i vaditi hranu iz uređaja za hlađenje.
- Djeca se ne smiju igrati uređajem. Čišćenje i održavanje ne smiju obavljati djeca bez nadzora.
- Ako se kabel napajanja ošteti, zamijenite ga u servisu kako biste izbjegli opasne situacije. Uređaj je zabranjeno koristiti ako je kabel napajanja oštećen.
- **UPOZORENJE:** Otvori za prozračivanje na pokrovu uređaja ili na njegovoj konstrukciju moraju biti nepokriveni.
- **UPOZORENJE:** Nemojte za ubrzavanje odmrzavanja koristiti mehaničke uređaje ili načine izuzev onih koje je preporučio proizvođač.
- **UPOZORENJE:** Nemojte oštetiti rashladni krug.
- **UPOZORENJE:** Nemojte električne uređaje koristiti u prostorima za čuvanje hrane, osim ako su vrsta koje je preporučio proizvođač.

- **UPOZORENJE:** Kada postavljate uređaj, pobrinite se da kabel napajanja nije prignječen ili oštećen.
- **UPOZORENJE:** Nemojte sa stražnje strane uređaja postavljati višestruke prijenosne utičnice ili prijenosne produžne kabele.
- Nemojte u ovom uređaju pohranjivati eksplozivne tvari, kao što su sprejevi sa zapaljivim plinovima.
- Ovaj je uređaj namijenjen isključivo za upotrebu u kućanstvu. Uređaj je također namijenjen za osobnu i neposlovnu upotrebu u prostorijama kao što su:
 - čajne kuhinje u radionicama, uredima i drugim radnim mjestima,
 - hoteli, moteli i druga stambena okruženja gdje ih mogu koristiti gosti,
 - prenoćišta,
 - priprema i dostava pripremljene hrane i napitaka, te slična okruženja koja nisu maloprodajna.
- Za ovaj je uređaj predviđeno da bude samostojeći. Nije predviđen za ugradnju ili umetanje u ormare.
- Da biste spriječili kontaminiranje hrane, pridržavajte se sljedećih preporuka:
 - Produljeno držanje poklopca otvorenim može uzrokovati značajan porast temperature unutar uređaja.
 - Redovno čistite površine koje bi mogle doći u kontakt s hranom i pristupačnim odvodnim sustavima.
 - Sirovo meso i ribu odlažite u ovaj uređaj unutar prikladnih pakiranja kako biste spriječili kontakt s drugom hranom ili kapanje po njoj.

- Ovaj uređaj općenito nije prikladan za zamrzavanje hrane. Predviđen je samo za kratkotrajno čuvanje hladne ili već smrznute hrane.
- Ako se uređaj dulje vrijeme ostavlja praznim, isključite ga, odmrznite, očistite, osušite i ostavite s otvorenim poklopcem kako biste spriječili stvaranje plijesni unutar uređaja.



Upozorenje: Opasnost od požara / zapaljivi materijali

- Uređaj je dizajniran za upotrebu u kućanstvima, automobilima, kamperskim prikolicama, čamcima ili prilikom kampiranja. Međutim, ne smije se izlagati kiši.
- Uređaj se smije napajati samo korištenjem niskog napona, sukladno oznakama na nazivnoj naljepnici uređaja.
- Uređaj se može povezati na više od jednog izvora napajanja. Kabel napajanja ovog uređaja smije se priključiti samo u utičnicu napona 12 V odgovarajuće oblika (npr. automobilski upaljač za cigarete), a na gradsku mrežu od 220–240 V samo korištenjem isporučenog kabela. Međutim, uređaj nemojte nikada istovremeno priključivati na više izvora napajanja. To može uzrokovati trajna oštećenja.
- Sve kabELE i njihove priključke održavajte čistima. Nemojte za čišćenje koristiti metalne i na drugi način električno vodljive alate.
- U vozilu koje dopušta napajanje uređaja putem utičnice od 12 V kada motor nije pokrenut, važno je da provjerite stanje akumulatora kako biste spriječili njegovo potpuno pražnjenje.



Upozorenje:

Prije povezivanja uređaja s utičnicom napajanja od 220–240 V na plovilu, pobrinite se da je utičnica opremljena diferencijalnom sklopkom. U suprotnom postoji rizik od ozljeda.

- Nemojte uređaj koristiti u prostorijama s puno prašine ili vlage, npr. praonice veša, kupaonice, prostori za skladištenje kemikalija ili industrijska okruženja.
- Uređaj držite podalje od otvorenog plamena ili izvora topline.
- Izbjegavajte izlaganje izravnom sunčevom svjetlu.
- Uređaj postavite na stabilnu i ravnu površinu.
- Pobrinite se da se uređaj ne može prevrnuti. Pobrinite se da uređaj nije nagnut. Nemojte naginjati za više od 30°.
- Ako se uređaj prevrne, vratite ga u radni položaj, isključite ga i odspojite od izvora napajanja. Pustite da se rashladni krug stabilizira tijekom približno 2 sata prije ponovnog uključivanja uređaja.
- Nemojte uređaj puniti ledom ili u njega ulijevati tekućine.
- Nemojte u uređaj stavljati limenke (npr. napitke u limenkama) ili gazirane napitke kada se koristi funkcija grijanja ili smrzavanja jer postoji opasnost od eksplozije.
- Nemojte uređaj, kabel napajanja ili njegove priključke uranjati u vodu ili drugu tekućinu.
- Uređaj ne ostavljajte bez nadzora dok je priključen u izvor napajanja.
- Uređaj odvojite od izvora napajanja kad nije u upotrebi, prije premještanja i prije čišćenja.
- Nemojte mokrim rukama dodirivati utikač / kabel napajanja.
- Nemojte uređaj odspajati od izvora napajanja povlačenjem za kabel. To može oštetiti kabela utičnicu/priključak. Kabel odspojite pažljivim povlačenjem za utikač/priključak kabela napajanja.
- Pobrinite se da kabel napajanja ne dodiruje vruće površine, da nije upetljan, savijen ili na drugi način oštećen.
- Nemojte uređaj uključivati pa isključivati u kratkim intervalima. Pričekajte približno 5 minuta prije ponovnog uključivanja. U suprotnom postoji rizik oštećenja kompresora.
- Nemojte umetati nikakve predmete u otvore za prozračivanje uređaja kako biste izbjegli kratke spojeve ili nepovratna oštećenja.
- **Upozorenje:** Postoji opasnost od gušenja. Pohranite na dobro prozračenom mjestu izvan dohvata djece i životinja. Pobrinite se da se poklopac ne može zatvoriti ili uklonite poklopac prije nego uređaj predate na recikliranje.
- Uređaj nemojte upotrebljavati ako ne radi pravilno, ako je oštećen ili je bio potopljen u vodu. Neka sve popravke i prilagodavanja uređaja izvede ovlašten servis. Izvođenje neovlaštenih promjena na uređaju tijekom jamstvenog razdoblja može poništiti jamstvo.
- Proizvođač nije odgovoran za bilo kakva oštećenja ili ozljede uzrokovane nepravilnom upotrebom ili rukovanjem uređaja.

Sigurnosne upute za rashladno sredstvo

- Rashladno sredstvo (R1234yf) koje se nalazi u rashladnom sustavu uređaja je prirodni plin s malim utjecajem na okoliš. Pridržavajte se osnovnih sigurnosnih mjera obzirom da je to blago zapaljivo rashladno sredstvo.
- Nemojte oštetiti rashladni krug.
- Pobrinite se da uređaj ne padne, da na njega ne padaju drugi predmeti, da nije izložen udarcima itd.
- Izbjegavajte korištenje uređaja ili njegovo čuvanje u okruženjima sa zapaljivim, hlapljivim ili eksplozivnim tvarima.
- Nemojte u blizini uređaja koristiti ili manipulirati s otvorenim plamenom ili drugim izvorima zapaljenja.
- Ako je rashladni krug oštećen, otvorite prozor ili vrata i dobro prozračite. Kontaktirajte ovlašteno servisno središte. Rashladni krug ne pokušavajte samostalno zatvarati niti popravljati. Rashladnim krugom i rashladnim sredstvom smiju rukovati samo osobe odgovarajuće stručnosti. Nemojte nikada pušiti niti koristiti otvoreni plamen ili drugi izvor zapaljenja kada je rashladni krug oštećen.

HR Prenosivi hladnjak za automobil

Korisnički priručnik

- Zahvaljujemo Vam na kupnji našeg SENCOR proizvoda i nadamo se da će biti zadovoljni s njime.
- Prije korištenja uređaja temeljito pročitajte korisnički priručnik, čak i ako ste već upoznati s uređajem tijekom prijašnjeg korištenja sličnih uređaja. Uređaj upotrebljavajte samo na način opisan u ovom korisničkom priručniku. Priručnik čuvajte za kasniju upotrebu. U slučaju da uređaj predate drugoj osobi, obavezno priložite i ovaj korisnički priručnik.
- Pažljivo raspakirajte uređaj i nemojte baciti niti jedan dio pakirnog materijala prije nego što pronađete sve dijelove proizvoda. Preporučuje se da originalnu kartonsku kutiju, ambalažu, račun i potvrdu opsega prodavačeve odgovornosti ili jamstvenu potvrdu čuvate najmanje tijekom trajanja zakonskog prava na neispravan rad ili jamstva kvalitete.
- Ovisno o predviđenoj upotrebi, umetnite priključak kabela napajanja u utičnicu na bočnoj strani hladnjaka i umetnite prilagodnik ili u utičnicu gradske električne mreže (upotrebom prilagodnika) ili u utičnicu u automobilu (upotrebom prilagodnika za automobilsku utičnicu).



Upozorenje:

Nemojte nikada prilagodnik napajanja umetati u automobilsku utičnicu niti prilagodnik automobilske utičnice umetati u utičnicu gradske električne mreže. Postoji opasnost od električnog udara i trajnog oštećivanja proizvoda.

OPIS HLADNJAKA ZA AUTOMOBILE

A1 Poklopac	A6 Izlaz zraka
A2 Kratka ručka	A7 Upravljačka ploča sa zaslonom
A3 Kućište hladnjaka	A8 Utičnica za priključak kabela napajanja
A4 Kotačići	
A5 Dugačka ručka	

Nije prikazano: prilagodnik napajanja (100–240 V–), prilagodnik za automobilsku utičnicu (12/24 V==), unutarnji odjeljak za hlađenje i zamrzavanje (podijeljen u dva odjeljka: 14 i 41 l)

OPIS UPRAVLJAČKE PLOČE

B1 Tipka za uključivanje/isključivanje hladnjaka	B5 Tipka + za povećavanje temperature
B2 Ikona hlađenja	B6 Tipka za odabir načina hlađenja/grijanja
B3 Numerički prikaz	B7 Ikona grijanja
B4 Ikone mjerne jedinice temperature	B8 Tipka - za smanjivanje temperature

PRIJE PRVE UPOTREBE

- Prije prve upotrebe uklonite hladnjak i njegove komponente iz pakiranja i uklonite sve promotivne naljepnice i oznake. Provjerite da niti uređaj niti bilo koja njegova komponenta nisu oštećene.
- Otvorite poklopac i očistite unutarnji prostor s mekom spužvom navlaženom s toplom vodom. Obrisite suhom krpom. Vanjske površine očistite mekanom spužvom blago natopljenom u toploj vodi s malo deterdženta za posude. Obrisite suhom krpom.
- Upravljačku ploču očistite sa suhom krpom.



UPOZORENJE:

Ako se hladnjak prevrne, isključite ga i odvojite od izvora napajanja. Postavite u radni položaj i pustite da miruje najmanje 2 sata.

IZVOR NAPAJANJA

- Prije spajanja hladnjaka s izvorom napajanja, pobrinite se da napon na naljepnici hladnjaka odgovara izvoru napajanja.

Hladnjak je isporučen s dva prilagodnika:

- prilagodnik napajanja (100–240 V–) za povezivanje s pravilno uzemljenom utičnicom napajanja,
- prilagodnik za automobilsku utičnicu (12/24 V==).

UPOTREBA HLADNJAKA ZA AUTOMOBILE

- Pritisnite tipku da uključite hladnjak.
- Pritisnite tipku i odaberite način hlađenja (uključit će se ikona ili način grijanja (uključit će se ikona).
- Za postavljanje željene temperature upotrijebite tipke +/- . U načinu hlađenja, temperaturu možete postaviti u rasponu od -18 do 20 °C; a u načinu grijanja u rasponu od 30 do 50 °C. Postavljena temperatura bit će prikazana na zaslonu.
- Hladnjak će započeti s hlađenjem/grijanjem unutarnjeg prostora na postavljenu temperaturu. Trenutačno temperatura u unutrašnjosti bit će prikazana na zaslonu.
- Kada unutarnja temperatura dostigne postavljenu temperaturu, hladnjak prestaje s hlađenjem/grijanjem.
- Ako temperatura poraste (u načinu hlađenja) ili opadne (u načinu grijanja) za približno 2 °C, hladnjak će se ponovno pokrenuti.
- Ako ne koristite hladnjak, pritisnite tipku da biste ga isključili.

UMETANJE HRANE

- Hranu smjestite u unutarnji prostor u njezinoj originalnoj pakiranju ili u prikladnoj plastičnoj ili staklenoj posudi. Pobrinite se da je poklopac pravilno zatvoren.
- Poklopac je opremljen s bravom. Kada otvarate poklopac, brava osigurava da poklopac ostane otvoren. Kada je poklopac otvoren, zaslon se uključuje ako je hladnjak za automobile priključen u izvor napajanja.
- Kada trebate zatvoriti poklopac, bravu oslobodite laganim povlačenjem prema gore. Brava će se osloboditi i možete zatvoriti poklopac.
- Uvijek se pobrinite da je poklopac hladnjaka pravilno zatvoren. Ako se poklopac ne može pravilno zatvoriti, presložite hranu u hladnjaku. Ako je potrebno, obrišite rub unutarnjeg prostora s čistom krpom kako biste uklonili nečistoće koje bi mogle ometati tijesno dosjedanje poklopca.

FUNKCIJA MEMORIJE

- Hladnjak je opremljen internom memorijom i posljednja postavljena postavka će ostati pohranjena u memoriji, ako se isključite putem tipke . Nakon ponovnog pokretanja radit će u posljednjem postavljenom načinu rada i temperature.
- Ako hladnjak za automobile odspojite od izvora napajanja, spremanje postavke bit će izbrisane iz memorije.

ZAŠTITNE ZNAČAJKE

- Hladnjak je opremljen s nekoliko značajki za zaštitu od oštećivanja.

 - Zaštita od prejake struje:** Kada je izlazna struja prejaka, aktivira se zaštita od previsokog napona i napajanje se prekida.
 - Zaštita ulaza vozila:** Kada je naponski ulaz iz vozila niži od 11 V, aktivira se zaštita i na zaslonu se prikazuje poruka pogreške E3.

Poruka će biti prikazana na 12 sekundi, nakon čega će napajanje biti prekinuto.

- Zaštita od previsokog napona:** Kada je naponski ulaz iz vozila viši od 17 V, aktivira se zaštita od previsokog napona i na zaslону se prikazuje poruka pogreške E4. Poruka će biti prikazana na 12 sekundi, nakon čega će napajanje biti prekinuto.
- Zaštita od kratkog spoja:** U slučaju kratkog spoja, aktivira se zaštita od kratkog spoja i napajanje se prekida.
- Kratki spoj senzora temperature:** U slučaju kratkog spoja senzora temperature, na zaslону se prikazuje poruka E1 i napajanje se prekida.
- Prekid spoja senzora temperature:** U slučaju prekida spoja senzora temperature, na zaslону se prikazuje poruka E2 i napajanje se prekida.

ČIŠĆENJE I ODRŽAVANJE

- Prije čišćenja odvojite hladnjak za automobile od izvora napajanja. Otvorite poklopac kako biste omogućili da se unutrašnji prostor izjednači s temperaturom prostorije.
- Nemojte upotrebljavati abrazivna sredstva za čišćenje, otapala ili bilo kakve tvari za čišćenje bilo kojeg dijela uređaja koja bi mogla oštetiti površinu uređaja. Nijedna komponenta ovog uređaja nije prikladna za perlicu posuda.



Upozorenje:

Da biste spriječili rizik od električnog udara, nemojte uranjati uređaj, kabel ili priklagodnike u vodu ili bilo koju drugu tekućinu.

Unutarnji prostor

- Unutarnji prostor hladnjaka očistite nakon svake upotrebe.
- Unutarnji prostor obrišite mekom spužvom i blago navlaženom toplom vodom. Obrišite suhom krpom.
- Da biste uklonili neugodan mirise, možete dodati u toplu vodu malo jabučnog octa.

Vanjska površina

- Vanjske površine očistite mekanom spužvom blago natopljenom u toploj vodi s malo deterdženta za posude. Obrišite suhom krpom.
- Brtvu poklopca obrišite mekom spužvom i blago navlaženom toplom vodom. Brtvu poklopca održavajte čistom.
- Upravljačku ploču očistite sa suhom krpom.
- Redovno uklanjajte prašinu i nečistoće iz izlazne rešetke zraka. Ako je potrebno upotrijebite usisavač da uklonite nečistoće.

Pohrana

- Ako uređaj nećete koristiti dulje vrijeme, odspojite hladnjak za automobile od izvora napajanja i očistite ga sukladno uputama u poglavlju "Čišćenje i održavanje".
- Prije pohrane, provjerite je li uređaj i sav pribor temeljito očišćen i suh.
- Uređaj čuvajte na suhom, čistom i dobro prozračenom mjestu koje nije izloženo ekstremnim temperaturama i koje je izvan doseg a djece ili kućnih ljubimaca.

PORUKE O POGREŠKAMA

Poruke o pogreškama	Opis	Značenje	Rješenje
E1	Kratki spoj senzora temperature	Abnormalna pojava kratkog spoja senzora temperature.	Kontaktirajte ovlaštenu servis radi zamjene.
E2	Senzor temperature odspojen	Abnormalna pojava prekida spoja senzora temperature.	Kontaktirajte ovlaštenu servis radi zamjene.
E3	Zaštita ulaza vozila	Ulazni napon iz vozila je niži od 11 V.	Provjerite ulazni napon vozila i zatim ponovno spojite hladnjak za automobile.
E4	Zaštita od previsokog napona	Ulazni napon iz vozila je viši od 17 V.	Provjerite ulazni napon vozila i zatim ponovno spojite hladnjak za automobile.
E5	Zaštita kompresora od previsokog napona	Napon je preamio postavljeni raspon zaštite kompresora od previsokog napona.	Odspojite hladnjak od izvora napajanja. Ponovno spojite nakon određenog vremena.
E6	Zaštita ventilatora od prejake struje	Vanjska vršna struja ventilatora je jača od 1 A.	Kontaktirajte ovlaštenu servisno središte.
E7	Pogreška pokretanja kompresora	Motor kompresora se zaustavio ili je tlak u sustavu hlađenja previsok.	Isključite hladnjak i odspojite ga od izvora napajanja. Pustite da miruje približno 30 minuta. Zatim ponovno spojite.
E8	Pogreška minimalne brzine	Sustav hlađenja je preopterećen i motor ne može održavati minimalnu brzinu od 1850 okr/min.	Isključite hladnjak i odspojite ga od izvora napajanja. Pustite da miruje približno 30 minuta. Zatim ponovno spojite.
E9	Termička zaštita	Sustav hlađenja je preopterećen ili je okolišna temperatura previsoka.	Isključite hladnjak i odspojite ga od izvora napajanja. Pustite da miruje približno 30 minuta. Zatim ponovno spojite.

Ako poruka o pogreški ustraje, prestanite koristiti hladnjak za automobile i kontaktirajte ovlaštenu servisno središte.

TEHNIČKE SPECIFIKACIJE

Izvor napajanja.....	prilagodnik napajanja 100–240 V–
	Prilagodnik za automobilsku utičnicu 12/24 V==
Snaga hlađenja.....	70 W
Snaga grijanja.....	60 W
Interni volumen.....	55 l
Prostor za hlađenje i zamrzavanje.....	14 l i 41 l
Prilagodljivi raspon hlađenja.....	-18 °C do 20 °C
Prilagodljivi raspon grijanja.....	30 do 50 °C
Izolacija.....	Ciklopentan
Rashladni medije.....	Ciklo laminat: R1234yf / 28 g
Buka.....	≤50 dB(A) (pozadinska buka ≤25 dB(A))
Dimenzije.....	35,6 × 56,8 × 65,5 cm (širina × visina × dubina)
Težina.....	17,2 kg

Deklarirana razina emisije buke uređaj je 50 dB(A), što predstavlja razinu A zvučne snage u odnosu na referentnu zvučnu snagu od 1 pW.



Klasa sigurnosti za zaštitu od električnog udara:

Klasa II – Zaštita od električnog udara pruža se dvostrukom ili teškom izolacijom.

Zadržavamo pravo na izmjenu teksta i tehničkih specifikacija.

UPUTE I INFORMACIJE O ODLAGANJU ISKORIŠTENIH AMBALAŽNIH MATERIJALA

Rabljeni pakirni materijal odbacite na predviđenim mjestima za zbrinjavanje otpada, koje je odredila lokalna uprava.

ODLAGANJE RABLJENE ELEKTRIČNE I ELEKTRONIČKE OPREME



Ovi simboli na proizvodima ili popratnoj dokumentaciji naznačuju da se rabljeni električni i elektronički proizvodi ne smiju miješati s uobičajenim kućanskim otpadom. Za pravilno odlaganje i recikliranje ovih proizvoda, predajte na predviđena mjesta za prikupljanje. Alternativno, u nekim državama članicama Europske unije ili drugim europskim zemljama proizvode možete vratiti lokalnoj maloprodajnoj trgovini prilikom kupnje ekvivalentnog novog proizvoda.

Pravilnim odlaganjem ovog proizvoda pomažete u očuvanju dragocjenih prirodnih resursa i pridonosite sprječavanju mogućih negativnih utjecaja po okoliš i ljudsko zdravlje, koji proizlaze iz nepravilnog odlaganja otpada. Za više pojedinosti kontaktirajte svoje lokalne nadležne ustanove ili najbližu ustanovu za prikupljanje otpada. Za nepravilno odlaganje otpada ove vrste mogu se izreći kazne sukladno nacionalnim propisima.

Za poslovna tijela u državama Europske unije

Za odbacivanje električne ili elektroničke opreme, zatražite potrebne informacije od vašeg prodavača ili dobavljača.

Odlaganje u državama izvan Europske unije

Ovaj je simbol važeći u Europskoj uniji. Za odbacivanje ovog proizvoda na drugim mjestima, zatražite potrebne informacije o pravilnom načinu odbacivanja od lokalnih nadležnih ustanova ili prodavača.



Ovaj proizvod ispunjava osnovne zahtjeve primjenjivih EU smjernica.

