

SENCOR®

SCM 5501BL



MOBILNÁ KOMPRESOROVÁ
AUTOCHLADNIČKA

Preklad pôvodného návodu



SENCOR®

SCM 5501BL

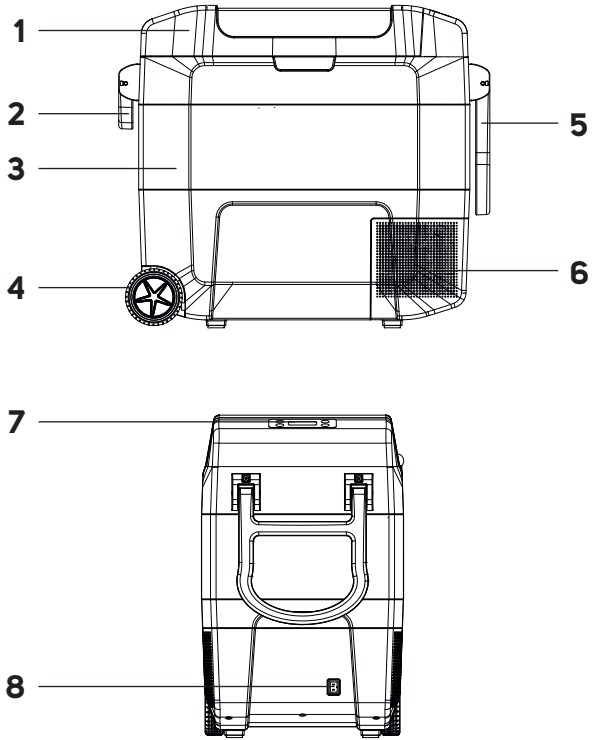
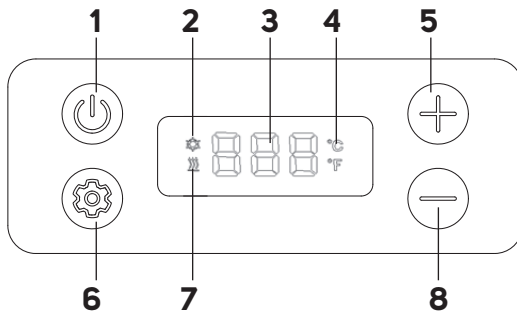

A**B**

SK Mobilná kompresorová autochladnička

Dôležité bezpečnostné pokyny

ČÍTAJTE POZORNE A USCHOVAJTE ICH NA BUDÚCE POUŽITIE.

- Tento spotrebič môžu používať deti vo veku 8 rokov a staršie a osoby so zníženými fyzickými, zmyslovými alebo mentálnymi schopnosťami alebo s nedostatkom skúseností a znalostí, ak sú pod dozorom alebo boli poučené o používaní spotrebiča bezpečným spôsobom a rozumejú prípadným nebezpečenstvám.
- Deti vo veku 3 až 8 rokov môžu vkladať a vyberať potraviny z chladiacich spotrebičov.
- Deti sa so spotrebičom nesmú hrať. Čistenie a údržbu nesmú vykonávať deti bez dozoru.
- Ak je prírodný kábel poškodený, jeho výmenu zverte odbornému servisnému stredisku, aby sa zabránilo vzniku nebezpečnej situácie. Je zakázané používať spotrebič s poškodeným prírodným káblom.
- **VÝSTRAHA:** Vetracie otvory v kryte spotrebiča alebo v jeho konštrukcii je nutné udržiavať voľné.
- **VÝSTRAHA:** Na urýchlenie odmrazovacieho procesu nepoužívajte mechanické zariadenia alebo iné prostriedky než tie, ktoré odporúča výrobca.
- **VÝSTRAHA:** Nepoškodzujte chladiaci obvod.

- **VÝSTRAHA:** Nepoužívajte elektrické spotrebiče v priestore na uchovávanie potravín, ak sa nejedná o typy odporúčané výrobcom.
- **VÝSTRAHA:** Pri umiestňovaní spotrebiča sa musí zaistiť, aby sa napájací prívod nezachytil alebo nepoškodil.
- **VÝSTRAHA:** Neumiestňujte viacnásobné prenosné zásuvky alebo prenosné predlžovacie prívody na zadnú stranu spotrebiča.
- Neskladujte v tomto spotrebiči výbušné látky, ako sú spreje s horľavým hnacím plynom.
- Tento spotrebič je určený na použitie v domácnosti. Spotrebič je tiež určený na osobné nekomerčné použitie v priestoroch, ako sú:
 - kuchynské kúty v obchodoch, kanceláriách a ostatných pracoviskách;
 - hotely, motely a iné obytné prostredia, kde ho môžu používať hostia;
 - podniky zaisťujúce nocľah s raňajkami;
 - stravovacie a podobné nepredajné prostredia.
- Tento spotrebič je určený ako voľne stojaci. Nie je určený na zabudovanie do skrinky ani sa do nej nesmie vkladať.
- Aby sa zabránilo kontaminácii potravín, dodržujte, prosím, nasledujúce odporúčania:
 - Otvorenie veka na dlhý čas môže spôsobiť výrazné zvýšenie teploty v priestore spotrebiča.
 - Pravidelne čistite povrchy, ktoré môžu prísť do styku s potravinami, a prístupné drenážne systémy, ak je nimi spotrebič vybavený.

- Surové mäso a ryby vkladajte do spotrebiča vo vhodných obaloch, tak aby neboli v kontakte s inými potravinami alebo na ne nekvapkali.
- Tento spotrebič nie je všeobecne vhodný na mrazenie potravín. Je určený len na krátkodobé skladovanie chladených potravín alebo už zmrazených potravín.
- Ak sa spotrebič zanecháva prázdny dlhú dobu, vypnite ho, odmrazte, vyčistite, vysušte a nechajte veko otvorené, aby sa zabránilo tvorbe plesní vo vnútri spotrebiča.



Výstraha: Nebezpečenstvo ohňa/horľavé materiály

- Spotrebič je určený na použitie v domácnosti, v aute, karavane, na lodi alebo pri kempovaní (táboreni). Nesmie byť však vystavený dažďu.
- Spotrebič sa smie napájať iba bezpečným nízkym napätím, ktoré zodpovedá značeniu na typovom štítku spotrebiča.
- Spotrebič je možné pripojiť k viac ako jednému zdroju energie. Prívodný kábel tohto spotrebiča je možné priamo pripojiť len k zásuvke 12 V zodpovedajúceho tvaru (napr. cigaretový zapalovač v aute), k sieťovej zásuvke 220–240 V~ len prostredníctvom dodávaného kábla. Nikdy však nezapájajte spotrebič k viacerým zdrojom energie. Hrozí jeho nenávratné poškodenie.
- Všetky káble a ich konektory udržiavajte v čistote. Pri čistení nepoužívajte kovové alebo inak vodivé pomôcky.
- V automobiloch, ktoré umožňujú napájať zariadenie z 12-V zásuvky bez zapnutého motora, je dôležité kontrolovať stav autobatérie, aby nedošlo k jej úplnému vybitiu.



Upozornenie:

Skôr ako pripojíte spotrebič k zásuvke 220–240 V~ na lodi, uistite sa, že zásuvka je vybavená prúdovým chráničom. Inak hrozí nebezpečenstvo úrazu.

- Spotrebič nepoužívajte v miestnostiach s vysokou prašnosťou alebo vlhkosťou, napr. v práčovniach alebo kúpeľniach, v priestoroch, kde sa skladujú chemické látky alebo v priemyselnom prostredí.
- Spotrebič neumiestňujte do blízkosti otvoreného ohňa alebo prístrojov, ktoré sú zdrojom tepla.
- Spotrebič nevystavujte priamemu slnečnému žiareniu.
- Spotrebič umiestnite na pevný a rovný povrch.
- Dbajte na to, aby sa spotrebič neprevrátil. Spotrebič sa nesmie nakláňať. Maximálny uhol naklonenia je 30°.
- Ak dôjde k prevráteniu spotrebiča na bok, uveďte ho do prevádzkovej polohy, vypnite ho a odpojte od zdroja napájania. Nechajte stáť približne 2 hodiny, aby sa ustáilo chladiace médium v okruhu, než spotrebič znovu zapnete.
- Spotrebič neplňte ľadom ani do neho nelejte tekutiny.
- Nevkladajte do spotrebiča plechovky (napr. nápoje v plechovkách) ani sýtené nápoje, ak používate funkciu ohrievania alebo mrazenia. Hrozí riziko explózie.
- Spotrebič, prívodný kábel ani zástrčku a konektory neponárajte do vody ani inej tekutiny.
- Spotrebič nenechávajte bez dozoru, ak je pripojený k zdroju elektrického napätia.
- Spotrebič vždy odpojte od zdroja energie, ak ho nebudete používať, pred premiestnením alebo čistením.
- Nemanipulujte so zástrčkou/konektorom kábla mokrymi rukami.
- Neodpájajte spotrebič od zdroja elektrického napätia ťahom za kábel. Mohlo by dôjsť k jeho poškodeniu alebo poškodeniu zásuvky/konektora. Kábel odpájajte ťahom za zástrčku/konektor kábla.
- Dbajte na to, aby sa prívodný kábel nedotýkal horúceho povrchu, nebol zamotaný, ohnutý ani inak poškodený.
- Nezapínajte spotrebič v krátkych intervaloch. Pred opätovným zapnutím vyčkajte približne 5 minút. Inak hrozí poškodenie kompresora.
- Do ventilačných otvorov spotrebiča nevkladajte žiadne predmety. Hrozí skrat a nevratné poškodenie spotrebiča.
- **Výstraha:** Nebezpečenstvo udusenía. Uložte spotrebič na miesto mimo dosahu detí a domácich miláčikov. Zaisťte, aby nebolo možné zavrieť veko, príp. než spotrebič odovzdáte na ekologickú likvidáciu, nechajte odmontovať veko.
- Nepoužívajte spotrebič, ak nefunguje správne, ak bol poškodený alebo ponorený do vody. Všetky opravy tohto spotrebiča zverte autorizovanému servisnému stredisku. Zásahom do spotrebiča počas platnosti záruky sa vystavujete riziku straty záručných plnení.
- Výrobca nie je zodpovedný za vzniknuté škody či úrazy spôsobené nesprávnym používaním spotrebiča alebo neodborným zaobchádzaním.

Bezpečnostné pokyny k chladiacemu médiu

- Chladiace médium (R1234yf), ktoré obsahuje chladiaci systém spotrebiča, je prírodný plyn s nízkym dopadom na životné prostredie. Aj keď sa jedná o mierne horľavé chladiace médium, aj napriek tomu treba dodržiavať základné bezpečnostné opatrenia.
- Nikdy nepoškodzuje chladiaci obvod.
- Zaisťte, aby spotrebič nespadol, aby naň nepadali predmety, nevystavujte ho nárazom a pod.
- Spotrebič nepoužívajte ani neskladujte v prostredí, kde sa používajú alebo skladujú horľavé, prchavé alebo výbušné látky.
- Je zakázané v blízkosti spotrebiča používať alebo manipulovať s otvoreným ohňom alebo s iným zápalným zdrojom.
- Ak dôjde k poškodeniu chladiaceho obvodu, otvorte okno alebo dvere a riadne vyvetrajte. Obráťte sa na autorizovaný servis. V žiadnom prípade sa nepokúšajte chladiaci obvod uzavrieť alebo opraviť. S chladiacim obvodom a chladiacim médiom smie manipulovať len kvalifikovaná osoba s príslušnou odbornosťou. Nikdy nefajčíte ani nepoužívajte otvorený oheň alebo iný zápalný zdroj, keď je chladiaci obvod poškodený.

SK Mobilná kompresorová autochladnička

Návod na použitie



- Ďakujeme, že ste si kúpili náš výrobok značky SENCOR, a veríme, že s ním budete spokojní.
- Pred použitím spotrebiča sa, prosím, oboznámte s návodom na jeho obsluhu, a to aj v prípade, že ste už oboznámení s používaním spotrebičov podobného typu. Spotrebič používajte iba tak, ako je opísané v tomto návode na použitie. Návod uschovajte pre prípad ďalšej potreby. Ak spotrebič odovzdávate inej osobe, zaistite, aby bol k nemu priložený tento návod na použitie.
- Spotrebič starostlivo vybalte a dajte pozor, aby ste nevyhodili žiadnu časť obalového materiálu skôr, než nájdete všetky jeho súčasti. Minimálne počas trvania zákonného práva z chybného plnenia, prípadne záruky za akosť, odporúčame uschovávať originálny prepravný kartón, baliaci materiál, pokladničný doklad a potvrdenie o rozsahu zodpovednosti predávajúceho alebo záručný list.

POPIS AUTOCHLADNIČKY

A1 Veko	A6 Výstup vzduchu
A2 Krátka rukoväť	A7 Ovládací panel s displejom
A3 Telo autochladničky	A8 Zásrčka na pripojenie konektora napájacieho kábla
A4 Pojazdové kolieska	
A5 Dlhá rukoväť	

Bez vyobrazenia: sieťový adaptér (100–240 V-), adaptér do zásuvky auta (12/24 V==), vnútorný chladiaci a mraziaci priestor (rozdelený na dva sektory: 14 l a 4 l)

POPIS OVLÁDACIEHO PANELA

B1 Tlačidlo  na zapnutie/vypnutie autochladničky	B5 Tlačidlo + na zvýšenie teploty
B2 Ikona chladenia 	B6 Tlačidlo  na výber režimu chladenie/ohrievanie
B3 Číselný displej	B7 Ikona ohrevu 
B4 Ikony jednotiek teploty	B8 Tlačidlo - na zníženie teploty

PRED PRVÝM POUŽITÍM

- Pred prvým použitím vyberte autochladničku a jej príslušenstvo z obalového materiálu a odstráňte všetky propagačné štítky či etikety. Skontrolujte, že autochladnička ani žiadna jej súčasť nie sú poškodené.
- Otvorte veko a vyčistite vnútorný priestor mäkkou hubkou mierne navlhčenou v teplej vode. Utrite suchou utierkou. Vonkajší povrch utrite mäkkou hubkou mierne navlhčenou v teplej vode s trochu kuchynského prostriedku na umývanie riadu. Utrite suchou utierkou.
- Ovládací panel utrite len suchou utierkou.



VAROVANIE:

Ak dôjde k prevráteniu autochladničky na bok, vypnite a odpojte ju od zdroja napájania. Uveďte ju do prevádzkovej polohy a nechajte aspoň 2 hodiny stáť v nečinnosti.

NAPÁJANIE

- Pred pripojením chladničky ku zdroju napájania sa vždy uistite, že napätie uvedené na typovom štítku autochladničky zodpovedá zdroju napájania, ku ktorému chcete autochladničku pripojiť.

Autochladnička sa dodáva s dvomi adaptérmi:

1. sieťový adaptér (100–240 V-) na zapojenie do riadne uzemnenej sieťovej zásuvky;
 2. adaptér do zásuvky auta (12/24 V==).
- Podľa zamýšľaného spôsobu použitia vložte konektor napájacieho kábla do konektora na strane autochladničky a adaptér vložte buď do





sieťovej zásuvky (používate sieťový adaptér), alebo do zásuvky vášho automobilu (používate adaptér do zásuvky auta).



Varovanie:

Nikdy nezapájajte sieťový adaptér do zásuvky auta alebo adaptér do zásuvky auta do sieťovej zásuvky. Hrozí riziko úrazu elektrickým prúdom a riziko nenávratného poškodenia výrobku.

POUŽITIE AUTOCHLADNIČKY

1. Stlačte tlačidlo  , aby ste chladničku zapli.
2. Opakovane stlačte tlačidlo  a zvolte prevádzkový režim chladenia (rozsvieti sa ikona ) alebo ohrievania (rozsvieti sa ikona )
3. Tlačidlami +/- nastavte požadovanú teplotu. V režime chladenia môžete nastaviť teplotu v rozmedzí od -18 do 20 °C; v režime ohrievania môžete nastaviť teplotu v rozmedzí od 30 do 50 °C. Na displeji sa zobrazí nastavená teplota.
4. Potom sa autochladnička spustí a začne vnútorný priestor chladíť/ohrievať na nastavenú teplotu. Na displeji sa bude zobrazovať aktuálna teplota vo vnútornom priestore.
5. Hneď, ako teplota vo vnútornom priestore dosiahne nastavenú teplotu, autochladnička prestane chladíť/ohrievať.
6. Ak dôjde k zvýšeniu teploty (v prípade chladenia) alebo zníženiu teploty (v prípade ohrievania) o približne 2 °C, autochladnička sa znovu spustí.
7. Ak nebudete autochladničku používať, stlačte tlačidlo  a autochladnička sa vypne.

VLOŽENIE POTRAVIN

- Potraviny vkladajte do vnútorného priestoru v originálnom obale alebo v adekvátnych plastových alebo sklenených dózach. Uistite sa, že veka sú riadne zatvorené.
- Veko je opatrené západkou. Pri otvorení veka západka zaistí, že veko zostane otvorené. Pri otvorení veka sa rozsvieti displej, ak je autochladnička pripojená k zdroju napájania.
- Keď potrebujete veko zatvoriť, uvoľnite západku miernym povytiahnutím smerom hore. Západka sa uvoľní a veko budete môcť zatvoriť.
- Vždy sa uistite, že je veko autochladničky riadne zatvorené. Ak veko nie je možné riadne zatvoriť, preusporiadajte potraviny vo vnútornom priestore. V prípade potreby utrite okraj vnútorného priestoru čistou utierkou, aby ste odstránili nečistoty, ktoré by mohli brániť v tesnosti veka.

FUNKCIA PAMÄŤ

- Autochladnička je vybavená vnútornou pamäťou a posledné nastavenie zostane uložené v pamäti, ak ju vypnete len tlačidlom  . Po opätovnom zapnutí sa spustí v poslednom režime a teplote.
- Ak autochladničku odpojte od zdroja napájania, uložené nastavenie sa z pamäte vymaže.

OCHRANNÉ FUNKCIE

- Autochladnička je vybavená niekoľkými funkciami, ktoré ju chránia pred poškodením.
1. **Ochrana proti nadmernému prúdu:** keď je výstupný prúd príliš vysoký, aktivuje sa ochrana proti prepätiu a napájanie sa preruší.
 2. **Ochrana na vstupe vozidla:** Keď je vstupné napätie vozidla nižšie než 11 V, aktivuje sa ochrana a na displeji sa zobrazí chybové

hlásenie E3. Hlásenie sa zobrazí na 12 sekúnd a potom sa napájanie preruší.

- Ochrana proti prepätiu:** Keď je vstupné napätie vyššie než 17 V, aktivuje sa ochrana proti prepätiu a na displeji sa zobrazí hlásenie E4. Hlásenie sa zobrazí na 12 sekúnd a potom sa napájanie preruší.
- Ochrana proti skratu:** V prípade skratu sa aktivuje ochrana proti skratu a napájanie sa preruší.
- Skrat teplotného senzora:** V prípade abnormálneho skratu teplotného senzora sa na displeji zobrazí chybové hlásenie E1 a napájanie sa preruší.
- Odpojenie teplotného senzora:** V prípade abnormálneho odpojenia teplotného senzora sa na displeji zobrazí chybové hlásenie E2 a napájanie sa preruší.

ČISTENIE A ÚDRŽBA

- Pred čistením odpojte autochladničku od zdroja napájania. Otvorte veko, aby došlo k vyrovnaniu teploty vo vnútornom priestore s izbovou teplotou.
- Na čistenie akýchkoľvek častí spotrebiča nepoužívajte čistiace prostriedky s abrazívnym účinkom, riedidlá a pod., ktoré by mohli poškodiť povrch spotrebiča. Žiadna súčasť tohto spotrebiča nie je určená na umývanie v umývačke riadu.



Varovanie:

Aby sa zabránilo nebezpečenstvu úrazu elektrickým prúdom, neponárajte spotrebič, kábel ani adaptéry do vody alebo inej tekutiny.

Vnútorný priestor

- Vnútorný priestor chladničky čistite po každom použití.
- Vytрите vnútorný priestor mäkkou hubkou mierne navlhčenou v teplej vode. Utrite suchou utierkou.
- Aby ste odstránili prípadný nepríjemný zápach vo vnútornom priestore, môžete do teplej vody pridať trochu jablkového octu.

Vonkajší povrch

- Vonkajší povrch utrite mäkkou hubkou mierne navlhčenou v teplej vode s trochu kuchynského prostriedku na umývanie riadu. Utrite suchou utierkou.
- Tesnenie veka utrite mäkkou hubkou mierne navlhčenou v teplej vode. Tesnenie veka udržiajte čisté.
- Ovládací panel utrite len suchou utierkou.
- Pravidelne odstraňujte prach a nečistoty z mriežky výstupu vzduchu. V prípade potreby môžete použiť vysávač a nečistoty povysávať.

Uloženie

- Ak nebudete spotrebič dlhší čas používať, odpojte autochladničku od zdroja napájania a vyčistite ju podľa pokynov v kapitole „Čistenie a údržba“.
- Pred uložením sa uistite, že sú spotrebič aj všetko príslušenstvo riadne čisté a suché.
- Uložte spotrebič na suché, čisté a dobre vetrané miesto, kde nebude vystavený extrémnym teplotám a kde bude mimo dosahu detí alebo zvierat.

CHYBOVÉ HLÁSENIA

Chybové hlásenie	Popis	Význam	Riešenie
E1	Skrat teplotného senzora	Došlo k abnormálnemu skratu teplotného senzora.	Obráťte sa na autorizovaný servis, kde ho vymenia.
E2	Odpojenie teplotného senzora	Došlo k abnormálnemu odpojeniu teplotného senzora.	Obráťte sa na autorizovaný servis, kde ho vymenia.
E3	Ochrana na vstupe vozidla	Vstupné napätie vozidla je nižšie než 11 V.	Skontrolujte vstupné napätie na vozidle a potom znovu pripojte autochladničku.
E4	Ochrana proti prepätiu	Vstupné napätie vozidla je vyššie než 17 V.	Skontrolujte vstupné napätie na vozidle a potom znovu pripojte autochladničku.
E5	Prepätová ochrana kompresora	Napätie prekročilo nastavený rozsah prepätovej ochrany kompresora.	Odpojte autochladničku od zdroja napájania. Po chvíľke znovu zapojte.
E6	Ochrana ventilátora proti nadmernému prúdu	Špičkový prúd externého ventilátora je väčší než 1 A.	Obráťte sa na autorizovaný servis.
E7	Chyba pri nábehu kompresora	Motor kompresora sa zastavil alebo tlak v chladiacom systéme je príliš vysoký.	Vypnite autochladničku a odpojte ju od zdroja napájania. Nechajte voľne stáť približne 30 minút. Potom ju znovu zapojte.
E8	Chyba minimálnej rýchlosti	Chladiaci systém je preťažенý a motor nemôže udržať minimálnu rýchlosť 1 850 ot/min.	Vypnite autochladničku a odpojte ju od zdroja napájania. Nechajte voľne stáť približne 30 minút. Potom ju znovu zapojte.
E9	Teplotná ochrana	Chladiaci systém je preťažенý alebo okolitá teplota je príliš vysoká.	Vypnite autochladničku a odpojte ju od zdroja napájania. Nechajte voľne stáť približne 30 minút. Potom ju znovu zapojte.

Ak chybové hlásenie pretrváva, prestaňte autochladničku používať a obráťte sa na autorizovaný servis.

TECHNICKÉ ÚDAJE

Napájanie.....	Sieťový adaptér 100–240 V– Adaptér do zásuvky auta 12/24 V==
Chladiaci výkon	70 W
Výhrevný výkon	60 W
Vnútorný objem	55 l
Chladiaci a mraziaci priestor.....	14 l a 41 l
Nastaviteľný rozsah chladenia	-18 až 20 °C
Nastaviteľný rozsah ohrievania.....	30 až 50 °C
Izolácia.....	Cyklopentán
Chladiace médium.....	Cyklolaminát: R1234yf/28 g
Hlučnosť.....	≤50 dB(A) (hlučnosť pozadia ≤25 dB(A))
Rozmery	35,6 × 56,8 × 65,5 cm (š × v × h)
Hmotnosť.....	17,2 kg

Deklarovaná hodnota emisií hluku tohto spotrebiča je ≤50 dB(A), čo predstavuje hladinu A akustického výkonu vzhľadom na referenčný akustický výkon 1 pW.



Stupeň ochrany pred úrazom elektrickým prúdom:

Trieda II – Ochrana pred úrazom elektrickým prúdom je zaistená dvojitou alebo zosilnenou izoláciou.

Zmeny textu a technických špecifikácií vyhradené.

POKYNY A INFORMÁCIE O ZAOBCHÁDZANÍ S POUŽITÝM OBALOM

Použitý obalový materiál odložte na miesto určené obcou na ukladanie odpadu.

LIKVIDÁCIA POUŽITÝCH ELEKTRICKÝCH A ELEKTRONICKÝCH ZARIADENÍ



Tento symbol na produktoch alebo v sprievodných dokumentoch znamená, že použité elektrické a elektronické výrobky sa nesmú pridať do bežného komunálneho odpadu. Pre správnu likvidáciu, obnovu a recykláciu odovzdajte tieto výrobky na určených zberných miestach. Alternatívne v niektorých krajinách Európskej únie alebo iných európskych krajinách môžete vrátiť svoje výrobky miestnemu predajcovi pri kúpe

ekvivalentného nového produktu. Správnu likvidáciu tohto produktu pomôžete zachovať cenné prírodné zdroje a napomáhate prevencii potenciálnych negatívnych dopadov na životné prostredie a ľudské zdravie, ktoré by mohli byť dôsledkom nesprávnej likvidácie odpadov. Ďalšie podrobnosti si vyžiadajte od miestneho úradu alebo najbližšieho zberného miesta. Pri nesprávnej likvidácii tohto druhu odpadu sa môžu v súlade s národnými predpismi udeliť pokuty.

Pre podnikové subjekty v krajinách Európskej únie

Ak chcete likvidovať elektrické a elektronické zariadenia, vyžiadajte si potrebné informácie od svojho predajcu alebo dodávateľa.

Likvidácia v ostatných krajinách mimo Európskej únie

Tento symbol je platný v Európskej únii. Ak chcete tento výrobok zlikvidovať inde, vyžiadajte si potrebné informácie o správnom spôsobe likvidácie od miestnych úradov alebo od svojho predajcu.



Tento výrobok spĺňa všetky základné požiadavky smerníc EÚ, ktoré sa naň vzťahujú.

